

ISSN: 2348-1390

NEW MAN

INTERNATIONAL JOURNAL OF MULTIDISCIPLINARY STUDIES

VOL. 4 SPECIAL ISSUE AUGUST 2017

A REFEREED AND INDEXED E-JOURNAL

IMPACT FACTOR: 4.321 (IIJIF)

UGC Approved Journal No. 45886

Special Issue
On the occasion of National Seminar on
Women Safety: Challenges and Remedies

Organized by
Late Ramesh Warpudkar College, Sonpeth and
Shri Panditguru Pardikar College, Sirsala

Chief Editor
Dr Kalyan Gangarde

✍ Guest Editors ✍

Prin. Dr V D Satpute
(Late Ramesh Warpudkar ACS College, Sonpeth Dist. Parbhani)

Prin. Dr. R T Bedre
(Shri Panditguru Pardikar Mahavidyalaya, Sirsala Dist. Beed)

Associate Editors

Dr. M G Somwanshi
Mr. P T Jondhale

Dr. S A Tengse
Dr. U Y Mane

Mr. A K Jadhav
Dr. A B Walke

NEW MAN PUBLICATION
PARBHANI (MAHARASHTRA)

Contact: +91 9730721393 +91 9420079975 nmpublication@gmail.com

VOL. 4 SPECIAL ISSUE AUGUST 2017

www.newmanpublication.com

Full Journal Title:	NEW MAN INTERNATIONAL JOURNAL OF MULTIDISCIPLINARY STUDIES
Editor-in -Chief	Dr Kalyan Gangarde
Editor	Dr Sadhana Agrawal
FREQUENCY:	MONTHLY
Language:	ENGLISH, HINDI, MARATHI
Journal Country/Territory:	INDIA
Publisher:	NEW MAN PUBLICATION
Publisher Address:	New Man Publication,Mali Galli, Opp. Maroti Temple, Parbhani - 431401
Subject Categories:	LANGUAGES, LITERATURE, HUMANITIES , SOCIAL SCIENCES & OTHER RELATED SUBJECTS
Start Year:	2014
Online ISSN:	2348-1390
Impact Factor:	4.321 (IIJIF)
UGC Approved Journal No.	45886
Indexing:	Currently the journal is indexed in: Directory of Research Journal Indexing (DRJI), International Impact Factor Services (IIFS) Google Scholar

DISCLAIMER: Academic facts, views and opinions published by authors in the Journal express solely the opinions of the respective authors. Authors are responsible for their content, citation of sources and the accuracy of their references. The editorial board or Editor- in- chief cannot be held responsible for any lacks or possible violations of third parties' rights.

CONTENTS

SECTION 'A'

1. Prevalence of Domestic Violence in Rural Area / **Dr. Arundhati Patil**
2. Role of Police Administration for Women's safety in India / **Amle B.P.**
3. 21 Century women striding towards self esteem /
M. Vijaya Bharathi & Dr B. Parimala Devi
4. Feminine Psyche, Identification and assertion of self in poetry of Kamala Das /
Dr. Bhosale Balasaheb Shivaji & Nakade Meera Murlidhar
5. Sexual Harassment in Sports / **Dr Vithal Ramkishanrao Bhosale**
6. Efficiency of the Existing Laws for Women's Safety / **Sow. V.R. Bhutada**
7. Theme of Gender Discrimination in Chetan Bhagat's *One Indian Girl* /
Bidwe N. R. & Dr. V. D. Satpute
8. Women Empowerment- Objectives and Acts / **Dr. Durgadas D. Choudhari**
9. Literature Search on 'Women Safety' through Variety of Databases: With Special Reference to Knowledge Resource Center Dr.BAMU Aurangabad /
Gajanan P. Khiste, Dnyaneshwar B.Maske & Avinash P. Awate
10. Abhaya: An Android App For The Safety Of Women / **Mrs.Neha Girish Deshmukh**
11. Challenges Of Education Before Women / **Deepak S. Dharwadkar,**
12. Sexual Harassment of Women at Work Place: A Serious Issue /
Dr. Dhole V.S. & Dr. Quadri W. I.
13. Rethinking The Challenge Of Women's Safety / **Dr. Kalpana Deokar**
14. Current Status of women In India / **Dr. Nanasaheb B. Patil**
15. Efficiency of the existing Laws for women's safety / **Miss. Raithak Dipmala Vishwanath & Chudavekar Kamlakar Kashinath**
16. Role of Economic Policies for Women's Safety in India / **Dr. Balaji Madhukar Ekurkekar**
17. Crimes against Women: A Matter of Concern / **Dr. Fulmante B. M.&Mr. Bansode G.S.**
18. Multidimensional Empowerment of Women in 'Pardhi' community of Scheduled Tribes category /
Pramod Bhagwat Gadekar
19. The Study of Gender Discrimination in the Novel- *A Fine Balance* of Rohinton Mistry /
Mr. Rajesh S. Gore & Dr. Vasant .D. Satpute
20. The national commission for women / **Hatkar Jalba Umaji**
21. Domestic Violence: The Mysterious Verisimilitude of Our Society / **Dr Rupali Hiwarkar**
22. Voice of protest in Manju Kapur's novel *A Married Woman* /
B. S. Jadhav & Dr. V. D. Satpute
23. Impact Of Non Government Organization On Women's Empowerment In India /
Dr. V. D. Jawle & Ms.Sapna M.Gholap
24. The Woman in India: Past, Present and Future / **Jaybhaye Vithal K.**

25. Socio-Economic Study Of Women Labourers In Agro-Processing Industries In Marathwada Region / **Dr. Ashok D. Kalam & Mr. Rameshwar B. Jagdale**
26. Social approach towards women over the years / **Nita Rameshwar Kalaskar**

SECTION 'B'

27. Sexual Harassment of Women at Workplace / **Smt. Varsha B. Kharobe.**
28. Causes and Remedies of Domestic Violence in India / **Kokane J.P & Shinde S.Y**
29. Role of Social NGO's for Women's Safety and Empowerment in India / **Tukaram Trimbakrao Kolhe**
30. Women entrepreneurship in India / **Dr. Swati Ashok Mahajan**
31. Women In Indian Society / **Dr. Jaysheela Basvant Manohar**
32. Multidimensional Empowerment of women and their safety / **Dr. Amol Mandekar**
33. Prevention of Sexual Harassment of Women in the Workplace / **Dr. Munde Sanjeevani D.**
34. Role of Women Commission in Women Safety / **Nilangekar S.S. & Paithankar N.L.**
35. Sexual Harassment of women at the workplace: Prevention, Prohibition and Redressed / **Prin.Dr. Kanchan Paralikar**
36. Sexual Harassment Of Women At Work Place / **Dr.Pawal Ayodhya Dattatray**
37. Gender Discrimination in Arundhati Roy's Novel *The God of Small Things* / **Meghraj N Pawar**
38. Social Dimension Of Feminism / **Dr. Vandana Phatale**
39. A review: Examines and Synthesizes an Indian Domestic Violence / **Dr. R. D. Rathod,**
40. Women Entrepreneurs: Problems And Remedies / **Dr. Choudhari Rekha Laxmanrao**
41. Social Attitude towards Women over the Years / **Sayali Arun Samudre**
42. Marketing of Library and Information Products and Services / **Sarkale A .B.**
43. Social Indifference: Decreasing Ratio of Women in Maharashtra and Female Infanticide / **Satav subhash Narayanrao**
44. Scathing Social Reality and Male Chauvinist Mindset in the *Pink: A Case Study* / **Dr. Datta G. Sawant & Mr. Dileep B. Korde**
45. Domestic Violence against Women / **Dr. M.S. Shaikh & Dr. M. D. Pathan**
46. Domestic Violence: Causes Consequences And Remedies / **Shama B. Lomate & Parvati B. Deshmane**
47. Empowering Woman Through Business and Industry / **Dr. Pradeep Dnyanoba Shelke**
48. Protection of Women from Domestic Violence Act, 2005 in India / **Shinde S.Y & Deshmukh P.D**
49. Multi-Dimensional Empowerment of Women / **Dr. Santram Prabhakar Mundhe**
50. Women Identity and Literature: An Overview / **Sujata Shrimantrao Patil**
51. Questioning Morality of Woman / **Dr. Swati Tande**
52. Gender Discrimination and Literature: A Retrospect / **Dr. Totawad Nagnath Ramrao,**

53. Important Role Of Education In Women Empowerment / Varma Kirankumari

SECTION 'C'

54. कामकाजी महिलाओं का यौन-उत्पीडन / प्रा.डॉ. राम सदाशिव बडे
55. हिंदी उपन्यास में कामकाजी स्त्री की त्रासदी / डॉ. बाहेती कांचनमाला पांडुरंग
56. मीडिया, समाज और नारी छवि / प्रा.डॉ.टेंगसे दिग्विजय माणिकराव
57. महिला सुरक्षा -कानूनी एवं सामाजिक अधिकार / प्रा.डॉ.गोपाल गांगर्डे
58. महिला हिंसा एवं कानून / प्रा. पाटील कल्याण शिवाजीराव
59. महिलाओ के प्रती घरेलू हिंसा / डॉ. छाया करकरे
60. मैत्रेयी पुष्पा कृत 'जाना तो बाहर ही है' में नारी समस्या / प्रा. डॉ. रेविता बलभीम कावळे
61. भारत में महिलाओं की सामाजिक स्थिती एवं सुरक्षा / कुलकर्णी कृष्णकुमार बालासाहेब
62. वैचारिक पृष्ठभूमि और नारी / प्रा.डॉ.कुलकर्णी वनिता बाबुराव
63. महिला सुरक्षा एवं कानूनी अधिकार / डॉ.संतोष बाबुराव कुन्हे
64. शंकर पुणतांबेकर के व्यंग्य में व्यक्त नारी चेतना / प्रा. मारोती भारतराव लुटे
65. महिलाओं के अधिकार और कानून / प्रा. पोटकुले हिरा तुकाराम
66. महिला विकास एवं आर्थिक अधिकारों की सुरक्षा / प्रा.डॉ.डी.बी. सोळंके
67. तसलीमा नसरिन के साहित्य में नारी शोषण के विभिन्न रूप / प्रा. डॉ. शे. रज़िया शहेनाज़ शे. अब्दुला
68. भारतीय समाज की मानसीकता और स्त्री / प्रा.डॉ.वडचकर एस.ए

SECTION 'D'

69. भारतीय महिलांचे मानव अधिकार व न्यायालयीनआदेशांचाअभ्यास / आकाशे एस.एम.
70. महिला सुरक्षिततेविषयी अस्तीत्वात असलेल्या कायद्याची कार्यक्षमता / प्रा. डॉ. अकोलकर आशा दगाडू
71. आधुनिक काळातील महिलांची लैंगिक छेडछाड एक गंभीर समस्या / आळणे अशोक बालाजी , बलखंडे चंद्रशेखर लक्ष्मण
72. महिला विषयीचा पारंपारिक सामाजिक दृष्टीकोन / प्रा. डॉ. शशिकांत मुकुंदराव आलटे
73. भारतीय महिला सुरक्षा विषयक कायदे / प्रा.डॉ.आंधळे बी.व्हि.
74. नोकरी व व्यवसायाच्या ठिकाणी महिलांवरील लैंगिक अत्याचार : विशाखा दिशानिर्देश आणि २०१३ चा कायदा / डॉ.अनुराधा हाणमंतराव पाटील, प्रा.डॉ.उल्का देशमुख
75. कौटुंबिक हिंसाचार कायदा :- २००५ / प्रा. औचित्ये बेंजामिन चार्ल्स
76. स्त्रीभ्रूणहत्या: कारणे आणि उपाय / डॉ. अमोल काळे , प्रा. जाधव ए. के.
77. कौटुंबिक हिंसाचाराचे प्रकार / प्रा. बळीराम पवार
78. कामाच्या ठिकाणी महिलांचा लैंगिक छळ (प्रतिबंध,मनाई,निवारण) कायदा २०१३ / डॉ.बने रेखा रामनाथ
79. महिलांवर होणाऱ्या हिंसेचा समाजशास्त्रीय अभ्यास / डॉ.सुनंदा भद्रशेटे
80. महाराष्ट्रातील महिला सक्षमीकरण: जाणीव व जागृती / प्रा.डॉ.डी.के.खोकले, प्रा.डॉ.सुधाकर भालेराव
81. भारतीय महिला सुरक्षाची आव्हाने / डॉ.भांगे चंद्रकांत बन्सीधर
82. भारतातील भाडोत्री किंवा सरोगसी माता / डॉ. रामचंद्र मुंजाजी भिसे,
83. गृहविज्ञान विषयाची व्याप्ती आणि सुवर्णसंधी / प्रा.सौ.बोरीवाले एम.पी.
84. कामाच्या ठिकाणी महिलांचे लैंगिक शोषण २०१३ चा कायदा व सद्य स्थिती / प्रा.चाटसे अशोक जयाजी
85. उच्च शिक्षणामध्ये महिलांच्या समस्या - एक समाजशास्त्रीय अध्ययन / प्रा.डॉ.चव्हाण एस.जी.
86. कौटुंबिक हिंसाचार : एक समाजशास्त्रीय अभ्यास / प्रा. चव्हाण रामराव धेनू

87. स्त्रियांच्या समस्या आणि उपाय / प्रा.चावरे एम.व्ही
88. घरगुती हिंसाचार : प्रकार आणि स्थिती / प्रा. अर्चना कुंडलिकराव चवरे
89. कामकाजी स्त्रियांचा लैंगिक छळ कायदा २०१३ / प्रा.डॉ.दाडगे सुरेखा वैजनाथराव
90. भारतीय स्त्री जीवन व न्यायव्यवस्था / सौ. राजश्री अभय सौंदनकर (देशमुख)
91. प्रचलित कायदे आणि महिला सुरक्षितता / प्रा.दीक्षित एस.डी.
92. कर्मचारी सहभागातील स्त्री - पुरुष गुणोत्तरातील असमतोल : हिंगोली शहर विशेष संदर्भासह / डॉ. शोभा भानुदासराव दुधाटे
93. मध्ययुगीन साहित्य व लिंगभेद / प्रा. डॉ.दत्तात्रय प्रभाकर दुंबरे
94. महिला सबलीकरण व सुरक्षा / प्रा. फाजगे ए.के.
95. सामाजिक माध्यम आणि स्त्रियांची सुरक्षितता / प्रा.डॉ.टी.आर.फिसफिसे
96. भारतीय स्त्रियांच्या सबलीकरणात प्रचलीत कायद्यांचे योगदान / प्रा.डॉ.एस.पी.गायकवाड,
97. स्त्री शिक्षणासमोरील आव्हाने आणि उपाय / वांकर एच.एम.
98. फुले-आंबेडकरी परिवर्तनवादी चळवळ आणि महिला सक्षमीकरण / विश्वांभर धर्मा गायकवाड
99. कामाच्या ठिकाणी महिलांचा लैंगिक छळ / प्रा.डॉ. अशोक नारायण गायकवाड
100. महिला सक्षमीकरणामध्ये संरक्षणात्मक कायद्याची भूमिका व सद्यःस्थिती / प्रा.आर. व्ही. गंगणे

SECTION 'E'

101. महिला संरक्षण : गरज मानसिकता बदलण्याची / प्रा.डॉ. गंगणे जीवन सुदामराव
102. महिला सबलीकरण - एक दृष्टीकोन / रंजना दिगंबर गरदडे
103. भारतीय स्त्री समस्या आणि उपाय / डॉ. अमोलसिंह दशरथसिंह गौतम
104. स्त्रीया व कायद्याचे संरक्षण / प्रा.डॉ. कल्पना घारगे
105. महिलांसाठी असणाऱ्या विविध शासकीय योजनेचा अभ्यास / प्रा.डॉ. यादव घोडके
106. महिला अत्याचार अधिनियम - २०१३ / प्रा. इरलापल्ले पी.बी.
107. स्त्रीभ्रूणहत्या: कारणे आणि उपाय / प्रा. जाधव ए. के.
108. महिलांचे व्यवसायीक ठिकाणी होणारे लैंगिक शोषण / प्रा. जाधव सुलोचना
109. वसाहतकालीन दलित स्त्रियांच्या शिक्षणासाठी आंबेडकरी चळवळीचे योगदान / अनिल रानबा जामकर
110. महिला सुरक्षितता : एक दृष्टीक्षेप / डॉ.ज्ञानेश्वर जिगे,
111. शासकीय योजना व महिला सक्षमीकरण / प्रा.डॉ. कदम डी.एम.
112. महिलांचा पारंपारिक दर्जा व सद्यस्थिती - एक राजकीय अभ्यास / प्रा.डॉ. एच.पी. कदम
113. कामाच्या ठिकाणी होणा-या महिलांच्या लैंगिक छळ / प्रा.माधव कदम
114. महिला सुरक्षेच्या परिप्रेक्षातून '४९८-अ' : ढाल की तलवार...! एक अवलोकन / प्रा. डॉ. शारदा सा. कदम
115. कौटुंबिक हिंसा : स्वरूप व प्रकार / अर्चना भगवानराव काळे
116. स्त्रियांच्या समस्या, कायदे व राष्ट्रीय धोरणे / शिवशंकर कसबे
117. भारतीय महिलांवर होणाऱ्या कौटुंबिक हिंसाचाराचे स्वरूप / प्रा.यु.व्ही.कावळे & प्रा.डॉ.एस.व्ही.पाटील
118. कामाच्या ठिकाणी होणारा स्त्रियांचा लैंगिक छळ/अत्याचार / प्रा.डॉ.तिडके केशव दत्तराव
119. नोकरी करणाऱ्या महिलांना कामाच्या ठिकाणी निर्माण होणाऱ्या समस्या एक समाजशास्त्रीय अभ्यास / प्रा.कोते.ए.व्ही
120. महिला अत्याचार आणि प्रसार माध्यमे/करमणूक साधने / प्रा.सुनिता जगन्नाथराव कुकडे
121. महिलांच्या संरक्षणातील महिला आयोगाची भूमिका / प्रा. डॉ. शंकर लेखणे
122. महिला अत्याचार-वास्तव / प्रा.रोहिणी निवृत्ती अंकुश-लोखंडे

123. बचत गटांच्या माध्यमातून महिलांचे आर्थिक सक्षमीकरण / डॉ.टी.एन.मगर
124. कौटुंबिक हिंसाचार (संदर्भ सिरसाळा परीसर) / प्रा. माने ऊषा यशवंतराव
125. कौटुंबिक हिंसा - अन्याय, प्रकार व स्वरूप / प्रा. गजानन मरगीळ
126. महिला सुरक्षा विषयक आव्हाने / प्रा.डॉ. मारोती बालासाहेब भोसले
127. स्त्री चळवळीच्या पाऊलखूणा / प्रा. मेघराज रा. शिंदे
128. भारतीय महिला सबलीकरणाच्या विविध पैलूंचा अभ्यास / डॉ. हरिहर शिवदास मोहोकार
129. कौटुंबिक हिंसाचाराचे प्रकार / प्रा. डॉ. बब्रुवान केरबाजी मोरे
130. भारतीय समाजातील महिला अपराध : एक चिंतन / मुंजाळ पांडुरंग श्रीरंगराव

SECTION 'F'

131. कौटुंबिक हिंसाचार ते स्त्री मुक्ति चळवळ वास्तव आणि वाटचाल : एक आढावा / प्रा. डॉ. रामभाऊ मुटकुळे
132. महिला सुरक्षात्मक उपाययोजनेत महिला आयोगाची भूमिका - समाजशास्त्रीय अध्ययन / प्रा. शशिकांत दत्तोपंत परळकर
133. कौटुंबिक हिंसाचारापासून महिलांचे संरक्षण : अधिनियम २००५ / डॉ.पिनाटे किरण प्रल्हादराव
134. पुरुष प्रधान संस्कृतीतील कौटुंबिक हिंसाचाराचे स्वरूप / सौ.प्रांजली गोविंदराव कदम
135. मानव अधिकार आणि महिलांच्या समस्या / प्रा.डॉ. पांडुरंग पं. मुंढे,
136. महिलांच्या सुरक्षिततेत महिला आयोगाची भूमिका / प्रा.राणी जगन्नाथराव जाधव
137. कष्टकरी शेतकरीस्त्रियांचे प्रश्न व शेतकरी संघटना / प्रा. डॉ. ज्ञानदेव राऊत
138. नोकरीच्या ठिकाणी महिलांवरील होणारे अत्याचार / प्राचार्य डॉ. घोडके & प्रा. सौ. रायठक डी.व्ही.
139. भारत : लिंग असमानता आणि स्त्री-असुरक्षितता / डॉ.रोडे दिगंबर भगवानराव
140. महिला सक्षमीकरणात भारतीय कायद्यांची भूमिका / प्रा. डॉ. व्ही. पी. सांडूर
141. स्त्रीविषयक सामाजिक दृष्टिकोन / डॉ. सुनीता पुरुषोत्तम सांगोले
142. कौटुंबिक हिंसाचार एक सामाजिक कलंक / प्रा.सतीश गंगाराम ससाणे
143. महिला सुरक्षितता : एक आव्हान / डॉ. एच.टी. सातपुते
144. स्त्री अत्याचार प्रतिबंध - कायदे / प्रा.डॉ. पाटील एस.व्ही. & जाधव एस.व्ही
145. कौटुंबिक हिंसाचार एक ज्वलंत प्रश्न / प्रा.डॉ. सिद्धेश्वर रा. शेटकर
146. महिला विकासात महिला आयोगाची भूमिका / शिंदे अलका विठ्ठल
147. भारतातील स्त्री सक्षमीकरणाची वाटचाल - एक दृष्टिक्षेप / प्रा. डॉ. राजेंद्र ज्ञा. शिंदे
148. कौटुंबिक हिंसाचार - प्रकार आणि स्वरूप / प्रा. डॉ.शिंदे सुरेखा सदाशिवराव
149. भारताच्या संदर्भात महिला सबलीकरण / प्रा.डॉ. टि.जी. सिराळ
150. महिलावरील अत्याचार : स्वरूप, कारणे व उपाय / - प्रा.डॉ.जयदीप सोळुंके
151. महिला सुरक्षा : एक दृष्टिक्षेप / प्रा.डॉ.सोमवंशी मुक्ता (गंगणे) & प्राचार्य डॉ.अजय पाटील
152. महिला सुरक्षा : उपाययोजना आणि प्रतिबंधात्मक कायद्याचा अभ्यास / प्रा. जी.एन.सोनवणे
153. स्त्री ही माणूस आहे / प्रा. सुपारे यु.पी.
154. स्त्रियांची सुरक्षा : चुनौतियाँ और सुधारात्मकता / डॉ. तावरे राजश्री लक्ष्मण
155. महिला सुरक्षेत महिला आयोगाची भूमिका / डॉ. सुनिता आत्माराम टेंगसे
156. क्रीडा क्षेत्रात महिलांचे सबलीकरण - विचार मंथन / प्रा. संध्या ठाकरे
157. स्त्री सुरक्षेत बाबत महिला आयोगाची भूमिका / प्रा. उबाळे पी.जे.
158. भारतातील लिंगभेद: एक अभ्यास / प्रा. दयानंद उजळंबे

159. हिंदू-कोड बिल : - डॉ. बाबासाहेब आंबेडकर / प्रा.डॉ. वाघमारे हरी साधू
160. हुंड्यामुळे पालकांना येणाऱ्या आर्थिक अडचणींचा अभ्यास / प्रा. वाळके ए.बी.

SECTION 'G'

161. Sexual Harassment of Women at the Workplace / **Dr. M.B. Ali**
162. Social Approach Towards Women Over The Years / **Nita R. Kalaskar**
163. भारतीय समाजरचनेतील अर्भक मर्त्यता: एक सामाजिक समस्या / प्रा. डॉ. सुरेश वि. धनवडे
164. राजर्षी शाहू महाराजांचे महिला सुरक्षाविषयक धोरण / प्रा. डॉ. एस. बी. माने
165. महिला सबलीकरणाच्या शासकीय योजना / प्रा.डॉ. पाटील एस.व्ही., जाधव सत्यभामा विलास
166. नोकरदार महिलांच्या समस्या / डॉ.व्यंकट विळेगावे, डॉ.नागनाथ कळंबडे

EDITORIAL

Security of the women has been one of the burning issues in India and world across for last two decades. Various expeditions at world level to ensure the security of women points to the gravity of the issue. The social status of women has travelled through various phases in the course of time. In ancient times, a woman was treated equal with her male counterpart. Indian scriptures have assigned the role of Mata, Devi, Jagatjanani and other godly forms to women but she was subordinate to male. She was reduced to be an object of joy in the medieval times. However, in the modern age, thanks to the efforts of some enlightened men and women, they started getting education and respectable status and are treated equally with their male counterpart. This status offered her the opportunities to work with males in the public places. In recent times, women in India seem to have become vulnerable targets. The reports of sexual assault, molestation, sexual harassment, rapes, human trafficking, ill treatment of women in houses and violence against women have become the routine news of media. In the age of information and technology, the issue has become more complicated and challenging despite of various laws to protect women. National Crime Records Bureau (NCRB) has recently reported Maharashtra as the third worst state in terms of women security in the country. There are various forms of crimes against women. The recent incidents like Shakti Mill rape case in Mumbai, Acid attack on Preeti Rathi, Nirbhaya rape and murder case of Delhi, honor-killing case of Aarushi Talwar and Kopardi rape and murder case compel us to think over the issue and ponder over it to have solutions.

In this backdrop, the special issue on Women Security: Challenges and Remedies, published by Newman Publication will sensitize the issue, initiate the discussion and will offer some concrete suggestions on the issue of Women Security. The research papers published in this special issue cover almost all the aspects regarding women security. I take it as the first step in the right direction in finding remedies to this issue. The researchers /contributors of the special issue clearly infer to the conclusion that men need to be cleansed of their parochial and bigoted attitude towards women for they need to be protected against men. The present issue will surely spread this message in the academic world.

- Prin. Dr V D Satpute

- Prin. Dr. R T Bedre

(Guest Editors)

SECTION 'A'

1.

PREVALENCE OF DOMESTIC VIOLENCE IN RURAL AREA**Dr. Arundhati Patil**

Assistant Professor

Manavlok's College of Social Work, Ambajogai

Introduction

In Indian society, woman is considered as subordinate to the men. In the name of religion, caste and culture, a system is developed which promotes gender inequalities. The patriarchy, a system sanctioned by the society, has put the women in distress position and considered women as physically and emotionally weaker than the men. The male domination which has cultural sanction very often led to the acts of torturing, beating and killing women which are very common in India, irrespective of religion, caste, class, race and rural-urban differences. According to a latest report prepared by India's National Crime Records Bureau (NCRB), a crime against women has been recorded in every three minutes in India. Every 60 minutes, two women are raped in this country. Every six hours, a young married woman is found beaten to death, burnt or driven to suicide. The crime rate against women is constantly increasing. The women related problems such as feticide, infanticide, medical neglect, child marriages, bride burning, sexual abuse of girl child, forced marriages, rapes, prostitution, sexual harassment etc are on increasing. To protect the women from the violence and evil threat of the society, and in response to the recommendation of United Nations Committee on Convention of Elimination of all forms of Discrimination Against Women (UNCEDAW), the government of India enacted the "Protection of Women from Domestic Violence Act, 2005" on 17th October, 2006. In short the Act is called PWDV Act.

Under the Act '**Domestic Violence**' includes harms or injuries which endanger women's health, safety, life, limb or well being, whether mental or physical. It may also be through physical, sexual, verbal, emotional and economic abuse.

Definitions

(i) "**Physical Abuse**" means any act or conduct which is of such a nature as to cause bodily pain, harm, or danger to life, limb, or health or impair the health or development of the aggrieved person and includes assault, criminal intimidation and criminal force;

(ii) "**Sexual Abuse**" includes any conduct of a sexual nature that abuses, humiliates, degrades or otherwise violates the dignity of woman;

(iii) "**Verbal and Emotional Abuse**" includes- (a) insults, ridicule, humiliation, name calling and insults or ridicule specially with regard to not having a child or a male child; and (b) repeated threats to cause physical pain to any person in whom the aggrieved person is interested.

(iv) "**Economic Abuse**" includes- (a) deprivation of all or any economic or financial resources to which the aggrieved person is entitled under any law or custom whether payable under an order of a court or otherwise or which the aggrieved person requires out of necessity including, but not limited to, household necessities for the aggrieved person and her children, if any, stridhan, property, jointly or separately owned by the aggrieved person, payment of rental related to the shared household and maintenance; (b) disposal of household assets, any alienation of assets whether movable or immovable, valuables, shares, securities, bonds and the like or other property in which the aggrieved person has an interest or is entitled to use by virtue of the domestic relationship or which may be reasonably required by the aggrieved person or her children or her stridhan or any other property jointly or separately held by the aggrieved person; and (c) prohibition or restriction to continued access to resources or facilities which the aggrieved person is entitled to use or enjoy by virtue of the domestic relationship including access to the shared household.

Objectives:-

1. To benchmark the magnitude of domestic violence in the project area and explore the forms and causes of domestic violence;
2. To explore the current Knowledge, understanding and attitude of the specified stakeholders (respondents) towards the domestic violence and PWDV Act as well as other laws with special reference to the support services available under these laws;

3. To explore the attitude of the stakeholders towards the support services for Domestic Violence (DV) survivors; and
- To benchmark the availability of and access to different support services for DV survivors and the quality of the services.

Methodology of the Study and Area:

For the purpose of the survey, both qualitative and quantitative approaches have been adopted. The qualitative techniques consist of Interviews, Focused Group Discussions with male and female separately; and case studies for collecting the detailed information from the survivors of domestic violence identified during the study. An interview schedule was developed and administered to the respondents; besides this the questions were asked and discussed informally for better understanding and elicit proper response. In every household mostly daughters-in-law were preferred to respond to the questions. The efforts were also made to collect the accurate data from the respondents by keeping other family member away. In focused group discussions the opportunities were provided to the male and female for open discussions about the issues relating to the domestic violence. As Manavlok is intervening in study villages, it has good rapport with the villagers. For the purpose of the study, the villagers or key informants were informed well in advance about the group discussions. The prior information about the discussion became fruitful for further discussion on domestic violence. For tracing the proper forms and causes of domestic violence, active SHGs (Self Help Groups) were asked to also participate in discussions. Since domestic violence is a sensitive issue for the concerned family, to facilitate free and fair group discussions, active SHGs were involved to participate in group discussions. Participant observation was also used to collect qualitative information and insights.

For the purpose of this study, five villages were selected from Ambajogai tehsil of Beed district by using the purposive sampling methods. On the basis of census of India 2011, villages viz., **Bharaj, Chichkhandi, Dhaiguda-Pimpla, Kolkanadi, Kuranwadi-Tanda**, were selected. The villages were selected to represent the socio-economic characteristics of the region in terms of caste composition, occupations, and literacy status.

The respondents chosen for the baseline study were women in general, women survivors of domestic violence, men, Government Service Providers, NGO service providers, lawyers, police and village level opinion leaders comprising of men, women.

SUMMARY OF FINDINGS

1. The base line survey has been commissioned to assess the prevalence of domestic violence in rural communities of Ambajogai tehsil of Beed district. The survey was intended to address the following set of four objectives:
2. To benchmark the magnitude of domestic violence in the project area and explore the forms and causes of domestic violence;
3. To explore the current Knowledge, understanding and attitude of the specified stakeholders (respondents) towards the domestic violence and PWDV Act as well as other laws with special reference to the support services available under these laws;
4. To explore the attitude of the stakeholders towards the support services for Domestic Violence (DV) survivors; and
5. To benchmark the availability of and access to different support services for DV survivors and the quality of the services.

For the purpose of this study, five villages were selected from Ambajogai tehsil of Beed district by using the purposive sampling methods. The villages selected were representative of the socio-economic characteristics of the region in terms of caste composition, occupation and educational status.

The Major Findings are as Below:

- Restrictions on women's freedom are a common feature in the sample villages. The restrictions are perceived as if a day to day living reality and a way of life. Nearly 60 per cent respondents could identify that they are restricted in terms of use of mobiles, visiting parents and relatives and participation in many other social activities.
- A large proportion of women admitted that they had been subjected various forms of emotional and physical violence in their families. Violence of emotional nature include abusing, social isolation, taunting and many other similar forms while physical violence range from beating, dragging out of home and denying food and many other similar forms.

- Various forms of domestic violence are analyzed in terms of nearly 10 parameters. Across social groups, educational levels and economic status, there are variations in the forms of violence. However, the data trends are not conducive for establishing patterns between the forms of violence across social groups, educational levels and economic status of the respondents. Similar is the situation across villages.
- The causes of domestic violence are also varied in nature. Nearly 18 parameters have been identified to capture the causes of domestic violence. They range from cooking not as per the taste of the husband to suspicion, misunderstanding, and unsatisfied sexual urge and so on. With regard to causes also, there is no conspicuous pattern across social groups, educational levels and economic status. This reflects by and large, the universality of domestic violence.
- Regarding the reporting of the domestic violence cases, 85.24 per cent women are of the opinion that, in the beginning they should tolerate and should not disclose it. Only under extreme situations, when it becomes a recurring event should be reported to the relatives. However it was felt that only in exceptional cases, it should be reported to the police.
- There is a greater preference for settling the family disputes by the family members.
- The awareness about the Domestic Violence Act 2005 is meager and only 3.10 per cent respondents reported that they have heard about the DV act 2005 and don't have detailed information about the provisions.
- Whenever Domestic Violence occurs in villages a majority of the respondents (34.02) prefer to seek help from the Sarpanch, whereas only 15.08 percent respondents feel that they can get help from the police.
- In sample villages, because of the sensitive nature of the issue, if a woman reports to the police station, court or any machinery for lodging the complaint, her acceptability in the family becomes remote. Therefore, the larger proportion of women (45.24 per cent) favored approaching the service provider for help.
- With regard to the constraints to approach the service providers, a majority of the respondents (95.08 %) think that, survivor is unable to contact the service providers due to distance and limitation on the part of women to move out of home or the village.

The study reveals that the implementation of the Act needs a careful and waits and act approach to provide justice to the survivors of domestic violence.



2.

ROLE OF POLICE ADMINISTRATION FOR WOMEN'S SAFETY IN INDIA

Amle B.P.

Head Department of Public Administration,
V.P.S.P.M.S. Arts, Commerce & Science College, Kannad (Dist.: Aurangabad, M.S.)
Email: babanpub@rediffmail.com
Mobile: 9423688445, 9834071072

Abstract

The police are expected to be the most accessible, interactive and dynamic organization of any society their roles. Functions and duties in the society are natural to be varied, and multifarious on the one hand, and complicated, knotty and complex on the other. Broadly speaking in the twin roles, which police are expected to play in a society are maintenance of law and maintenance of order. The existing Motor Vehicle Regulations will be reviewed. The government will review the degree to which vehicle windows are tinted. The use of curtains will reviewed taking into account the need for passenger comfort and visibility required for security purposes. In India for women's facilitate orderly movement of people and vehicles, and to control and regulate traffic on roads and highways.

While doing women's safety against acts of vandalism, violence or any kind of attack, to prevent crimes, and reduce the opportunities for the commission of crimes through their own preventive action and measures as well as by aiding and cooperating with other relevant agencies in implementing due measures for 2 Prevention of crimes.

1. Introduction:

In India the government of India has initiated a time-bound action plan to strengthen the police and administration to combat sexual crimes against women. The National Crime Records Bureau (NCRB) will compile a database of convicted of criminal offences. The detail of criminals convicted of crimes against women will be displayed on its website. Action will be taken to provide the facility of registering a first information report (FIR) in any police station irrespective of the jurisdiction or area. The FIR may thereafter be transferred to the concerned police station for investigation. This will pertain to serious crimes including issues against women. Citizens should not face any harassment when they come forward to the assist women in distress. For this, they should be protected to enable them to freely report a crime and assist the victim / police without being subjected to any interrogation or being forced to become witnesses. Women only buses should be pressed into services. A programme is proposed to encouraging more women-driver buses / taxis all over the country.

The existing Motor Vehicle Regulations will be reviewed. The government will review the degree to which vehicle windows are tinted. The use of curtains will reviewed taking into account the need for passenger comfort and visibility required for security purposes. The road transport ministry proposes to revise the standards appropriately and ensure compliance by manufactures of buses. India government and Indian police administration has doing an extremely effort for women's safety. As soon as another many social and administrative agencies also has working as supporting for women's safety.

2. Key Words:

National Crime Records Bureau (NCRB), National Crime Records Bureau (NCRB), women's safety, Motor Vehicle Regulations, Road Transport Ministry, communalism,

3. Objectives of Paper:

Present research paper deals with 'Role of Police Administration for Women's safety in India' with the help of following objectives;

- To focus on role of police administration in India.
- To study concept of women's safety in India.
- To find out measure conclusion about successive of police administration in India.
- To find out importance of women's safety in India.

4. Role of Police Administration for Women's safety in India:

The government has initiated a time pound action plan to strengthen the police and administration to combat sexual crimes and women's safety in India. Police are one of the most ubiquitous organizations of the society. The policemen, therefore, happen to be the most visible representative of the government. In an hour of need, danger, crisis and difficulty, when a citizen does not know, what to do and whom to approach, the police station and policemen happen to be the most appropriate and approachable unit and person for him. The police are expected to be the most accessible, interactive and dynamic organization of any society their roles.

Functions and duties in the society are natural to be varied, and multifarious on the one hand, and complicated, knotty and complex on the other. Broadly speaking in the twin roles, which police are expected to play in a society are maintenance of law and maintenance of order. However, the ramifications of these two duties are numerous, which result in making a large inventory of duties, functions, power, roles and responsibilities of the police administration.

1. To uphold and enforce the law impartially, and protect life, liberty, property, human rights and dignity of the members of the public.
2. To promote and preserve public order, to protect internal security, to prevent and control terrorist activities, breaches of communal harmony, militant activities and other situations affecting Internal Security, to protect public properties including roads, railways, bridges, vital installations and establishments etc.
3. Against acts of vandalism, violence or any kind of attack, to prevent crimes, and reduce the opportunities for the commission of crimes through their own preventive action and measures as well as by aiding and cooperating with other relevant agencies in implementing due measures for 2 Prevention of crimes.
4. To accurately register all complaints brought to them by a complainant or her representative, in person or received by post, e-mail or other means, and take prompt follow-up action thereon, after duly acknowledging the receipt of the complaint.
5. To register and investigate all cognizable offences coming to their notice through such complaints or otherwise, duly supplying a copy of the First Information Report (FIR) to the complainant, and where appropriate, to apprehend offenders, and extend requisite assistance in the prosecution of offenders.
6. To create and maintain a feeling of security in the community and as far as possible prevent conflicts and promote amity.
7. To provide, as first responders, all possible help to people in situations arising out of natural or man-made disasters, and to provide active assistance to other agencies in relief and rehabilitation measures.
8. To aid individual, who are in danger of physical harm to their person or property, and to provide necessary help and afford relief to people in distress situations.
9. To facilitate orderly movement of people and vehicles, and to control and regulate traffic on roads and highways.
10. To collect intelligence relating to matters affecting public peace, and all kind of crimes including social offences, communalism, terrorism and other matters relating to national security, and disseminate the same to all concerned agencies, besides acting, as appropriate on it themselves.
11. To take charge, as a police officer on duty, of all unclaimed property and take action for their safe custody and disposal in accordance with the procedure prescribed.

12. Conclusion:

Police are one of the most ubiquitous organizations of the society. The policemen therefore happen to be most visible representatives of the government. In an hour of need, danger, crisis and difficulty, when a citizen does not know, what to do and whom to approach, the police station and a policeman happen to be most appropriate and approachable unit and person for him. The police are expected to be the most accessible, interactive and dynamic organization of any society. Their roles, functions and duties in the society are natural to be varied and multifarious on the one hand, and complicated, knotty and complex on the other. Broadly speaking the twin roles, which the police are expected to play in a society are maintenance of law and maintenance of order.

However, the ramifications of these two duties are numerous, which result in making a large inventory of duties, functions, power, role and responsibilities of police administration.

13. References:

1. R.P. Gajanan & Anup Sharma, *Problems of Public Administration*, Crescent Publication Corporation, New Delhi, 2011.
2. Dr. D.R. Sachdev, *Social welfare Administration in India*, Kitab Mahal, Allahabad, 2006.
3. RudraDutt and Sundaram, *Indian Economic policies*, S. Chand Publication, New Delhi, 2008.
4. Mishra and Puri, *Planning Commission in India*, S. Chand Publication, New Delhi, 2012.
5. B. Bhattacharya and Satinder Palaha, *Policy Impediments to trade and fdi in India*, wherlher publication, Alahabad, 1996.



21 CENTURY WOMEN STRIDING TOWARDS SELF ESTEEM

M. Vijaya Bharathi , Physical Director

&

Dr B. Parimala Devi, Lecturer in Commerce KVR Government College for Women (A), Kurnool, A.P

ABSTRACT: Women are an integral part of human society. Women who were the most dormant segment of population have now become active participants in all walks of life. In olden days, the mother of mankind. Despite holding such an important and unquestionable position, role they were only unit of the family organization. Now, women are becoming not only a significant unit of the society but also influencing the course of social change in society, may be women is considered as important element of the society But for a woman, there couldn't have been any man. She is of women has been defined by men over millennia. Our Vedas tell us that women held an important place in ancient culture. No ritual was ever complete without the presence of a woman by her man's side. Today at the dawn of the 21st century the women across the world are placed at a position of advantage. They are literally on the move. They are paying heed to their inner voice. They are no longer interested in hollow jargon and jingoism. They are finding their individual and collective voice. They are aligned with their conscience, moving ahead with purposeful strides.

Introduction : 21st century is the century for change. The Planet Earth is ready for 'The Shift of the Ages'. In this New Age, love and compassion will rule the roost, and the woman with her natural attributes of compassion will sow the seeds of global transformation. These changes have already begun, and soon they will gain an unprecedented momentum. The time is ripe for women of all races, castes, class, and nationalities to come together to be the harbinger of this change. Mother Earth is crying for attention, soon like the mythological 'Shakti' it will show its true might and annihilate all the evil forces along the way. Only women can be empathetic to the 'Mother's plight in her hour of need. When I say 'women', I mean the 'feminine' in men and women alike. Indian scriptures have always spoken about 'Ardhnareeshwar', the Masculine- Feminine deity. Women at home and society in general, are a different cup of tea. They are treated as second class citizens. How did this 'battle of sexes' begin? How did the men win the winning hand? I think that economics had a role to play in the scheme of things. When man took on the role of a bread earner, and woman took the natural role of a nurturer, these roles suited their intended role by the Creator. Man was physically strong, while the woman was inherently strong. Over a period of time the man started believing that his role was superior to that of the woman as without him there would be no food at the table. Woman's role was taken as for granted. The physically feeble woman was led to believe this lie for centuries. Women of the 21st century are paving and proving them selves as because of all of the things they can offer to themselves, to other people, a to the world. Modern women are much more intelligent, stronger, self sufficient, and important than ever before in history. Women now account for a larger portion of changes, like government and politics. A woman's opinions and thoughts are more important and considered by others during this century because she is more educated and more well informed about the changing world.

Women have previously taken a back seat to men. A country like America 'land of free 'a place where dreams come true and discrimination is only found in history books. do we agree with this statement .for years people evr where feld their homes in search of freedom and more opportunities, but only a select few benefited since decades women are experiencing he gender gap and gender bias in occupations , society and especially in sports . women unlike men have only had the option of playing sports for decades .Though they were frowned upon, women were permitted to play in their backyards and on play grounds but it was not too long ago. when they were finally allowed to join organized sports. Bills and acts were passed and amendments were added to improve the inequality of women , but we are still far away from equality in job opprtunities and even in further in sports. women got every right to point her finger at society for these discriminations and claim that social constructions have led to prejudiced out looks on working!

In an avert to bring an end to avert and deliberate discrimination against female athletes. Even after passing so many bills and acts a grave in justice was demonstrated that only proves how much female sports are over looked.

- female generation disrespect and degrade ourselves
- same time as an independent women myself we must demand respect.
- We cannot expect a man to give us the utmost respect when were not treating ourselves with respect.
- Women blame boys/men for all of their problems when blaming them is the biggest problem. In life, they must find happiness in them self before they look to someone else making women happy.

- In our generation young females are looked to as weak minded because that is how we act, we don't stand up for ourselves, let alone the right thing to do.
- We have got to pick our expectations up ladies.
- We have got to pick our expectations up
- We need to see our inner beauty and know all that we can accomplish. It's normal for a female to have insecurities but they need to be overpowered by confidence
- We need to see our inner beauty and know all that we can accomplish. It's normal for a female to have insecurities but they need to be overpowered by confidence
- "The 21st century female can now decide when she was to give birth and also the spacing. Women with relatively high earnings have fewer children than those with relatively low earnings and this is because the 21st century's female priority now is working and not only giving birth, just another mouth to feed",
- Only a woman can bear a child. Only a woman can be a mother. In addition to bearing, nurturing and raising our own children, we share a united responsibility to maintain, uplift and improve each of our home towns, cities and nations **to prosper**.
- women must step forward at this time to fill the moral gap. We must remind our cultures of the religious, spiritual and moral values which empower us and protect us.

Modern women

Women today are much different than historical women. The modern woman is consumed with many obligations, duties, and responsibilities on a daily basis. Women are now stepping out of their historical role of mother and housewife to obtain a higher quality of living. The modern woman has a much different lifestyle with many different choices. Modern women also look, dress, and act much differently than historical women. Just like other creatures in the world, women have also evolved over the centuries and are continuing to adapt to the new environment.

The modern women of the 21st century are focusing on themselves and their own lives more than historical women ever have. Goals and opportunities are more abundant for women and the modern woman is taking advantage of them in a positive and healthy way

The privileges of modern women

Women are Independent.

- ✚ During the 21st century, women are independent when compared to historical times because they can do what they want to do. Women in the 21st century are independent in terms of doing things for themselves, like working and or furthering their education. A woman's independence is very important to her these days.

Women are Happier

- ✚ Woman in the 21st century is joyful because of all of the choices that a woman can make, with no boundaries and growing benefits. Women in the 21st century are generally easy to please and are much more happier than women of past centuries, in spite of barriers and hurdles she is over coming with courage and determination.

Women Have Many Medical Benefits.

- ✚ Historical women did not have the medical benefits that modern women have. Past histories did not have epidurals or pain medication when they gave birth, and this is something that modern 21st century women can enjoy. Also medical advancements with the removal of cancer and the treatments of certain diseases can encourage modern women to live longer than women in past centuries

21 century women have shown what they are capable of accomplishing

But soon after the Second World War, things began to take a U-turn. For instance, the Communist Party in China sought to improve the lives of females by freeing women from household work, putting them in factories and giving them the right to work and own property. Again, in 1979, the government's draconian one-child per couple population policy began this in a bid to increase the value of women. This was to make parents love their babies whether male or female. This greatly reduced female infanticide and also made girls to have a good image.

Role of women in the world.

But work and personal life have been distorted by the constraints of capitalism and have fallen far short of liberation. So there is still as much to fight for. Here is my manifesto for a 21st century feminism:

Women are more than ever regarded as objects defined by their sexuality. The commercialisation of sexuality with its lad and ladette culture, its pole dancing clubs and its postmodern Miss World contests keeps women being judged as sex objects as if nothing has changed since the 1950s.

This objectification, alongside women's role as supposedly the property of men, leads to domestic violence, rape and sexual abuse. This abuse is under-recognised and under reported. It was only in the 1960s and 70s that these issues began to be viewed as political.

To control their own lives, women must control their own bodies and sexuality.

Women will not win without a fight. Every great social movement raises the question of women. In the 19th century the movement for women's emancipation took its name from the movement to abolish slavery. In the 20th century women's liberation took its name from the movements against colonialism around the world. 21st century women's liberation has to fight to change the world and to end the class society which created oppression and exploitation in the first place.

Women's traditional role as wives and mothers has not disappeared but has been reinvented to fit in with the needs of exploitation. They are now expected to juggle all aspects of their lives and are blamed as individuals for any failings in family or work life.

Conclusion: A woman is the other half of a whole equation, and the world is finally able to see that during the 21st century. Women of the 21st century are so also because of their special ability to evolve and adapt perfectly with the changes that are happening around them constantly. A woman of the 21st century endures many more changes and challenges than historical women of past centuries, including technological and medical advances. These changes encourage women of the 21st century to be more flexible and versatile, along with increasing their endurance and stress levels. The women of the 21st century are overcoming more demanding and difficult responsibilities than ever before. The 21st century woman is so excelling in many fields. Globalization and neo liberalism have had a profound effect on the lives of millions of women. Capitalism itself has created new forms and manifestations of women's oppression. Women need to see inner beauty and know all that they can accomplish. It's normal for a female to have insecurities but they need to be overpowered by confidence. The 21st Century woman now looks tall and elevated from the bondages of the past and she now stands on an enviable pedestal. Today more than 70% of women work full or part-time paid jobs. Women now have rising wages rate. Women have now acquired higher and more education and skill training which have greatly increased their productivity in the workplaces. Women's wages have now increased over-time. "History would tell us categorically that women in the past had been relegated to the background" but now looking at what the 21st Century woman has been able to change the status, they have changed their life and have changed the world as a whole. In the 21st century women do not need to look at the historical injustices done to her. It's time to put all that behind her and look forward to her empowered role in this 'Aquarian age'. Women today need not look anywhere for a perfect role model. They need to look within and listen to their intuition, to take the right action at the right time. All they need right now is to set the right intention, and all their intentions will bear fruits sooner than later. Such is the power of the New Age.

References

1. www.imdb.com/title/tt4385888/
2. https://en.wikipedia.org/wiki/20th_Century_Women
3. https://www.youtube.com/watch?v=bxcvng_CpMQ
4. https://www.rottentomatoes.com/m/20th_century_women/
5. https://www.rottentomatoes.com/m/20th_century_women/
6. creative.sulekha.com



4.

FEMININE PSYCHE, IDENTIFICATION AND ASSERTION OF SELF IN POETRY OF KAMALA DAS

Dr. Bhosale Balasaheb Shivaji

Head, Dept. of English Smt. Sushiladevi Deshmukh Mahila College Latur.

Nakade Meera Murlidhar

Head, Dept. of English Shree Yoganand Arts College, Basmath. Dist Hingoli.

Abstract: In the changing scenario of life it is difficult to survive by revealing self and female predicament but ultimately they get triumph. Many significant authors remained attached, trustworthy towards their inner feelings as they heard their inner voice and worked accordingly. Otherwise they will tear between past, inner and outward life. Especially some people have the capacity to hear inner voice and outcry of mind hence it is possible to them express inner feelings. Kamala Das is the poet and author who struggled a lot in dominant forces of life. She is tearing between male exploitation and lacking emotional love and security in life. Therefore her journey of life enlightens women to protest against such negative forces imposed on them by society to suppress them.

Key words: Self-revelation, consciousness, identity, male domination, depression, deception, protest, emotional love, nostalgia, depiction of past, female weakness, autobiographical elements, inner self, suppression, predicament, anguish to get freedom, rebellious, attitude, outcry of inner feelings, disillusionment.

Introduction: Indian English poetry in the decade of 60 to 70 and afterwards took a very significant and churning with revolutionary period in revelation of self, facing hardships, dashing era of modernism, frustration, identity formation and many more issues. Regarding these themes many authors used their creative output these noteworthy litterateurs are A. K. Ramanujan, Nissim Ezekiel, R. Parthasarthy, Arun Kolhatkar, Dom Moris, Sylvia Plath, Suniti Namjoshi and Kamala Das who projected social, cultural, cross-cultural and seemingly arena of modern man. Kamala Das's creative output is the result of her past, nativity, intermixing of English, past experiences, exploitation, setbacks, dissatisfaction and discontent filled her life. As the roots of her tragedy are hidden in society, culture, patriarchy, subsidiary and marginal position offered to her by many matters.

Various themes: Her changing moods in life exhibit many perspectives in life. She revolves around many concepts regarding nostalgia and memories of past with her grandma, alienation, sense of self and society, rebellious attitude, inner world and dilemma to reveal it. Her writing is the radical step to express her inner realm. Her attitude of protest made her strong to form independent personality. Her journey from inner world to outside is not only mystic but an opportunity to peep in inner caves.

Her significant works: Kamala Das is the dominant and pioneering personality in the field of women's rights. She has advocated and depicted women's exploitation in a very radical manner. Her poetic genius is reflected in her volumes entitled as: *Summer in Calcutta* (1965), *The Descendants* (1967), *The Old Playhouse and other poems* (1973), *Stranger Time* (1973) and her autobiography *My Story* (1975) and essays: I studied all men, *What Women Expect out of Marriage and what they get?* Why Not more than one Husband? And I have loved beautifully? All these works explain her self which is in course of time developed, distorted, revolutionized her feminine psyche. Her volume of poetry entitled *Summer in Calcutta* is criticized by culture, society and patriarchy hence society is unaware of her pangs as a tender girl with deprived love. In *the Freaks* she highlights importantly her yearning for wifely love in the background of her husband's passivity. She expresses her disappointment and loss of love in the *Spoiling the Name*. Her height of despair, sorrow,

helplessness and disillusionment is heightened in the poetry entitled as the *Fear of the Year and My Grandmother's House*. It was her significant past is fountain of happiness in her upcoming future years which gives solace to her. In her future life she struggles to get happiness. She mentions such a memorable past no more found:

I who have lost
my way and beg now at stranger's door to
Receive love, at least in small change (My Grandmother's House)

Her *Summer in Calcutta* symbolizes agony, heat, trouble, torture in present life. The Descendants abounds in 29 poems focuses love, its vulgarity, negativity and meaninglessness of life. She emphasizes as love is the core emotion in human life which is not found in her life. Though woman is provided all without love then she will find it in other way to gratify her desires. Her psyche is bleeding and not in position to get real love and safe guard life. Her husband is the center of disturbance. She presents predicament of women in a harsh manner:

You called me wife
I was taught to beak saccharine into your tea and
To offer at right moment the vitamins cowering
Beneath your monstrous ego I ate the magic loaf and
Became a *dwarf* (The Old Play House 12-16).

Kamala Das makes her utmost efforts to exhibit male tendency to suppress women therefore she shows both sides of her life her merging and freedom are the two sides of her self-identification. She presents through her poem the image of glass or mirror which is indication of self. It has two sides regarded by Indian culture as it is too fragile if it is broken cannot be reshaped similar to *Lajja* – female chastity. In her poem *Looking Glass* it is expected by women to bestow their life, fragility, strength, ability, love and everything to become a puppet to satisfy male ego:

Stand nude before the glass with him
So that he sees himself the stronger one.

Emergence from orthodox family: Without knowing Kamala's biographical details and gist of her life it is impossible to know herself. Though born and bred in traditional and orthodox family evenshe is unwilling to tolerate suppression of all kinds. She took a kind of big step to assault on male domination, all limitations and through writings she gives ventto her emotions in confessional tone. Thus she proved herself as revolutionary poet.

Private life without curtain, with bold assertion: Her early marriage has seeds of her tortured life, dilemma and frustration which resulted in failure. What she expected from marriage and actually what she gets which was a big dilemma to her. Her anguish to get emotional and spiritual love and more than that She confesses her sex is not private property for her. In this context she never hesitates to reveal that taboo and un discussed matters in women's life. In the matter of love she is not satisfied in love got by her husband or one man but from many and at last disillusioned and came to ultimate reality and solution that – women have tremendous power and no one is to satisfy her emotions. Just for the achievement of love she wandered as it was a wild goose chase and has nothing to get. She doesn't get real love from her husband who is cold and mechanic in behavior hence she turns towards extra marital affairs. Having discontent and lack of real love in the era of all taboos in life she takes a revolutionary step in the sphere of family marriage, sex, society and culture and other aspects of life.

Her past life affected in providing core themes in writing: Das is the poet of dissatisfaction and discontent but her ancestral grandmother's house is full of devotion, memories, past affection, childhood sweet memories all is unending storehouse to express her feeling in creative writings. She abundantly express her past life in form of nostalgia, loneliness, reality of her deep rooted inner world against male domination not only on her specific point of view but she is the representative of suffering women community. On the one hand she tries to defenseherself as a woman of 70's in India, her rights,her status, as an Indian, black and her struggle against British. She

tries to get international recognition by getting mastery on English language and reveals her innermost feelings not only in mother tongue -Kerala and in English which is language of dominant powers. Being a global citizen she thinks English is must to survive.

Identification: Kamala Das experiences sterility, emptiness, futile desires, male passivity and inner depravity in her married life. Kamala Das thinks sex without love, emotions and understanding are useless and this lacking of all converts in exploitation and humiliation. In the *Freaks* she shows helpless condition of a woman who meets her passive husband and at that time she becomes similar to *live coal*. There is no purgation of her emotions. She states excess of lustful attitude result in loss of love. Thus she craves for emotional and due to frustration leads to spiritual love. She knows her position in Indian society is inferior. Her husband is symbol of dictator, dominance and thinks women are only entity to consumption. There is no need to show tenderness and understanding.

She rejects all kinds of obligations and expresses her identity must grow in abundance of knowledge and three languages. She stresses her nativity and at the same time acute need of Trans nativity to have strong footing in the world. That's why she refers her identity in the poem *An Introduction* is hidden in those things which are discarded by others:

I am Indian, very brown,
Born in Malbar,
I speak three languages,
Write in two, dream in one. (Das, Kamala. 4-6)

Marriage bond: Marriage is not heaven of pleasure for her because of many bindings on her as her culture is concerned. It is not possible for her to get satisfaction in life. She is not drinking youthful period but rather it is a glass of poison which she drinks bit by bit to become strong to rebel against adverse situation and what type of love she expected by her husband is snatched by him.

For he drew a youth of sixteen in the one line
Bedroom and closed the door. He did not beat me
But my sad woman badly felt so beaten
The weight of my breasts and womb
crushed me. I thank pitifully (25- 31).

Das not only rebels against her marital exploitation but reveals suffering of women kind as a representative manner. It was her rebel against male domination, psyche, and exploitation done on female section. She turns the table and comes with rebel against set rules, bindings, obligation, societal bindings all trap her into a cage to suffer lifelong from many generations. She finds her own identity and thrusts into male world by wearing their outfits, getting education, knowledge, languages and acquiring their status to assert herself not as a woman but human equal to men. Her strong voice breaks fetters levied by male. She says in *An Introduction*:

I wore a shirt and my brother's trousers
Cut my hairs short and ignored/ my womanliness (31-33).

Woman in Indian society either accepted as either as a *goddess* or *adasi* or obedient woman hence her present is accepted in negative manner to torture herself and feminine psyche. Her society, culture and traditions never permit her to grow, prosper and develop her equal to male community. Therefore she makes utter efforts to free from bondages and depicts in *An Introduction* present status of women as:

I am sinner, I am saint
I am the beloved betrayed
I have no joys which are not yours,
No aches which are not yours
I too call myself 'I' (56-59).

Journey towards self: Das's struggle to predict self and to know inner world as the war starts in her mind and she tries her level best to bring it in the real world. Kamala Das says: one's real world

is not -----no end (109). Her struggle against her divided self goes on, on one hand all the burdens in life troubles and tortures her and on the other hand she flutters for freedom. She travels from outwards to inwards which is referenced in poems- including, "The Freaks, My Grandmother's House, A Hot Noon in Malbar, The Old Playhouse, the Conflagration etc." narrates her inner psyche and wounded self. In this context C. R. Nambiar shares his views about significance about poetry of Kamala Das, "She becomes a feminist writer by making her women conscious and providing them wings to rise and flutter----- The essence of her poems is struggle about her own self and-----is a cry for freedom"(122). Her poetry starts a journey from suppression to conscious awakening to self-assertion.

Struggle against female exploitation: Her poetic creativity is nothing but revelation of her heart which is caught by Vrinda Nabar, "She began seriously writing verse because of her intense unhappiness in marriage----- her love life was a result of that frustration" (19). Das asserts as what is traditional and exploitative symbol used for women are equal to glass is brilliant metaphor used for women. Though she is chest in her attitude towards her husband but he is such a notorious who keeps contact with other ladies after marriage which suffocates her. As Sarang Vilas mentions her husband's monstrous behavior:

"Moody mind, while pleasure
Within deliberate gait
Trumpets harshly into the
Silence, of the room----(79)."

There is hard and impossible to get real love in life. She is treated harshly by him. Her husband thinks her as an animal that is locked at day and kept free at night. She is not getting security, love, trust and comfort in life. She thinks home is the place where she is going deep and deep in caves as there is no rescue. D'souza presents stark reality of Indian women who turns towards marginal position: "As per the traditional Hindu code woman is always seemed to be subordinate to men, first to her father, then to her husband, and finally to her son (30-37). Thus Das depicts women's battered position, nervousness, rootlessness, and pathetic situation.

Theme of protest: Her exploitation from husband goes at the tragic height that he beats her till she becomes cold and half dead woman. This hell like life demands rescue to her. Therefore writing her story and poems are a great relief, a positive source to reveal her. Her search for true love remained unfulfilled hence she wants to finish her married and material love and converts it into spiritual love and tries to devote her life for Lord Krishna. There is no curtain or hiding in expression of her themes. She expresses her free frank mind before reader: "I was a very attractive young woman and I don't want to blame the men who plead for me. I enjoyed it. That was the reason for loving and I was young ----I always wanted love and if you don't get it within your home, you stray a little (Warrier, Shobha. http, rediff, com.1996/3/7 adas.html). Her changing moods from love, spirituality, struggle and sense of security obliged her to wander in chase of all emotions.

Spiritual force to praise her inner self: It is the main force expected from woman to win over their sexual anguishes. As the search of the poetess to get ideal partner in life remains unfulfilled then she worship God Krishna to express her hearts desires and inner self in the poem *Radha* with these words: O Krishna I am melting / nothing remain but you----- It was really a turning point in her to devote herself towards metaphysical when she was helpless to attain love. She becomes part and parcel of Ghanashyam the supreme God in the poem *Ghanashyam*.

Conclusion: Regarding all these conceptions it seems that Autobiographical and inner experiences reveal herself and reality of female world. All her subjective experiences have wide, significant, mystic, dissatisfied, traumatic, exploitative, symbolic and battered womanhood present female psyche to which Das has exposed in realistic manner. Thus Kamala Das pointed in her autobiography *My Story*: poetry is not a continual self-sacrifice, a continual extinction of the personality----- I could not escape from personality----- (109).

Works cited

- Das, Kamala, "Studded All Men, I had to" *The Illustrated Weekly of India*. 1971. 19, Sept. ----, *My Story* New Delhi: Sterling Publishers Private Limited, 1988.
- , *The Old Playhouse and other Poems*. Madras: Orient Longman, 1973.
- De, Souza, Victor S. "The Changing World view and the Indian and American Family" *Contemporary American Life: the Formative Trends* (ed.) J. N. Sharma and B. Ramesh Babu. Hyderabad. A. S. R. C.
- Iyenger, K. R. S., *Indian Writing in English*. New Delhi: Sterling Publishers, 1985.
- Nabar, Vrinds. *The Endless Female Hungers: A Study of Kamala Das* New Delhi: Sterling Publishers Private Limited, 1994.
- Nambiar, C. R. "The Quiddity of Kamala Das" *Modern Indian Poetry I English: critical studies*, (ed.) Nila Shahand Pramod K. Nayer, New Delhi: Creative Books, 2000. 122.
- Sarang, Vilas. *Indian English Poetry* Bombay: Orient Longman Ltd. 1998.
- Warrier, Shobha [http://www.rediffmail.com/news/1996/3/07 adas.html](http://www.rediffmail.com/news/1996/3/07_adas.html).



5.

SEXUAL HARASSMENT IN SPORTS**Dr Vithal Ramkishanrao Bhosale**

Assist. Professor

S. P. P. Mahavidhyalya Sirsala.

Sexual harassment in India is termed Eve teasing and is described as: unwelcome sexual gesture or behavior whether directly or indirectly as sexually colored remarks; physical contact and advances; showing pornography; a demand or request for sexual favors; any other unwelcome physical, verbal or non-verbal conduct being sexual in nature or passing sexually offensive and unacceptable remarks. The critical factor is the unwelcome nature of the behavior, thereby making the impact of such actions on the recipient more relevant rather than intent of the perpetrator.

India is known to be a land of contrasts. On the one hand, we celebrate the success of our leading female sports stars like Sania Mirza and Saina Nehwal. At the same time as on the other hand, a promising 15-year-old female athlete commits suicide following harassment by seniors. The news of the tragic incident of four young female athletes attempting suicide by eating poisonous fruits, with one of them succumbing to it, at the Sports Authority of India (SAI) water sports centre at Vembanad lake, Alappuzha, Kerala has spread like wildfire. While the horrific occurrence has rattled the corridors of the Sports Ministry, the news once again brings to light the plight of female Indian sports athletes. Neither Indian sports nor the governing body SAI is new to controversies. Flip through the pages of history and one can find several incidents of misbehavior and allegations of sexual harassment made by leading sportswomen of the country. Here are five most shocking cases of misconduct and sexual harassment that puts a serious question mark over the development of a sports culture in India:

Nearly four out of five women (National Policy for Women 2016) in India have experienced some form of harassment or violence in public, according to a latest survey by ActionAid UK. It also revealed that every three out of four women in the western states of the country, including Rajasthan, have experienced some form of harassment. The survey found that 84 per cent of the women who experienced harassment were in the age group of 25 to 35 years, 82 per cent of them were full-time workers and 68 per cent were students.

Definition of Sexual Harassment / Sexual violence

Sexual violence, also referred to as molestation, is usually undesired sexual behavior by one person upon another. When force is immediate, of short duration, or infrequent, it is called sexual assault. The offender is referred to as a sexual abuser or molester. The term also covers any behavior by an adult or older adolescent towards a child to stimulate any of the involved sexually. The use of a child or other individuals younger than the age of consent, for sexual stimulation is referred to as child sexual abuse or statutory rape.

What is sexual harassment?

Sexual harassment is unwanted, often persistent, sexual attention. It may include:

- written or verbal abuse or threats
- sexually oriented comments
- jokes, lewd comments or sexual innuendoes
- taunts about body, dress, marital status or sexuality
- shouting and/or bullying
- ridiculing or undermining of performance or self-respect
- sexual or homophobic graffiti
- practical jokes based on sex
- intimidating sexual remarks, invitations or familiarity
- domination of meetings, training sessions or equipment
- condescending or lofty behavior
- physical contact, fondling, pinching or kissing

- sex-related vandalism
- offensive 'phone calls or photos
- bullying on the basis of sex

Types of Sexual Harassment

- **Gender Harassment:** Generalized sexist statements and behavior that convey insulting or degrading attitudes about women. Examples include insulting remarks, offensive graffiti, obscene jokes or humor about sex or women in general.
- **Seductive Behavior:** Unwanted, inappropriate and offensive sexual advances. Examples include repeated unwanted sexual invitations, insistent requests for dinner, drinks or dates, persistent letters, phone calls and other invitations.
- **Sexual Bribery:** Solicitation of sexual activity or other sex-linked behavior by promise of reward; the proposition may be either overt or subtle.
- **Sexual Coercion:** Coercion of sexual activity or other sex-linked behavior by threat of punishment; examples include negative performance evaluations, withholding of promotions, threat of termination.
- **Sexual Imposition:** Gross sexual imposition (such as forceful touching, feeling, grabbing) or sexual assault.

Examples of Sexual Harassment

- **Unwanted sexual statements:** Sexual or “dirty” jokes, comments on physical attributes, spreading rumors about or rating others as to sexual activity or performance, talking about one’s sexual activity in front of others and displaying or distributing sexually explicit drawings, pictures and/or written material. Unwanted sexual statements can be made in person, in writing, electronically (email, instant messaging, blogs, web pages, etc.) and otherwise.
- **Unwanted personal attention:** Letters, telephone calls, visits, pressure for sexual favors, pressure for unnecessary personal interaction and pressure for dates where a sexual romantic intent appears evident but remains unwanted.
- **Unwanted physical or sexual advances:** Touching, hugging, kissing and fondling, touching oneself sexually for others to view, sexual assault, intercourse or other sexual activity.

Core Elements of Laws on Sexual Harassment in Sports

Laws on sexual harassment should be extended to apply to sporting activities, if not already covered through general non-discrimination laws or through employment, education, or goods and services legislation. Laws on sexual harassment in sport should draw on the general principles for sexual harassment legislation, while taking special account of:

- The varied environments in which women and girls participate in sport;
- The fact that sexual harassment can be perpetrated by coaches, other athletes, or other parties involved in supporting and training athletes; and
- The special power dynamics between athletes and coaches

How Does Sexual Harassment and Abuse Occur?

In most cases, athletes know if they are being sexually harassed and abused because it is humiliating and offensive in other words it is unwanted. But sometimes the affected athletes do not recognize what is happening to them because they become trapped by the abuser through a process called grooming.

Myths about Sexual Abuse in Sport /Stages of Grooming/The Grooming Process in Sport

"If you don't want to believe it, you won't see it." - Former team mate of abused ice hockey player Sheldon Kennedy

- a. **Sport is a safe space for young people.**
- b. **Coaches are the main problem; all our coaches are licensed so we don't have to worry.**
- c. **Targeting a potential victim:** Observing which athlete is vulnerable, finding occasions to test her out for confidentiality and reliability, checking out her credentials as a susceptible person, striking up a friendship, being nice.

- d. **Building trust and friendship:** making her feels special, giving gifts and rewards, spending time together, listening, being consistent, setting down basic conditions for each meeting, beginning to bargain you have to do this, because I have done that.
- e. **Developing isolation and control; building loyalty:** refusing the child access to significant others and or demeaning any previous sources of friendship and support, restricting access to or reliance on parents and careers and non-sport peers, being inconsistent, building up hopes and joy one moment and then punishing the next to increase the child's, desperation for attention, checking the child's commitment through questioning and setting small tests.
- f. **Initiation of sexual abuse and securing secrecy:** gradual incursion into ambiguous sexual boundaries, if athlete objects saying you didn't mind last time to entrap her, invoking co-operation you owe me/it's the least you can do, invoking guilt "now look what you've done, offering protection "I won't tell/it's our little secret", discrediting the victim so she has no choice but to remain "others won't understand" or "nobody will believe you",

Prevention

Because the power dynamics between coaches and athletes, as well as the high stakes of for many student and professional athletes whose sporting activities are integrated with many other aspects of their lives, such as work and education, sporting organizations should take the following steps to prevent and address sexual harassment:

- Develop policies and procedures for the prevention of sexual harassment and abuse;
- Prepare and implement codes of ethics and conduct for coaches, whether they work with adults or children;
- Monitor the implementation of these policies and procedures;
- Evaluate the impact of these policies in identifying and reducing sexual harassment and abuse;
- Provide training on how sexual harassment and sexual relationships can negatively influence coach-athlete relationships;
- Develop complaint procedures that ensure privacy;
- Protect legal rights of athletes and coaches, and protect against retaliation;
- Screen all applicants for coaching staff and volunteer positions;
- Foster strong partnerships with parents/care givers in the prevention of sexual harassment and abuse;
- Promote and support research on these issues;
- Foster a climate of open discussion about the issues of sexual harassment and abuse so that athletes with problems feel confident enough to speak out and develop athlete freedom wherever possible including adopting coaching styles which give best self-sufficiency and responsibility to athletes.

References:

1. Express News Service, Jaipur, Published-May 31, and 2016.
2. Rashmi Mishra (May 7, 2015) 5 shocking incidents of harassment and sexual abuse of Indian female athletes.
3. Wikipedia, the encyclopedia for the journal titled Sexual Abuse, sees Sexual Abuse: A Journal of Research and Treatment.
4. <http://studentsexualmisconductpolicy.umich.edu/>
5. *Brackenridge, C.H. (2001) Spoilsports: Understanding and preventing sexual exploitation in sport. London: Routledge, p. 35.*
6. Sexism in India; Eve teasing; and The Sexual Harassment of Women at Workplace (Prevention, Prohibition and Redressed) Act, 2013.
7. <http://www.endvawnow.org/en/articles/30-sexual-harassment-in-sport.html>.
8. <http://www.momsteam.com/health-safety/myths-about-abuse-in-sports-Celia-Brackenridge?page=0%2C2>.



6.

EFFICIENCY OF THE EXISTING LAWS FOR WOMEN'S SAFETY**Sow. V.R. Bhutada**

Dept. of Commerce, A.C.S. College, Gangakhed

INTRODUCTION:

Crimes against women occur every minute in India. Women are not safe, whether it is in their houses, public places or at the workplace. Your safety in your hands sounds like a clichéd adage to repeat. Given the number of crimes that are committed against women, it is pertinent that women are aware about the laws that are in place to protect them.

According to 2011 census, the sex ratio of India is 943. This means that population-wise, for every 1,000 men in the country there are 943 women. Hence, it's only logical that the judicial system will make laws that would support the women in every possible way against injustice.

Here are 8 frequent injustices that take place, especially against women, and the laws against them:

- **Eve Teasing:** Sections 294 and 509 of the Indian Penal Code (IPC) prohibit any individual or group of people pass any kind of offensive comment or execute any such gesture towards a girl of any age
- **Child Marriage:** This is not just for girls. However, the incidents reported indicate towards the underage girls. The Child Marriage Restraint Act, 1929, prohibits a girl who is not 18 (age defined by the Hindu Marriage Act) to get married
- **Improper Police Procedure:** Under the high court directive, every police station must have a lady officer, not of a post below that of Head Constable, available round-the-clock and the police shall also help the victim of sexual assault of any degree with counselling assistance and further aid towards the betterment of the victim. Besides, a woman can only be searched by a lady officer and can be arrested only in the presence of a lady officer. A woman cannot be arrested before sunrise or after sunset, however, exceptions can be made under the directive of the magistrate
- **Minimum Wage:** According to the Minimum Wages Act, 1948, the Government of India has set minimum wages for every section of profession that must be paid to any skilled, semi-skilled and unskilled workers. The minimum wage for a skilled worker in Delhi is Rs 423, be it a man or a woman
- **Succession of Property:** Under the clause of the Hindu Succession Act, 1956, any person who is entitled to be the heir of a property of ancestor, should get the property regardless of gender
- **Dowry:** Dowry Prohibition Act, 1961, says that if any one gives or receives or even helps the exchange, he or she will face a jail term five years or more and a fine of Rs 15,000 or the sum of dowry, whichever is more
- **Domestic Violence:** This falls under Section 498A of the IPC. According to this law, any person can complain about any incident where a family member has offended him or her cruelly or with the intention of cruelty. This law is applicable for or against any member regardless of gender
- **Offensive Propaganda:** The Indecent Representation of Women (Prohibition) Act, 1986, prohibits any individual or organisation to publish or help post, publish, exhibit or advertise - online or offline - any kind of representation of women that can be considered to be indecent.

Remember knowledge is power. As a parent, wife, daughter, employee and a woman there are rights set in place to protect you and it is important that you are aware about these.

01] The Prohibition of Child Marriage Act, 2006

According to the International Research Centre for Women, almost 47 percent of girls are married before the age of 18. Currently, India ranks 13 in the world when it comes to child marriages. Since child marriage has been steeped into the Indian culture and tradition since centuries, it has been tough eliminating it.

The Prohibition of Child Marriage Act was made effective in 2007. This act defines child marriage as a marriage where the groom or the bride are underage, that is, the bride is under 18 years of age or the boy is younger than 21 years.

Parents trying to marry underage girls are subject to action under this law. Since the law makes these marriages illegal, it acts as a major deterrent.

02] Special Marriage Act, 1954

The objectives of this act are to provide – a special form of marriage in certain cases, provide for registration of certain marriages and, to provide for divorce. In a country like India and with the diverse religions and cast, when people from different faiths and caste chose to get married they do it under the Special Marriage Act.

It is not applicable to the state of Jammu and Kashmir and also extends to intending spouses who are Indian nationals and living abroad.

03] Dowry Prohibition Act, 1961

According to this act, taking or giving of dowry at the time of the marriage to the bride or the bridegroom and their family is to be penalised. Dowry system, giving and taking of dowry, is a norm in India. Dowry is often asked of the bride and her family by the groom and his family. The system has taken strong roots because women after marriage move in with their spouse and in-laws. Also, over the centuries, the lack for economic independence of women and the taboo towards divorce has resulted in bride burning. When demands for dowry even after marriage are not met by the girl's families, many women are tortured, beaten and even burnt.

It is one of the major challenges that our society is grappling with. Women openly complaining about it have helped to spread the word and encourage other women to take a stand.

04] Indian Divorce Act, 1969

The Indian Divorce Act allows the dissolution of marriage, mutual consent, nullity of marriage, judicial separation and restitution of conjugal rights. Family Courts are established to file, hear, and dispose of such cases.

05] Maternity Benefit Act, 1861

This act regulates the employment of women and maternity benefits mandated by law. It states that a woman employee who has worked in an organisation for a period of at least 80 days during the 12 months preceding the date of her expected delivery is entitled to receive maternity benefits, which includes maternity leave, nursing breaks, medical allowance, etc.

06] Medical Termination of Pregnancy Act, 1971

The Act came into effect into 1972, was amended in 1975 and 2002. The aim of the Act is to reduce the occurrence of illegal abortion and consequent maternal mortality and morbidity.

It clearly states the conditions under which a pregnancy can be ended or aborted and specifies the persons qualified to conduct the same.

07] Sexual Harassment of Women at Workplace (Prevention, Prohibition and Redressal) Act, 2013

To ensure women's safety at workplace, this Act seeks to protect them from sexual harassment at their place of work. Thirty-six percent of Indian companies and 25 percent among MNC's are not complaint with the Sexual Harassment Act according to a FICCI-EY November 2015 report.

Sexual harassment at workplace also includes – the use of language with sexual overtones, invasion of private space with a male colleague hovering too close for comfort, subtle touches and innuendoes.

08] Indecent Representation of Women (Prevention) Act, 1986

This Act prohibits indecent representation of women through advertisement or in publications, writings, paintings, figures or in any other manner.

09] National Commission for Women Act, 1990

The National Commission for Women (NCW) is a statutory body of the Government of India, established in January 1992. Lalitha Kumaramangalam was appointed its Chairperson in 2014. The NCW represents the rights of women in India and provides a voice for their issues and concerns. The National

Commission for Women Act aims to improve the status of women and worked for their economic empowerment.

10] Equal Remuneration Act, 1976

This Act prevents discrimination in terms of remuneration. It provides for payment of equal recompense to men and women workers.

It is necessary to know these and other laws in place to protect the interests of women. Only if you are aware of your rights can you fight against any injustice meted out to you at home, at the workplace, or in the society.

CONCLUSION:

The Indian judicial system, being the world's largest, has many laws to serve this purpose. Unfortunately, due to lack of public awareness, the laws fail to take action.

References:

1. www.womanslaw.com
2. www.womanssafety.com
3. www.vawhelp.org
4. www.inbreakthrough.tv/campaigns/
5. new.nic.in/frmlawsrelatedtowomen.aspx
6. <https://yourstory.com/2016/06/laws-that-protect-women-rights/>
7. www.livelaw.in/women-laws-india/
8. www.wikigender.org/wiki/indian-laws-relating-to-women-and-children/
9. www.indiacelebrating.com/social-issues/women-empowerment/
10. www.thebetterindia.com/60229/rights-of-a-wife-in-india-lawrato/



7.

**THEME OF GENDER DISCRIMINATION IN
BHAGAT'S *ONE INDIAN GIRL*****CHETAN****Bidwe N. R.**Lalbahadur Shastri Mahavidyalaya,
Partur. Dist. Jalna.
Mob. 9923990958**Dr. V. D. Satpute**Principal
Late. Ramesh Warpudkar ACS
College, Sonpeth Dist. Parbhani

Chetan Bhagat's *One Indian Girl* (2016), as its name suggests, is a story of an educated and successful Indian girl. She goes through much struggle and trouble only because she is self-reliant and successful and because of the gender bias of the society. Through *One Indian Girl* Bhagat handles the theme of gender bias in India; how successful women are controlled, discouraged and sexually abused not only by men and women in the society but also by men and women in the family itself. On the back cover of the book the mouthpiece of the writer and the protagonist of the book, Radhika warns the readers that they may not like her because she earns a lot of money, she has an opinion on every subject and she has had boyfriends before. She tells that if she were a boy these three things would be normal but since she is a girl she doubts whether she will be acceptable with these three things. This shows how Indian society is biased.

One Indian Girl thus is a story of Radhika Mehta, the twenty-seven-year old Punjabi girl from Delhi. When the story begins she is in Goa to celebrate her destination wedding at a hotel. She is marrying a Punjabi boy, Brajesh Gulati from Mumbai in an arranged marriage. Both of them are working abroad, he in New York and she in London. She is the VP in the Distressed Debt Group of the Goldman Sachs, an investment bank. Over 200 guests from both the families are present to attend the seven-day long celebrations of the wedding.

She is going to get married in fifteen hours. It is 3 a.m. but she is not able to sleep because while, on one hand, she thinks of sharing bed, home and life with her groom, on the other, her ex-boyfriends Debashish Sen and Neel Gupta reach Goa and wish to marry her. These are the same ex-boyfriends who declined to marry her only because she was too successful.

In the "Q&A" on *One Indian Girl (OIG)* Chetan Bhagat states that the book is about sexist attitude, pseudo feminism versus feminism. He tells that the book hopes to question society judging women achievers. It asks why when it comes to love, being intelligent and too successful is almost a drawback for women . . . it isn't equal world for women achievers and most men and even several women don't even realise it.

According Bhagat men controlled and designed the world earlier so clearly they didn't keep women in mind as much. He thinks that to have a successful career and be a great mother at home are core needs for women, but we often ask them to make a choice. We feel we have done our feminist duties by giving women the freedom of choice. He concludes that they need not make such choice because we men do not make a choice between sex and career.

In an interview given to the TOI Bhagat says, "We have said, 'Study well, get jobs, do whatever you want to do', but socially, society is not ready. Once a woman is successful, we don't know what to do with her. We wonder if she will be a good daughter-in-law, a good mother-in-law, a good mother? Will she be a good wife? Will she make roties at home? . . ."

Bhagat narrates how gender discrimination begins even before a girl takes birth. Radhika's mother has done two abortions because she wanted a boy after two girls- Aditi (one year older) and Radhika. Even now when Radhika is grown up and getting married at the hotel she experiences that even her mother is gender biased. The wedding guests have to be lodged in the hotel but there is a shortage of twenty rooms and her mother suggests that as they are from girl's side they shall take fewer rooms. They also make her ready to meet the boy with make-up, traditional clothes and jewellery. She also remembers how the society is skin-colour

conscious because the boys were after her sister Aditi because she has fair skin, but they played pranks on her because she is wheatish.

As an effect of neglect since her childhood Radhika turns to studies and tops every class and completes MBA. After completing graduation her sister gets married and there is burden upon Radhika to get married. Mother asks her to 'start looking at boys' (Bhagat, *OIG* 9). Meanwhile she joins the Goldman Sachs, New York with the annual compensation of 120,000 dollars and her mother thinks that with such a high salary it will be difficult for her to find a groom for Radhika. Meanwhile she makes friends with Debashish Sen. She longs for Debashish's love but she cannot take initiative in it because women are not supposed to take initiative in sex. Debashish too talks like a feminist- that women can do every work that men can and the rumour (thought), that banking is a man's work, is spread by men to scare women out of those roles but in fact men are afraid of talented women like her. He has said this unknowingly but actually he himself is one of such men.

After some dates Debashish and Radhika have sex and begin living together. They live together for two years. The writer states the pathetic condition of a successful woman by giving a number of examples. Just to look better to Debashish she takes too much trouble, waxing and removing all hair from her body. But when it comes to marriage he avoids it telling her that he wants to become a senior creative director and get a raise. He also tells her that he wants a wife and mother for his children and not a working woman. But actually he does not want to marry her because she earns more than him- (her that year's income was 270, 000 dollars and his was 80, 000 dollars.) This is shown with his behaviour when she gets a raise. Radhika throws a party when he gets a promotion but when Radhika gets a raise in her salary, he even does not give her proper reaction. He does not attend the party which her staff throw to celebrate their raises. She has decided to introduce Debu to the staff. He even does not return her calls and messages and gets rude.

At home, when she mentions this to him, he tells her plainly that she cannot be a potential mother and that he needs a housewife. He even asks her to leave her job but that is not true because he has become insecure due to her high salary. In the end he breaks with her and moves out. She messages him after that and tries to call continuously for five days but he neither receives her calls nor answers her messages. She decides to leave the job and goes to his room to tell him about her decision but he is found with another girl. She knows the reality that her boyfriend has left her. Every place in New York reminds her of her boyfriend, so being disillusioned, she submits her resignation, but her boss understands her problem and transfers her to Hong Kong office of the company.

While in Hong Kong, she works under Neel Gupta and has sex with him on a Philippines Island as an effect of alcohol. But later on Neel forces her into sex continuously. They keep physical relations for almost one year. Neel is a married man so Radhika knows their relation has no future. Neel sleeps with her but when it comes to the future of their relations he tells her, "I never thought of you as the maternal type. I don't know if you were even meant to be a mother" (Bhagat, *OIG* 209). She finds no meaning in continuing the affair with Neel but he is not ready to let her go. She thinks that Neel is giving her a chance to fly without giving her a nest. She breaks up with Neel and on the condition of not disturbing her again Neel transfers her to London office of the company.

Meanwhile Radhika's mother forces her to consent to see boys. She posts Radhika's profile on *shadi.com* and writes some false things that Radhika does not like. Radhika does not like the content such as – "I am quite fair . . . currently working in London, but flexible to move anywhere with my husband" (Bhagat, *OIG* 217). Her mother thinks that they need to show that the girl is fair-skinned and submissive. She does not mention her salary. When asked she tells that she is hiding her achievements so as to get more boys to choose from. She explains to her daughter, "If they see a girl who is too independent-minded, too qualified, doing too well, they get scared," (Bhagat, *OIG* 219). Mother tells her that if she had been a son she would have put her salary. She tells about men that there is 'no such thing as an ugly man' (Bhagat, *OIG* 221).

Radhika meets, on a video call, with a prospective groom who excuses himself on listening of her salary being half a million dollars. They had shortlisted ten men. Three weeks later they talk with all the ten and

nothing happens. She tells her mother that when she says that she wants her to be more homely, it actually means that she wants her to be more submissive. Radhika remembers what her father had told when she was a child. He used to tell her, “Beta when you grow up, you can do whatever you want. The sky is the limit for you’ . . .

‘Why do people tell girls all this? You ask them to achieve things, but when they do, you can’t handle it. Why does it become “you are not even a girl anymore”’ (Bhagat, *OIG* 225)?

In the end Radhika says ‘yes’ to a boy called Brijesh Gulati and now they are getting married at Goa. But Debu and Neel reach Goa and bagger her on marrying them. In the end Radhika calls Debu and Neel at a place and tells them that both of them gave her choices of either home or career. They think ‘choice’ to be a benchmark word of feminism. She explains what women want, “We don’t want to choose. We want to fly and we also want a beautiful nest. We want both’. She asks whether male birds tell female birds to choose. “Hey honey, choose. Either fly or sit in the nest” (Bhagat, *OIG* 259).

The choice of ‘either career or home’ given to women is as ridiculous as the situation if we ask men to choose from either sex or career. She also tells them that men have fixed the office time of 9 to 6 because it suits them. But if they fix office timings as they suit women, women can handle both career and home. But men are not ready even to acknowledge this issue.

She rejects Debu telling him that he could not handle her little success because he was envious of her and that it is intrinsic part of him. He would not be able to handle her success because she wants to be more successful. She rejects Neel saying that he loves a party girl and not a diaper-changing wife and that he would not love her anymore when she turned old.

In the end she tells Brijesh everything about her ex-boyfriends and tells him that the wedding is cancelled for then. The news is communicated to the respective families and after some row the matter is settled.

In this way we see that through *One Indian Girl* Bhagat has tried to put the plight of modern women. There is discrimination in the families based on sex. There is discrimination even in society. Women are expected to be either house wives or working women. People are afraid of successful women. They cannot bear a woman earning more than them or to be more successful than them. Society judges the character of a woman based on her physical relation with other men. If she is unmarried and keeps physical relation with other men she is bad. That is why Radhika’s love with Neel can be called affair and not love and she needs to discontinue it.

Sources:

Bhagat Chetan. General Q&A with the author about One Indian Girl, Available from:

<http://www.chetanbhagat.com/books/one-indian-girl/qa/> (Accessed 10 July 2017)

---. Interview by Mahalaxami P. Times of India. Print. 22 Oct 2016.

---. *One Indian Girl*. New Delhi: Rupa Publications, 2016. Print

---. Synopsis of *One Indian Girl*, Available from: <http://www.chetanbhagat.com/books/one-indian-girl/> (Accessed 10 July 2017)

---. *Making India Awesome*. New Delhi: Rupa Publications, 2015. Print.

---. *What Young India Wants*. New Delhi: Rupa publications, 2012. Print.



8.

WOMEN EMPOWERMENT- OBJECTIVES AND ACTS**Dr. Durgadas D. Choudhari**

HoD. ECO.dept. M.P.M.Ahemadpur

Empowerment may be described as a process which helps people to assert their control over the factors which affect their lives. Empowerment of women means developing them as more aware individuals, who are politically active, economically productive and independent and are able to make intelligent discussion in matters that affect them. Women empowerment as a concept was introduced at the international women conference in 1985 at Nairobi, which defined it as redistribution of social power and control of resources in favour of women.

Government of India has introduced number of acts for women empowerment and take initiative role to develop their status. The objective of paper to know the factors of women empowerment, to throw light on various objectives and acts for it.

Factors of women empowerment:-

The United Nations Development Fund for Women (UNDFW) includes the following factors in its definition of women empowerment,

- 1) Acquiring knowledge and understanding of gender relations and the way in which these relations may be changed.
- 2) Developing a sense of self worth, a belief in one's ability to secure desired changes and the right to control one's life.
- 3) Gaining the ability to generate choice and thereby acquiring leverage and bargaining power.
- 4) Developing the ability to generate, organize or influence the direction of social change to create more just social and economic orders nationally and internationally.

The parameters of women empowerment :

The process of women empowerment has five dimensions, viz. cognitive, psychological, economic, political and physical. There were some parameters of women empowerment, these are quantitative and qualitative parameters which are below:

A) Quantitative parameters:

- 1) Raising self-esteem and self-confidence of women.
- 2) Elimination of discrimination and all forms of violence against women and girl child.
- 3) Building and strengthening partnership with civil society particularly women's organizations.
- 4) Enforcement of constitutional and legal provisions and safeguarding rights of women.
- 5) Building a positive image of women in the society and recognizing their contributions in social, economic and political sphere.
- 6) Developing ability among women to think critically.
- 7) Fostering decision making and collective action.
- 8) Enabling women to make informed choices.
- 9) Ensuring women participation in all walks of life.
- 10) Providing information, knowledge, skills for self-employment.
- 11) Awareness and recognition of women economic contribution within and outside.

B) Qualitative parameters :

- 1) Demographic trends: sex ratio, maternal mortality rate, fertility rate, average age of marriage.
- 2) Increasing in literacy and enrollment level of women.
- 3) Increasing Women participating ratio in different development programmes.
- 4) Visible change in health status and nutritional level of women.
- 5) Greater access and control over community resources, government schemes.

Objectives of women empowerment:

- To identify the ways in which the effects of policies and programmatic interventions to promote women empowerment have been measured.
- To improve access to sanitation, drinking water, fuel, wood and fodder for women.
- To identify the evidence on how women empowerment affects important development outcomes such as health, education, income level.
- To organize educational and empowerment programmes for girls and women
- To train resource persons and trainers for activities.
- To conduct and promote innovation and research in the problems and programmes of empowerment of women.
- To increase awareness in women, for their development to use their talent optimally not only for themselves, but also for the society as a whole.
- To develop the skill for self-decision taking capabilities in women and to allow them to present their point of view effectively in society.
- Supporting community activities package for women.
- To make efforts in organizing the women fighting against the problems and difficulties related to them.
- To integrate socio-economic activities with concern for health and environment protection in the light of the rural women culture.
- To identify gaps in the empowerment of women, development of children and adolescents.
- Create a national network of public, private and NGO centers for delivering reproductive and child health services free to any client.

Acts for women empowerment:

The empowerment of women is of paramount importance and sets the pace for overall development and empowerment. A separate ministry of women development came into existence from 30th January 2006 with the prime intention of addressing gaps in state action for women and for promoting inter ministerial and inter sectoral convergence to create gender equitable centered legislation, policies and programmes. The ministry has nodal responsibility to advance the rights and concerns of women and to promote their survival, protection, development and participation in a holistic manner. Government of India taken initiatives for empowerment of women with the help of conduct constitutional measures and programmes, few of them are below.

Acts:-

- The Hindu Widow Remarriage Acts-1856, Hindu marriage act-1935.
- The law of adoption and maintenance act-1956, maternity benefit act-1961.
- Equal remuneration act-1976, dowry prohibition act-1961 as amended in 1986.
- The commission of Sati prevention act-1987, National commission for women act-1990.
- The protection of children from sexual offense act-2012.
- Sexual harassment of women at workshop (prevention, prohibition and redressal)-2012.

The ministry of women development mandate primarily includes formation of plans, policies and programmes for women development and empowerment, enactment and amendment of legislations related to them and overall guidance and coordination of efforts of governmental and non governmental organizations working in the field of women development and empowerment.

We hope that in coming years ahead women empowerment will prove its worth. Women are an integral part of society. They play an important role in determining the destiny of a nation. It has been rightly said by swami Vivekanand, "The best thermometer of the progress of nation is its treatment of women". Therefore, due recognition to them in the society and their greater involvement in socio-economic and political affairs become all the more important. Every person should come forward to ensure equal status for women in all spheres of life.

References:-

- India 2015 A Reference Annual.
- Various Websites on women empowerment.



9.

**LITERATURE SEARCH ON ‘WOMEN SAFETY’ THROUGH VARIETY OF
DATABASES: WITH SPECIAL REFERENCE TO KNOWLEDGE RESOURCE
CENTER DR.BAMU AURANGABAD**

Gajanan P. Khiste
Information Scientist
Knowledge Resource Center
Dr.Babasaheb Ambedkar
Marathwada University,Aurangabad
e-mail-khisteGajanan@gmail.com

Dnyaneshwar B.Maske
Librarian
Shri Panditguru Pardikar
Mahavidyalaya,
Sirsala, Tq. Parli(V), Dist. Beed
e-mail- dbm2289@gmail.com

Avinash P. Awate
Tutor-Cum –Technical Assistant
Knowledge Resource Center
Dr.Babasaheb Ambedkar
Marathwada University,Aurangabad
e-mail- aviraj7128@gmail.com

Introduction

Women continue face insecurity and other social changes and often victims of abuse and violent crimes, violence include physical aggression, such as blows of varying intensity, burns, attempted hanging, sexual abuse and rape, psychological violence through insults, humiliation, coercion, blackmail, economic or emotional threats, and control over speech and actions. In extreme, but not unknown cases, death is the result. Therefore regarding importance of women safety the study is taken on analysis of “Women Safety” term in different Electronic database for knowing availability of documents on “Women Safety” in E-Databases. The Below mentioned databases access is available in Knowledge Resource Center, Dr. Babasaheb Ambedkar Marathwada University, Aurangabad.

Dr. Babasaheb Ambedkar Marathwada University, Aurangabad

Marathwada University inaugurated on 23rd August 1958 at auspicious hands of our first Prime Minister of India, late Pandit Jawaharlal Nehru. On 14th Jan., 1994 The Marathwada University was renamed as Dr. Babasaheb Ambedkar Marathwada University. Foundation stone of the library building was laid on 16th October 1960 by the then Chief Minister of Maharashtra Shri Yashwantraoji Chavan. It was inaugurated at the hands of President Dr. Sarvapalli Radhakrishnan on 25th March 1966. In May 1966 Library shifted to its new building on University campus. The large collection of 45,000 books acquired from Raje Shamraj Rai Rajwant Bahadur, Hyderabad, in the year 1960. Now library is having 3, 78,788 print reading materials. A Wide range of electronics journals, e-Books and Online Databases are available for students to access. E-Databases 29 is available in Knowledge Resource Center such as E-ShodhSindhu Consortia, Includes American Chemical Society , American Institute of Physics , American Physical Society , Annual Reviews , Cambridge University Press, Economic & Political Weekly , Emerald , Institute of Physics, JSTOR , Oxford University Press , Project Muse , Royal Society of Chemistry, Science Direct (10 Subject Collection) , Springer Link , Taylor & Francis , Web of Science , Wiley Blackwell , Royal Society of Chemistry , Nature , J- gate , ISID and Other databases also available i.e. Ebsco Database, Scopus, Indian Citation Index, The Times of India, PNAS, SRELS etc.

Literature Search on ‘Women Safety’ through Variety of Databases

1. Project Muse

Searching term “Women Safety” in Project Muse E-Database the Total 41 results are retrieved. The Results is coming in two types Articles (36), Reviews (5).

2. Scopus

By Searching term “Women Safety” in Scopus E-Database the Total 160 results is retrieved. The Results is categorized in different subjects i.e. Social Sciences-70, Medicine-66, Engineering-15, Psychology-14, Nursing-12, Computer Science-11, Arts and Humanities-8, Economics, Econometrics and Finance-7, Biochemistry, Genetics and Molecular Biology-6, Pharmacology, Toxicology and Pharmaceutics-6, Environmental Science-5, Business, Management and Accounting-3, Mathematics-3, Health Professions-2, Earth and Planetary Sciences-1, Energy-1, Materials Science-1, Multidisciplinary-1, Neuroscience-1,

Veterinary-1, Undefined-3. The Document types are Article-112, Review-19, Conference Paper-13, Book Chapter-9, Editorial-2, Book-1, Article in Press-1, Letter-1, Note-1, and Short Survey-1.

3. Web of Science

Searching term “Women Safety” in Web of Science E-Database the Total 24 results are retrieved. Article-20, Meeting Abstract-3, Review-1. The Results by Language wise are English-23, Polish-1.

4. Oxford Academic Journals

By Searching term “Women Safety” in Oxford Academic Journals E-Database the Total 61 results are retrieved. The Results by Document types are Research Article-49, Other-3, Review Article-3, Article Commentary-2, Book Review-2, Editorial-2.

5. JSTOR

By Searching term “Women Safety” in JSTOR E-Database the Total 52 results are retrieved.

6. EBSCO Discovery Service

By Searching term “Women Safety” in EBSCO Discovery Service the Total 2,160 Results are retrieved during year 1800 to 2017. The Documents types are News-824, Academic Journals -712, Books-418, Magazines-250, eBooks-81, Reports-28, Conference Materials-20, Reviews-16, Patents-9, Non-Print Resources-7, Trade Publications-6, Dissertations/Theses-2, Primary Source Documents-1.

7. J-Gate

By Searching term “Women Safety” in J-Gate the Total 74 results is retrieved & out of 74 results 49 are full text.

8. EBSCO host E-Book Collection

By Searching term “Women Safety” in EBSCO host E-Book Collection the Total 134 Books results are retrieved.

9. DOAJ(Directory of Open Access Journal)

By Searching term “Women Safety” in DOAJ the Total 5 results are retrieved.

10. Springer Link

In Springer Link Database the total 63 documents are available on “Women safety” out of 63 there is 26 is full text. The results are coming during 1998 to 2017. The Results by document type is Article 37, Chapter 26, and Conference Paper 4. The Documents in Springer Link database is categorized in different subjects i.e. Psychology 6, Social Sciences 5, Economics 4, Pharmacy 4, Engineering 2, Biomedicine1, Business and Management1, Chemistry1, Computer Science1, Cultural and Media Studies1, Education1, Law1, Literature1, Political Science and International Relations 1. By Language types results is categorized in English 62, German 1

Conclusion

The data is available in the form of legal provision and case report on women safety. Considering the importance of ‘Women Safety’ and availability of documents on ‘Women Safety’ term in E-Databases. It is concluded that the awareness on ‘Women Safety’ is available in the university database on women safety used for awakening women in society in general and working in the higher education in particular.

Reference

1. <https://www.scribd.com/document/333735609/Women-Safety-pdf> accessed on dated 8/7/2017
2. http://www.bamu.ac.in/library/KRC/BAMU_WEB/index1c3a.html?option=com_content&view=article&id=4&Itemid=2
3. <http://muse.jhu.edu/browse/>
4. www.scopus.com/home.uri

5. <https://doaj.org/>
6. <https://jgateplus.com/search/>
7. <http://www.jstor.org/>
8. <https://academic.oup.com/journals/>
9. https://apps.webofknowledge.com/WOS_GeneralSearch_input.do?product=WOS&search_mode=GeneralSearch&SID=1CvfnjtoldJ7agqMMFP&preferencesSaved=
10. <http://eds.b.ebscohost.com/eds/search/basic?vid=0&sid=4a86bd38-abe9-4cf0-aeb0-da77f3b9655a%40sessionmgr101>
11. <http://web.b.ebscohost.com/ehost/search/basic?sid=b8330eee-072a-474d-812f-be2be9599fa0@sessionmgr103&vid=0&tid=2003EB>



10.

ABHAYA: AN ANDROID APP FOR THE SAFETY OF WOMEN**Mrs.Neha Girish Deshmukh**

Research Scholar Swami Ramanand Teerth Marathwada University, Nanded
 Assistant Professor, Department of Management,
 Matoshri Pratishthan, School of management,
 Nanded-431602, Maharashtra-India.
 Email: soniya.pawde@gmail.com

Abstract:

In today's world, people using smartphones have increased rapidly and hence, a smartphone can be used efficiently for personal security or various other protection purposes. The incident that outraged the entire nation have waken us to go for the safety issues and so a host of new apps have been developed to provide security systems to women via their phones. This paper presents Abhaya, an Android Application for the Safety of Women and this app can be activated this app by a single click, whenever need arises. A single click on this app identifies the location of place through GPS and sends a message comprising this location URL to the registered contacts and also call on the first registered contact to help the one in dangerous situations. The unique feature of this application is to send the message to the registered contacts continuously for every five minutes until the "stop" button in the application is clicked. Continuous location tracking information via SMS helps to find the location of the victim quickly and can be rescued safely.

Keywords – Android; GPS; Registered; URL.

Introduction:

Women are accomplished at mobilizing diverse groups for frequent causes. They often work across racial, sacred,Opinionated, and intellectual divides to encourage tranquility. We are aware of importance of women's security, but we must recognize that they should be well secured. A Woman is not much powerful when compared to men physically, in a crisis situation and needs a helping hand to relieve them. The best way to minimize chances in becoming a victim of violent crime (robbery, sexual assault, rape, domestic violence) is to identify and call on resources to help you out of unsafe situations. Whether you are in instant trouble or got separated from friends during night and do not know how to get home, having these apps on your phone can diminish your risk and bring assistance when you require it. In the light of recent outrage in Delhi which shook the nation and woke us to the safety issues for our daughters, public are gearing upbeat in different ways to fight back. A swarm of new apps have been developed to provide security systems to women on their phones. Here, we introduce an android app that ensures the safety of women. It reduces the risk and helps us in need by identifying the location of person who is in danger.

Security in our society today's possible emergency are: -Being stalked when walking home from work. -Being followed by a strange vehicle at night. -Attempted assault in a deserted area. -Hiking/camping/picnic emergencies. -Attempted burglaries at home. This paper presents an alternative approach to the traditional methods. Our Application will notify friends or family if you are in some trouble and need a help from them. It sends your Android phone's location through GPS by using SMS so you can be found fast. Also it automatically sends an image related with that situation to those emergency contacts. This paper presents an analysis review on the principal need of intelligence security system with technology requirement and challenges to build the system. This system can help the victim to get emergency help from the friends or family. This reduces risk and brings assistance when needed. This paper describes about a safety triggering application developed in android platform.

Objectives:

Abhaya works with target groups who are vulnerable in the present social scenario like rural illiterate and semiliterate women and children who are victims of social exploitation.

The key features of our app that makes it different from other apps designed till now are as follows:

1) Initially, we have to enter the four contact numbers of police, family members and friends into the Application say and click on "save" button.

- 2) While travelling, run the application and whenever need arises, click “start” button.
- 3) As soon as “start” button pressed, it firsts make a call to the first saved registered contact number and also Sends the message containing location URL of the victim to all the contact numbers.
- 4) Unique feature of this app is message with location URL is sent continuously to the registered contact Numbers for every five minutes until “stop” button is clicked. So, continuous location tracking of victim is Possible with this application. Android is the most widely used mobile OS motorized by Linux kernel. This is the first complimentary platform which is robust and is expected to gain much popularity. It was developed by Google team and allows writing managed code in the Java language. The current system is developed on the basis of android platform. Android utilizes a custom virtual machine that was designed to optimize memory and hardware resources in a smart phone.

Literature review

P.Kalyan Chakravarthy[1] -Android is a java based operating system which runs on the Linux 2.6 kernel. It’s lightweight and full featured. Android applications are developed using Java and can be ported to new platform easily thereby having huge number of useful mobile applications. This paper describes about a Safety Triggering application being developed and its successful implementation with tested results. The application has target users those sections of the people who surprisingly fall into a situation where instant communication of their whereabouts becomes indispensable to be informed to certain authorized persons at remote end. This application main purpose is for women’s safety. When we feel that we are in emergency situation, for example travelling alone in the Auto/Cab at night time we can use this application so that on one click we can send our location to our family members and to any police stations continuously until we stop with password based button.

Bramarambika Thota and Udaya Kanchana Kumar P[2] The usage of smart phones equipped with GPS navigation unit have increased rapidly from 3% to more than 20% in the past five years. Hence, a smart phone can be used efficiently for personal safety or various other protection purposes especially for women. This paper presents Sauber, a personal safety application developed for smart phones of android platform. This app can be activated by a single click when the user feels she is in danger .This application communicates the user’s location to the registered contacts for every few seconds in the form of message. Thus, it acts like a sentinel following behind the person till the user feels she is safe. The key features of this application are along with the user’s location, one of the registered contacts gets a call. Also, the registered contacts and GPS location are saved from time to time in a database. Mr.Magesh Kumar.S, Mr.Raj Kumar.M [3] this project

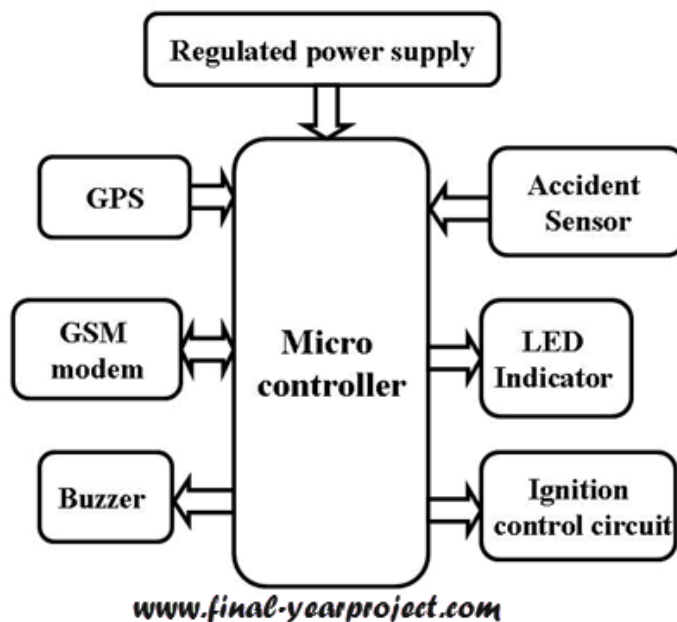

A. Existing Systems

As a part of literature survey, we investigated some applications that offer the same or similar services for android and other platforms. The aim is to see how these applications work and to see how they can be improved. Today the cases of atrocities on women are growing. In these types of cases, a smart phone plays an important role for safety of women. Now android is budding on some apps for women security purpose. These apps are as follows –

1. FIGHTBACK: - This app is developed by Mahindra faction. In earlier days, this app was not complimentary, customer have to compensate for this app. But after Delhi gang rape incident, this app is on hand at no cost. This app sends a message to your friend or contacts that “user is in trouble” through Email, SMS and GPRS. This app works on those mobiles that support Android Java Programming.
2. SECUREME BETA: - This app is developed by Think MPI Consulting Private Limited. It helps us to raise alert and we can get help in case of life threatening emergencies. After installing the app, initially we have to give a pin number for security purpose and then after emergency contacts must be registered in the app. By pressing a tap on secure button, it notifies the contacts with location coordinates.
3. VANITHA ALERT: - This app is developed by ABC Mobile Learning Communication click on " HELP" button on our mobile's home screen in an emergency situation can deliver a distress text message to the registered mobile number ,Email id, facebook id seeking help and indicating the user's location.
4. RAKSHA – WOMEN SAFETY ALERT: - This app is launched by BJP on May 15, 2014. By clicking on this app, it sends location of the user to the contacts registered and the user can also get the details of the location of the contacts. A distress signal just by pressing a single key sends out a loud buzzer to our near and dear ones. We can add multiple contacts to this app and when there is no data connection, this app alerts the contacts by sending SMS.
5. GLYMPSE – SHARE GPS LOCATION: - This is the recent application developed on January 28, 2015. This app is a fast, free and a simple way to share our location using GPS tracking in real time with friends and family. This app does not need any sign up and do not need any contacts to manage.
6. STREET SAFE: - This application is developed on worldwide Women's day. It will call community to help woman in any situation and has four features for crisis which would be started by just clicking on the button. These features are as – First, it automatically updates on your Facebook account with your recent location. Second, SMS will be sent to chosen associates with your locality. Third, an alarm is started with large volume on your mobile. Fourth, call is to be found to your chosen emergency number. .

B. PROPOSED SYSTEM

To develop a system for android users for keeping track through several applications. This application uses GPS for identifying the location of the person in trouble and the system can be divided into two modules:

1. First module can be the victim's phone i.e. the root device which uses 3G/2G data connection for tracking the location of the victim through GPS.
2. Second module can be the mobile phone of registered contacts either police or friends or family members which receives the message containing URL of location of victim that is sent from the root device.

Advantages of the Proposed System

- It is an all-in-one system. Hence no need to carry multiple devices
- GPS tracking feature tracks the user lively when you are the move after triggering the emergency button.
- It records audio, which can be used for further investigations
- When the battery is running low, it automatically sends the location the pre-stored contacts
- The second distinct feature is, it also detects the hidden cameras which help in our privacy.
- This device works without internet connectivity

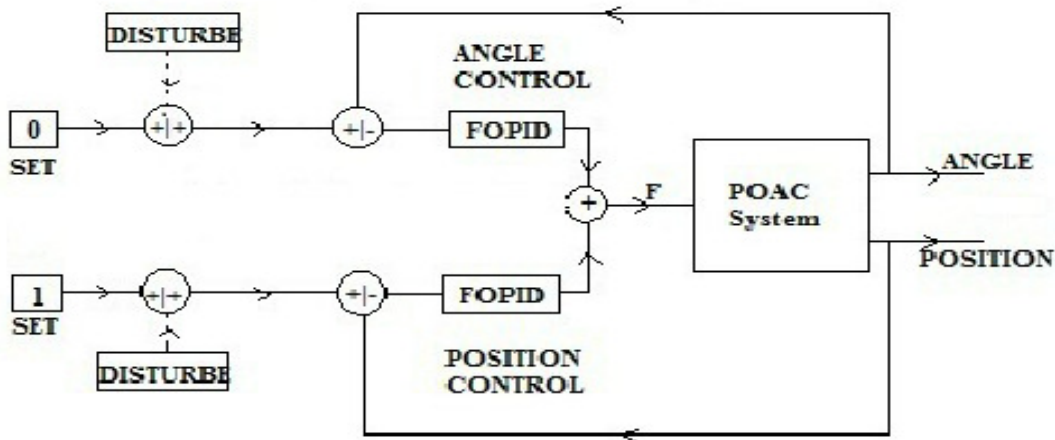
BLOCK DIAGRAM

“Fig 1” shows the block diagram of the system. Initially, when we click on the app, it first checks whether the location settings, data connection settings in the application are on or not. Then, it tracks the location of the victim via GPS and sends these location co-ordinates in the form of URL through message to the registered contacts. Here, registered contacts means the contact details that are saved in the Abhaya application during its initialization. Now, at the received device, by clicking on the URL in the message, it spots the exact location of the victim. Also, as the message containing victim’s location is sent for every five minutes from the root device, the victim can be tracked wherever she goes and can be rescued safely and quickly.

Internal Working:

SOS Message ; This emergency message consist of our current location tracked by Global Positioning System (UBLOX) and sent to GSM module in which our location and our default emergency message is sent to our pre-stored contacts for every two minutes and a call is connected to the police with a recorded voice to seek help.

Hidden Camera Hidden camera detector is a radio frequency receiver, which picks up electromagnetic signals that are broadcasted from electronic device such as spy camera. By moving this detector, we are able to alert the user about the hidden camera. It lights up when it receives a strong frequency.

Evaluation result and uniqueness;

The total evaluation can be done in three major steps which are described individually. Evaluation describes the whole working of the application in three major steps.

The first major step is to enter the contact details in the application created. Those contacts can be our relatives, friends and chief cop of the particular city the person we live in. When the application is installed in the smartphone for the first time the above contact details should be provided. The application will save the given information.

The second major step is to send the GPS information (GPS information can be in the form of the Co-ordinates or the URL which leads to the location of the person any stock.application in the likes of third party application like Google, Nokia etc) to the registered contacts at danger times or when the person is needed to be rescued. This step is followed only when the rescue button is pressed in application. The whole process of this step is done only when the device is connected to the proper mobile network and location service in the device is switched on (GPS). The third major step comprises of work done in sending the message containing location URL continuously to the registered contacts. Here, we have set the time interval as 5minutes, so for every five minutes of time-lapse, SMS is sent to the registered contacts. Therefore the exact location of the person can be tracked by the application continuously which is the primary aim of the proposed system and the person can be rescued

A. Uniqueness

In the existing systems, we have mentioned many Android applications having similar feature to my application. In all those applications, victim’s location is sent only once to the registered contacts in different forms like SMS, EMAIL etc. But in practical situations, the victim may not be kept at one place standing, she may be

moving around. So, in all those applications, we can know only one location immediately after the start of the application, but practically after sometime she may not be present at that place. The unique feature of my application is location is sent continuously for every five minutes till "STOP" button in the application is pressed. So, even if the woman is made to move around in the city, because of this feature of continuous location tracking, she can be rescued quickly and safely. Also, one of the contacts will be receiving a call, sometimes there may be chance for people not seeing the SMS, but after receiving the call they get alert and can look at the SMS and can identify that their near ones is in danger quickly.

Applications/Improvements: In this paper we used ARM controller and android application in which both the device and the smartphone are synchronized using Bluetooth, hence both can be triggered independently. We can record audio for further investigation and can give an alert call and message to the pre-set contacts with the instant location every 2 minutes and can be tracked live using our application. Hidden camera detector is also a distinct feature using which we can ensure our privacy.

REFERENCE;

- [1]]Vaijayanti Pawar, Prof.N.R.WanNa Pathak, "SKYWARS An Vaijayanti Pawar et al Int. Jo Applications, www.ijera.com, IS 1), March 2014, pp.823-826.
- [2] Robi Grgurina, Brestovac and Environment for Android App Report," MIPRO 2011, May 23-2
- [3] Android App developed by Canv "FIGHTBACK", <http://www.fightback>
- [4] Android App developed by Thin September,2014,"SECUREMEB <https://play.google.com/store/app> me&hl=en.



11.

CHALLENGES OF EDUCATION BEFORE WOMEN

Deepak S. Dharwadkar,
Head of the Dept. of Sociology,
TACSS College, Sengaon, Dist. Hingoli (MS)

ABSTRACT

“Everyone should be treated equally. No one should be treated as inferior to other we should also be given a chance to sit on the dais (where the leaders sit) why should we be denied that right? Just because I talk like this it doesn't mean that I fight with you or disrespect you. I am simply voicing my feeling” (Manniraj a poor dalit village in Gramshabha).

Women have been exploited and subject to atrocities due to the social stratification of Indian society. In many cases, Women are easily targeted even in this independent nation where the constitution guarantees equal rights and privileges to every citizen. Throughout the centuries they have been victimized religiously, socially, culturally and most of all economically. The present study attempts to evaluate the effect of caste and on Women, individually and collectively. Also, efforts have been made assess to how, and from where the nation of emerges how, it stays, and how it.

KEYWORD - Exploitation, Social stratification, Victim, Violence.

Introduction -

Women have been facing lot of violence from various areas. Women including male are considered untouchables by caste Hindus. Women became victim of their male partners when they alcohol. They are also facing hardship due to the child marriage, double marriage, bride price and dowry system that prevail in the society. Many organizations have lobbied to change the way that women are treated in Indian society and a number of laws have been passed in attempts to outlaw discrimination. There are millions of women who are still working as scavengers, sweepers, leather workers, beggars, sexual workers, etc. and it is our little courtesy to oppose anyone who goes against this reservation. This opposition should continue till every women gets educated and represented.

Education:

Till some years ago, many women were ill-treated and educationally backward in spite of the facilities for free education. The reason for the high rate of illiteracy among women is many.

The following are the reasons:

- 1 Resistance from the family to send girls to school.
- 2 Fear for insecurity in village, many were forced to get married at the young age, which stop schooling.
- 3 The girls were forced to take care of the siblings when the parents are away at work.
- 4 Girls forced to do domestic chores which prevent them from attending school.
- 5 Lack of physical facilities like accommodation, school, transport and medical facilities.

Limitation of the study:

Since the women education history has been not produced, the sources of the work are limited. Many women educational institution do not have any documentation of their history and the writer had to depend on oral reports.

Methodology:

The writer has undertaken research work in the libraries books, unpublished Theses, journals and other sources. In order to gather firsthand information, personal interviews are held in with women, political and social leaders, as well as women from the either groups personal meetings. As well a few group discussions. Many respondents expressed their personal convictions and opinions, while answering the question. A Television broadcast is also included in the collection of information.

Objectives of the study:

The analysis of women education and their reasons and problems: This is an attempt not only to understand and provide a picture of what are reasons and problems of women education but also to critically engage with the existing perspective. The study there fore has the following objectives.

1. To explore the use of the term women education and its implication particularly with the regional context in view.
2. To make an attempt to bring together reflections on women education from the national level to village level.
3. To compare the life world of women education reasons and problems.
4. To investigation the nature of relationship between the state level and district level.
5. To identify the responsible motivational factors.
6. To understand the reasons why women are educationally backward.

Hypothesis:

The present study proposes the following hypotheses on basis of the background literature on the issue.

- 1 Women are a highly divers social group.
- 2 The polarization between the uneducated and educated women.
- 3 Increasingly a section of women are emphasizing the question of the identity on cultural lines and therefore the sub-caste question is becoming important leading to the education of the women.

Table 1: Number of literates per 1000 persons of age, Year and above in rural India (1996).

Sr. No.	Name of the State	Male			Female		
		ST	SC	Others	ST	SC	Others
1	Andhra Pradesh	193	308	479	46	160	258
2	Assam	706	562	675	462	385	542
3	Bihar	353	279	525	136	77	240
4	Gujarat	438	647	719	221	438	464
5	Haryana	00	593	669	00	215	355
6	Karnataka	464	405	574	268	156	354
7	Kerala	567	804	891	684	662	843
8	Madhya Pradesh	339	440	587	125	148	269
9	Maharashtra	454	639	710	237	394	431
10	Orissa	281	414	639	106	186	385
11	Punjab	0	438	644	0	316	528
12	Rajasthan	345	387	513	59	59	177
13	Tamilnadu	354	382	547	80	121	252
14	West Bengal	339	499	625	59	233	411
15	India	361	448	608	170	211	360

Source: Bureau of Adult Education 1996.

As per the above table the literary rate of the scheduled castes (male and female) is quite low in Karnataka relative to the rest of the population. The situation of scheduled caste females is comparatively worse than the male members of the scheduled castes.

Table 2: Number of literates per 1000 persons of age 5 years above in urban India (1996).

Sr. No.	Name of the state	Male			Female		
		ST	SC	Others	ST	SC	Others
1	Andhra Pradesh	425	658	770	251	403	572
2	Assam	908	794	872	897	667	788
3	Bihar	715	563	896	430	314	625
4	Gujarat	665	877	883	459	566	752
5	Haryana	0	538	863	0	263	699
6	Himachal Pradesh	0	783	942	0	647	826
7	Karnataka	564	580	779	454	407	657
8	Kerala	0	891	916	0	785	834
9	Madhya Pradesh	622	636	882	395	407	725

10	Maharashtra	737	821	879	507	579	759
11	Orissa	465	643	885	384	376	718
12	Rajasthan	862	525	832	585	247	585
13	Tamilnadu	965	762	865	745	568	713
14	Uttar Pradesh	0	595	742	0	315	656
15	West Bengal	403	663	820	132	453	696
16	All India	653	679	832	467	450	682

Source: B. A. E. New Delhi, 1996.

In 1996, as per the above table, the situation of women are highly better in urban India. But the literary condition of women in urban area is for better than rural areas. Overall there is still persisting disparity in general and between Dalit and non-Dalit.

Sociological Conclusion: from the analysis of above data following are the sociological conclusions about women education resources, problems and perspectives:

1. Hindu religion laws did not permit them right to make property, education and complaint, but only to serve the upper castes.
2. Some economic changes have been taken place during the British rule.
3. Since 1947, women are provided some constitutional privilege under Article 46, "the state shall promote with special care educational and economic interest of the weaker sections of people particularly SC, ST and shall protect them from social injustice and all forms of exploitation."
4. Society traditionally followed self-governing set up, a model for democratic governance but were driven away from power women also ignore.

References:

1. Government of India, the Scheduled Caste and Scheduled Tribe Order (Amendment Act) 1976, Government Press, 1976.
2. Government of India, 1971 Series-14, Government Press, 1976.
3. Who Are the Shudras, Dr. B. R. Ambedkar, and Government Press Maharashtra
4. Hindu Dharma, M. K. Gandhi. Orient Publication, New Delhi.
5. Dalit Woman. Trilok Sharma. Sonali Publication, New Delhi.
6. Bureau of Adult Education, Government of India, New Delhi, 1996
7. Adhunik Bharat Me Samajik Samashyayen. Dr. Pardesi M.K. & Dr. Dharwadkar D.S. Ishika Publication, Jaipur. 2016.



12.

**SEXUAL HARASSMENT OF WOMEN AT WORK PLACE:
SERIOUS ISSUE**

A

Dr. Dhole V.S..Department of Marathi
Sanjeevane Mahavidyalaya,
Chapoli Tq. Chakur Dist. Latur**Dr. Quadri W. I.**Department of Urdu
Sanjeevane Mahavidyalaya
Chapoli Tq. Chakur Dist. Latur**Abstract:**

The women's participation in the work is to contribute to family income. In this process, women face various obstacles; one of them includes sexual harassment. Sexual harassment is considered as a shocking event for an individual's life. Sexual harassment at work place is considered as violation of women's right to equality, life and liberty. Organization culture and management's commitment to eradicate sexual harassment through effective policy implementation and establishing safe work environment can facilitate productive working outcome of its employees. Sexual harassment is a complex social concern that needs to be addressed as a serious priority and with appropriate measures.

1. Introduction:

The women's participation in the work is to contribute to family income. In this process, women face various obstacles; one of them includes sexual harassment. Harassment against women is perhaps as old as the very existence of women.¹ Harassment of women at work place is one of those problems which discourage women in taking active part in economic and social development of society.² the concern of sexual harassment is gaining increased recognition whether it is at work place, educational institution or at home.³

Sexual harassment is considered as a shocking event for an individual's life. An individual who had experienced such an event may end up in having physical and mental sufferings. The sexual harassment frequently impact on victim's psychological and physiological health, economical conditions and vocational development. Consequently, it also leads to overall loss of trust in people, loss of confidence, poor self esteem, fear of being ridiculed, and suicidal ideations. This psychological trauma hinders the effective performance of the sufferers and may have a long-term effect on individual leading towards the road of mental illnesses. Undoubtedly, harassment is morally, legally and professionally unacceptable. Staff morale is reduced; in turn lowers their productivity, and increases absenteeism and turnover. It has spillover effects on individual's career growth, worker productivity, general well being and peace of mind: the fundamental rights of the employees.⁴

Sexual harassment at work place is considered as violation of women's right to equality, life and liberty. The Hon'ble Supreme Court in the case of Visaka and others vs State of Rajasthan 1997 AIR SC 3011 also reaffirmed that sexual harassment at work place is a form of discrimination against women and recognized that it violates the constitutional right to equality and provided guidelines to address this issue pending the enactment of a suitable legislation.

Sexual Harassment of Women at Workplace (Prevention, Prohibition and Redressal) Act, 2013 has come in to force w.e.f 9.12.2013. Under section 19(b) of the Act it is obligatory for an employer to frame the policy for prevention of sexual harassment at the work place and the procedure for dealing with the complaints arising from such Acts and display the same in a conspicuous place in the work place.

2. Meaning of Sexual Harassment and Sexually Oriented Behaviour:

"Sexual Harassment" includes any one or more of the following unwelcome acts or behaviour (whether directly or by implication) namely;

- Physical contact and advances
- A demand or request for sexual favors
- Making sexually colored remarks
- Showing pornography
- Any other unwelcome physical, verbal or non-verbal conduct of sexual nature

The following circumstances, among other circumstances, if it occurs or is present in relation to or connected with any act or behavior of sexual harassment:

- Implied or explicit promise of preferential treatment in her employment
- Implied or explicit threat of detrimental treatment in her employment

- Implied or explicit threat about her present or future employment status
- Humiliating treatment likely to affect her health or safety

The sufferer is not the individual only but the organization too. Quality of service will be impacted in organization if its employees are not satisfied and feel safe in the work environment. Hence their job performance will decline and will subsequently, damages the reputation of an organization. Several strategies at individual, organizational and government level can prevent physical and mental health deteriorations due to workplace harassment. At an individual level, instead of avoiding the scenario and self-blaming; assertive confronting the offender can facilitate the prevention of similar acts. In addition, documenting and reporting the event with the required facts and witnesses will notify the case for possible action against the harasser and the harassment. Sexual harassment is considered as an 'occupational hazard' and a violation of the right to work with dignity. At an organizational level, provision of safe and harassment free environment need to be considered as an integral part of the organizational policies. This sense of security will also facilitate them to work efficiently and effectively. On the other hand ongoing educational programs, trainings, workshops, and seminars should be arranged to make the employees aware of the behaviors associated with the sexual harassment.⁵

Organization culture and management's commitment to eradicate sexual harassment through effective policy implementation and establishing safe work environment can facilitate productive working outcome of its employees. For sufferers, support group needs to be mobilized, under the guidance of organization that can help them to speak and practice their rights. This group can also serve as a bridge of communication between the victim and the organization. Government need to explicitly identify the procedures and practices to solve the issue of sexual harassment for women at workplace in the world through appropriate legal framework. Although the Government has taken positive steps towards the elimination of sexual harassment by introducing code of conduct at the workplace; however, the appropriate implementation of laws and policies of sexual harassment needs significant consideration. In addition, illiteracy and women's lack of awareness and access to legal information adds on to its pervasiveness. Hence, women empowerment through knowledge and education may aid them to speak for their rights.

Furthermore, media can also play a significant role in eliminating this curse from the society. The medium of television, advertisement and news paper are approachable to general public. Talk shows that discuss the facts and measures to deal this issue, public messages programs, billboard hoardings, print media and such other sources can be promoted to give awareness to the people on repeatedly basis to keep it live in society's minds.

3. Conclusion:

Sexual harassment is a complex social concern that needs to be addressed as a serious priority and with appropriate measures. Measures for prevention of sexual harassment; and protection of women need to be addressed at all level. There should be collective and rigorous efforts by the governments, employers, employees and women's organizations to help create zero tolerance towards sexual harassment at workplace for women and in eliminating this menace from the society. Prevention is the best tool for the abolition of sexual harassment that could also be achieved through independent awareness of the individuals. However employer organizations and government need to take appropriate measures to streamline the policies and the implementation thereof. Sexual harassment can be eradicated most effectively if these strategies are promoted; it will not only improve the working environment but also enhance the physical and mental health of the people. That will have positive impact on job performance, employee satisfaction, and organizational quality outcome: An ultimate impact on the nation's development.

References:

1. Khan SE. Harassment: Every woman's dilemma. 2010. Retrieved from <http://archives.dawn.com/author>
2. Riaz S. Protection against Harassment of Women: At Workplace Act 2010. Retrieved from <http://ssrn.com/abstract=1713087>
3. Shafaq A. Sexual Harassment at Workplace-A general overview. (2007, October 17) Retrieved from <http://ezinearticles.com/?Sexual-Harassment-at-Workplace-A-General-Overview&id=786591>
4. Sabitha M. Sexual harassment awareness training at workplace: Can it effect administrators' perception? JOAAG 2008; 3(2):1-16.



13.

WOMEN EMPOWERMENT AND DOMESTIC VIOLENCE**Dr. Barve A.P**

Dept of Economics

Late R W College Sonpeth Dist Parbhani

Introduction

Women Empowerment means assigning equal opportunity to women in all fields such as social, economic, educational, political etc, to accord equal positive participation and to offer similar wages as men social justice and enjoy right equally to fulfill social duties and responsibilities which may be defined in short as “Empowerment means to create healthy balanced affirmative and compassionate individual”¹

In Indian scenario after independence development of women was not primarily focused in five year plans till 1970 in response to UN initiatives the Government of India had formed a committee in India. the subordination and gender disparity issues caused more speculation that formulated National Plan of action for women in 1976 It identified areas of health education employment entrepreneurship etc. the government of India is a signatory to provide blue print of action to advancement of status of women in national and international economic social cultural and legal spheres by the year 2000. Thus we see shift of approach from the development to empowerment .empowerment as a concept was brought at international women’s conference in favor of women through positive intervention. The programme of action 1992 has comprehensively mentioned the parameters of the empowerment of women.²

In Indian social system there is a strange irony about women’s position. Women in Indian society have a unique position on one hand she is worshipped as Shakti and Durga etc but on other hand she is insulted suppressed beaten and dominated in almost all walks of her life. She is looked down upon as commodity or slave we can see theoretically the status of women is equal but eyes of law unequal social categories

Domestic violence can take many forms including emotional sexual and physical abuse and threats of abuse. Men are sometimes abused by partner but domestic violence is most often directed toward women .domestic violence can happen in heterosexual or same sex relationship. Domestic violence may start when one partner feels the need to control and dominate the other .Abusers may feel this need to control their partner because of low self esteem extreme jealousy difficulties in regulating anger and other strong emotions .when they feel inferior to the other partner in education and socioeconomic background .some men very traditional beliefs may think they have the right to control women and that women aren’t equal to men.³

Objectives of the research paper

- 1 To study the various kinds of domestic violence
- 2 To study of effect of victim
- 3 To study the remedies for domestic violence

Research Methodology

The methodology in social science research comprises selection of study areas. The secondary data are taken from classified form the Govt. publications of books monthly journals on violence against women and also made in different issues of bulletins internet websites and apart from this different issues of bulletins as well as different news papers as Times of India ,Hindu ,Indian express Maharashtra times and Lok Sabha.

Kinds of domestic violence

- 1 Direct physical violence – ranging from unwanted physical contact to rape and murder .indirect physical violence may include destruction of objects striking or throwing objects near victim or harming the pets.
- 2 Mental or emotional violence- including verbal threats of physical violence to the victim the self or others including children and verbal violence including threats insults put downs and attacks

3 Nonverbal violence- include gestures facial expressions and body postures

4 Psychological violence – also include economic and social control such as controlling the victim money and other economic resources preventing the victim from seeing friends and relatives .

Reasons of domestic violence

1 Male dominated society- Even though women has risen to top position India was and still remains as a male dominated country.

2 Lack of awareness of laws – victims of domestic violence are afraid to protest as there is lack of awareness of her rights

3 Laxity in implementation of the existing acts- very less efforts are made to increase awareness amongst the women by the authorities posted to implement the act.

4 Bureaucracy and fear- If domestic violence is reported by a third party then he/ she is scrutinized as a troublemaker by the community. The bureaucracy associated with reporting of domestic violence lack of funds of support group adds up to the continued domestic violence in India.

Legal remedies for women domestic violence

Domestic violence Act 2005- This act came into force 26.10.2006 (DVA) is meant to provide protection to the wife or female live in partner form violence at the hands of husband or relatives. DVA also extends its protection to women who are sisters widows or mothers.

It is one of the crimes against women which is linked to there is advantages of husband .



13.

RETHINKING THE CHALLENGE OF WOMEN'S SAFETY**Dr. Kalpana Deokar**

Department of Sociology

L. J. N. J. Mahila Mahavidyalaya, Vile Parle (E), Mumbai 400057.

ABSTRACT

Provoked, public safety for women has been increasingly deemed a political issue worthy of attention and concern, particularly in India's cities. The government's response has been to promote precautionary policies for women that, while may be well-meaning, tend to reinforce the prevalent social inclination to put the onus of their safety on women themselves, rather than addressing the deep-seated issues that cause them to feel unsafe, to begin with. These include the provision of buses exclusively for women and so-called 'panic buttons'. Even as the male-dominated nature of India's public sphere is being recognised, attempts to change it have been limited. Taking constructs of 'positive and negative liberty', this paper argues that public policy in Indian cities, with respect to gender, tends to focus on negative liberty; a shift to positive liberty is essential.

Key words: safety, women's safety, challenges, media.

Being in the 21st century, with technology and world so advanced, we still talk about this subject, "Are Women Safe, in India, especially?" With surveys and understandings of what is happening around us, it is time that the country joins hands together to realize that – 'Women are **NOT SAFE** in any means in India'. There have many cases that have been reported and many unreported for the torture a woman undergoes, yet there has been nothing done to change the law or the system to the way a woman is being looked at. Women's safety and violence against women are very complex issues involving a range of political, economic, social, cultural, and health factors. They have been forced onto government agendas over the past 25 years, but in most countries there has been no traditional government ministerial responsibility for women's issues, and thus no common response.

Defining Women's Safety

As the surveys were collected from groups all over the world, it was important to elicit, and not impose, a definition of women's safety, as it has a different meaning in different areas and contexts. Women's safety involves strategies, practices and policies which aim to reduce gender-based violence (or violence against women), including women's fear of crime.

Women's safety involves safe spaces. Space is not neutral. Space which causes fear restricts movement and thus the community's use of the space. Lack of movement and comfort is a form of social exclusion. Conversely, space can also create a sensation of safety and comfort, and can serve to discourage violence. Therefore planning and policy around safety should always involve and consider women.

Women's safety involves freedom from poverty. This includes safe access to water, the existence and security of communal toilet facilities in informal settlements, slum upgrades, gender-sensitive street and city design, safe car parks, shopping centers and public transportation.

Women's safety involves financial security and autonomy. Family income plays a powerful role in the cessation of battering. Resource accumulation and mobilization is a core strategy for coping with abusive relationships. Similarly, women's economic empowerment reduces their vulnerability to situations of violence as they become less dependent on men and better able to make their own decisions.

Women's safety involves self-worth. In safe homes and communities, women have the right to value themselves, to be empowered, to be respected, to be independent, to have their rights valued, to be loved, to have solidarity with other family and community members, and to be recognized as equal members in society.

Women's safety involves strategies and policies that take place before violence has occurred to prevent perpetration or victimization. This can happen by improving knowledge and attitudes that correspond to the origins of domestic or sexual violence, such as adherence to societal norms supportive of violence, male superiority and male sexual entitlement. Furthermore, women's and girls' full participation in community life

must be promoted, partnerships between local community organizations and local governments must be pursued, and including a full diversity of women and girls in local decision-making processes must be promoted. Prevention efforts involve strategic, long-term, comprehensive initiatives that address the risk and protective factors related to perpetration, victimization and bystander behavior.

Women's safety means a safer, healthier community for everyone. This is a participatory process focused on changing community norms, patterns of social interaction, values, customs and institutions in ways that will significantly improve the quality of life in a community for all of its members. This is a natural by-product of efforts that attempt to address issues such as family dynamics, relationships, poverty, racism and/or ending sexual violence. Building a healthy, safe community is everyone's job.

Issues of Safety

Respondents were asked to identify the issues that most affected women in their communities, and what change(s) they were hoping to create. Survey results demonstrate that regardless of geographic region, more than 80% of the organizations who responded to the questionnaire focus broadly on three main areas: domestic or partner violence, sexual violence, and women's safety in public places and/or community safety. Rarely did the groups focus solely on one specific issue, but also indicated the kind of work they do related to these three broad areas.

The **most common** forms of gender-based violence include: family or domestic violence (including partner violence), sexual violence (rape, sexual abuse, sexual exploitation and trafficking) and women's safety in public spaces (including public transportation). The majority of the surveys listed at least one or more of the forms of violence shown below. Other recurrent forms of violence mentioned in the surveys were:

- ◆ Forced evictions from land, housing or property
- ◆ Feticide, missing women, female cutting
- ◆ Honor crimes and harmful traditional practices, such as: breast ironing, female genital mutilation
- ◆ Violence against women in times of war
- ◆ Murder
- ◆ Gun violence
- ◆ Respondents also indicated common risk factors they target around women's safety, and which areas of women's capacity, well-being and citizenship they aim to improve.

Violence and insecurity are as a result of a number of **inter-related risk factors** and can take a number of forms. For example, one source of insecurity for women is forced evictions from land or housing, which can increase women's vulnerability to homelessness and poverty, thus increasing their likelihood of turning to income-generation schemes which may leave them susceptible to violence and disease. Women's lack of secure ownership of property can mean that women must often rely on men, and may become vulnerable to domestic violence and less likely to leave situations of violence. Evidently, these situations are a combination of social, economic, and physical violence. Many organizations work on addressing the following commonly mentioned risk factors that trigger, increase the chances of, or are directly related to gender-based violence:

- Lack of justice, weak punitive measures towards offenders
- Lack of/ineffective basic services, with emphasis on health and/or victim/rehabilitation/n psychological services and counseling services for women
- Lack of/ ineffective gender-based policies
- Economic inequalities (unemployment of women, women's poverty, women's financial dependence on their partners, etc.)
- Discrimination (gender, race, sexual orientation)
- Issues of migration, refugee status and lack of immigration papers
- Illiteracy
- Drugs and alcohol abuse (including trafficking of drugs)
- Race, culture or ethnicity
- Disaster

What are the challenges?

There is still a need for more information on good practice, effective tools, information and exchange on how gender can help improve prevention programmes. There is a need for more gender-disaggregated data, and for monitoring and evaluation of programmes and strategies to help demonstrate and persuade local and national governments of the benefits and value of both short and long-term intervention to promote women's safety.

There are other challenges (and fears) which need to be tackled – some of them familiar, some less so:

- 1) National strategies do not necessarily lead to funded sustainable initiatives and programmes.
- 2) We should not be afraid of terminology – especially the use of the term gender – of naming it, discussing it. It is important to work to clarify the confusion and differences in understanding.
- 3) The old (feminist) fears of dilution, appropriation, co-optation, co-option, transformation – of women's views and concerns and grassroots experiences – by those in power, governments, the local city hall, men need to be confronted.
- 4) There is still fear of government/multi-agency partnerships, and some have argued of the importance of making short-term sacrifices for long-term strategic goals.
- 5) The development of women's safety should not be restricted to, or allowed to be seen as, just situational and environmental changes. Good prevention to promote women's safety includes:
 - working on long-term strategies, early work with families, children, in schools, with adolescents;
 - working with those at greatest risk, or often excluded, including minorities, the elderly, the disabled;
 - targeting areas with the greatest problems;
 - proactively working with the media, in the workplace, the medical profession ;
 - and especially working through local partnerships to ensure greater equality of decision-making.
- 6) Finally, there is the continuing fear on the part of women's groups of (working with) men. As one commentator writing about men's roles and responsibilities on ending gender-based violence has noted: there is the understandable fear that by placing men at the centre of the analysis, women may once again be marginalized, not least at the material level of diverting scarce funding, that was previously available to women's programmes, to new initiatives focused on men.

A broad focus of women's safety also involves multi-stakeholder, multi-issue approaches. The approaches respondents listed were two-tier, those that can be put in place to prevent violence and women's insecurity, and those that target maintaining women's safety. The cross-cutting approaches that many groups focus their work on include:

- Women's capacity building, leadership and income generating skills
- Raising awareness and ensuring women's rights
- Network-building and sharing rights and educational information
- Women's role in decision-making
- Women's health and access to health services
- Involving men in women's safety
- Empowering women sex workers

Global Assessment on Women's Safety

The term **women's safety** to encompass the range of preventive approaches which can be used to promote the safety of women, whether public or private violence, or fear and insecurity in a range of contexts. Insecurity and fear of violence or harassment can limit the mobility of women and girls, restrict their work or education choices, and violence itself has huge social and economic costs for all of society. As the World Health Organization has pointed out, high levels of violence by men against women tends to occur in situations where gender relations are unequal, and women have limited civil, political and economic participation in society. In understanding women's safety, therefore, it is important to consider the role of gender, to look at how far gender has been mainstreamed in policy decision-making at national and local levels, to encourage municipalities, for example, to collect data about both men and women so that their routines, experiences and vulnerabilities can be examined separately. It is also important to examine the role of women in local government decision-making and consultation, and to consider the behaviours and cultural attitudes of women and girls and men and boys, and how they might be changed to reduce the incidence of violence against women.

Raising Awareness and Public Education

One of the first steps in beginning to address women's safety is to acknowledge the issue and then begin to discuss it. Several strategies have been employed to educate and raise awareness about women's safety among the general population. These strategies ranged widely from public events, media tools, art and photo exhibits, to classroom discussions, theater and research. A first step in addressing women's safety is beginning a

discussion or conversation about the safety and security issues that matter to women. Most often these first discussions begin by organizing small meetings or events, which inevitably lead to large-scale event organizing. Many groups reported having started with organizing community discussion and debate sessions as a way of increasing public awareness about issues relating to women's safety. These types of exchanges allow people to confront negative cultural stereotypes and challenge assumptions by addressing what are often considered to be 'taboo' topics. They also encourage people to express different opinions. Some groups organized debate or discussions at schools to engage with youth. Other events generally target a particular issue (e.g. sexual abuse or rape prevention), rather than confronting the phenomenon of women's safety as a whole. These particular events aim at educating audiences and participants about the scope of the problem, as well as providing opportunities for participation in its solution.

Many groups organize different kinds of events in order to address issues relating to women's safety, such as workshops, seminars, educational programs, conferences, and forums. Some events brought together different members of the community to join forces and voices in drawing public attention to the problem of violence against women, often with media coverage. These types of events include marches (including Take Back the Night march), rallies and protests, and range in scale from community-based events to large international events. Events are often organised in the wake of a publicized case of violence against women. While the rape was a specific event, the reaction against it expanded focus to the issue of violence perpetuated against women in general in public space. International events, on the other hand, typically have specific days assigned to them, around which events are organized. The International Day to End Violence against Women is one such example.

Cultural activities are also organized to educate and raise awareness about the causes and consequences of violence against women. These innovative activities reach a broad spectrum of the population because they simultaneously inform and entertain participants. Cultural activities enumerated in the questionnaires include film festivals, theatre, songs, and community fairs. The group Fellowship for Organizing Endeavors in Cebu City, Philippines, detailed production of three gender-fair children's storybooks as well as cassette tapes and CDs with songs on the same thing.

Using Media as a Tool for Awareness

Many organizations described having developed partnerships with media institutions that assisted them in reaching a broader population. Specific activities undertaken by organizations collaborating with the media or using media tools include: magazine articles, TV talk shows, TV and radio sketches, radio broadcasts, films, advertisements, videos, DVDs, and newspaper articles. The more traditional means of disseminating information are now complemented by and made easier through the use of modern electronic technologies. The use of electronic technology varies from interactive web based guides to online video games.

Conclusion

The advisory essentially outlines basic precautions and emergency measures to be taken by women given the prevalent environment. Our society respects gender equity over the ages and only a small percentage of men can be regarded as predators however for a victim this is small solace. Thus the Do's and Don'ts are charted to prevent exposure to the minority who may use their gender biases for aggression, mental or physical. The proverb, better be safe than sorry can be most appropriately applied to women. Erring on the positive side is therefore advisable.

Overall, on the basis of a brief glimpse at the many projects and initiatives now concerned with women's safety worldwide, it is clear that the North has a great deal to learn from the South, and that there is much work to be done, and much energy at the local level which national governments need to support and sustain.

References:

- Greig, A. (2012). *Political Connections: Men, Gender and Violence*. Working Paper Series No. 1 on Men's roles and responsibilities in ending gender based violence. Sage Publication, New Delhi. 2012.
- ICPC (2011). *Developing Trust: International Approaches to Women's Safety*. Margaret Shaw & Laura paper, May. Montreal: International Centre for the Prevention of Crime.
- M.. & Herne, L. (Ed.) *Women, Violence and Strategies for Action*. Amity University Delhi.

Websites

www.un-instraw.org

www.crime-prevention-intl.org



14.

CURRENT STATUS OF WOMEN IN INDIA**Dr. Nanasaheb B. Patil**

Head & Asst. Prof. Dept Of Sociology, M.P. College Palam.

According India's Constitution, Women are legal citizens of the country and have equal rights with men in Indian Parliament. Because of lack of acceptance from the male dominant society, Indian women suffer immensely. Women are responsible for bearing children, yet they are malnourished and in poor health.

Women are also overworked in the field and complete the all of the domestic work. Most of Indian constitution says women have equal status to men, women are powerless and are mistreated inside and outside the home.

India is a society where the male is greatly revered. Therefore women, especially the young girls, get very respect and standing in this country. The women of the household are recovered to prepare the meal for the men. Who eat most of the food. Only after the meals are finished eating can the females eat. Typically the leftover food is meeker considering the families are poor and have little to begin with. This creates a major problem with innutrition especially for pregnant for nursing women. Very few women seek medical care while pregnant because it is thought of as temporary condition. This is one main reason why India's maternal and infant mortality rates are so high starting from birth, girls do not receive as much care and commitment from their parents and society as a boy would. For ere ample a new baby girl would only be breast fed for a short period of time barely supplying her with thenutrients she needs. This is so that the mother can get pregnant as soon as possible in hopes of son the next time.

Even through the constitution guarantees free primary schooling to everyone up to 14th years of age (Indian Parliament) very few females attend school. Only about 39% Percent of all women in India actually attend primary schools. There are several reasons why families chose not to educate their daughters. One reasons is that parents get nothing in return for educating their daughters another reason is that all the families in household gave responsibility of the housework. So even through family, it costs them the time she spends at school when she could be doing chorse. In addition, even if women is educated especially in the poorer regionsthere is no hope for a job. Most jobs women perform are agricultural or domestic which do not receiver a formal education.

Another reason girls are not educated is because families are reacted to supply a chaste daughter to the family of her future husband with over two thirds of teacher in India being men and students predominately male, putting daughters in school where males surround them all day could pose a possible threat to their virginity.

Because women are not educated and cannot hold a prestigious nob, they take on the most physically difficult undesirable jobs. A typical day for women is an agricultural position lats from 4:00 AM to 8:00 with only an hour break in the middle. Compiled to a man's day which is a from five AM to 10 PM and them from 3:00 PM to 5:00PM most women are over worked with no maternity leave a special breaks for those who are pregnant. Plus women do the majority of the manual labor that uses a lot energy compared to the men who do no mostly machine operating. Even through women work twice as many hours as men, the men says that, "Women eat food and do nothing" this manly because the work of the women perform does not reaquire a lot of skill and are smaller tasks.

REFRENCES:

- 1) Empowerment of Women: New Dimensions ----- P Kumar
- 2) Women Education : R.C. Mishra
- 3) Women Empowerment and self help (group Gender Disparity and Democratic safely)
_____ Hemraj Meena
_____ Kanta Meena
- 4) Rural Development in India problems & prospects _____madan mohan.
- 5) महिला शशक्तीकरण _____ रमा शर्मा/ एम. के. मिश्रा

15.

EFFICIENCY OF THE EXISTING LAWS FOR WOMEN'S SAFETY**Miss. Raithak Dipmala Vishwanath****ChudavekarKamlakarKashinath**

Department sociology

Shri SantJanabaiShikshan Societies, Arts, Commerce and Science College, Gangakhed.

Introduction:-

An act to provide protection against sexual harassment of women at workplace and for the prevention and redressal of complaints of sexual harassment and for matters connected therewith or incidental thereto.

Whereas sexual harassment results in violation of the fundamental rights of a woman to equality under article 14 & 15 of the constitution of India and her right to life and to live with dignity under article 21 of the constitution and right to practice any profession or to carry on any occupation, trade or business which includes a right to a safe environment free from sexual harassment.

And whereas the protections against sexual harassment and the right to work with dignity are universally recognized human right by international conventions and instruments such as convention on the elimination of all forms of discrimination against women, which has been ratified on the 25th June, 1993 by the government of India.

Objective of the study:-

- 1) To know the meaning of sexual harassment.
- 2) To study of the sexual harassment of law.

Research methodology:-

This study is depend upon secondary sources related to newspaper, websites, reports, research papers and governmental notifications, research articles.

Definition of sexual harassment:-

- 1) "Aggrieved women" means in relation to workplace, a women of any age whether employed or not, who alleges to have been subjected to any act of sexual harassment by the respondent.
- 2) 'Act' means the sexual harassment of women at workplace (prevention, prohibition and redressal) Act, 2013 (14 of 2013)
- 3) An unwanted conduct with sexual under tones if it occurs or which is persistent and which demeans, humiliates or creates a hostile and intimidating environment or is calculated to induce submission by actual or threatened adverse consequences and includes any one or more or all of the following unwelcome acts or behavior (whether directly or by implication) namely.
 - a) Any unwelcome physical, verbal or non-verbal conduct of sexual nature
 - b) Demand or request for sexual favours
 - c) Making sexually coloured remarks
 - d) Physical contacts and advances; or
 - e) Showing pornography
- 4) Any one (or more than one or all) of the following circumstances, if it occurs or is present in relation or connected with any behavior that has explicit sexual undertone.
 - a) Implied or explicit promise or prefer entail treatment as quid proquo for sexual favours.
 - b) Implied or explicit threat of detrimental treatment in the conduct of work
 - c) Implied or explicit threat about the present or future status of the person concerned
 - d) Creating an intimidating offensive or hostile learning environment
 - e) Humiliating treatment likely to affect the health, safety dignity or physical integrity of the person concerned

Law of sexual harassment in workplace:-

- 1) Campus :-

The location or the on which a HEI and its related institutional facilities like libraries, laboratories, lecture halls, hostels, dining halls, stadiums, parking areas, parks like setting and other amenities like health centers, canteens, bank counters, etc. are situated and also includes extended campus and covers within its scope places visited as a student of the HEI including transportation provided for the purpose of commuting to and from the institution. The location outside the institution on field trip, study tours, places used for camps, cultural festive, sports meets and such other activities where a person is participating in the capacity of an employee or a student of the HEI.

- 2) Protection for students in the process of taking admission as well as in other HEIS.
Under this regulation a student who is in the process of taking admission in HEI, although not yet admitted or who is a participant in any of the activities in a HEI other than the HEI where such student is enrolled is also protected against sexual harassment.
- 3) Time limit to make complaint (3 months) adequate time to file a complaint i.e. within 3 months from date of incident and in case of a series of incidents, within 3 months from date of last incident. This time limit balances the concerns of aggrieved person and the respondent.
- 4) Time bond redressal
Ensures time bond redressal(ICC must complete inquiry within 90 days from receipt of written complaint) by ICC for the aggrieved person and or to clear the cloud of suspicion on the respondent.
- 5) Confidentiality
The identities of the aggrieved party or victim or the witness or the offender shall not be made public or kept in the public domain especially during the process of the inquiry
- 6) Principle of natural justice
Equal opportunity to both parties to present their case/evidence as well as rebut adverse case/evidence, which ensures that nobody is condemned unheard.
- 7) Monetary compensation
Apart from disciplinary action which ICC recommends to be taken against the respondent, the law also provides restitution to the aggrieved person for emotional trauma and losses incurred in the form of monetary compensation.

Conclusion:-

An aggrieved person is required to submit a written complaint to the ICC within three months from the date of the incident and in case of a series of incidents within a period of three months from the date of last incident.

Friends, relatives, colleagues, co-students, psychologist, or any other associate of the victim may file the complaint in situations where the aggrieved person is unable to make a complaint on account of the physical or mental incapacity or death.

References:-

- 1) The sexual harassment of women at workplace (prevention, prohibition and redressal) Act, 2013- Maharashtra state commission for women, Mumbai.
- 2) Method of social research Dr.SudhirBodhankar Shri SainathPrakashan, Nagpur.
- 3) Comparison of men women – Miss.TarabaiShinde, Rajesh Ramesh Raghuvanshi, Rajesh Prakashan, 26, Girja Society, M.I.T. Road, Pune-38.
- 4) Women and Act – SathaNirmala, AlochanaShtrivishayakSanshodhan Kendra, Pune.
- 5) Track of feminist thoughts and critiques- PatilShobha, SnehvardhanPrakashan, Pune.



16.

ROLE OF ECONOMIC POLICIES FOR SAFETY IN INDIA

WOMEN'S

Dr. Balaji Madhukar Ekurkekar

Head, Department of Economics,

Vinayakrao Patil S.P.M.S. Arts, Comm. & Science College, Kannad, Dist: Aurangabad

Abstract

Government provide analysis and data to inform more gender-responsive policies, and assist public officials and gender equality advocates in acquiring skills to design and implement them, Government encourages the sharing of knowledge and new ideas. In India, state family subsidies once went primarily to men because they were automatically considered the heads of households. Women helped the Government revise its Law on Economic Aid and Social Services to recognize economically vulnerable women. New groups eligible for grants include trafficked women, survivors of domestic violence and women filing for divorce. Women joined the Food and Agriculture Organization highlighting women's priorities in the most recent National Agricultural Investment Plan. The second five year plan (1956-61) intimately concentrated overall intensive agriculture development. However, the welfare approach to women's issues was determined recognizing women as workers. During the Seventh plan period, the Indian Parliament adopted a National Policy on Education 1986 included a chapter on Education for women's equality.

1. Introduction:

In India Economic policies, reforms and social protection economic and social policies are crucial instruments guiding the achievement of women's safety, empowerment and gender equality. Macroeconomic policies do not necessary affect men and women in the same way. Gender blind policies can perpetuate limits on women's ability to gain decent employment. Social protection policies play an important roles opening women's access labour markets, addressing economic risks faced by working families, and helping poor households meet basic needs. Government devise and implement macroeconomic policies that can deliver results for women, touching on issues such as links between women's paid work and inclusive growth, the impacts of economic crisis, and the role of gender in agriculture and trade policy. Government provide analysis and data to inform more gender-responsive policies, and assist public officials and gender equality advocates in acquiring skills to design and implement them, Government encourages the sharing of knowledge and new ideas. In India, state family subsidies once went primarily to men because they were automatically considered the heads of households. Women helped the Government revise its Law on Economic Aid and Social Services to recognize economically vulnerable women. New groups eligible for grants include trafficked women, survivors of domestic violence and women filing for divorce. Women joined the Food and Agriculture Organization highlighting women's priorities in the most recent National Agricultural Investment Plan.

An important objective in the approach paper is the safety of women's. In planning process, empowerment at the outset, means choice for women and opportunities to avail of these choice. The supportive environment should be provided to women at all stages by the home, school, religion, government and work place.

2. Objectives of present paper:

Present paper focused on 'The Role of Economic policies in Women's safety in India' with the help of following objectives.

- To discuss concept of women's safety in India.
- To focus on role of economic policies in women's safety in India.
- To find out contribution of economic policies in women's safety in India.

3. Key concepts:

CSWB, CSWI, Constitutional Amendment, TOWARDS EQUALITY.

4. Role of Economic Policies in women's safety in India:

Framing of five year plan was the first major step taken in the direction of welfare state: Jawaharlal Nehru, the first prime minister of India and the pioneer of five year plans, stressed on welfare of women, children and tribals in our country. The planning commission's, 'plans and prospects for social welfare in India 1951-61' spells out social welfare services as intending to cater to the special needs of persons and groups who, by the reason of some handicap-social, economic, physical or mental are unable to avail or are traditionally denied the amenities and services provided by community.

The committee on status of women, in its report 'toward equality', has mentioned, "Women are considered to be handicapped by social customs and social values and, therefore, social welfare services have specially endeavoured to rehabilitate them". The planning commission defined three major areas in which they had paid special attention to women's development. (a) Education, (b) Social welfare and (c) Health. A planned approach to provide special thrust to the welfare of women was adopted with the launching of the first five year plan in 1951.

- i. The first five year plan (1951-56) contemplated welfare measures for women. To implement welfare measures for benefits of poor women, the central social welfare board (CSWB) was established to deal with problems of women.
- ii. The second five year plan (1956-61) intimately concentrated overall intensive agriculture development. However, the welfare approach to women's issues was determined recognizing women as workers. Further, protection against injuries at work, maternity benefits and crèches for children.
- iii. The Third five year plan (1961-66) sincerely recognised the greater importance of education for women which has been a major welfare strategy for women. This plan allotted the largest share for expending social welfare services and condensed courses of education.
- iv. Thus the emphasis on women education was continued during the fourth five year plan also (1969-74). The basic policy was to promote women's welfare as the base of operation.
- v. The Fifth year plan was happened to be during the decade of international women's decade and the submission of the report of the committee on the status of women in India (CSWI) "TOWARDS EQUALITY".
- vi. The Sixth five year plan stressed the need of economic independence educational advance and access to health care and family planning as essential for women's development.
- vii. The Seventh five year plan sought to generate awareness among women about their rights and privileges. The long term objectives of developmental programmes in the seventh plan were to raise women's economic and social status in order to bring them into the mainstream of national development and recognised the importance of women in contributing the various socioeconomic, political and cultural activities.
- viii. During the Seventh plan period, the Indian Parliament adopted a National Policy on Education 1986 included a chapter on Education for women's equality.
- ix. The strategy in the Eight plan was to ensure that the benefits of development from different sectors did not bypass women and special programmes were implemented to complement the general programmes.
- x. The Ninth five year plan came into effect from 1st April 1997. An approach paper had been developed by the planning commission and accepted by the National Development Council, which had become basis for developing Ninth five year plan.
- xi. The 73rd and 74th Constitutional Amendment Acts of 1993 ensure reservation of 1/3 of seats for women in all elected offices of local bodies, in rural and urban areas. In the rural areas, women have thus been brought to the centre-stage in the nation's efforts to strengthen democratic institutions.
- xii. The Tenth plan aims at empowering women through translating the recently adopted National Policy for empowerment of women (2001) into action and ensuring 'survival' protection and development of children through rights based approach.
- xiii. The eleventh plan approach paper aimed to raise the sex ratio for the age group 0-6 to 935 by 2011-12 and to 950 by 2016-17. Further, this plan intends to ensure 33 percent of the direct and indirect beneficiaries of all government schemes are women and girl children.

5. Conclusion:

According above discussion we can say while programme for women will continue to be implemented by different ministries, there is need for a strong interministerial coordination and monitoring body in the department of women and child development. Education to girls should be given priority and awareness needs to be generated regarding the necessity of educating girls so as to prepare them to contribute effectively to the socio-economic development of the necessity of educating girls so as to prepare them to

contribute effectively to the socio-economic development of country. There is strong need to eliminate all forms of discrimination in employment especially to eliminate wage differentials between men and women.

6. References:

- i. *Government of India, Eight Five Year Plan 1992-97, planning commission, New Delhi.*
- ii. *Widge M.K., Gender issue in Development, Article in Yojana Mashik, 15 June 1992.*
- iii. *Kapil Deep Singh, The Indian Economic Association 89th Annual conference volume part-2, 2006.*
- iv. *Rudra Dutt & Sundaram, Indian Economy, Himalaya Publication, New Delhi, 2012.*
- v. *Mishra & Puri, Macro Economic Analysis, S. Chand Publishing House, New Delhi, 2010.*
- vi. *Anitha Anand, Engendering the plan in Hindu, 6 April 1997.*



17.

CRIMES AGAINST WOMEN: A MATTER OF CONCERN**Dr. Fulmante B. M.***Department of Physics**Sanjeevane Mahavidyalaya,**Chapoli Tq. Chakur Dist. Latur***Mr. Bansode G.S.***Department of Pali**Sanjeevane Mahavidyalaya**Chapoli Tq. Chakur Dist. Latur***Abstract:**

The crime against women is direct or indirect physical or mental cruelty to women. Various kinds of violence against women are eve-teasing, molestation, bigamy, fraudulent marriage, adultery and enticement of married women abduction and kidnapping, rape, harassment to women at working place, wife beating, dowry death, female child abuse and abuse of elderly female etc. Rape is one of the most heinous crimes, impacting the victim for life.

1. Introduction:

The crime against women is direct or indirect physical or mental cruelty to women. Various kinds of violence against women are eve-teasing, molestation, bigamy, fraudulent marriage, adultery and enticement of married women abduction and kidnapping, rape, harassment to women at working place, wife beating, dowry death, female child abuse and abuse of elderly female etc. Almost every woman has experienced the feeling of being mistreated, trivialized, kept out, put down, ignored, assaulted, laughed at or discriminated against because of her gender. In modern world where we talk of a civilized society, women liberty and empowerment, every day the pace of crime against women is rapidly increasing. The crimes against women and their causes can be categorized under following heads.

2. Sexual Crimes against Women in India:

In an age so often characterized as empowering for women and with so much rhetoric devoted to women's supposed choices about their bodies and sexualities the occurrence of rape and sexual compulsion of women serve as a sobering reminder of patriarchy's widespread influence. The very offence of Rape seems to be a common one in India. Rape is a social disease. Hardly a day passes without a case of rape being reported in Indian newspapers and media. Women belonging to lower castes and tribal communities are seems to be more at risk.

3. Rape: Meaning and Types:

Rape is a type of sexual assault usually involving sexual intercourse, which is initiated by one or more persons against another person without that person's consent. The act may be carried out by physical force, coercion, abuse of authority or against a person who is incapable of valid consent, such as one who is unconscious, incapacitated, or below the legal age of consent¹. "Rape is a crime not only against the person of a woman it is a crime against the entire society. It destroys the entire psychology of a woman and pushes her into deep emotional crisis. Rape is therefore the most hated crime². It is a crime against basic human rights and is violative of the victim's most cherished right, namely, right to life which includes right to live with human dignity contained in Article 21³.

Rape is one of the most heinous crimes, impacting the victim for life. Given its enormity, it should be considered next only to murder. Sadly, it has not been given the attention it needs by social scientists, law makers and justice dispensers. Another reason is the pressure to seek proof, the fear of fighting a superior, the likely impact on career, and adverse publicity prevent women from reporting sexual harassment⁴.

3.1 Custodial Rape:

Custodial rape is a form of rape which takes place while the victim is "in custody" and constrained from leaving, and the rapist or rapists are an agent of the power that is keeping the victim in custody. When it happens in prison, it is known as prison rape. While some definitions of custodial rape define it as taking place in a state-owned institution, and perpetrated by a state agent, the term more generally refers to any situation where the power of a state agent is used to enable rape; thus, when prisoner-on-prisoner rape happens as a result of neglect by the prison authorities, it may be considered custodial rape.

3.2 Gang rape:

Gang rape occurs when a group of people participate in the rape of a single victim⁵. Rape involving at least two or more violators⁶ is widely reported to occur in many parts of the world. However systematic information on the extent of the problem is scant. One study showed that offenders and victims in gang rape

incidents were younger with a higher possibility of being unemployed. Gang rapes involve more alcohol and other drugs, night attacks and severe sexual assault outcomes and less victim resistance and fewer weapons than individual rapes. Another study found that group sexual assaults were more violent and had greater resistance from the victim than individual sexual assaults and that victims of group sexual assaults were more likely to seek crisis and police services, contemplate suicide, and seek therapy than those involved in individual assaults. The two groups were about the same in the amount of drinking and other drug use during the assault.

3.3 Incest:

Incest is sexual activity between family members and close relatives⁷. This may include sexual activity between people in a consanguineous relationship (blood relations), or related by affinity⁸, such as members of the same household, step relatives, those related by adoption or marriage, or members of the same clan or lineage⁹.

3.4 Digital Rape:

Digital rape is manual manipulation of clitoris, vulva, vagina, or anus for purpose of sexual arousal and stimulation by use of fingers, sticks, bottles, objects etc.¹⁰ In a case of digital rape, where a 19-year-old used a wooden stick to criminally assault an 80-year-old destitute woman, a Sessions court awarded 10 years rigorous imprisonment to the convict, while exhorting the legislature to expand the definition of rape to include digital rape, male rape, oral rape, anal and rectal rape.¹¹ Digital rape has been included in the definition of rape recently by new amendment in criminal law.¹²

3.5 Marital Rape:

Marital Rape refers to unwanted intercourse by a man with his wife obtained by force, threat of force, or physical violence, or when she is unable to give consent. Marital rape could be by the use of force only, a battering rape or a sadistic/obsessive rape. It is a nonconsensual act of violent perversion by a husband against the wife where she is physically and sexually abused¹³. The much awaited Domestic Violence Act, 2005¹⁴ (DVA) has also been a disappointment. It has provided civil remedies to what the provision of cruelty already gave criminal remedies, while keeping the status of the matter of marital rape in continuing disregard. Section 3 of the Domestic Violence Act, amongst other things in the definition of domestic violence, has included any act causing harm, injury, anything endangering health, life, etc., ... mental, physical, or sexual. Also marital rape has not been included in definition of rape in new criminal amendment. Marital rape occurs when one spouse forces other to take part in certain sex acts without other's consent. It is a form of intimate partner violence, i.e., an abuse of power by which one spouse attempts to establish dominance and control over the other.

4. Conclusion:

In modern world where we talk of a civilized society, women liberty and empowerment, every day the pace of crime against women is rapidly increasing. The crimes against women and their causes are categorized such as Rape: Meaning and Types, Custodial Rape, Gang rape, Incest, Digital Rape, Marital Rape etc. The state has made several laws to protect women from becoming prey of this heinous crime.

Reference:

1. <http://en.wikipedia.org/wiki/Rape> (Visited on 9th Nov. ,2013)
2. *Bodhisatwa v. Ms. Subdhra Chakroborty* (1996) 1 SCC 490
3. *The Chairman, Railway Board and Ors v. Mrs. Chandrima Das and Ors* AIR 2000 SC 988: 2000. (1) SCR 480
4. Mythili Sunder, Why Women Remain Silent, *The Hindu*, Nov. 26, 2013
5. http://en.wikipedia.org/wiki/Types_of_rape (Visited on Nov.5, 2013)
6. Neumann, Stephani. Gang Rape: Examining Peer Support and Alcohol in Fraternities. *Sex Crimes and paraphilia. Hickey, Eric W.*, 397-407
7. "Incest". Oxford University Press.2013 (Visited on August 27, 2013).
8. "Incest". Rape, Abuse and Incest National Network (RAINN). 2009 (.Visited on August 27, 2013).
9. <http://en.wikipedia.org/wiki/Incest> (Visited on Oct.23, 2013)46
10. *St. v. Pahlad* ,FIR No. 155/11, PS Keshav Puram (Delhi)
11. <http://www.thehindu.com/todays-paper/tp-national/article2849290.ece> (last Visited on Oct.21, 2013)
12. Substituted by the Criminal Law (Amendment) Act 2013 (Act No. 13 of 2013) w.e.f. 3.2.2013, in sec. 375 of *Indian Penal Code, 1860*(45 of 1860)
13. http://www.indialawjournal.com/volume2/issue_2/article_by_priyanka_rath.html (Visited on Nov.15, 2013)

18.

MULTIDIMENSIONAL EMPOWERMENT OF WOMEN IN 'PARDHI' COMMUNITY OF SCHEDULED TRIBES CATEGORY

Pramod Bhagwat Gadekar

Research student, School of Social Sciences, SRTMU, Nanded

Introduction

India is a very famous country known for its cultural heritage, traditions, civilization, religion and geographical features from the ancient time. On the other hand, it is also popular as a male chauvinistic nation. Ever on the country's development depends on the contribution extended by women, who constitute 50 per cent of the total population. Women empowerment is to empower women by promoting their participation in all areas and sectors to build stronger economic areas and sectors to improve their quality of life and bring gender equality. Delivering multiple roles effortlessly every single day, women are undoubtedly the backbone of any society.

Doting daughters, caring mothers, competent colleagues and a wide range of many other roles are played by women around us flawlessly and with grace. However, they have also been an ignored fraction of the society in many parts of the world. This, in turn, has caused women at large to bear the brunt of inequality, oppression, financial dependability and other social evils.

Women empowerment :

Women empowerment through social and economic aspect; socially women should get respect and economic strength. They should get a chance to become equal to main to stop economic empowerment of would led to social empowerment. For economics empowerment they could get over economic resources they should get employed. Persons who are economically equilateral easily have social equality. It explores economically equal women and men will have socially on equal platform. It will lead to build the confidence amongst them economic reforms and women empowerment are the two sides of a coin. Women empowerment with multiple ways which will coherently leads to their stable and sustainable development are as bellow.

- 1) Empowerment through education
- 2) Empowerment through constitutional safeguards
- 3) Empowerment to social and institutional supports
- 4) Empowerment through economic stability
- 5) Empowerment several schemes aided by government

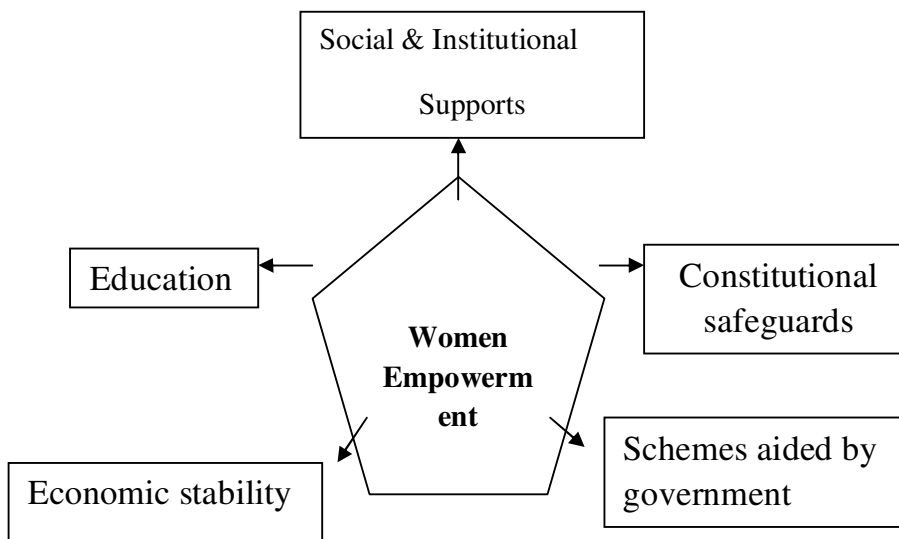

Pardhi:

The word Pardhi which is derived from the Marathi term 'Paradh' indicates livelihood activity hunting. Colonial accounts of 'Pardhis' describes them as wonders and hunter.¹After the repeal of the Criminal Tribes and 1871. 'Pardhis' came to be recognized as one of the most depressed sections of the society requiring special constitutional safeguards. This community founds in the state of Chhattisgarh, Madhya Pradesh, Gujarat, Maharashtra and Karnataka. Pardhis have been recognized as scheduled tribes. In Andhra Pradesh and Maharashtra some of the 'Pardhis' sub groups are categorized as the other backward classes that is OBC. 'Pardhi' community women are lagging behind so much from the other woman in other scheduled tribes in India as the whole community must be supported with some safeguards. They are so much behind from the outflow of development Women in this category are socially and economically backward.

Scheduled Tribes:

"Scheduled tribes refer to specific indigenous people whose status is acknowledged to some formal degree by national legislation a collective term in use locally to describe most of these peoples." Article 366 of Indian constitution defines that Scheduled tribes means such Tribes or tribal communities or part or groups within such tribe or tribal communities as are deemed under article 342 to be Scheduled Tribes for the purposes of this constitution

'Pardhi' women were badly treated in the family and society. They were limited only for the household chores or understand the responsibility of home and family members. They were kept totally unaware of their rights and own development. People of India used to say this country as "Bharat-Mata" however never realized the true meaning of it. Bharat-Mata means a mother of every Indian whom we have to save and care always.

Distribution of Pardhi households according to their native place

Native Place Percentage to total households in Osmanabad 11.60 Solapur 65.95 Bijapur 11.40 Pune 0.50 Parbhani 7.45 Nashik 0.09 Beed 0.29 Punjab 0.19 Mumbai 0.09 Gulbarga 2.05 Nanded. As observing this data Osmanabad is ranked second in the data. During my field work in Osmanabad district I have observed that the whole community is suffering from social and economic backwardness

Thus, large scale dependence on wage-earning, poor asset-holding and lack of development of human resources are features of life and livelihood among 'Pardhi' women in rural areas. Thus, they have been traditionally vulnerable to economic distress caused by lopsided development policy and economic shocks.

Woman in 'Pardhi' community are treated in a bad manner in their family as well as in the society. As 'Pardhi' community is engaged in the activities of hunting, nowadays hunting is prohibited by the law. These community women are suffering from economic backwardness from British rule. The people in this community where engaged in crimes. But nowadays very wherever there occurs crime this people are tortured by police especially women fall a victim to exploitation by the policeman. Mostly 'Pardhi' women are engaged in labor work where they don't get their fundamental rights too. As India on the threshold of 21st century are thinking of empowerment of women. Women should have economically strong for that they should have employed and for employment there is need for education with the help of which not only they will literate but also will have self consciousness about their health, wealth and standard of living which is important for their better living of life in the society so that they will not feel guilty as they will be equal in the society

Women Empowerment Programs in India

Women Empowerment programs across India and many other countries have been able to gain financial freedom and stand up against social injustice. They have also become agents of change by educating and empowering other women about finding their voice and standing up for themselves.

The Central Government Sponsored Schemes For Women Empowerment are listed below:

- 1] Beti Bachao Beti Padhao Scheme
- 2] The Indira Gandhi Matritva Sahayog Yojana (IGMSY)
- 3] One Stop Centre Scheme
- 4] Rajiv Gandhi National Creche Scheme For the Children of Working Mothers
- 5] Support to Training and Employment Program for Women (STEP)

6] Swadhar Greha A scheme that caters to primary needs of primary needs of women in difficult circumstances.

7] Women Helpline Scheme

8] Working Women Hostel

Women empowerment programs are a catalyst that has unsettled centuries of restrictions and given women the much deserved platform to set them free and rise as equals.

Empowerment through self help groups

The strength of individuals is increased by the unity By collecting small Savings from individual the group of 10 or 12 women will be enriched by the capital so that they will become active economically to have some earnings has government is also facilitating the shelf help group it will affect directly to such individuals taking part in self help groups. Maharashtra government has announced interest free loan scheme with the help of which SHG will be will acquire loan for the establishment of any employment facility.

Economic safeguards for women

For the safety at economic base there are provisions in Mahatma Gandhi National Rural Employment Guaranty scheme as same in NRLM , 'E-Hat' scheme promote women for establishment of firm and industry. 'Pradhanmantri Kaushalya Vikas 'Yojana' is the big step taken by central government. In this scheme women get a chance to learn skills required for employment such as sewing, beauty parlor, fashion designing, computer education handicraft skills etc. With the help of this program applicant get a chance to learn the skills free and also they have a certificate which will helpful for them to get loan from government 'Mudra' scheme.

Social and Institutional support

Society plays a vital role in self empowerment of women. In society women are treated unequally if they get a chance to have equal rights as men it will be rise their confidence. It will motivate them for their development they will be aware of their fundamental rights to have institutional support Indian Government has made 'Mahila Bank'. It will help to make women more financial conscious.

SEWA (Self Employed Women's Association) is working to tackle the economic exploitation of women from industrial list of government officials this organization is built up on the motto of simplicity which was Gandhiji philosophy full stop it is a moment which create opportunities from any circumstances to have sustainable development of women.

Bibliography:-

- 1) Russell and Hiralal 1997 ;358
- 2) Constitution of India
- 3) 'Yojna' September 2016
- 4) A report on status of 'Pardhi' community in Mumbai city by Pankhi Agrawal and Mayank Sinha
- 5) The Maharashtra state public services (reservation for scheduled castes, scheduled tribes, De- notified tribes, special backward category and other backward classes) Act 2001.
- 6) Delimitation of parliamentary and assembly constituencies Airtel 2008 the election commission of India p dot p dot 6, 226-249.
- 7) [https://en.wikipedia.org/wiki/Panchayati_raj_\(India\)](https://en.wikipedia.org/wiki/Panchayati_raj_(India)).
- 8) <http://ncsc.nic.in/files/ncsc/new6/261.pdf>
- 9) <http://www.newincept.com/central-government-schemes-for-women-empowerment.html>



19.

**THE STUDY OF GENDER DISCRIMINATION IN THE NOVEL- A
FINE BALANCE OF ROHINTON MISTRY**

Mr. Rajesh S. Gore

Assist. Prof. & Head, Dept. of English
Toshniwal A.C.S. College, Sengaon, Dist-Hingoli.

Dr. Vasant .D. Satpute

Principal
Late. R.W.A.C.S.College, Sonpet, Dist-Parbhani

Abstract

In India, the discriminatory attitude towards men and women has existed for generations and affects the lives of both genders. Although the constitution of India has granted men and women equal rights but gender disparity still remains. Gender discrimination not only violates human rights but also fundamental rights, which are equal given to all human beings men and women. There is specific research on gender discrimination mostly in favour of men over women and they are perceived to be disadvantaged at work. Indian laws on rape, dowry and adultery have women's safety at heart, but these highly discriminatory practices are still taking place at an alarming rate. Gender discrimination in India refers to health, education, economic and political discriminatory between men and women in India. Here I selected the novel of Rohinton Mistry's- *A Fine Balance* (1995) for the study of gender discrimination. Female is born in to inequality in many places in India and considered as an inferior to male organ. On the basis of gender discrimination a person should receive more or less rights or be treated differently on their gender is preposterous. In Rohinton Mistry's socio-political and historical novel, *A Fine Balance* is about 1970s India, during the Internal Emergency imposed by the then Prime Minister of India, gender is huge issue of this novel. Mistry is trying to communicate the theme that all people should be seen as equal, no matter their gender or social status. The main objective of this paper is to focus upon gender discrimination through Mistry's shortlisted Booker Prize novel, *A Fine Balance*.

Keywords: - discriminatory, generations, gender, constitution, equal rights, disparity, fundamental rights, rape, dowry, safety, inequality, inferior, internal emergency, social status.

Introduction:-

Rohinton Mistry has emerged as significant literary figure during the 20th century. He is socio-political novelist who has emerged as a formidable writer on the world literary scene. He is a writer of Indian Diaspora who settled in Canada but writes about Indian sensibility. He was born and brought up in Bombay (now Mumbai) which makes him an eminent writer for depicting the life of Parsis in India and portraying the corruption of the city during the three decades of the twentieth century. He is a writer of eleven interrelated short stories, *Tales from Firozsha Baag* (1987), three novels- *Such A Long Journey* (1991), *A Fine Balance* (1995), *Family Matters* (2000) and novella- *The Scream* (2008).

Objective:-

The main objective of this paper is to highlight the gender discrimination i.e. huge issue expressed by Rohinton Mistry's *A Fine Balance*.

Research Methodology:-

The study of primary source and critical analysis of available material on Rohinton Mistry's *A Fine Balance*.

Analysis of Gender Discrimination in Rohinton Mistry's A Fine Balance:-

In India, the discriminatory attitude towards men and women has existed for generations and affects the lives of both genders. Although the constitution of India has granted men and women equal rights but gender disparity still remains. Gender discrimination not only violates human rights but also fundamental rights, which are equal given to all human beings men and women. There is specific research on gender discrimination mostly in favour of men over women and they are perceived to be disadvantaged at work. Indian laws on rape, dowry and adultery have women's safety at heart, but these highly discriminatory practices are still taking place at an alarming rate. Gender discrimination in India refers to health, education, economic and political discriminatory between men and women in India. Gender based discrimination against female children is pervasive across the

world. It is seen all strata of society and manifests in various forms. There are two main discriminations as pointed out by Amartya Sen: educational inequality and health inequality, these are the indicators of a woman's status of welfare. In India irrespective of the caste, creed, religion and social status, the overall status of a woman is lower than men and therefore a male child preferred over female child. In our society, orthodox and literate people considered a male child as a blessings and his birth celebrated as opposed to a female child where her birth is not celebrated and is considered more of a burden or tension. The people have been pursuing the same mentality in the postmodern period, they are eager for male children but not for female child means the discrimination takes place from the birth.

Here I selected the novel of Rohinton Mistry's- *A Fine Balance* (1995) for the study of gender discrimination. Female is born in to inequality in many places in India and considered as an inferior to male organ. On the basis of gender discrimination a person should receive more or less rights or be treated differently on their gender is preposterous. In Rohinton Mistry's socio-political and historical novel, *A Fine Balance* is about 1970s India , during the Internal Emergency imposed by the then Prime Minister of India, gender is huge issue of this novel. Mistry is trying to communicate the theme that all people should be seen as equal, no matter their gender or social status. The main objective of this paper is to focus upon gender discrimination through Mistry's shortlisted Booker Prize novel, *A Fine Balance*. Rohinton Mistry being a Parsi writer in India experienced cultural Diaspora in India, now he lives in Canada and writes about Indian life, politics, social, religious, caste and culture, this leads to double diasporic existence.

A Fine Balance opens with a chapter entitled 'Prologue 1975' and ends with epilogue 1975', set in Indira Gandhi's India and written with compassion, humour and insight is vivid, richly textured and powerful novel written by Rohinton Mistry. The novel is also a story of the heroic struggle of Dina Dalal and her two tailors to survive a world of segregation, oppression and corruption in which the honest work is denied and punished by a totalitarian system. Mistry tactfully portrays the victimization of four major characters- Dina Dalal, Ishvar, Om Prakash and Maneck Kohlah at the time of Emergency. Mistry did the justice and has drawn the character of Dina Dalal quite artistically, as per the tradition and culture the female child did not get the freedom because woman has not independent entity and depends upon the male, such kind of discrimination is created by the orthodox people of the society between man and woman but here Dina is the woman who needs absolute freedom. In the patriarchal society girl child did not have the choice to choose her life partner but the parents impose the life partner of their own choice on the girl child, here Dina selects the life partner of her own choice and marries with Rustom Dalal without taking the consent of her brother Nussawan, vice-versa the male child has through independence to choose the life partner of his own choice without taking the consent and following the orders of his parents. In the orthodox Indian society, the discrimination is created on the basis of choice of their life partner between male and female child at the time of their marriage.

As per the tradition and culture of India, the young woman cannot live independently after the death of her husband but here Mistry did the justice with his female character, Dina Dalal who lives independently in the flat of her husband after his death. Unfortunately due to the bankruptcy she loses her flat and forced to live her brother's house where she treated like a maid and loses her independence. Dina chooses to be displaced her home because she wants her independence and does not want to suffer under the prohibition of her brother, Nussawan. Here we can also find the discriminatory approach towards Dina, Nussawan belief is that the woman can't do different rather than her routine house work and considered her as inferior to man . In the earlier period, the woman cannot come out of the house for work and they were busy in their daily routine work i.e. "*Chul and Mul*" in Marathi proverb if they try to do something different from their household work people give them hideous treatment in the society. In the postmodern period the woman come out of the closet and works equivalently with the man.

Dina's father was a doctor by profession who served for the humanity and she was the beloved daughter of her father. Dina's mother had some expectation from her son who would help in his father's profession becoming the doctor but he was not interested in his profession by listening this father was disappointed, five years old daughter, Dina realized the grief and disappointment of her father and said in his support.

"Daddy I want to be doctor, just like you,

When I grown up". (AFB-16)

The people gathered at the birthday dinner party laughed and praised on Dina's statement and the son was not able to fulfill the expectations of the father but the daughter gave moral support to her father and fulfills his expectation on this occasion. Dina is so caring and responsible rather than her brother Nussawan and self affirmation of her created in the patriarchal society and reveals that she is eager to create her own identity equal to male organ. In the Indian context, the discrimination between male and female child commence from their

birth, if the male child is born, it will be celebrated by the family members and society, by listening the news of girl child birth family members and society expose their reluctance and despair. The customs and beliefs of our culture is that the male child support to their parents in their old age and the female child could not support, but actually she is more caring, possessive and responsible nature about her parents which negligible by the society and consider her as inferior to male child. The girl child is also able to fulfill desires and responsibilities equal to male child.

After the death of her father, Dina was eager for matriculation but her brother did not allow her for further education, gender discrimination is socially constructed, female considered inferior to male and don't have the rights to educate girls like boys because of social restrictions but Dina is eager to take education like the male child or boys and finish the gender discrimination in the education. N. Kavita and Dr. P. Selvam opine in their research article, 'Dina is the symbol of New Woman who refuses to be acquiescent and submissive and does not accept stereotypical feminine role assigned to her.' Sexual exploitation of Roopa based on the caste discrimination is one of the major issues of gender discrimination; an untouchable woman is sexual exploited by the watchman of the rich man's orchard. Rohinton Mistry's harsh comment is on the double standards prevailing in the contemporary Indian society in the form of untouchability. Dukhi Mochi's wife Roopa stands for docility and tolerance, but instance tragic irony that a man belongs to high caste who would consider himself polluted by the shadow of untouchable woman but sexual intercourse with a desirable low-caste woman is valid.

Being a female born into equality in many places even still today means that a woman is seen as a lesser or lower. The idea that a woman should receive less rights or be treated differently based on their gender is preposterous. Rohinton Mistry's novel *A Fine Balance* is about the 1970s India during the Internal Emergency imposed by the then Prime Minister of India, gender is huge issue. Mistry is trying to communicate the theme that all people should be seen as equal, no matter their gender or social status. Differences between the genders have a large impact on the story because of the way women are treated and because of the roles a woman can fulfill. In Mistry's story, the overarching message seems to be that people should be treated justly and fairly, no matter who they are. However, especially in the rural village settings of the novel, the treatment of women, based solely on their gender is far from perfect quite the opposite actually. One character in the story, Nosey is a living example of the pain women face during the time, at the will of their husbands it was said that when Nosey was born, her drunken father slashed off her nose in rage, disappointment with the mother producing a daughter rather than a son. (AFB-446). Mistry uses this character to detail to the reader the extent to which a male son is favoured over a daughter. Daughters are seen as useless for most important work in the society and will not be able to take care of the parents in their old age, as they will be stuck with their husbands.

Three sisters, whose father is too poor to provide dowries, hang themselves to spare their parents because the shame of having unmarried daughters i.e. social discrimination created by orthodox society. A picture of them hanging from a ceiling appears in the newspaper after their brother, Avinash; a college student union chairman who is the only source of future income for that family gets killed in police custody. Mistry portrays the shameful aspect of Indian society. Rohinton Mistry is highlighted gender discrimination through his novel *A Fine Balance* i.e. on the basis of social, political, religious, cultural and sexual. Mistry is trying to show that all men and women have equal status, it does not matter the caste, gender, class, social, cultural and religious status.

Works Cited:

1. Mistry, Rohinton. *A Fine Balance*. London: Faber and Faber Ltd, 1995. Print.
2. Bhautoo-Dewnarain, Nandini. *Rohinton Mistry: An Introduction*. New Delhi: CUP, 2007. Print.
3. Dodiya, Jaydipsinh. *Perspectives on the Novels of Rohinton Mistry*. New Delhi: Sarup and Sons, 2006. Print.
4. ----- . *The Fiction of Rohinton Mistry: Critical Studies*. New Delhi: Prestige Books. 1998. Print.

Web Sources:

Error! Hyperlink reference not valid.

<http://www.ijellh.com>

<http://www.kibin.com/essay-examples/english/canadian-literature>



20.

THE NATIONAL COMMISSION FOR WOMEN**Hatkar Jalba Umaji**

Assistant Professor, Dept.of Pub.Adm., S.S.S.Pawar College Purna.

Introduction : It is often said that the status and position of women in society is the best way to understand a civilisation, its progress and its shortcomings. In case of India, women have come a long way from women sages and scholars in the Rig Vedic period to women in the armed forces, IT sector, politics ,industry and other significant areas while balancing their role as a daughter, wife and mother. This journey towards modernization has not been easy. Women have had to fight the traditional Indian male-dominated society to emerge as stronger and independent entities. While all these are positive developments, cases of rape, harassment at workplace and dowry deaths are rampant. Illiteracy and ignorance about their rights are still prevalent among a majority of the women. It was in this background that the Committee on the Status of Women in India (CSWI) recommended nearly two decades ago, the setting up of a National Commission for Women to fulfill the surveillance functions to facilitate redressal of grievances and to accelerate the socio-economic development of women.

In January 1992, the National Commission for Women (NCW), was set up as a statutory body under the National Commission for Women Act, 1990 (Act No. 20 of 1990 of Govt.of India) to review the constitutional and legal safeguards for women; recommend remedial legislative measures, facilitate redressal of women.

NATIONAL COMMISSION FOR WOMEN

The National Commission for Women was set up in 1992 under the National commission Act, 1990. This body was established to review the constitutional and legal safeguards for women. This act extends across India, except for Jammu and Kashmir. It recommends the remedial legislative measures, facilitates redressal of grievances and advises the government on all policy matters affecting the women. It enjoys all the powers of a civil court. The first commission was constituted on 31st January 1992 as Jayanti Patnaik as the chairperson. Ms. Lalitha Kumaramangalam is the present Chairperson of National Commission for Women (NCW). Alok Rawat IAS is the first male member of the National Commission for Women (NCW). His appointment filled the 4th seat on the five-member body.

COMPOSITION

The commission shall consist of a chairperson, a member secretary, and other five members.

Chairperson: The chairperson should be nominated by the central government.

Five members: The five members are also to be nominated by the central government from amongst the person of ability, integrity, and standing. They should possess an experience in various fields like law or legislation, trade unionism, management of industry potential of women, women's voluntary organization, education, administration, economic development and social good-being.

Member secretary: Member secretary is also nominated by the central government. He/ she should be either an expert in the field of management, organization or an officer who is a member.

The Functions of the National Human Rights Commission

NHRC today enjoys a very wide mandate, receiving over 70,000 complaints every year. Through recommendations and requests for inquiries, the Commission seeks to resolve human rights violations across India.

Legal proceedings

It also can intervene in human rights proceedings, which may be pending before the court. NHRC officials visit jails to inspect living conditions for inmates incarcerated for treatment, reformation or protection.

Instrument of policy

As a body to oversee policy, the NHRC can review and make recommendations in Constitutional and legal safeguards. It can also review international treaties and events that may compromise human rights.

Human rights literacy

The NHRC also serves as the basis of human rights literacy in India, initiating awareness of rights through publications, media channels, seminars etc. Common themes in India's contemporary human rights violation history include labour law, extrajudicial killing, sexual violence and LGBT rights, violence and discrimination against women, children and minorities.

Child rights in India: a vital function of the NHRC

Child rights are often considered the most critical of all human rights reforms as they define the future for both current and upcoming Indian generations. "Children's rights" have radically changed; from the middle ages, which refused to recognize the concept of a childhood and saw children work side by side with adults to today's understanding of nurturing a child's unique identity while providing him access to necessities.

Children's rights apply to the special protection and care that minors under the age of 18 are provided. Based on international legislations, these include right to association with both parents, physical protection, food, free education, healthcare, and legal protection from violence or discrimination.

Eglantyne Jebb's work: the basis of contemporary children's rights

Contemporary standards for children's rights find their basis in the Universal Declaration of Human Rights. The influence of the iconic 1923 document by Eglantyne Jebb, the Declaration of the Rights of the Child resonates with child rights to this day after it was adopted by the United Nations. Jebb, founder of 'Save the Children' became a children's rights defender after seeing the suffering of innocent German children in the aftermath of World War I. After participating in a project that imported European newspapers, she was among the first to see the horrifying hardships that children in warring countries were facing. British forces decided to blockade off resources to Germany, and Eglantyne protested, by demonstrating its ill-effects on innocent children.

Her vision, of no child anywhere in the world exposed to hunger or hardship forged the strong Save the Children spirit. Once just a fundraising effort for German kids in the wake of World War I, Save the Children grew into a relief initiative that would soon provide aid to projects involving children, including the refugee crisis in Greece and the post-war famine in Soviet Russia. As developing a broader insight towards children's rights, Jebb presented a short concise 'Children's Charter', to the then International Union, which envisioned prioritizing children's needs for any national planning activities. This was The Declaration of the Rights of the Child, which was soon expanded and inspired the United Nations's 1989 UN Convention on the Rights of the Child.

•Complaints and Counseling Unit of National Commission for Women

•This cell is the Core unit of the commission and processes the complaints received oral, written or suo motu under Section 10 of the NCW Act. The complaints received relate to domestic violence, harassment, dowry, torture, desertion, bigamy, rape, and refusal to register FIR, cruelty by husband, derivation, gender discrimination and sexual harassment at work place. The complaints are dealt with and tackled in various ways such as, Investigations by the police are expedited and monitored, disaggregated data are made available to various state authorities to facilitate action, family disputes are resolved or compromised through counseling.

Conclusion

Clearly, the NHRC, with special regard to children's rights, is a formidable entity. However, while it enjoys formidable legal strength on its panel, it is limited as it can only make recommendations, and cannot enforce decisions. International pressure, from NGOs like Save the Children is often needed to petition the NHRC to convince agencies and government divisions to actively pursue grievances.

References

- 1)Annual Report 2014-2015 National Commission For Women.
- 2)manvadhikar auar mahila vimarsh (2013) Dharmveer chandel.
- 3)Samakalin mahila upamnyuskarana ka itihash(2014) Asha Patil.
- 4)Mahila Sashaktikaran (2011)Mandot Manju.
- 5)The Times of india.
- 6)yojana

21.

**DOMESTIC VIOLENCE: THE MYSTERIOUS
VERISIMILITUDE OF OUR SOCIETY****Dr Rupali Hiwarkar**Assistant Professor, Department of English,
Vivekanand Arts, Sardar Dalipsingh Commerce and
Science College, Aurangabad**Abstract:**

Domestic violence defined as a peculiar form of behavior in any relationship that is used to show power and control over intimate or family-type relationship. Research shows that domestic violence is physical, sexual, psychological or financial, emotional or different types of threats actions that effect another person. Domestic violence exist in all cultures throughout the world. In male dominant cultures, women have been expected to suffer in silence.

In other words, we can say very frankly, that it is 'Silent Killer'. Commonly it is happen to married couples, live-in-relationship or who are dating with each other. Domestic violence affects all corners of socio-economic backgrounds and educational levels.

It is necessary that our society should be aware of these crimes. So many steps should be taken in order to create and follow the law enforcement, social and health care services and programs.

Now, time comes to change the mentality of society through educational programs and better law enforcement.

Key Words: Domestic Violence, Social Welfare, Law enforcement, Abuse.**Introduction:**

Domestic violence has been considered a violation of the law. It includes many types and different forms. It can also mean endangerment, criminal coercion, kidnapping, unlawful imprisonment, trespassing, harassment or stalking. According to research, women are more likely victimized by someone, as a result it is commonly called IPV, it means "intimate partner violence" Domestic Violence is actually the dark truth of our society. In other words we can define domestic violence is violent or aggressive behavior within the home, typically involving the violent abuse of a spouse or partner. Domestic violence is not physical alone. It is any behavior the purpose of which is to gain power and control over a spouse. Abuse is a learned behavior; it is not caused by anger, mental problems, drugs or alcohol. It takes many forms, including physical aggression or assault (hitting, kicking, biting, shoving, restraining, slapping, throwing objects, battery).

Types of Domestic Violence:

Violence against women can take a number of forms. All types of domestic abuse have one intension: to gain and maintain control over the victim. Abusers skillfully use different techniques in order to harm victim specially spouse or partner. It includes insult, threat, blame, isolation and humiliation.

1] Physical Abuse:

It involves pain, injury, physical suffering or bodily harm like hitting, slapping, pushing, burning or other form that result in physical injury only.

Physical abuse includes different targets such as children pets, parents in order to create psychological harm to the victim.

2] Sexual Abuse and Marital Rape:

Forceful or unwanted sexual activity is used to create force or threat to harm partner. Force marriage and coercing a person to engage in sexual activity against their will, is an act of aggression and violence

3] Emotional Abuse:

It is also one form or behavior to harm the victim women. It can be verbal or nonverbal. It creates Psychological depression and mental distraction. As a result there will be chance to increased risk for suicide, drug and alcohol abuse. Steps should be taken to stop such type of abuses.

4] Economic Abuse:

Economic abuse is related with finance. Abusers use many tactics to exert or gain power over their spouse or partner as dominance. The main intension behind this abuse is to diminish victim capacity to support her, in this way forcing her to live with limited finance, which includes preventing the victim from obtaining education, finding employment.

Effects:**1] Physical:**

Physical effect like head injuries, internal bleeding, broken bones, bruises chronic health, pelvic pain, ulcers and migraines, risk of miscarriage or death of the fetus. Such type of violence requires medical treatment.

2] Psychological:

It includes stress, fear, anxiety, depression, suicidal tendencies, panic disorder, flashbacks, nightmares etc. It is very difficult to handle such type of Psychological victims. They need treatment immediately.

3] Financial:

Due to Financial or Economic abuse causes isolation, loneliness, the victim usually has very little amount with them. They always feel insecure.

It is observed that this effect is one of the major problems of domestic violence.

Causes of Violence:

There are ten main causes of violence.

- 1] Psychological
- 2] Jealousy
- 3] Behavioral
- 4] Social Stress
- 5] Mental illness.
- 6] Marital conflict
- 7] Anger
- 8] Unemployment
- 9] Problems and failures at work place
- 10] Altercation between partners

So many efforts has been taken by social workers to stop such types and effects of domestic violence. Ending violence against women will help to end violence against everyone.

Conclusion:

Understanding domestic violence is main responsibility and duty of the various sections of society and the Government to fight the menace of domestic violence against women.

The following steps should be taken in order to stop domestic violence.

- Aware women about her rights.
- Proper education should be given to them.
- Various educational and prevention programs should be taken in order to spread awareness.
- Essential facilities should be provided to them.
- Strict laws and Punishment for abuse of domestic violence.

To conclude it is therefore necessary that each and every part of society should try to make free and independent life for every woman. There should not be any barrier or obstacles before women. Try to make them to live a happy or healthy life.

References:

1. Worell Judith. Encyclopedia of Women and Gender. 1. San Diego: Academic Press. 2001: P. 183.
2. Abbott P. "Women, Health and Domestic Violence". Journal of Gender Studies. 1999, 8: 83-100.



22.

**VOICE OF PROTEST IN MANJU KAPUR'S NOVEL
MARRIED WOMAN**

A

B. S. Jadhav

Jr. Lecturer In English
Government Junior College,
Kurandimal, Ta. Armori,
Dist. Gadchiroli

Dr. V. D. Satpute

Principal
Late Ramesh Warpudkar
ACS College, Sonpeth
Dist. Parbhani

Manju Kapur is the most appreciated and famous contemporary Indian novelist. She presents problem of women, their suffering and throw light on women's psyche. An attempt is made here to present inner voice of protest in the novel 'A Married Woman'. Manju Kapur's novel *A Married Woman* published in 2002. It is a tragic story of Astha, a middle class woman who torn between family responsibilities and social responsibilities. She is a middle class working woman. She works as a teacher, a painter and an artist. The novel presents the story of Astha from her childhood to her forties with her various hopes and despairs, complements and rejections and recognitions and frustrations. In the beginning, Astha imbibes middle class values, traditions and restrictions and seem to enjoy, but very short. She slowly feels that there is something lacking in her life. She searches for her identity. She wants freedom. She suffers from sense of incompleteness and anguish. "Astha was bought up properly, as a woman, with large supplements of fear." This is the very opening line of the novel. She is a daughter of modern father, a serviceman and orthodox mother. Her parents want to see their only daughter safely married. They consider that according to Hindu thought one cannot find 'Moksha' without marriage. Astha's mother puts:

When you are married, our responsibilities will be over. Do you know the Shastras say if parents die without getting their daughter married, they will be condemned to perpetual rebirth? ¹

As a modern girl, Astha is very difficult child, rejects every restrictions imposed by her parents and society. She wants education, freedom, self identity. So she refuses every suitor. She is belongs to a typical middle class family. She breaks the rules of her traditional family. Before marriage, she develops relationship with Bunty, an Army cadet at NDA, Khargwasala. The romance begins her heart from her teen age. They write letters to each other. Her mother complains against it to Bunty's parents. After this episode, Astha's also develops relationship with Rohan when she was the final year of her graduation. Astha roams freely with Rohan. Astha and Rohan kiss, touch and press each other to take delight in such actions. But this episode also ends with Rohan's departure to Oxford for his education. These all episode indicates Astha's modern life. She is Manju Kapur's "New Woman." Astha rebels against her mother. She rejects many suiters. The novelist presents the condition of Astha's mind : Astha collapsed against the bath room door tears falling, crying, crying for Buntry, crying for the luck of love in her barren life, crying because she didn't want to see a stolid man in the drawing room who advertised for a wife and asked about sports.²

Manju Kapur presents Astha as a strong modern, new woman. She opposes her mother to read her diary. She says, "you have no right to read my diary." But her mother's thoughts are very traditional. She advices her daughter to learn something from The Gita, The Vedas and the Upnishdas. After marriage with Hemant, Astha's life style changes and she has to adjust a lot. She seems Hemant can fulfill her dreams. She enjoys her married life. Hemant is an excellent performer in the bed and their honeymoon in Kashmir creates the ecstasy of their love. They both do well and the marriage falls into the expected fruits. They blessed with two children - a girl, Anuradha and a boy Himanshu. After marriage, she finds herself identity. About a novel, *A Married Woman*, Ashok Kumar and Roopali observes, "The second novel" *A Married Woman* (2002) did not attract much attention but it carried the feminist movement a few steps ahead of Kapur's previous novel."³

Astha feels lonely because her children happy with their grandparents. Hemant becomes busy in his office works. She feels marginalized and disturb. Manju Kapur aptly presents the lifestyle and pathetic condition of a married woman when Astha's first child was in her belly, Her mother-in-law wants to have a boy but Hemant condemns it and says, "In America there is no difference between boys and girls. How can this country get anywhere if we go on treating our woman this way?"⁴ The voice of Hemant listens by God and the first

child is a girl. But the attitude of Hemant is changed. He is changed from on all American fathers into on all Indian one. He openly wants a son. He decides if the second child is a girl they will go for the third. The novelist presents the changing attitude of Hemant about girl. Manju Kapur also presents the changing attitude of Astha, a married woman. She was happy in the beginning as a wife of Hement, but now she feels lonely and mentally disturb. The doctors declare that there are no physiological wrongs, but tension only. She wants to reduce her tension of loneliness, and she joins a school. She gives her full attention to school. But the problem of loneliness cannot solve. She is torn between her duty and family responsibility. She thinks, "tired women cannot make good wives." She hears Hemant's words. It is your job.....It is woman's work.⁵

As a teacher, she cannot achieve relief from loneliness. She starts writing poems, and drawing sketches, which she has been doing from her school days. But the purpose is different. Now she writes poems and drawing sketches to express her anguish and mood of alienation and gets relief from it. Her poems are about cages and birds, and mice and suffering in various situations. As Jaya Chakravarty remarks, "But Astha's needs to assert her identity finds expression in the paintings that she makes. Art is a refuge for her. She struggles to express herself, put her thoughts on the canvas."⁶

Astha tries to express her feelings through her poems and paintings. But Hement dislikes this task. He thinks these emotional poems as "positively neurotic" and fears that the society might think that Astha is unhappy. As homeopath declares, Astha suffers "tension", nothing but a disease of modern life. Through the character of Astha, Manju Kapur stresses on the women's need for self fulfillment, self-realization, self-identity, independence individuality and self - actualization. Actually, Astha expresses her feelings, ansuish and alienation to get relief from tension. The novelist projects Astha's condition: She too had changed from being a woman who only wanted love, to a woman who valued independence. Besides there was the pleasure of interacting with minds instead of needs. Astha's becomes real, a married woman.⁷

In *A Married Woman*, the novalist tries to present the truthful condition of the middle class working woman and the challenges they face in their personal, professional and social levels. Manju Kapur puts her hand on different issues emerging out of a social - political upheaval in India. Astha works as a teacher very promptly. In school, she meets a theatre personality named Aijaz Akhtar Khan. He is chanting personality. He is a history lecturer, but sole interest in drama. He summons in the school by Mrs. Dubey. He meets Astha and says her to write the script of a drama to be stage in her school. Aijaz's interest in drama, his touches her knee creates the waves of romance in the heart of Astha. She is a married woman with two children but her relation with Hemant, his attitude, his interest does not healthy. She wants to purchase the antique silver box. But Hemant's refusal creates question of identity. She is earning woman, but cannot spend her money as her will. The novelists presents through Astha :

The tone, the refusal both hurt her. She was an earning woman, why could not she have a say in how some of their money was spent? She never said anything when he chose to squander money on airline tickets. Why could not she buy a box she liked? May be it was expensive, but she was sure if they bargained, it would become cheaper. Beside silver was silver.⁸

Through the silver box as a symbol, the novelist raises the question of identity. She protests by saying 'I also earn', but all are crumbled under the norms of patriarchy. She gets torn between her duty and responsibilities. She struggles for an emotional freedom. She develops psychosomatic symptoms of stress and depression balancing between existing and living. She fights for her self - assertions. She realizes herself that, "A willing body at night, a willing pair of hands and feet in the day and an obedient mouth." These are essential qualifications of a married woman.

Her job of teaching demanded that she get up early so as to reach her work place on time. She had exercise to correct, lessons to prepare, but because she was still very much in love with Hemant but Hemant expressed his dissatisfaction with everything. He refused to help with Himanshu's upbringing. In connection his business, he has to travel abroad four times a year. This departure creates problems for Astha. She handles with many problems children, job, house. Astha comes under the influence of Aijiz Khan and his Street Theatre Group. Aijaz asks her to write a script highlighting the Babri - Masjid - Ram Janmabhoomi discord. Astha begins to browse through the library books and make notes with the help of Anuradha. Her efforts are satired by Hemant. Aijaz is charming, intelligent and appreciative of Astha's talents and this appreciation brings them closer. She switches her mind to the demands of Aijaz and the theatre. She gives expression to her creativity. She also does the sketches and Aijaz is pleased with her work.

As Ashok Kumar and Roopali's observes, "Astha's diversion towards Aijaz is due to her dislike for a routine life of a married woman in Hindu society. She does not get attracted towards Aijaz because she finds any type of shortage in her life. Her individuality, her longing for liberty carry her far away from her family obligations."⁹

The appreciation of Aijaz brings glow of happiness on her face, "suddenly her life seemed less constricted." But Astha does not want to cross the line of her married life. She does not want any other man in her life. Manju Kapur presents Astha as a very complete, balanced married woman. Hemant is so egoistical and dogmatic type of husband. He does not like the title of the play "Babri Masjid Fact, Fiction and You." and insulted by telling her to keep attention in the home, children and teaching. All this does not suit you.

Manju Kapur presents the themes of marriage, alienation, loneliness and hunger for love. The novelist focuses on Astha's duties as a mother wife and daughter-in-law. She is expected to fit in all the roles perfectly. She has to learn to adjust. She finds herself trapped in a traditional chain and domestic chores or responsibilities.

Astha's feeling of alienation and marginal existence increases when her mother hands over the money to Hemant to be safely invested for his children. Astha's mother considers that Hemant has a managing capability and her daughter never proved her merit either before marriage or after that. The act of her mother creates bruised feelings in Astha's mind. As Satish Kumar Harit points out, "She begins to give more time to her school, poetry and painting in order to soothe her bruised feelings. No one voices personal feelings publicly. She also has to prepare a face to meet the faces that she meets at school."¹⁰

The ray of light lightens in her life, when Aijaz, a theatre personality enters into her life. His appreciation on her script, poetry and painting creates healthy feelings in Astha's injured life. She thinks that he is only one who can really understand and value her. His touch on her knee creates sensation and romance in her and she thought :

What did it mean, did he like her, did he want to have an affair with her, why had she been so started by his hand on her knee, why hadn't she responded, but she was a married woman, with two children.....¹¹

Manju Kapur presents Astha's sense of self respect and self-dependence. Her self-respect deeply injured when her husband does not let her purchase an antique silver box at Goa. He hinders her and creates dominance on money that she earned. Hemant's hinderness creates chaos, confusion in her mind. She expresses, "I need more space." As Satish Kumar Harit mentioned in his essay Tragic Flight of female protagonists in Manju Kapur's Novels, "Hemant's domineering attitude, arrogant superior wisdom and lack of interest in her achievement completely freeze in her the channels of bliss of married life."¹²

The novelist presents Astha as a new woman, conscious, introspective, educated, wants to carve a life for herself. She conveys a personal vision of womanhood by violating current social rules. She episode with Aijaz is as short as episode of Bunty and Rohan. Aijaz is murdered by fundamentalists. His death also creates unhappiness in Astha's life. She cries for his life. Hemant rejects her sorrow about other non-related person. Hemant's unhealthy behavior, Aijaz's death, tension of job, responsibilities of children and home create space in her life. She participates in various social and political events. She established Sampradayakta Mukti Munch. She involves in various processions, strikes and Dharnas.

After Aijaz death, she meets his widow Pipeelika (Pipee) who becomes the source of delight. Her relation with Pipee creates new light of joy. She develops love affair with Pipee, which is unnatural. This relation becomes an origin of new clashes between Astha and Hemant. Astha and Pipee want freedom from male bondage, but their freedom is checked on the scale of morality, values and maintenance of family peace, they stand now here.

Pipeelika is another modern, new woman presented by Manju Kapur. She defies tradition she is a Hindu. She works in an NGO. Like other women, she is attracted by the personality of Aijaz. Their likeness and goodness strengthen their passion for each other and despite all opposition from both the families they get married. After the death of Aijaz, Pipee meets Astha. They understand each other, feel for each other and develop lesbian relations.

The novelists portray the problems of married woman. Like Astha, pipee is also a married woman. She marries with Aijaz so she stands for a rebel feminist. Her marriage with Aijaz opposed by both families in the beginnings. When pipee's mother rejects Aijaz because of other community. Pipeelika's words:

He is not a heap of dung, you know. Besides I am almost twenty - nine, you're always said you want to see me married, now is your chance. I am not going to find anyone else. He is intelligent, sensitive, socially committed, a history lecturer, a theatre activist, but all you can see is a muslim who is going to both divorce me and marry four times.¹³

Pipeelika is a modern girl. She does not believe in nothing. She hates religion. She wants freedom. So she finally married with Aijiz, a Muslim lecturer. She decides to cross the boundaries of the caste and evil ridden Indian society. After Aijiz's death, she meets Astha. Both married women have same problems and they develop lesbian relationship. Manju Kapur presents the aspect of human relationship. Lesbian relationship between Astha and Pipee has been yet another dimension of rebel feminism. The following description narrates the whole affair between the two women.

Slowly Pipee put her arms around her. She could feel her hands on the narrowness of her back, on the beginning spread of her hips. Gently she undid her blouse hooks and her bra, looking at her face as she did so and slowly she continued feeling her back with her palm, coming round up towards her breasts feeling their softness especially where the nipple were, feeling then again and again in no hurry to reach any conclusion.¹⁴

Astha and Pipeelika are attracted towards each other physically. Pipee is a widow, she is lonely woman and Astha feels herself lonely, because her husband is busy with his business. Astha's husband do not pay much attention to the family and ignore spending time with the family members. Pipeelika seems to be very selfish woman and lures Astha into lesbian relationship. Astha participates in lesbian relation with happily. She has not been happy with her husband and his attitude towards her. As Kalpana Rajput puts, "Manju Kapur has well portrayed the irritation, anguish and travails of Indian middle class women who are at a loss to condemn social conventions and traditions. Although She try her best to find her place in family and society. She reaches no-where because of her moral imbalance and unnatural wishes to be in communication with pipee, the widow of Aijiz."¹⁵

In this relationship, Astha is a junior partner and appears confused mind. Pipee Khan is major partner. This relationship does not survive for a long period due to Pipee departure to U.S.A. in connection of her Ph. D. and Astha returns to her family and home. Through the episode of Astha - Pipee, the novelist presents the post-modernist trend in her novel. *A Married Woman*, can study on the historical level with the past and contemporary history. The novelist through her characters looks into past history and questions the contemporary history. Manju Kapur presents the narrative to 1987 and creates a situation where focus is shifted to Ayodha, Babri Masjid and Ram Janmabhoomi. Mrs. Dubey invites Street Theatre Group after the end of session in March for students. Thus Aijaz Akhtar Khan, a history lecturer and founder of street Theatre Group comes into picture. Manju Kapur introduces him as a wizard. He is actually a History lecturer but his knowledge of drama is immense. He writes his own plays and songs. He has adapted Brecht, Shakespeare and Greek tragedy into Hindi. He used to perform in slums, factories, streets, villages and small towns to create social awareness. He tells that the aim of theatre is to show reality of life. He touches the Ayodhya issue - Babri Masjid Ram Janmabhoomi dispute. The novelist analyses the whole controversial episode of Ayodhya since British rule till the opening of locks at orders of High Court after independence.

The novelist tries to show the various angles of the novel. The protagonist Astha's love affairs, her marriage with Hemant, her teachership, political involvement and her lesbian relationship with Pipeelika. The novelist presents Astha's confusion in her life. She faces many problems in her married life. The title itself suggests the situation of a married woman.

References:

1. Kapur, Manju, *A Married Woman*, London, Faber and Faber 2003 P. 1
2. Ibid., P. 31
3. Kumar, Ashok, *Novels of Manju Kapoor " A Feministic Study*, New Delhi, Sarup Books Publishers, 2010 P. 46
4. Kapur, Manju, *A Married Woman*, London, Faber and Faber 2003 P. 57
5. Ibid., P. 70
6. Kumar, Ashok, *Novels of Manju Kapoor " A Feministic Study*, New Delhi, Sarup Books Publishers, 2010 P. 54
7. Kapur, Manju, *A Married Woman*, London, Faber and Faber 2003 P. 72
8. Ibid., P. 165

9. Kumar, Ashok, Novels of Manju Kapoor “ A Feministic Study, New Delhi, Sarup Books Publishers, 2010 P. 47
10. Ibid., P. 103
11. Kapur, Manju, A Married Woman, London, Faber and Faber 2003 P. 114
12. Kumar, Ashok, Novels of Manju Kapoor “ A Feministic Study, New Delhi, Sarup Books Publishers, 2010 P. 104
13. Kapur, Manju, A Married Woman, London, Faber and Faber 2003 P. 118
14. Ibid., P. 231
15. Kumar, Ashok, Novels of Manju Kapoor “ A Feministic Study, New Delhi, Sarup Books Publishers, 2010 P. 117



23.

IMPACT OF NON GOVERNMENT ORGANIZATION ON WOMEN'S EMPOWERMENT IN INDIA

Dr. V. D. Jawle sir

Research guide

Ms.Sapna M.Gholap

Research scholar

Shri Shivaji Colleague, Parbhani

ABSTRACT

Empowerment of women has emerged as an important issue in recent times. Empowerment of women facilitates for sustainable rural development by the uplifting the economic, social and political status of women in India. NGO's and self-help group (SHG) play a very pivotal role in women empowerment by providing basic education, vocational training for self-employment, legal aid, protection for women and self-awareness programme. It is believed that providing programs to women has a multiplier effect.

Key words: - Women, Empowerment, Ngo.

Introduction

Women play an important role in the family and society, but in all essential areas of life women are generally at a significant disadvantage as compared with men, whether in terms of education, income, partner choice, inheritance laws, property right decision making processes, community organization or access to leadership positions in education, business or politics. The need for empowerment of women thus arises from this harsh social scenario.

Women have attained a great deal in the past few years but they are still areas of discrimination which exists. NGOs are playing a significant role in the empowerment of disadvantaged women helping them stand on their own through such programs as socio-economic empowerment, health awareness and general sensitization such as education, employment. It is believed that providing programs to women has a multiplier effect. It has positive impact on the women and their household, as their living conditions such as access to housing, sanitary facilities, health services, education and nutritional food improve.

Women empowerment can be achieved through political power, education, employment, NGO and SHG. Among these NGO and SHG dominate and fruitful success of the women empowerment needs to occur along multiple dimensions including: economic, socio-cultural, interpersonal, legal, political, psychological. Women empowerment includes the lives of women at multiple levels, family, community market and the state.

Non-government organization

A non-government organization is any non-profit, voluntary citizens group which is organized on a local, national or international level. Task oriented and driven by people with a common interest, NGOs perform a variety of service and humanitarian functions, bring citizen concern to Governments, advocate and policies and encourage political participation through provision of information.

National policy for the empowerment of women (2001)

The constitution of India not only grants equality to women, but also empowers the state to adopt measure of positive discrimination in favor of women. From the fifth five year plan (1974-78) onward has been a marked shift in the approach to women's issues from welfare to development. In recent year the empowerment of women has been recognized as the central issues in determining the status of women.

Literature of review

Haider and aktar (1999)

NGO interventions positively contribute to women empowerment. NGO, central goal is empowering the powerless women folk or helping them to bloom their hidden potentialities that is power of organization, with a

view to helping them to participate in the socio-economic development for their emancipation from less human condition to more human condition.

Jejeebhoy (2000)

Have made a study on India in three dimensions like ,role of economic decision making,role of child related decision making and the freedom from threat. the independent variables used were, religion ,education, participation in waged work, dowry size marriage endogamy,spouse age difference and household economic status.

Helvetas Nepal (2009)

The mushrooming trend of NGOs is facing criticism from the people accusing them for not maintaining transparency ineffective programmes and their long term.impact and nepotism and favoritism.it is claimed that women in Nepal still largely face social,economic,political and physical discrimination,exploitation and marginalization .

Objective of the study

The study is a humble efforts to assess the NGO programs and the impact of NGO based on the purpose of women empowerment and various processes applied by the NGOs ,promotion of SHGs, the background of NGOs and their role in the process of women empowerment.

1. To study the function of NGOs which are extensively involved in the process of women empowerment in the India?
2. To study the various methods used for women empowerment by NGOs in India.
3. To study the various experience gained and problem faced by the NGOs during the women empowerment process in India.

National policy for the empowerment of women (2001)

The constitution of India not only grants equality to women, but also empowers the state to adopt measure of positive discrimination in favor of women. from the fifth five year plan(1974-78) onward has been a marked shift in the approach to women's issues from welfare to development.in recent year the empowerment of women has been recognized as the central issues in determining the status of women.

Goals and objectives of the policy

The goal of this policy is to bring about the advancement, development and empowerment of women. the policy will be widely disseminated so as to encourage active participation of all stakeholders for achieving its goals. Specifically, the objectives of this policy include.

- Creating an environment through positive economic and social policies for full development of women to enable them to realize their full potential.
- The de-jure and de-facto enjoyment of all human rights and fundamental freedom by women on equal basis with men in all sphere-political, economic, social, cultural and civil.
- Equal access to participation and decision making of women in social, political and economic life of the nation.
- Equal access to women to health care,quality education at all levels,career and vocational guidance,employment,equal remuneration,occupational health and safety,social security and public office.etc.
- Strengthening legal system aimed at elimination of all forms of discrimination against women.
- Changing societal attitudes and community practices by active participation and involvement of both men and women.
- Mainstreaming a gender perspective in the development process.
- Elimination of discrimination and all forms of violence against women and the girl child.

- Building and strengthening partnerships with civil society, particularly women's organization.

Research methodology

We have used secondary data for the purpose of this research paper. The main sources of secondary data are NGOs manual, annual general reports of NGOs and SHGs, journals, newspapers and concerned websites.

Roles and functions of NGOs

Women empowerment has been the central agenda for both government and NGOs. Voluntary action promoted by voluntary agencies engaged in development play a significant role at the grass roots level in India for the success of rural development which is dependent upon the active participation of the people through non-government organization. The various roles of NGOs are described below for better understanding-

- Educating the rural women.
- Supplementation of government efforts.
- Efforts organizing the rural women.
- Building various model and experiment.
- Ensure women's participation in their empowerment.
- Mobilizing the optimum resources.
- Promoting rural leadership.
- Representing the rural women.
- Promoting technology in rural areas.
- Activating the rural delivery system.
- Providing effective & efficient training to rural women.
- Monitoring and evaluation.
- Impact assessment.
- Planning and implementation.

Conclusion

There is significant impact of NGOs on women in India. After joining NGOs, drastic changes are seen in the life style and living standard of women. Now women have started earning money, becoming independent and self-motivated. They can take their own decision in some matter and give their suggestion in family concerns. The study found significant difference in NGOs effort towards implementation of interventional measure in the areas of health and to increase literacy level of women. NGOs and SHGs help to women for their empowerment. Study found that a very small percentage from the backward classes actively participate in the meetings of the gram sabha and are involved in the decision making process.

References

- Haiderrumel, akhtarrasheda. The role of NGO and women's perception of empowerment: an anthropological study in a village empowerment, 1999, 6.
- Jejeebhoyshireen j (2000). Women's autonomy in rural India: its dimensions. Determinants and the influence of context, women empowerment and demographic processes: moving beyond Cairo. Harriet presser and geetasen. eds. Newark: oxford university press.
- HelvetsNepal(2009). empowerment women, learning and sharing series no 2.



24.

THE WOMAN IN INDIA: PAST, PRESENT AND FUTURE**Asst. Prof. JaybhayeVithal K.**Department of English
Late Ramesh WarpudkarACS College,
SonpethDist Parbhani-431516

This is the story of ages,
This is the Woman's way;
Wiser than seers or sages,
Lifting us day by day;
Facing all things with a courage
Nothing can daunt or dim,
Treading Life's path, wherever it leads—

*(The Woman Who Understands by Everard Jack Appleton)***Abstract:**

Among the creative beings, the woman has the most creative qualities in her. She has gifted characteristics to beget a child. We all are extraordinary gifts of a woman, our mother. The World has appreciated such qualities by various means. The World has felicitated her by many awards and rewards. She has successfully proved herself in every field from pilot to peon. Unfortunately, in the modern society the woman is suffering the inequality and discrimination in various fields. This is the dark spot on the lap of a mother, a creator. The present research paper is focusing the discrimination and inequality of the woman. We all have to awake and criticize such issues, as well as the society has to awake about the discrimination.

Introduction:

In India, the woman considered as the unique among the important elements of the society. She is acknowledged everywhere in various religious ceremonies and worshipped in the forms of the deities such as Saraswati, Durga, Lakshmi, Kali and Chandi. She is known as the Goddess in the society.

Pre-ancient Period:

In ancient period, she was among the responsible member of the family. In Vedic period, the woman has given equal place in family. Distinguished women like Gargi and Maitreyi were responsible in their respective fields. "During the ancient period, there were icons such as Sita, Damayanti, Draupadi and three of the Panchkanyas, Ahilya, Tara, Mandodari, who are still remembered with great reverence in Indian society" (Halli and Mullal 297). She was the token of purity, courage and love. Her temperament was tested in every field of the history. She was worshipped by the chants, *Ya Devi SarvaBhuteshu, MatrirupenSansthite, Namastasya, Namastasya, Namastasya, Namah, Namah.* (*Devi Mahatmya-AparajitaStuti*) She was the undefeated in the ancient society.

Post-ancient Period:

But the status of woman was gradually decreased around 500 BC, when the *Smrits* and other religious books were adversely influenced the woman's freedom and rights. The reason of her downfall was, "The rise of Brahminism and due to conflicting religious and social thoughts, the place of women remained subordinate and unsatisfactory (Sharma 77). In comparison to this, the Buddhism and Jainism were continued to give a place of honor to women. She was permitted for admission to the religious orders, where BhikhuniSanghamitra was one of the main proponents of Buddhism.

The Medieval Period:

In the medieval era, the Muslim rulers were physically exploited the Indian woman. Initially, the rulers were not allowed the woman outside the house. But, the ruler like Razia Sultana has broken the shackles and became the ruler. After Razia, Chand Bibi, Tara Bai and Ahaliya Bai Holker has left the great imprints of their capacity of the ruler. The adventurous Islam women like Jahanara, Begum Mumtaz and Noor Jahan has earned the respectable positions during their period. These remarkable women were though strict Muslims rules, but publicly administered justice with their faces covered by veils or burkas.

During the British rule, the social reformers like Raja Ram Mohan Roy, Mahatma Jyotirao Phule and Ishwarchandra Vidyasagar has prominently fought for the rights of the Woman. As woman, Pandita Ramabai has contributed for woman. She was well respected in every period of Indian History.

Independent Era:

But in independent India, the woman is enjoying equal opportunities in all facets of the modern society such as education, culture, sports, media, religion, art, science and technology. There are many laws are executed in terms to end the biased mentality of the society. Dr. Babasaheb Ambedkar was such a great visionary, who strictly protected and facilitated the woman in the constitution by various articles ensuring the equality, prohibition of the discrimination as well as impartiality in terms of the equal pay for the work with the men.

The feministic approach was developed in the seventies, where the woman was acquired momentum in the progress of the country. She was proved herself as the crucial elements in the changing scenario of India. She was the part and parcel of the developing country. Indian woman went through numerous phases of the transitions. The privileges that Indian women enjoyed in the ancient past gradually declined with time and discrimination became an inseparable part of the lives of Indian women in the society. However through the efforts of many social reformers, they succeeded in regaining the respect and equality in the society. Bravery of several women in the society also fuelled the spirit and urge of women to acquire a respectable position in the society.

Today, the Indian society remnant at cross ends; the subjectivity of women is yet to be realized by themselves. The traditional education has transmitted to them for awareness that they were the key figures in current family structure. They began to understand that an all-round development of them, equal to men, was necessary for the growth and prosperity of the nation. The modern women have realized now that they have a personality of their own as a human being and that their mission in life does not end with becoming merely a wife and a good mother but also in realizing that they are also a member of the civic community. Thus, the modern women are not having a passive life. They are prepared to express and show their individuality in various walks of life.

Conclusion:

In present scenario, the changing identity of woman is crucial, which will guide the future of the country. If we want to enhance the place of woman in society, every element of the country has to work for boosting 'her' in every field of the life. Her empowerment is not only depends on the law and security, but the male dominated mentality has to improve her place in mind. She is the most active and sacrificing for welfare of the family. So, she has to equally respect in every walk of life. As Fishr, Marlene writes about the changing situation of the woman, "I think the women of India have more depth more richness, than the men. The transition from the old to the new, the crisis of value adaptation strikes deeper into the lives of our women than our men folk" (Fishr 95). This means that, the moral value of the Indian woman has to retaliate in the society. The woman should be treated equally in politics, economy as well as in employment. The woman reservation policies should be strictly followed by the government agencies of the country. If, all these principles will be actually adapted for enhancement of the woman, then the futuristic India will be more powerful than past. The country will lead the World in future by the active and non-corrupted woman.

Bibliography:

- Ambedkar, B.R. *The Rise and Fall of Hindu Woman*. Jalandhar: Bheempatrika Publications, 1982, Print.
- Fishr, Marlene. "Women in Bhabani Bhattacharya's Novels." *World Literature Written in English*. New Delhi: Penguin Publishers, April 1972, Print.
- Halli, Chandrakala S., and Shridhar M. Mulla. "Status of Women in India" Status of Ancient, Mediaeval and Modern." *Imperial Journal of Interdisciplinary Research (IJIR)*, vol. 2, no. 2, 2016, p. 297.
- Tikoo, Prithi Nath. *Indian Woman: A Brief Socio-Cultural Survey*. New Delhi: Prestige Books, 1985, Print.

25.

SOCIO-ECONOMIC STUDY OF WOMEN LABOURERS IN AGRO-PROCESSING INDUSTRIES IN MARATHWADA REGION

Dr. Ashok D. Kalam

Head & Research Guide
Department of Commerce
Bahirji Smarak Mahavidyalaya,
Basmathnagar, Dist.Hingoli

Mr. Rameshwar B. Jagdale

Research Scholar (commerce)
S.R.T.M. University, Nanded.
ramaxjagdale@gmail.com
MO.No.9404884623

ABSTRACT:

This paper presented on the problems faced by women laborers working in Agro processing industries in Marathwada region. This paper includes case study of cotton ginning and pressing industries in Marathwada region. This paper covers the socio-economic condition and problems faced by women workers at workplace. The Problem addressed in this study is how the empowerment of women and their role in the rural labor force through sufficient and impartial agricultural employment. In other words, how could the inclusion of women in agricultural production and processing industries better deal with socio-economic growth and poverty reduction.

KEYWORDS: Socio-Economic, Women, Agro-Processing, Marathwada.

"When women are empowered and can claim their rights and access to land, leadership, opportunities and choices, economies grow, food security is enhanced and prospects are improved for current and future generations",

Michelle Bachelet - Under-Secretary-General and Executive Director of UN Women

INTRODUCTION:

Women are the stamina of the development of rural and nationwide economy. They contain 43% of the world's agricultural labor force, which rises to 70% in some developing countries. Agriculture is the main substitute for Rural Women, and it should come with improved access to land and possessions for the anticipation, alteration and improvement of climate change, combined with rural women learning how to covenant with cultural confrontation and adapting to various materialization of this event. Women in rural area compressively involved in agricultural activities. The work and involvement of women laborers is differ from the work nature and type of industry.

LITERATURE REVIEW:

Malika Abdelali-Martini (2011) stated in their study that, The strategy for women's empowerment into the agricultural labor force, and equity in participation, choices, opportunities, knowledge information and acquisition is to strengthen awareness and to work through changing attitudes towards women's work and empowerment. This could be achieved both through legislation, and strengthening capacities to change attitudes in industries.

Dr. Vandana Shiva (2005) concluded in their study that, The mode of female participation in agricultural production varies with the landowning status of farm households. Their roles range from managers to landless laborers. In over all farm production, women's average contribution is estimated at 55% to 66% of the total labour with percentages, much higher in certain regions. In the Indian Himalayas a pair of bullocks works 1064 hours, a man 1212 hours and a woman 3485 hours in a year on a once hectare farm, a figure that illustrates women's significant contribution to agricultural production.

IMPORTANCE OF WOMEN LABORERS IN SOCIO ECONOMIC DEVELOPMENT

Empowering the women in agriculture has a straight impact on strengthening their economic conditions. Their rendezvous in food production industry can show the way to better sustenance which would bring down the rates of starvation related diseases. Gender variation is severely embedded in our social formation, and several blockades need to be prevail over both at the micro-level of social relationships and macro-level of policy, technology, market and finance.

Women make indispensable contributions to the agricultural and rural economies in all developing countries. Their responsibilities are varying considerably between and within regions and are changing speedily in many parts of the world, where economic and social forces are transforming the agricultural sector. Rural women often manage multifaceted households and pursue multiple livelihood strategies. Their activities typically consist of producing agricultural crops, tending animals, processing and preparing food, working for wages in agricultural or other rural enterprises, collecting fuel and water, engaging in trade and marketing, caring for family members and maintaining their homes.

OBJECTIVE:

- To Study Socio-Economic Condition of Women Laborers.
- To Study the Problems faced by Women laborers at work place .

SOCIOECONOMIC PROFILE OF OF MARATHWADA REGION

Maharashtra's financial system has eyewitness an annual average growth rate of 8.13 per cent during the decade 2011-15. This is the third highest growth rate after Haryana and Gujarat which saw an annual average growth rate of 8.95 per cent and 8.68 per cent respectively among the non-special category States. Maharashtra also has the highest average per capita income of Rs. 45,575 among the non-special category States for the decade 2001-10. In spite of its affluence, the State traditionally has had a skewed distribution of income. This has resulted in regional discrimination within the State, resulting much concern as well as political unrest among the so called backward regions like Vidarbha which lie in the eastern part of the State. Marathwada is under development in Maharashtra in its numerical strength, the population of the Marathwada is unique. The languages, manners, costumes, dresses and modes of living have made the region attractive from the standpoint of human studies. The region acknowledges almost all-major religions of the country. It has an unbroken continuity covering millennia and posses socio-cultural traditions which features distinct in many ways from other regions. Marathwada has its hoary past. It has been the cradle of civilization art, architecture and culture represented by *Ajanta & Ellora*. The Bombay-Pune, the birthplace of modern industrial system was inhabited by entrepreneurs, while Marathwada was known for its undeveloped economy till the beginning of nineties.

GEOGRAPHICAL INFORMATION OF MARATHWADA

Sr. No	District	Geographical area (Sq.k.m)	Talukas	Villages	Population(2011)		Literacy rate
					Male	Female	
1	Aurangabad	8900	9	1250	1521632	1398916	73.63
2	Beed	11085	12	1269	1020664	1039177	68.48
3	Hingoli	5521	5	662	505188	481529	66.86
4	Jalna	7405	8	956	825977	786380	64.40
5	Latur	7304	10	936	1074321	1003916	72.34
6	Nanded	10528	16	1580	1476301	1391857	68.52
7	Osmanabad	7510	8	722	762947	709309	80.60
8	Parbhani	5520	9	1480	761937	729172	80.58

Source:- intellectual's sandharbh Maharashtra Vol.I

SOCIO ECONOMIC CONDITION OF WOMEN LABORERS

Women who constitute almost fifty Percentage of humanity contribute significantly to the nation's economy and social life. Women make up more than a one third of the world economically active work participation. Today women have acquired their own role in the growth and development of an economy. It is a well-known fact that the Agricultural women workers women workers have been characterized by low economic and social status. This is to a great extent due to low economic and social status of the employer

himself. Huge number of women workers in Agricultural women workers sector have been drawn from weaker and down trodden section of the communities like scheduled caste, Scheduled tribes and most backward classes. Following are the some parameters taken to show the socio economic condition of women laborers in agro processing industry:-

Literacy rate

Education	Frequency	In %
Illiterate	40	40
Literate but no formal qualification	27	27
Below 5 th class	18	18
5 th to 8 th class	07	07
8 th to 10 th class	05	05
Above 10 th class	02	02
Total	100	100

(Source:- Primary Data)

Reason for Seeking Present Employment

Reason	Respondents	In %
Poverty	54	54
No other source of income	24	24
Economic betterment	13	13
Influence of husband or other family member	9	9
Total	100	100%

(Source:- Primary Data)

Monthly Income of Respondent

Income	Frequency	In %
Less than Rs. 1000	42	42
Rs. 1000- Rs. 1500	27	27
Rs. 1501 – Rs. 2000	18	18
Rs. 2001 – Rs. 2500	07	07
Above Rs. 3000	05	05
Total	100	100

(Source:- Primary Data)

Nature of the Respondent's Residential Accommodation

Type	Frequency	In %
Self Rented	17	17
Temporary shed	23	23
Own house	45	45
Unauthorized huts	13	13
Rented by employer	2	2
Total	100	100

Above parameters show the socio-economic condition of respondents i.e. women workers in agro processing industries. It show the basic criteria of development. It is concluded that from the above table and primary survey that the literacy rate of the respondents is very low. The economic condition of respondents is very poor. It is also seen that the majority respondents have not their own house for residence and the living conditions of their particular house is very poor. The economic status of the respondents is very poor due their monthly income which is very low.

CONCLUSIONS:

There is a necessitate to drop procedure which are less encouraging to rural women, focusing on the positive reception of their role as producers of wealth and strengthening the network of public services in rural areas, including health, education, and welfare services, as well as establishing policies that combat the asymmetries that prevent rural women from being protected against the effects of climate change.

The training of rural women is very important, particularly with the implementation of modern agricultural techniques that are tailored to local conditions and that use natural possessions in a sustainable method, with a view to achieving economic improvement without degrading the environment.

Technological involvements in agriculture need to expand and move from being a largely male dominated skill to reach the women farmers directly. The gendered critique of technology highlights that knowledge is not developed to include women's point of view, and tends to disable rather than enable them. Skills dealing with seeds, pesticide use, harvesting, etc are mostly transferred to men. Studies, in fact have made known, that women act in response faster to voice-base technology transfers. There is thus a need for technological empowerment of women in agriculture, by supporting them with direct transfer of knowledge, enabling skills and extension services.

REFERENCES:

1. Malika Abdelali-Martini (2011) Empowering Women in the Rural Labor Force with a Focus on Agricultural Employment in the Middle East and North Africa.
2. Cheryl Doss (2011) The role of women in agriculture
3. Dr. Vandana Shiva (2005) Agriculture Sector In India.
4. Selvaraj (2016) A Study On Socio-Economic And Working Conditions Of Women Workers In Unorganized Sector.
5. Saquina Mucavele, The Role of Rural Women in Agriculture.
6. Gazetteer of India, Maharashtra State, Aurangabad District, Page No: 1018.
7. Development Of Marathwada A Perspective (1999) -S.R.T.R.I., Aurangabad.



26.

SOCIAL APPROACH TOWARDS WOMEN OVER THE YEARS**Nita Rameshwar Kalaskar**

(M.Phill, sociology, Phd research scholar.)

Mobile No. 9404610686

c/o Dr. P. H. Doijode, Saikasturi Nivas,

Laxmi Colony, Old Ausa road, Latur.

Introduction:

As per Swami Vivekananda "It is impossible to think about the welfare of the world unless the condition of women is improved. It is impossible for a bird to fly on only one wing." Women as an independent group constitute nearly 48% of the country's total population. The status of women in India has been subject to changes over the past few millennia. With a decline in their status from the ancient to medieval times, to the promotion of equal rights by many reformers, the history of women in India has been eventful. In modern India, women perform role of high officials including that of the President, Prime Minister, Speaker of the Lok Sabha, Leader of the Opposition, Union Ministers, Chief Ministers and Governors. Also Women's execute multilateral role in the society i.e. as a breadwinner of her family, as a care taker of her family as a mother, wife, daughter, friend and service provider to the society. It is very important to have equity in the woman and men in the society.

Methodology:

This project discuss about social approach towards women over the years. The study has been conducted using descriptive and diagnostic method where Primary and Secondary data collection method are used to carry out the research. The study covers the reference period from Past independence to 2017. The researcher selected and collected data by secondary sources.

Objectives of the study:

The present study is undertaken with the following objectives in view:

1. To examine the women's social status in present scenario.
2. To study the social approach towards women over the years.
3. To analyze the equity between men and women in the society.
4. Behavioral changes in the society against woman.
5. Making suggestions for upgrading status of women in the society.

Hypothesis:

For the purpose of the present study, the following hypothesis is being drawn.

1. Women as a female are dependent upon male.
2. Women status in family is treated as secondary.
3. Women are emotional and caring due to motherly hood.

Women: It is a popular misconception that the term "woman" is etymologically connected to "womb". "Womb" is actually from the Old English word 'wambe' meaning "stomach" (modern German retains the colloquial term "Wampe" from Middle High German for "potbelly"). In this context women are responsible for giving birth through womb i.e. stomach and is a great contribution to her family. She works to manage the family and also extend her hands in earning for family needs.

Points responsible for women insecurity:

In beginning of the human society many prehistoric cultures, women assumed a particular cultural role. In hunter-gatherer societies, women were generally the gatherers of plant foods, small animal foods and fish, while men hunted meat from large animals. In more recent history, gender roles have changed greatly. Originally, starting at a young age, aspirations occupationally are typically veered towards specific directions according to gender. This role of women according to gender itself becomes the cause of women's dependence in the family upon males.

1. Status of women in the society:

There have been innumerable debates about gender in India over the years. Much of it includes women's positing in society, their education, health, economic position, gender equality etc. What one can conclude from such discussions is that women have always held a certain paradoxical position in our developing country. The woman themselves banded in this role physiologically. This is reason for degradation of status of women in the society.

2. Literacy of women:

Women are not prospered in the field of education. The statistics in terms of education in our India and neighboring countries shows positive signs. But as compare to males it is not satisfactorily progressed the women's educational status. Bangladesh showed a drastic difference in literacy rate with respective males. Over a span of 12 years the following graphs shows the fact in our India and neighboring countries Nepal, Bhutan and Pakistan. This is also one of the facts for downing the status of women in the society in this region.

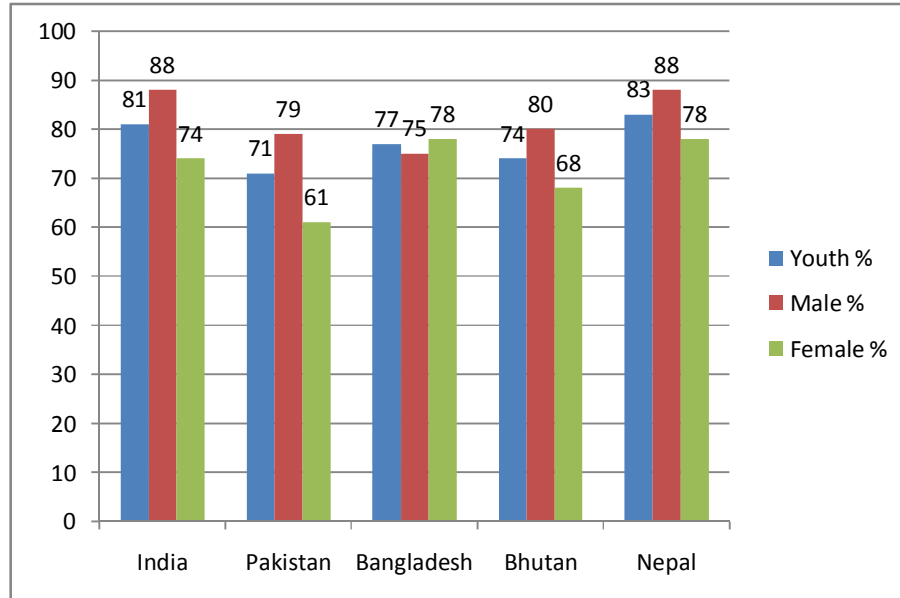

Source: Education For All (EFA) Report 2012

Fig: Comparison of Literacy Percentage

3. Employment of women:

Now a day the percentage of women's employment has been increased due to gradual increase in the girl's education (the above graph shows the gradual increase in education). The employment is somehow proven as a tool for upliftment of the women status but on the other hand this is proving a back door entry in the male dominating employment field and also because of minority percentage of women in the work place women are targeting for sexual harassment.

4. Dependence upon men:

Women's are lagging behind in self defense they are depending upon male partners. Women's are psychologically responsible for this dependence on males for self defense. A lonely women at lonely places, at the odd timings and without any male partner getting abused by male criminals or targeted by the criminals. This circumstances or instances are the proofs of female **dependence** on a male partner in the society.

5. Social behavior of society towards women:

As stated earlier due to male dominate society; the views of society towards women are also prejudiced. In case of sexual crime by males, though males are held responsible for crime but the targeted women will face the more problems by change in behavior of surrounding society.

6. Position of women in different community:

In India diversity of the different culture and the religion has the differences in vision of community towards women. Broadly speaking in India communities of Hindus and Muslims has the different behavior with women. In Hindu community there is more liberty for women but whereas in Muslim the conditions are reverse. This inequality results in differences in the status of women living in the same region.

Analysis of social approach over the years towards women:

As we know in earlier times, women were exploited through every possible means by the society. They suffered a lot of criticism, lacked freedom and stood nowhere next to men. They were even deprived of the basic birthrights of a human being. It took a lot of effort and courage for them to mark an impression of "women power" and make a significant place in society. Women are no longer to be treated as birds in the cage; instead they should be given equal liberty and opportunities as men. Such supportive sections of society led to the developments that are responsible for the improved status of women in today's society.

At the time of Indian freedom movement, the participation of women nationalists was widely acknowledged. When the Indian Constitution was formulated, it granted equal rights to women, considering them legal citizens of the country and as an equal to men in terms of freedom and opportunity. The sex ratio of women at that time was slightly better than what it is today, standing at 945 females per 1000 males. Yet the condition of women screamed a different reality.

1. Past independence period :

In ancient India, women enjoyed a position of respect and reverence. Several inscriptions make references to the status of women in that they enjoyed the freedom to make liberal gifts to religious institutions like Temples, Dharmashalas not merely for the welfare of heads of the families but for their parents as well. Women held very important position in ancient Indian society.

After the fall of the Mughal Empire British people established their complete political supremacy over the Indian people. During the British rule, a number of changes were made in the economic and social structures of our society. In this period some substantial progress was achieved in eliminating inequalities between men and women in education, employment, social right and so on. Some social evils such as child marriage, sati system, devadasi system, purdah system, prohibition of widow remarriage etc., which were a great hurdle in the path of women's progress were either controlled or removed by suitable legislations. Social reformers with patriotic spirit on the one hand and the British Government on the other together took several measures to improve the status of women and to remove some of their disabilities.

2. Post independence period:

The status of Indian women has radically changed since independence. Women in independent India slowly started recognizing her true potential. She has started questioning the rules laid down for her by the society. As a result, she has started breaking barriers and earned a respectable position in the India. Today Indian women have excelled in each and every field from social work to visiting space station. There is no arena, which remains unconquered by Indian women. Whether it is politics, sports, entertainment, literature, technology everywhere, its women power all along. Today women want equality, education and recognition. The advancement of women is the most significant fact of modern India. Gandhiji once said "woman is the noblest of God's creation, supreme in her own sphere of activity." These words are blossoming now, in the field of Politics, from Indira Gandhi to Shila Dixit, Uma Bharti, Jayalalithaa, Vasundhra Raje and Mamata Banerjee today, women are making their presence felt.

Challenges of women equality:

Though a number of constitutional amendments were made for women's social, economic and political benefits, yet they were never effective to bring a radical change in the situation. The Millennium Development Goal on gender equality and women's empowerment can be realized in India only when the traditional practices like female infanticide, dowry deaths, honour killings by khap panchayats, domestic violence, or sexual abuse is eliminated. It is only then that gender equality and women's empowerment can become a reality.

Recommendations for upgrading status of women in the society:

1. Using women as a tool for changing the vision of society.
2. Upgrading status of women in the society by education.
3. Promoting employment of women keeping reservation.
4. Changing women's mentality of whom dependent upon men.
5. Changing men's behavior towards women.
6. Improving social behavior of society towards women
7. Counseling about woman equality to the different communities.

Conclusion:

In India and all over the world women have been made to suffer discrimination and deprivation of various kinds. Since from the ancient time, women have all along been denied even such basic rights as access to literacy and property. This global concern has steadily grown through the past few decades and has resulted in efforts to bring women into the mainstream of life, mainly through socio-economic activities aimed at empowering them and thus restoring equality between the sexes.

From the above study it is clearly seen that social approach towards women is the residue of the women's view towards themselves and the conditions responsible for harassment of the women's in today's scenario. The nature created Women's and that woman gives birth to the human society, this itself is a great contribution of the women towards the society. Today the society over sight this contribution of women and the males in the society dominates the women empowerment by using their superior position in the society. It is possible to make powerful women unity by using the strength of women in society.

References:

1. www.censusindia.gov.in
2. en.oxforddictionaries.com
3. Status of Women in Today's Society- Ranjita Singh.

4. Women's Rights in India: Problems and Prospects- Sutapa Saryal
5. Sivaramayya B., Status of Women and Social Change, Journal of Indian Law Institute,(1983)
6. Sunita Kishor, Kamla Gupta- "Gender equality and women's empowerment in india" August 2009.
7. Reecha Upadhyay - "Women's empowerment in india"
8. Women in India Wikipedia.
9. [Women in India: Role and Status of Women in India - Important India](#)
10. Rekha Singh- Status of Women in Indian Society.



SECTION 'B'

27.

SEXUAL HARASSMENT OF WOMEN AT WORKPLACE**(Prevention, Prohibition and Redressal)****Smt. Varsha B. Kharobe.**Dept. of Dairy Science, Shivneri Mahavidyalaya,
Shirur anantpal, Dist. Latur.**Abstract:**

Women in India are being exploited since long. Crimes against women in India are rampant despite of a number of legislations passed to combat the same.

B.R. Ambedkar, the architect of the Indian Constitution, once stated that the measure of progress of a community is the degree of progress achieved by its women.

Sexual harassment of women at workplace is one of the crimes against women.

It is the right of women and duty of employer to provide safe environment at the workplace. Supreme Court of India on 13th August 1997 laid down the guidelines to be followed by the employer for tackling the incidents of sexual harassment of women at the workplace.

The Sexual Harassment of Women at Workplace (Prevention, Prohibition and Redressal) Act, 2013 is passed in order to protect the rights of women at workplace in light of constitutional and human rights of women at national as well as international level.

Introduction:

Defining Sexual Harassment Any act, action or behavior with an underlying sexual connotation done to intimidate or humiliate a victim can be classified as sexual harassment. It may comprise of a single act or a series of them, and there is no relevance attached to the intention of the perpetrator behind such action.

Any act of sexual harassment to a woman at workplace is not only the violation of her Constitutional rights but also violation of her human rights. It creates an insecure and hostile work environment, which discourages women's participation in work, thereby adversely affecting their economic empowerment and the goal of inclusive growth

Before 1997, a woman experiencing sexual harassment at workplace had to lodge a complaint under Section 354 IPC that deals with the „criminal assault of women's modesty“ and Section 509 IPC that punishes an individual for using a „word, gesture or act intended to insult the modesty of a woman“. These sections left the interpretation of „outraging women's modesty“ to the discretion of the police officer.

no profession is truly and totally free from sexual harassment and no woman is truly protected despite the legislative and organizational frameworks claiming to protect them. For every woman that stands up against harassment there are numerous others who suffer in silence.

Sexual Harassment: Extent and Types:

the extent of sexual harassment, defines the actions which constitute harassment. Determining the Extent of the Problem (with reference to India)

To assess the problem it is necessary to understand its extent and types. In India most women choose to remain silent for fear

of generating a disproportionate reaction that incurs their greater suffering. Moreover, most cases of sexual abuse go unreported because of the traumatic trial procedure that follows and the social stigma attached to it.

In India, a woman is sexually harassed every 12 minutes.

Types of sexual harassment

This section aims to classify the various types of sexual harassment in the workplace by dividing them into two categories.

Tangible:

The Court held this type of consequence to be visible such as hiring, firing, failing to promote, reassignment with significantly different responsibilities, a decision to cause a significant change in benefits, a demotion evidenced by a significant decrease in wage or salary, a less distinguished title, a material loss of benefits and significantly diminished material responsibilities.

Intangible:

In this type of adverse employment action, a complainant need not demonstrate any so called tangible adverse employment action over and above a hostile and demeaning environment.

Behavior Constituting Sexual Harassment:

Certain common instances of sexual harassment include:

- leering a female colleague's body,
- passing distasteful comments on her character or about the way she dresses,
- indulging in inappropriate sexual humor in the workplace to the discomfort of female colleagues,
- sexually suggestive gestures,
- displaying visual material with sexual content in the form of graffiti, cartoons, pin ups etc,
- calling up a female colleague late at night or persistently insisting her for lunch or dinner dates thereby making

her uncomfortable or any other such verbal or physical conduct.

- physical contact and advances or
- a demand or request for sexual favors or
- making sexually colored remarks or
- showing pornography or
- any other unwelcome physical, verbal or non-verbal conduct of sexual nature.

Prevention:

In India ,signed the Convention on30 July1980 and ratified it on 9th July 1993 (with certain reservations).The court laid down certain guidelines to ensure a safe and conducive working environment for women in their workplaces.

Vishaka Guidelines

The following guidelines were clearly put forth in the Vishaka case:

- 1.The Employer or other responsible persons became duty bound to prevent or deter the commission of acts of sexual harassment and to provide procedures for resolution.
- 2.For this purpose the term sexual harassment was formally and clearly defined.
- 3.Preventive steps were clearly outlined: prohibition of harassment was to be notified, published, and circulated in appropriate ways. The rules and regulations of government and public sector bodies had to incorporate rules and regulations prohibiting harassment and provide for appropriate penalties.
- 4.Private employers had to include the prohibitions in the standing orders under the Industrial Employment (Standing Orders) Act 1946.
- 5.Hostile work environments had to be eliminated for women in the work place. Work conditions had to be appropriate even for leisure, hygiene and health.

The Sexual Harassment of Women in the Workplace (Prevention, Prohibition and Redressal) Act, 2013 Analysis The act extends to the whole of India and seeks to achieve three major objectives:

- I. **Protection** of women against sexual harassment in workplaces
- II. **Prevention** of conduct amounting to sexual harassment in workplaces
- III. Establish mechanism for **redressal** of complaints pertaining to sexual harassment

Duties of the Employer:

The Act also provides for the duties of the employer in case of sexual harassment. It provides that every employer shall

- i) Provide safe working environment at the workplace. It also includes the safety from the persons coming into contact at the workplace.
- ii) Display at any conspicuous place in the workplace, the penal consequences of sexual harassment and the order constituting the Internal Committee.
- iii) Organise workshops and awareness programmes at regular intervals for sensitizing the employees with the provisions of the Act. Organise orientation programmes for the members of the Internal Committee.

- iv) Provide necessary facilities to the internal committee or the local committee for dealing with the complaint and conducting an inquiry.
- v) Assist in securing the attendance of respondent and witnesses before the internal committee or the local committee.

Conclusion:

The Sexual Harassment of Women at Workplace (Prevention, Prohibition and Redressal) Act, 2013 as

“No woman shall be subjected to sexual harassment any workplace”

The legal systems were put in place in 2013, but they are still so new that their social impact can be understood only after the passage of time. Sufficient data is not yet available to study the repercussions of the Sexual Harassment of Women at Workplace (Prevention, Prohibition and Redressal) Act, 2013.

However, there are some areas where it has made a significant impact.

It has succeeded in creating awareness in society about the alternative legal recourse available to women in distress in their workplaces.

Previously many women preferred to suffer in silence than to go through the torture of a criminal justice system with its accompanying

complicated and delayed procedures. Now, women have the option of pursuing legal recourse through a simple and time-bound process. Women have become more confident and the environment in the workplace has become significantly more woman friendly.

References:

- The Hindu Parliament passes Bill to prevent sexual harassment at workplace. Retrieved 26 May 2016.
- "The Protection of Women Against Sexual Harassment at Work Place Bill, 2010"
- Journal of International Women's Studies Vol. 1.
- The Sexual Harassment Of Women in the Workplace (Prevention, Prohibition And Redressal) Act, 2013.



28.

CAUSES AND REMEDIES OF DOMESTIC VIOLENCE IN INDIA**Kokane J.P & Shinde S.Y**

Late Shankarrao Gutte Gramin

Art's, Commerce and Science College, Dharmapuri

Abstract

In our society, violence is bursting. It is present almost everywhere and nowhere is this eruption more intense than right behind the doors of our homes. Behind closed doors of homes all across our country, people are being tortured, beaten and killed. It is happening in rural areas, towns, cities and in metropolitans as well. It is crossing all social classes, genders, racial lines and age groups. It is becoming a legacy being passed on from one generation to another. The term used to describe this exploding problem of violence within our homes is Domestic Violence. This violence is towards someone who we are in a relationship with, be it a wife, husband, son, daughter, mother, father, grandparent or any other family member. It can be a male's or a female's atrocities towards another male or a female. Anyone can be a victim and a victimizer. This violence has a tendency to explode in various forms such as physical, sexual or emotional. The present paper deals with the causes and remedies of Domestic violence in India.

Causes of Domestic Violence in India:

Following are some causes of domestic violence in india, such as-----

Domestic Violence Against Women:

This form of domestic violence is most common of all. One of the reasons for it being so prevalent is the orthodox and idiotic mindset of the society that women are physically and emotionally weaker than the males. Though women today have proved themselves in almost every field of life affirming that they are no less than men, the reports of violence against them are much larger in number than against men. The possible reasons are many and are diversified over the length and breadth of the country. According to United Nation Population Fund Report, around two-third of married Indian women are victims of domestic violence and as many as 70 per cent of married women in India between the age of 15 and 49 are victims of beating, rape or forced sex. In India, more than 55 percent of the women suffer from domestic violence, especially in the states of Bihar, U.P., M.P. and other northern states.

The most common causes for women stalking and battering include dissatisfaction with the dowry and exploiting women for more of it, arguing with the partner, refusing to have sex with him, neglecting children, going out of home without telling the partner, not cooking properly or on time, indulging in extra marital affairs, not looking after in-laws etc. In some cases infertility in females also leads to their assault by the family members. The greed for dowry, desire for a male child and alcoholism of the spouse are major factors of domestic violence against women in rural areas. There have been gruesome reports of young bride being burnt alive or subjected to continuous harassment for not bringing home the amount of demanded dowry. Women in India also admit to hitting or beating because of their suspicion about the husband's sexual involvement with other women. The Tandoor Murder Case of Naina Sahni in New Delhi in the year 1995 is one such dreadful incident of a woman being killed and then burnt in a Tandoor by his husband. This incidence was an outcome of suspicion of extra marital affairs of Naina Sahni which led to marital discord and domestic violence against her.

Remedies for Domestic Violence:**Fighting the 'Domestic Violence' Evil**

A recent study has concluded that violence against women is the fastest-growing crime in India. According to a latest report prepared by India's National Crime Records Bureau (NCRB), a crime has been recorded against women in every three minutes in India. Every 60 minutes, two women are raped in this country. Every six hours, a young married woman is found beaten to death, burnt or driven to suicide.

The response to the phenomenon of domestic violence is a typical combination of effort between law enforcement agencies, social service agencies, the courts and corrections/probation agencies.

Need for Stringent Laws:

In 1983, domestic violence was recognised as a specific criminal offence by the introduction of section 498-A into the Indian Penal Code. This section deals with cruelty by a husband or his family towards a married woman. The main legislative measures at the national level for the children who become a victim of child labor include The Child Labor Prohibition and Regulation Act -1986 and The Factories Act -1948. The first act was categorical in prohibiting the employment of children below fourteen years of age, and identified 57 processes and 13 occupations which were considered dangerous to the health and lives of children. The factories act again prohibits the employment of children less than fourteen years of age.

The Government of India passed a Domestic Violence Bill, 2001, "To protect the rights of women who are victims of violence of any kind occurring within the family and to provide for matters connected therewith or incidental thereto"*

An act called Protection of Women from Domestic Violence Act, 2005 [DVA, 2005] also has been passed". This Act ensures the reporting of cases of domestic violence against women to a 'Protection Officer' who then prepares a Domestic Incident Report to the Magistrate "and forward copies thereof to the police officer in charge of the police station within the local limits of jurisdiction.

Role of Non-Governmental Organizations (NGOs):

The role of non-governmental organizations in controlling the domestic violence and curbing its worse consequences is crucial. Sakshi — a violence intervention agency for women and children in Delhi works on cases of sexual assault, sexual harassment, child sexual abuse and domestic abuse and focuses on equality education for judges and implementation of the 1997 Supreme Court's sexual harassment guidelines. Women's Rights Initiative — another organization in the same city runs a legal aid cell for cases of domestic abuse and works in collaboration with law enforcers in the area of domestic violence. These NGOs continue to spread awareness amongst people regarding the legal rights they have in hand for fighting against the atrocities they are subjected to. They are encouraging more and more people to report any case of domestic violence so that proper action may be taken against the culprits.

Police and Health Care:

Police plays a major role in tackling the domestic violence cases. They need to be sensitized to treat domestic violence cases as seriously as any other crime. Special training to handle domestic violence cases should be imparted to police force. They should be provided with information regarding support network of judiciary, government agencies/departments. Gender training should be made mandatory in the trainings of the police officers. There should be a separate wing of police dealing with women's issues, attached to all police stations and should be excluded from any other duty.

Conclusion :

Having looked at a sensitive topic of "Domestic Violence in India", we can sense the importance of discussion of such a topic. The varying causes which can spark the violence within the four walls of homes need to be analysed carefully and a wise study of the factors causing the violence may prevent a family to suffer from the menace of domestic violence. The domestic violence may have a far wider and deeper impact in real life than what has been covered in this essay. What is required is to see closely the association of the factors provoking a particular form of domestic violence. If these factors can be controlled then more than one form of violence can be prevented from harming an individual or our society and India would be a much better place to live in.

References:

- **Panda, P. and Agarwal, B. 2005.** Marital Violence, Human Development and Women's Property Status in India. World Development. 23(5): 823-850.
- **Panda, P. 2004.** Domestic Violence Against Women in Kerala. Kerala Research Programme on Local Level Development Centre for Development Studies. 6: 1-44.
- **Koenig, A. M., et al. 2006.** Individual and Contextual Determinants of Domestic Violence in North India. American Journal of Public Health. 96(1): 132-138.

- **Martin L. S. et al. 1999.** Domestic Violence in Northern India. American Journal of Epidemiology. 150(4): 417-426.
- **UNICEF. 2000.** Domestic Violence Against Women And Girls. UNICEF Innocenti Digest. 6: 1-29.
- **Centre for Women's Studies & Development the Research Institute. 2005.** A Situational Analysis of Domestic Violence Against Women In Kerala: 1-31.
- **Kishwar, M. 2005.** Laws Against Domestic Violence. Retrieved from <http://www.indiatogether.org/manushi/issue120/domestic.htm> on 25/08/2009. 11:15:13 pm : 1 -6.
- **Joshi, M. M. 2001.** The Protection From Domestic Violence Bill. Government Bill. Bill No. 133 of 2001
- Domestic Violence Statistics. Retrieved from <http://www.domesticviolence.in/category/domestic-violence-statistics> on 22/08/2009. 10:00 am.



29.

“ROLE OF SOCIAL NGO’S FOR WOMEN’S SAFETY AND EMPOWERMENT IN INDIA”

Tukaram Trimbakrao Kolhe

Head Department of Sociology,

Vinayakrao Patil S.P.M.S. Arts, Comm. & Science College, Kannad, Dist: Aurangabad, 431103

Abstract:

The NGO’s and Government of India has declared 2001 as women’s Empowerment Year. The National policy of empowerment of women has set certain clear-cut goals and objectives. The policy aims at upliftment, development and empowerment in socio-economic and political-cultural aspects, by creating in them awareness on various issues in relation to their empowerment. National policy of rural folk on empowerment of women in India. Creating an environment through positive economic and social policies for full development. Compensation to rape victims the Hon’ble Supreme Court in Delhi Domestic working women’s forum Vs. Union of India and others writ petition (CRL) No. 362/93 had directed the National Commission for women to evolve a scheme so as to wipe out the tears of unfortunate victims of rape. Swadhar and short stay homes provide protection and rehabilitation to women in difficult circumstances. The ministry also support autonomous bodies like National Commission, Central social welfare board and Rstria Mahila Kosh which work for the welfare and development of women.

1. Introduction:

The NGO’s and Government of India has declared 2001 as women’s Empowerment Year. The National policy of empowerment of women has set certain clear-cut goals and objectives. The policy aims at upliftment, development and empowerment in socio-economic and political-cultural aspects, by creating in them awareness on various issues in relation to their empowerment. National policy of rural folk on empowerment of women in India. Creating an environment through positive economic and social policies for full development. Changing Societal attitudes and community practices by active participation and involvement of both men and women. Social NGO’s ministering a gender perspective in the development process. Elimination of discrimination and all forms of violence against women and the girl child. Building and strengthening partnership with civil society, particularly women’s organisation. The Government has decided for empowerment of women envisaged introduction of a gender perspective in the budgeting process as an operational strategies. A few laws and legislations are enforced strictly for effectively and proper implementation of this policy.

2. Objectives of Paper:

Present paper focused on ‘The Role Social NGO’s for Women’s safety and Empowerment in India’ with the help of following objectives.

- To discuss concept of women’s safety and women empowerment in India.
- To focus on role of Social NGO’s in women’s safety in India.
- To find out contribution of NGO’s and Government in women’s safety in India.

3. Key Concept:

STEP, Swashakti, Swayanshidha, Swadhar Scheme, Co-operative Bodies, NGO’s, Rashtraya Mahila Kosh, Central Social welfare Board, National Commission, Empowerment, Women safety, Judiciary Matter, nutrition service, Women organisation, Nodal agencies,

4. Role of Social NGO’s for women’s safety in India:

- i. It was only in the sixth five year plan the development of women had been considered a separate issue.
- ii. According to document four strategies namely Economic independence, Educational advance, Access to health care and family planning, Income supplementing of tribal women, were emphasized.
- iii. Women safety and women empowerment covers new thrust areas such as improving women’s education, database, enumeration, of women workers, and provision of supportive services, encouraging women’s organisation and stepping up social security measures.
- iv. They are social welfare, nutrition service, supplement income generation, girls education, equal remuneration for equal work, hostels for working women and crèches for children, functional and legal literacy, family, promotion and strengthening of self-employment, review and streamlining laws concerning women.

- v. The ministry of women and child development, as the nodal agency for all matters pertaining to welfare, development and empowerment of women, has evolved schemes and programmes for their benefits.
- vi. These schemes are spread across a broader spectrum such as women's need for shelter, security, safety, legal aid, justice, information, maternal health, food, nutrition and access to credit and marketing.
- vii. The scheme of the Ministry like Swashakti, Swayamsidha, STEP and Swawlamban enable economic and social empowerment. Working women hostels and Creches provide support services.
- viii. Swadhar and short stay homes provide protection and rehabilitation to women in difficult circumstances. The ministry also support autonomous bodies like National Commission, Central social welfare board and Rstria Mahila Kosh which work for the welfare and development of women.
- ix. It is proposed to continue some in the Eleventh plan and also to take up new schemes.
- x. Swawlamban programme previously known as women's economic programme, was launched in 1982-83 with assistance was availed till 1996-97 after which the programme is being run with Government of India funds.
- xi. The ministry is at present getting the programme evaluated. Based on the results of the evaluation, the scheme is proposed to be revamped. Further, the possibilities of providing training and skills to women both programmes traditional and non-traditional sectors.
- xii. Construction of working women hostels under the scheme, financial assistance is provided to NGO's, Co-operative bodies and other agencies for construction/ renting of building for working women hostels with day care centre for children to funds under the scheme has been unsatisfactory during the tenth plan period because NGO's are not able to avail funds due to strict norms of funding and lack of suitable proposals from the organisations.
- xiii. Relief protection and rehabilitation to women in difficult circumstances, swadhar this scheme was launched in 2001-2002 for providing relief and rehabilitation to women in difficult circumstances.
- xiv. The main objectives of the schemes are also provide primary need of shelter, food, clothing and care to the marginalized women/ girls living in difficult circumstances who are without any social and economic support, to provide emotional support and counselling to women.
- xv. Compensation to rape victims the Hon'ble Supreme Court in Delhi Domestic working women's forum Vs. Union of India and others writ petition (CRL) No. 362/93 had directed the National Commission for women to evolve a scheme so as to wipe out the tears of unfortunate victims of rape.

5. Conclusion:

After the all discussion we can find out to sum up planned development has been considered to be the most effective way of solving the numerous problems come in the way of eradicating poverty, reducing imbalances and preventing discriminations among vast number of poor people living in rural areas, especially of rural poor women folk. In this process various policies and programmes intended for empowerment of women have been implemented to uplift socio-economic status of rural poor women and paving a path for their empowerment. Thus the Government has been making sincere efforts to empower women in socio-economic and political-cultural aspects, so that a welfare state and programmes implemented for empowerment of women have examined to fulfil in the fourth objective.

6. References:

- i. Neera Desai and Amit Kumar Gupta, *Women and Society in India*, Ajantha Publications, Delhi, 1987.
- ii. Kalbagh Chetana, *A Better Deal for women by 2000 AD*, Discovery Publications, New Delhi, 1992.
- iii. Kanakalatha Mukund, *Women welfare Programmes in A.P.*, CESS Publication, Hyderabad, 2004.
- iv. Durga Das Bas, *Human Rights in Constitution, Lazu princitce Hall of India*, Private Ltd. New Delhi, 1985.
- v. Ray Arun, *National Human Rights Commission of India Vol. 1&2*.
- vi. Jagnath Mohanty, *Human Rights in the criminal Justice system*, Indian Bar Review, New Delhi, 2003.



30.

WOMEN ENTREPRENEURSHIP IN INDIA**Dr. Swati Ashok Mahajan**

Assistant Professor, Dept of Home Science

Smt.Dankunwar Mahila Mahavidyalaya, Jalna(M.S).

Abstract

Entrepreneurship refers to the act of setting up a new business or reviving an existing business so as to take advantages from new opportunities. A role of modern women is not confined to the traditional role as a mother and housewife; it has and is undergoing changes. Today's women are taking more and more professional and technical degrees to cope up with market need and are flourishing as designers, interior decorators, exporters, publishers, garment manufacturers and still exploring new avenues of economic participation. There have been noticeable changes in the socio-psycho cultural and economic norms of our society due to liberalized policy of the government of India. It has now been recognized that to promote self-employment and to reduce the incidence of poverty, some drastic efforts have to be made to accelerate self employment of women in various sectors.

Introduction :

Entrepreneurship refers to the act of setting up a new business or reviving an existing business so as to take advantages from new opportunities. Thus entrepreneurs shape the economy by creating new wealth and new jobs, invent new products and services. Social and economic development of women is necessary for overall economic development of any society or a country. The term "Women Entrepreneurship" refers to an act of business ownership and business creation that empowers women economically which increases their economic strength & position in society.

The Government of India has defined women entrepreneurs as "an enterprise owned and controlled by women, having a minimum financial interest of 51 per cent of the capital and giving at least 51 per cent of the employment generated in the enterprise to women. Women Entrepreneur is a person who accepts challenging role to meet her personal needs and become economically independent."

A role of modern women is not confined to the traditional role as a mother and housewife; it has and is undergoing changes. As woman gets educated she begins to think of herself as an independent person, she becomes aware of her own identity, potentials and decision making capabilities. Interested women with creative and innovative ideas are coming forward to start the small and medium sized enterprises. It is a common assumption that majority of women in India are economically non-productive as they are not involved in activities that are financially remunerative. But this trend is gradually changing. Today's women are taking more and more professional and technical degrees to cope up with market need and are flourishing as designers, interior decorators, exporters, publishers, garment manufacturers and still exploring new avenues of economic participation. It is perhaps for these reasons that Government Bodies, NGO's, Social Scientists, Researchers and International Agencies have started showing interest in the issues related to entrepreneurship among women in India.

At the same time, it is also recognized that their challenges are immense and complex. For women entrepreneurs, starting and operating a business involves considerable risks and difficulties, because in the Indian social environment women has always lived as subordinate to men. There have been noticeable changes in the socio-psycho cultural and economic norms of our society due to liberalized policy of the government of India. Increase in the education levels

of women and increased social awareness in respect of the role, women plays in the society. It has now been recognized that to promote self-employment and to reduce the incidence of poverty, some drastic efforts have to be made to accelerate self employment of women in various sectors.

OBJECTIVES OF THE STUDY:

1. To study the reasons why women start their own business.
2. To analyze the challenges faced by women entrepreneurs.
3. To suggest corrective measures to solve the problems faced by women entrepreneurs.
4. To study the polices, programmes and role of government in promoting the women entrepreneurs.

Methodology :

The present study is an informative study based on secondary data. The data were collected from books, Journals, online articles and websites.

REASONS FOR WOMEN BECOMING ENTREPRENEURS.

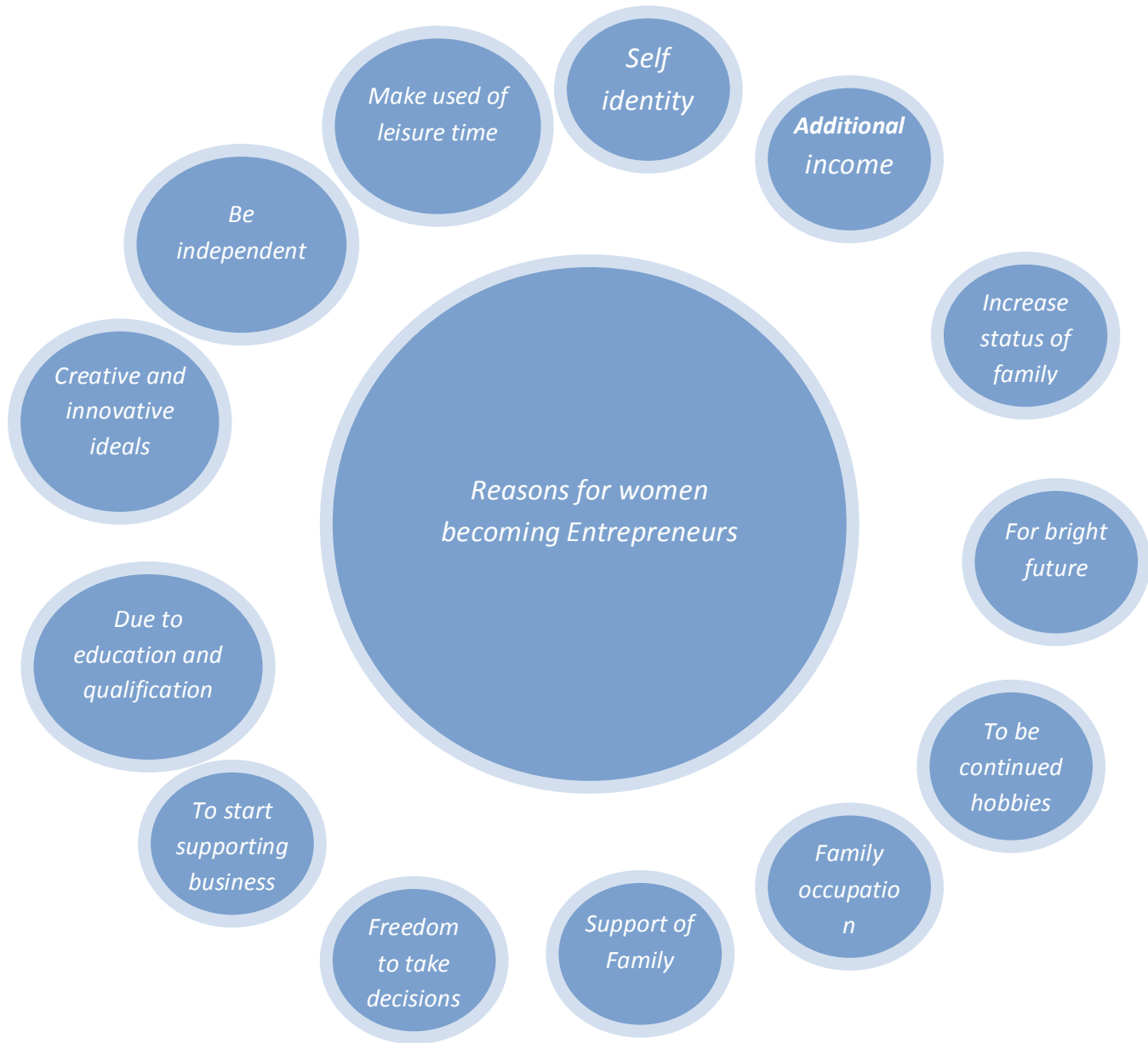

A strong desire to do something positive and different than others with her own creativity to become ideal entrepreneur. Women are capable of contributing herself tonreal situation of both family and society. Since her childhood to old age their many situation occur which force her to do some work, and to earn which make her to become women entrepreneur. Skill, knowledge and adaptability in business are the main reasons that encouraged women to become business women. The following are some reasons for women to become entrepreneurs. \

Challenges Faced by women entrepreneurs:

Women faced many challenges while working as a women entrepreneurs.

Policies , Programmes , and the role of government in promoting women entrepreneurs.

Development of women has been a policy objective of the government since independence. In 80's three core areas of health, education and employment achieved utmost attention. Women are given priorities in all the sectors including SSI sector. Government and non government bodies have tried to increase women's economic contribution through self employment and industrial ventures.

- The First Five-Year Plan (1951-56) envisaged a number of welfare measures for women. Establishment of the Central Social Welfare Board, organization of Mahila Mandals and the Community Development Programmes were a few steps in this direction.

- In the second Five-Year Plan (1956-61), the empowerment of women was closely linked with the overall approach of intensive agricultural development programmes.

- The Third and Fourth Five-Year Plans (1961-66 and 1969-74) supported female education as a major welfare measure.

- The Fifth Five-Year Plan (1974-79) emphasized training of women, who were in need of income and protection. This plan coincided with International Women's Decade and the submission of Report of the Committee on the Status of Women in India. In 1976, Women's welfare and Development Bureau was set up under the Ministry of Social Welfare.

- The Sixth Five-Year Plan (1980-85) saw a definite shift from welfare to development. It recognized women's lack of access to resources as a critical factor restricting their growth.

- The Seventh Five-Year Plan (1985-90) emphasized the need for gender equality and empowerment. For the first time, emphasis was placed upon qualitative aspects such as inculcation of confidence, generation of awareness with regards to rights and training in skills for better employment.

- The Eight Five-Year Plan (1992-97) focused on empowering women, especially at the Grass Roots Level, through Panchayati Raj Institutions.

- The Ninth Five-Year Plan (1997-2002) adopted a strategy of Women's Component Plan, under which not less than 30 percent of funds/ benefits were earmarked for women related sectors.

- The Tenth Five-Year Plan (2002-07) aims at empowering women through translating the recently adopted National Policy for Empowerment of women (2001) into action and ensuring Survival, Protection and Development of women and children through rights based approach.

- The Eleventh plan during (2007-12) Govt. ensured that at least 33 percent of the direct and indirect beneficiaries of all government schemes are women and girl children. A CSS training programme, STEP provides training for skill up gradation to poor and asset-less women in traditional sectors of agriculture, animal husbandry, dairy, fisheries , handlooms, handicraft, Khadi and village industries, sericulture, social forestry, and wasteland development.

- In framing policies/schemes for the Twelfth Five Year Plan (2012-17) the special needs of women must be taken due care of. The Mahila Kisan Sashaktikaran Pariyojana (MKSP) which is a sub-component of NRLM was recently launched to meet the specific needs of women farmers, and help them achieve social, economic and technical empowerment.

Government schemes :

The government programme for women development began as early as 1954 in India, but the actual participation began only in 1974. At present Government of India has provided somany schemes for women entrepreneurs .

1. Trade related entrepreneurship assistants and development (TREAD).
2. Swarna Jayanthi Gram Swarozgar Yojana and Swarna Jayanti setkhari Rozgar Yojana
3. Integrated rural development programme (IRDP).
4. Prime Minister's Rojgar yojana (PMRY).
5. Women's Development Corporation schemes (WDCS).
6. Indira priyadarshini Yojana
7. Federation of Indian women entrepreneurs (FIWE).
8. Small Industries Development Organization (SIDO).
9. Consortium of women entrepreneurs of India (CWEL).
10. Women India Trust (WIT).

11. Self Employed Women Association (SEWA).
12. Central social welfare Board (CSWB).
13. National Alliance of young entrepreneurs (NAYE).
14. State industries development Bank of India(SIDBI).

Training programmes :

1. Training of Rural Youth for self –Employment (TRYSEM).
2. Small industry Extension Training Institute (SIET).
3. Support for Training and Employment Program of Women(STEP).
4. Development of Women and Children in Rural Areas (SECRA).
5. Small Industry Service Institutes (SISIs).
6. District Industries Centers(DICs).
7. International centre for Entrepreneurship and Career Development (ICECD).

Financial Institution :

1. National Bank for Agriculture and Rural Development (NABARD).
2. Mahila Udyam Nidhi.
3. Mahila Vikas Nidhi.
4. Micro credit schemes
5. Women Entrepreneurial Development Programmes
6. Marketing Development Fund for Women.
7. National Small Industries Corporations.(NSIC)
8. State Small Industries development Corporations.(SSIDCs)

Conclusion :

It can be said that today women are in a better position, where in women participation in the field of entrepreneurship is increasing at a considerable rate . Efforts are being taken, so contribution to the growth of the economy as well as at global level. This is mainly because of attitude change , living in modern society , support of family and society, providing entrepreneurial awareness , orientation, and skill development programs, changes in government policies those provided various schemes to women entrepreneurs .Various institutes formulated for general entrepreneurial development and assistance were also operating separate schemes for women entrepreneurs. Women entrepreneurship must be molded properly with entrepreneurial traits and skill to meet the trends , challenges in global markets and also to become excellence in the entrepreneurial sector. One can easily find a real path once if she starts working in any area with confidence to move forward.

References:

1. Naga Jyothi P. “Women Entrepreneurship In India “Abhinav International Monthly Refereed Journal of Research in Management and Technology ,Vol 3 no 5 May.P.no.117-121.(2014).
2. Priyadarsini Padhi *et-al* “Women Entrepreneurship In India : Present status , Problems and Prospects . IJSRMS; Vol 1 no 3, Pg 72-79.
3. Jawaharlal Nehru et-al. “Women Entrepreneurship In India : Issues and Problems “You can tell the Condition of a nation by looking at the status of its women “.SAJMR; Vol 2 no. 7.July.(2013).
4. Parimala Devi.B. “ Facilitating Factors for Women Entrepreneurship In India” IJSR,Vol 4 no.5,May .Pg 153-156.(2015).
5. www.Government policies for Women Entrepreneurship.



31.

WOMEN IN INDIAN SOCIETY

Dr. Jaysheela Basvant Manohar
Asstt. Professor,
Department of Food Science,
Smt. R.M.P. College of
Home Science for Girls, Akluj

<mailto:jaysheelamanohar@gmail.com>

Introduction:

Men are producers and women are consumers. This perception has persisted in Indian society for ages and to this day, is still broadly alive. This division between the sexes is entirely socially defined and extends to work activities. Thus, while men attend to difficult, heavy tasks which require physical strength, women are left to perform household-centric duties which though less physically taxing, are nonetheless as essential as the work men do with the exception of small children and the aged, who are not expected to do hard work, gender segregation is actively applied to all others.

The normative framework is, however, attend in practice and women are involved in a variety of tasks complementary to productive activities even within the household according to the formal division of labour based on age and sex. In fact women's engagement in productive and income generating tasks is not distinct and isolated from those of cooking of food, caring of children etc. nor does such engagement on the part of women free them from their normal household obligations. This rings modifications to the traditional spheres of activity of males and females.

The contribution of women to economic activity irrespective of the rates of their labour participation is generally low. Once major tasks are initiated men rely rather heavily on women to undertake the complementary and supporting tasks in order to relieve them for heavier and more difficult activities. Physically restricted in their households by the purdah system and other social norms and productive activities along with their normal work and are able to turn their domestic labour into a productive resource. Co-operative economic ventures between men and women were quite common in Indian families which remain, more or less, is particularly to in rural and agrarian society. Moreover, women's involvement in production activities is far greater in societies in which pleasant castes dominate and self-cultivation is widely practiced. Even otherwise women and children who are not normally involved in active farm work are also drawn into production tasks in peak periods and thus sex based division of work becomes fluid in nature.

Dr. Ambedkar says, malnutrition would make a person weak in body and would result in a premature death. Likewise if she / he is not educated, she / he is reduced to slavery. Due to lack of education women have become living corpses. Mentally, they are staves and further – "The real problem of backward castes is to get rid of the inferiority complex arisen out of their arrested development and resultant.

Every women is a fountain of shakti or power and energy but the boulders that have blocked its exuberance have to be removed to allow this stream to flow freely once again. Women will then march on their own to realization and manifestation.

Reference:

- 1) Women Development Prgrammes, Dr. M. Lakshmi, Narasaiah, Discovery Publishing House.
- 2) Women's Human Rights, Mohini Chatterjee, Aavishkar Publishers, Distributors.
- 3) States of Indian Women Crisis and Conflict in Gender Issues, Volume I, Uma Shankar Jha, Arati Mehta, Latika Menon.
- 4) Dalit and Backward Women, Mamta Yadav, Omega Publications, First Published, 2010.
- 5) Women's Empowerment in India, Sarojini Nayak, Jeevan Nair, Avishkar Publishers, Distributors.
- 6) States of Women in Modern India, S. B. Verma, Deep and Deep Publications Pvt. Ltd., Page No.
- 7) Women and New Social Order, J. Meenakshi, Omega Publications.
- 8) Women's Equality in India, K. Uma Devi, Discovery Publishing House.
- 9) About Your Right to Information (Simplified), Dr. Shalu Nigam.
- 10) Women and Human Rights, M. L. Narasaiah, Discovery Publishing House, First Published, 2005.

32.

MULTIDIMENSIONAL EMPOWERMENT OF WOMEN AND THEIR SAFETY

Dr. Amol Mandekar

(Asstt Prof P.G. Department Of Education)
K. K. Sanskrit University RamtekDisst. Nagpur

Introduction :-

Democracy is the most popular system of government in the contemporary world as it is based on the will of the people. Abraham Linkan defined, "democracy as government of the people, by the people and for the people." There are four main foundations of democracy viz, liberty, equality, fraternity and justice wherein the most important foundation is 'equality. Among south Asian nations democracy for the first time was introduced in India. Democracy as a system of government was applied here after independence. The Indian constitution guarantees the equality of rights of men and women.

As for education, the 1994-2000 social Action programme stipulates that 60 per cent of schools are for girls, and only female teachers will be employed there.

In Brazil, in the field of leadership training, the CELIM (Centre for women's leadership) is coordinated by the Chairman of the national women's rights Council. This centre aims to prepare women to exercise political power and participate in decision-making in society as a whole. With support of the IDB, study facilities are offered so that women from all over the country can attend the courses.

In China, the constitution states that women are entitled to the same political, economic, cultural, social and family rights as men. The protection of women's Rights and Benefits Act is also in Force.

In India, Article 45 of the constitution provides free and compulsory education for boys and girls up to 14 years of age. Article 15 emphasises women and children. The heart of the constitution is formed by two articles related to the fundamental rights of citizens that prohibit any type of discrimination towards women. There have been a series of commissions and committees that attempt to enforce the law. The commission for universal Education promotes education for women, claiming that it is impossible to have an educated people if there are no educated women. It states if education has to be limited to either men or women, it should be offered to women, since in this way it will be passed on to the following generations. Since the late sixties, education policy as aimed to achieve equal opportunities in the education of women, not only for reasons of social justice but also from the conviction that it will accelerate social transformation. The education of women acts as a social catalyst. Consequently, the national Education policy intervenes in favour of women's empowerment.

Amendments 73 and 74 of the constitution give women power in local government in both rural and urban areas, reserving seats specifically for them. A third of the seats in local government, rural panchayats and urban environments are now reserved for women.

- **Modern Movements :**

In the subsequent decades women's rights again become an important issue in the English speaking world. By the 1960s the movement was called " feminism" or " women's liberation." Reformers wanted the same pay as men, equal right in law, and the freedom to plan their families or not have children at all. Their efforts were met with mixed results.

In the USA, the National Organization for Women (NOW) was created in 1966 with the purpose of bringing about equality for all women. In Ukraine, FEMEN was founded in 2008. The organization is internationally known for its topless protests against sex tourists, international marriage agencies, sexism and social, national and international social illnesses. FEMEN has sympathizers groups in many European countries through social media.

- **United Nations and World conferences on Women:**

In 1946 the United Nations established a Commission on the status of women. Originally as the section on the status of the women, Human Rights Division, Department of social Affairs, and now part of the Economics and social Council (ECOSOC). Since 1975 the UN has held a series of world conferences on women, issues, starting with the world conference of the international women's year in Mexico city. These conference created an international forum for women's rights, but also illustrated division between women of different cultures and the difficulties of attempting to apply principles universally. Four World conferences have been held, the first in 1975, the second in 1980 and the third in 1985. At the fourth world conference on women in Beijing (1995), The Platform for Action was signed. This included a commitment to achieve " gender equality and the empowerment of women." In 2010, UN Women is founded by merging of Division for the Advancement of women, International Research and Training Institute for the Advancement of women, office of the special Adviser on Gender issues, Advancement of women and United Nations Development Fund for women by General Assembly Resolution 63/311.

- **Equal Leadership :-**

Women are denied a voice in the decisions that affect their lives. The best way to transform this condition is to uncompromisingly require that at least 60 % percent of leadership positions be reserved for women : from village council to parliaments. Studies show that women become leaders in their local community, health, education and nutrition, and combating corruption, social exclusion and domestic violence.

A women's journey in finding her leadership voice can be greatly accelerated by mentoring, building an organized constituency among the women of the community, leadership training and building federations with other women leaders.

- **Women Empowerment :-**

Gender equality and empowerment of women recognized globally as a key element to achieve progress in all areas. There is need to pay special attention towards education and health services for women development. Female work participation rate must be increased. More efforts should be done for girls education. In India there is tremendous wastage of human resources as far as women are concerned. Large female population can not take active part in the process of production because of traditional social and cultural causes. If that work force is utilized, we do wonders. Women should take lead for the nation's upliftment which is possible only if they are socially, culturally, politically, educationally for women in all the social, financial, political, educational organizations. In brief, better education to female it means it helps to

- Rise in women's empowerment.

- **Poverty Alleviation :-**

Poverty in India is a very big problem. The poverty means those poor people who fail to reach a certain minimum consumption standard. The poor people have lack of assets and skills to earn and to increase their share in rising national output. And they do not have the resource to acquire assets or skills. Skill formation can be promoted through the provision of education and training by the Government. It means education sector improving the quality of life of critical area of health primary, education, drinking water, life expectancy and standard of living.

- **Suggestions:-**

- 1) It is primary responsibility of the state to provide the eligible with good quality education at reasonable cost.
- 2) It is essential to establish National HRD Fund to offer direct financial support in the form of scholarship, partial financial assistance & educational loans to students directly, based on the criteria of talent & financial & social backwardness.

- **What is social security ?**

Social security, in its broadest sense, implies an overall security for a person within the family, work place and society in general. It includes measures designed to ensure that all citizens receive certain basic standards of personal security which consist of : their basic needs (such as adequate nutrition, shelter, education, health care, clean water and food supplies) ; protection from contingencies (such as illness, disability, accidents, death, unemployment, medical care, child birth, childcare, widowhood, and old age), protection against natural disasters; and an environment free for violence (including sexual harassment and domestic violence.)

These basic measures would enable them to maintain an adequate standards of living consistent with prevalent social norms and the ability to support their dependents adequately. By extension of these basic measures, social security includes protection of livelihoods, guarantee of work and adequate, fair wages, because without these, other contingency benefits have no meaning.

- For Special Proution (There ----Special Proutrn)

Section 2 (d) of the protection of human Rights Act 1993 defined the expression Human Rights by stating that Human Rights means the rights relating to life, liberty, equality and dignity of the individuals guaranteed by constitution or embodied in the international Covenants and enforceable by courts in India.

The influence of the Universal Declaration of Human Rights has been significant. Its principles have been incorporated in to the constitution of most of nations. Although a declaration is not a legally binding document the declaration has archived the status of customary international Low because people regard it' as a common standard of achievement for all people and all nations.'

- **Conclusion:-**

Education is one of the most powerful instrument for reducing unemployment and develop the human resources. Education is equally key to enhance India's competitiveness in the global economy. Therefore, ensuring access to quality education for all in particular for the poor, and rural population is central to the economic and social development of India.

All human being are born free and equal in dignity and rights. It has been rightly proclaimed in the American declaration of independence that " all men are created equal, that they are endowed by their created with certain unalienable rights" similarly, Indian constitution has ensured and enshrined Fundamental rights for all citizens irrespective of caste, creed, religion, color, sex or nationality. These basic rights, commonly known as human rights, are recognized the world over as basic rights with which every individual is born.

While councluding it may be said that while expanding the scope of right to social security under Article 9 of ICESCR, the changing socioeconomic situation and its impact on women in the global south needs to be taken into account. Any policy to ensure social security to all must respect while determining the span of the right to social security within the human rights framework. Specific focus should be laid on the situation of women within the household, the workplace and society, all of which are based on an egalitarian structure and are driven by patriarchal assumptions.

- **References :-**

- 1) Hosken, Fran P., " Towards a Definition of Women's Rights" in Human Rights Quarterly, Vol.3 No.2. (May, 1981), pp.1-10.
- 2) Darooka Prity, Research Assistance from shalu Nigam And Poulomi pal, PWESCR.
- 3) Indian Economy- chief editor- viraj Gavande, Adhar Social Research & Development.
- 4) Aggarwal, Alisin, (2005), Crossing Boundaries: Women and Economic, Social and Cultural Rights, a report of a meeting in goa, india, PWESCR publication.
- 5) B.C. Achraya :- Women's Human Right.
Amit Kumar :- Human Rights & Social Welfare.



33.

PREVENTION OF SEXUAL HARASSMENT OF WOMEN IN THE WORKPLACE

Dr. MundeSanjeevaniDashrathrao.

Asst.Prof.in Commerce ,

Department of Commerce,

KSGM College Dharmapuri, Taq. Parali(V), Dist. Beed.

Abstract

B.R. Ambedkar, the architect of the Indian Constitution, once stated that the measure of progress of a community is the degree of progress achieved by its women. Financial independence and education are two of the most essential sources of women's progress and empowerment. However, the process of achieving financial independence is often plagued with sexual harassment in the workplace, experienced by most women. This paper is an attempt to analyze the definition and components of sexual harassment, its extent and types. It analyzes the existing Constitutional and legal framework in India for prevention of sexual harassment in the workplaces in India through landmark judicial pronouncements and the Sexual Harassment of Women at Workplace Act, 2013.

Keywords: Sexual Harassment, International Legal History, Constitutional framework, Sexual Harassment of Women at Workplace Act, 2013, Indian women

Introduction: Defining Sexual Harassment

Any act, action or behavior with an underlying sexual connotation done to intimidate or humiliate a victim can be classified as sexual harassment. It may comprise of a single act or a series of them, and there is no relevance attached to the intention of the perpetrator behind such action. Certain common instances of sexual harassment include: leering at a female colleague's body, passing distasteful comments on her character or about the way she dresses, indulging in inappropriate sexual humor in the workplace to the discomfort of female colleagues, sexually suggestive gestures, displaying visual material with sexual content in the form of graffiti, cartoons, pin ups etc, calling up a female colleague late at night or persistently insisting her for lunch or dinner dates thereby making her uncomfortable or any other such verbal or physical conduct.

The popular perception that sexual harassment essentially constitutes overt physical acts is a major misconception in extending the ambit of the definition. The psychological element, including any subtle gesture or innuendo, is equally important. Women across all ages and professions face the problem of sexual harassment. However, some professions and positions are more vulnerable than others; for instance, women working in the film and modeling industries or those in the position of new recruits in private organizations are likely to be more prone to the menace of sexual harassment either due to the very nature of their profession or by being the junior most in the hierarchy of an organization headed by men. Having said this, no profession is truly and totally free from sexual harassment and no woman is truly protected despite the legislative and organizational frameworks claiming to protect them. For every woman that stands up against harassment there are numerous others who suffer in silence.

Sexual harassment speaks more to power relationships and victimization than it does to sex itself. It is the improper use of power to extort sexual gratification and reflects a power relationship that is exploitative. It results from a misuse of power and not necessarily sexual attraction. It reflects a disparity in power between the perpetrator and the victim, which more often than not, mirrors the power differentials between men and women in society. Legal scholars and jurists have emphasized that such conduct is objectionable because it does not only interfere with the personal life of the victim but also severely damages the victim's abilities and dignity. Sexual Harassment is deeply rooted in the patriarchal societal setup where male power dominates. It can be seen as a form of discrimination based on sex since the expression of sexuality in the workplace is considered prejudicial to the dignity of women, aimed to maintain the system of exploitation based on unequal economic and social structures thriving in an atmosphere of threat, terror and reprisal. This is particularly true in India, where there is a deep rooted gender bias against women, manifesting itself in high rates of female infanticide and sexual violence against women. Hence, unfavorable working conditions for women by undermining their capabilities as worker is quite prevalent in the Indian context. Thus, essentially, sexual harassment constitutes one of the components of the wider problem of sex based discrimination against women.

Sexual Harassment: Extent and Types

While literature is available which studies the extent of sexual harassment, defines the actions which constitute harassment, this section proposes to provide an overview of the problem and offer a space for existing definitions.

Determining the Extent of the Problem (with reference to India)

To assess the problem it is necessary to understand its extent and types. In India most women choose to remain silent for fear of generating a disproportionate reaction that incurs their greater suffering. Moreover, most cases of sexual abuse go unreported because of the traumatic trial procedure that follows and the social stigma attached to it. The humiliation of recounting the entire incident in explicit detail during the trial and the opposition's continuous attempts to discredit her entire testimony play psychological havoc with the minds of the victims. This is coupled with threats of demotion or firing from a job if the harasser occupies a position of authority. There is a lack of statistical data regarding the actual extent of the crime due to a large

number of cases going unreported. Oxfam India's survey showed that 17% of working women faced sexual harassment in India. In an earlier survey across 23 countries 15- 30% women were reported to have fallen prey to sexual harassment at workplaces. A study including a national online poll with three Mult National Corporations, 28 focus groups and individuals was carried out to gauge the scenario in developed countries, it was held that 52% of the most highly qualified women quit their jobs and 63% of them attributed it to sexual harassment at workplace. In India, a woman is sexually harassed every 12 minutes.

Types of sexual harassment

This section aims to classify the various types of sexual harassment in the workplace by dividing them into two categories. The division is based majorly on US precedents; however, the objective is to lay down a general understanding of the concept by putting forth a broad classification. The first one is where the harasser promises to give an economic advantage in lieu

of sexual gratification received from the victim; in the second type, there is no difference in the economic position of the victim, but the continuous harassment leads to unfavorable and hostile working conditions.

The first category seemingly works on the principle of *quid pro quo*. It refers to situations where an employer or superior at work makes tangible job related promises of promotion, higher pay, advancement etc., conditional upon obtaining sexual favors from the employee. In countries like India, where jobs are scarce the pressure of survival in a situation of scarcity, added to their low status in the society, keeps women silent and causes sexual harassment to become structural.

Consequences of this type of harassment can be of two types.

Tangible: This was laid down by the US Supreme Court in the case of Burlington v. Ellerth. The Court held this type of consequence to be visible such as hiring, firing, failing to promote, reassignment with significantly different responsibilities, a decision to cause a significant change

in benefits, a demotion evidenced by a significant decrease in wage or salary, a less distinguished

title, a material loss of benefits and significantly diminished material responsibilities. In an allegation of this type it is sufficient for the complainant to prove that such a threat was made.

Intangible: In this type of adverse employment action, a complainant need not demonstrate any so called tangible adverse employment action over and above a hostile and demeaning environment. The US Supreme Court explained the second category of harassment in the case of Harris v. Forklift Systems.

It was held that when a Work Place is permeated with discriminatory intimidation, ridicule and insult that is sufficiently severe or pervasive to alter the conditions of the victim's employment and create an abusive working environment it adversely affects her working capacity. This was followed by the decision of House of Lords in England where it held that it was not necessary for the victim to demonstrate physical or economic consequences and that the compensation for injury to feeling can be awarded where an employment action is taken that results in complainant's role and position being substantially undermined or her being increasingly marginalized at work.

Sexual Harassment: Undermining Fundamental Rights and Basic Human Dignity of Indian Citizens

The very notion of Sexual Harassment in the workplace intrinsically violates certain basic fundamental rights guaranteed to the citizens of India, enshrined in and protected by the Indian Constitution. Thus, any act or conduct amounting to sexual harassment is against the very basic structure of The Constitution of India that seeks to ensure and safeguard the dignity of its citizens.

Such provisions are:

1. **Article 14:** Equality before the law or the equal protection of the law.
2. **Article 15:** Prohibition of discrimination on the grounds of sex.
3. **Article 19:** Right to practice any profession or to carry out any occupation, trade or business which right includes within its ambit “a right to a safe environment free from sexual harassment.”
4. **Article 21:** Right to life and personal liberty which includes right to life with dignity.

Vishaka and Others. V. State of Rajasthan The Recognition of Sexual Harassment as an Offence

The offence of Sexual Harassment in India had no statutory reference till as late as 1997. Before this, Section 354 and Section 509 of the Indian Penal Code dealt with such acts. Section 354 deals with the Criminal assault of Women to outrage Women’s modesty. Section 509 dealt with using a word, gesture or act intended to insult the modesty of a woman. There was no legal obligation upon institutions or management to protect and prevent women employees from experiencing sexual harassment. The Indian Judiciary, for the first time in Vishaka v. State of Rajasthan gave voice to the rising concerns of sexual harassment by laying down a formal procedure to check harassment in the workplace. The newly adopted definition of sexual harassment was in tandem with that laid down by CEDAW, United Nations Convention on the Elimination of all Forms of Discrimination against Women which came into force in 1979. India signed the Convention on 30 July 1980 and ratified it on 9th July 1993 (with certain reservations). The court laid down certain guidelines to ensure a safe and conducive working environment for women in their workplaces.

Vishaka Guidelines

The following guidelines were clearly put forth in the Vishaka case:

1. The Employer or other responsible persons became duty bound to prevent or deter the commission of acts of sexual harassment and to provide procedures for resolution.
2. For this purpose the term sexual harassment was formally and clearly defined.
3. Preventive steps were clearly outlined: prohibition of harassment was to be notified, published, and circulated in appropriate ways. The rules and regulations of government and public sector bodies had to incorporate rules and regulations prohibiting harassment and provide for appropriate penalties.
4. Private employers had to include the prohibitions in the standing orders under the Industrial Employment (Standing Orders) Act 1946.
5. Hostile work environments had to be eliminated for women in the work place. Work conditions had to be appropriate even for leisure, hygiene and health.
6. In case the conduct qualified as an offence under the Indian Penal Code or under any law the employer was responsible for initiating action in accordance with the law with the appropriate authority.
7. Where the commission of an offence amounted to misconduct as defined in the service rules, then the appropriate disciplinary action had to be initiated by the employer in according to the rules.
8. An appropriate complaint mechanism had to be in place for redressal of the complaint made by any victim. The complaint mechanism had to ensure time bound action on the complaints.
9. There should be a Complaints Committee to look into complaints and should be adequate to provide counseling and support service and maintaining confidentiality.
10. It further provided that it should be headed by a woman and not less than half its members should be women. Also to pre-empt the possibility of use of any pressure or influence from senior levels the committee would involve a third party who was familiar with the issue.

11. Employees were to be encouraged to raise issues in meetings.
12. Awareness had to be created in the workplace by prominently notifying the guidelines.
13. In case the harassment occurred as a result of an act or omission by any third party or any outsider, the employer had to ensure assistance and support to the victim.

The Vishaka Guidelines were taken as the basis on which The Sexual Harassment of Women in the Workplace (Prevention, Prohibition and Redressal) Act 2013 was drafted, taking care to strengthen areas and sections which needed strengthening.

Conclusion

The Vishaka Case brought to the fore the institutional manifestation of gender inequality in workplaces in the form of sexual harassment. The Apex Court in its decision equated a safe and healthy working condition as a requisite for human dignity under the Right to Life clause of the Indian Constitution. By laying down strict guidelines to prevent and redress sexual harassment in the workplace, the court ensured that the offence was accorded the gravity which was due. "Sexual harassment" has come to be viewed as a violation of the fundamental right to equality.

The Act provides a comprehensive legislative framework to protect and safeguard the interest of women in the workplaces. It seeks to establish favorable working conditions conducive to the growth and development of women. The Committees established under this Act have been clothed in quasi-judicial authority giving them enormous powers to redress grievances and award punishment for any misconduct provided for by the Act. India has come a long way since it first recognized sexual harassment as an offence, but it has a lot further to go to achieve what is so poignantly stated in Section 3(1) of the Sexual Harassment of Women at Workplace (Prevention, Prohibition and Redressal) Act, 2013 as:

"No woman shall be subjected to sexual harassment any workplace"

31 Section

References:

1. *Sexual Harassment in the Work Place: Opportunities and Challenges for legal redress in Asia and Pacific*; International Women's Right Action Watch Asia Pacific, 2005 .p. 2.
2. Rehana Sikri, *Women and Sexual Exploitation: Harassment at Work*, Kanishka Publishers, 1999 pp. 130, 131.
3. William Petrocelli and Barbara Kate Repa, *Sexual Harassment on the job*, Nolo Press. 1992 p. 1-9.
4. ILO. Technical Report for Discussion, ILO- Japan Regional; International Women's Right Action Watch Asia Pacific 2005. p. 2
5. G. Saqlain Masoodi, Lalita Dhar, *The Jurisprudence of Sexual Harassment: Old Beginnings and new Thinking*, Indian Socio-Legal Journal 2006 Vol. XXXII Nos, 1&2, p. 95
6. . Rajashri Das Gupta; *Politics of Silence Sexual Harassment at Workplace*, Sanhita, Kolkata, 2001 The Survey was conducted in Delhi, Mumbai, Bangalore, Chennai, Kolkata, Lucknow, Ahmadabad and Durgapur by Oxfam India and Social Rural Institute, Reported on Nov. 2012; available at <http://twocircles.net/node/307393> (last accessed on 28 May 2016)
7. *Sexual Harassment at Workplace in Vietnam: An Overview of the Legal Framework*, A research report of ILO, March 2013; available at http://www.ilo.org/wcmsp5/groups/public/---asia/---ro-bangkok/---ilohanoi/documents/publication/wcms_206106.pdf; (last accessed on 28 May 2016)
8. Hewlett and her six co authors, "The Athena Factor: Reversing the Brain Drain in Science, Engineering and Technology," *Harvard Business Review*, May 22 2008; available at www.chicagotribune.com; (last accessed on 28 May 2016)
9. D.K. Srivastava, *Progress of Sexual Harassment Law In India, China and Hong Kong. Prognosis for future reforms*, *Harvard International Law Journal* Vol.51, Aug. 11, 2010, p. 172.
10. International Women's Rights Action Watch Asia Pacific Occasional Papers series No.7, *Sexual Harassment in the Workplace: Opportunities and Challenges for Legal Redress in Asia and Pacific*, p. 8.15 *ibid*.
11. *Burlington v. Ellerth*, (524) U.S. 742 (1998).

12. The complainant need not establish or prove that such a threat of adverse action was actually carried out as discussed in Burlington v. Ellerth/Read v. Mitchell, (2000) 1 NZ LR 470
13. Harris v. Forklift Systems Sys., 510 US 17 (1993).
14. Shamoon v. Chief Constable of the Royal Ulster Constabulary, [2003] UKHL 11.
15. Apparel Export Promotion Council v. A.K. Chopra, AIR 1999 SC 625.
16. Vishaka and Others Vs. State of Rajasthan and Others (JT 1997 (7) SC 384.
17. Indian Penal Code, 1860.



34.

ROLE OF WOMEN COMMISSION IN WOMEN SAFETY**Nilangekar S.S.**Asst. Prof. & Head,
Dept. of Public Administration,
Jaykranti College, Latur.**Paithankar N.L.**Asst. Prof.,
Dept. of Public Administration,
Sambhaji College, (A.C.S.) Murud**Introduction :**

In the Rig Vedic period, women in India enjoyed high status in society. Women were provided opportunity to attain intellectual and spiritual standard. Their condition was good. In later Vedic period, women were discriminated in education and other rights and facilities. Child marriage, Sati system, the Purdah worsened the women's position. They became worse off in medieval period. Women lost their individuality.

In the nineteenth century, the social reformers like Raja Ram Mohan Roy, M.G. Ranade, Ishwar Chandra Vidyasagar, Jyotiba Phule etc. raised the question of low status of women in India. They felt very strongly that efforts must be made to raise her status.

With the attainment of Independence, a Constitution was adopted which guaranteed equality to all its citizens, gave social, economic and political justice men and women are declared equal before law.

But it was noticed that the caste, class, education, income differentials sharply affected the law status of women in India.

Violence against women in India :

According to the National Crime Records Bureau of India, in 2012 a crime against women is committed every three minutes.

It include :

1. Murder.
2. Sexual crimes.
3. Domestic violence.
4. Forced and Child marriage.
5. Acid throwing.
6. Abduction.

Also it includes cultural harassment, social harassment, social harassment and racial harassment.

Women Commission :

In ancient, medieval as well in modern period, the status of women in India was dominated. Women in India are strongly dominated by men. To overcome this situation, a statutory body "The National Commission for Women" was set up under the National Commission for Women Act 1990 (Act No.20) of 1990 of Govt. of India.

The Maharashtra State Commission for women is a statutory body, which was constituted under Maharashtra Act No. XV of 1993.

Some of the key objectives of the commission are.

- Improving the status and dignity of women in the society.
- Investigate into practices derogatory to women and suggest suitable remedial measures.
- Effectively monitor implementation of laws affecting women.
- Advise the Govt. on all matters related to improvement and upliftment of the status and dignity of women in society.
- Provide counseling and free of cost Legal Advice to needy women.

Role of Women Commission :

The role of Women Commission is quite lawful. They can summon the appearance of the accused. It is legalized forum and upon such directions of them do the police to registers an appropriate complaint you can also lodge a complaint at the Mahila Police Station Y/55 of the protection of women from domestic violence and seek many legal reliefs. If instances of branch of S/498 A is observed the police will invoke such action.

The Women Commission works for Economic empowerment of women through building up skills and securing access to gainful employment. It also works for political empowerment through awareness and training for equitable representation. The role of Women Commission in prevention of Violence and discrimination

against women. It also works for physically challenged women, socially challenged women including Muslims women, SC/ST, work windows and prostitutes.

Thus Women Commission aims of furthering the fundamentals rights guaranteed by articles 14, 15 and 16 of the constitution of India with respect to give effect to the Directive Principles of State Policy and in particular those enshrined in articles 38, 39, 37 A and dignity of women in society.

Achievements of Women Commission :

In the past 20 years Women Commission has been continuously towards empowering women and assisting them to achieve equality in all spheres of life. Some of the achievements can be listed as follows.

- a) Implementation of Domestic Violence Act 2005.
- b) Indecent Representation.
- c) Workplace Bill 2010, for prohibition of harassment.
- d) Domestic workers welfare and social Security Act 2010.
- e) Scheme for Relief & Rehabilitation to Victims of Acid Attacks.
- f) Ujjwala – Scheme to prevent trafficking of women & children for commercial sexual exploitation.
- g) Pre- Natal Diagnostic Techniques Act.
- h) Prohibition of Child Marriage Act 2006.

Except this Women Commission to launch various laws, Acts and rules for the upliftment of women in India.

Contribution of Women Commission :

Since its inception, Women Commission made recommendation and acted on various issues that have made an impact on the status of women commission can take Sou Motu action against any individual, organization, agency or body that indulges in derogatory practices against women. The commission takes Sou Motu notice of non compliance of policy decisions, guidelines or instructions aimed at miligating the hardship of women and ensuring their welfare. Women Commission has established different cells that work for the women folk in the society. It works for speedy justice for women. It launches programs on Legal Awareness. A number of programs on gender issues are being organized by the Commission. It is adopting strategies for sustained development of women. It identifies and works upon thrust areas for empowerment of women.

The need of the hour is to give the commission more powers to deal with the even increasing atrocities against women. When we took at Delhi, Mumbai and other metros of the country, we find that after every seconds a rape, molestation, assault or kidnap against women is carried out. It must be given unfettered power in case of investigation of the offences and the same should be independent of any political pressure.

No matter, Women Commission initiated various steps to improve the status of women and worked for their economic empowerment. It tried to provide speedy justice to women. It also took up publicity campaign against female foeticide, violence against women etc. in order to generate awareness in the society.

Ref :

1. www.ncw.com.
2. www.ncrb.com.
3. www.insights onindia.com.
4. www.women Welfare.com.
5. www.vvrias.com.
6. www.gktoday.com
7. www.legalservicesindia.com.
8. www.womens web.com.



35.

SEXUAL HARASSMENT OF WOMEN AT THE WORKPLACE : PREVENTION, PROHIBITION AND REDRESSED

Prin.Dr. Kanchan Paralikar

J.B.S.P. Mahila College

Georai, Dist.Beed

"The meaning and content of the fundamental rights guaranteed in the constitution of India are of sufficient amplitudes to encompass all facets of gender equality"[Late chief justice J.S. Verma, Supreme Court of India, Vishaka V. State Rajasthan. Sexual Harassment is behavior, It is defined as an unwelcome behavior of sexual nature. Sexual harassment as workplace is a widespread problem in the world. Whether it be a developed nation or a developing nation or an underdeveloped nation atrocities against women is common everywhere. It is a universal problem giving negative impact on both men and women. It is happening more with women gender in particular. A workplace is defined as any place visited by the employee arising out of or during the course of employment, including transportation provided by the employer for undertaking such a journey. All women working or visiting work places nursing homes, farms, N gas, Government organizations, have, corporations, Educational institutions, companies, sports facilities, hospitals, cooperative societies, service providers.

How much ever one try to protect, Prohibit, prevent and give remedies such violation will always take place. It is a crime against women, who are considered to be the most vulnerable section at the society. That is why they have to suffer all these immunes starting from female feticide. Human trafficking, stalking, sexual abuse sexual harassment to harassment to the most heinous crime Rape It is unlawful to harass a person. Harassment can in clued sexual harassment or unwelcome sexual advances request for sexual nature. Sexual harassment is unwelcome sexual behavior, with could be expected to meet a person feel offended, humiliated or intimidated. It can be physical, verbal and written.

What is sexual harassment at the work place?

'Sexual Harassment' includes anyone or more at the following unwelcome acts or behaviors namely.

- ❖ Physical contact or advances.
- ❖ A demand or request for sexual favors.
- ❖ Making sexually colored remarks.
- ❖ Showing Pornography.
- ❖ Any other unwelcome physical, verbal or non-verbal conduct of a sexual nature.

Very often situation that start off innocently end up in inappropriate and unprofessional behaviors it is important to remember that work place sexual harassment is sexual, unwelcome and the experience is subjective. It is the possible that a woman any experience a single instance of sexual harassment or a services of incidents over a period of time. It is important also to remember that each case is unique and should be examined in its own context and according to the surrounding circumstances as a whole.

Sexual harassment is one of the biggest problems our women are facing today in different sectors of life. We rarely pass through a week without a reminder of these kinds of incidents which should be termed as social problems. It is a growing problem and all any trying their best to combat this problem by adopting new policies and measures. The definition of sexual harassment varies from person and from jurisdiction to jurisdiction. The definition of sexual Harassment in simple words is any un wanted or inappropriate sexual attention. It includes touching, looks, comments or gestures.

A key part of sexual Harassment is that is one side and unwanted. There is a great difference between sexual Harassment and Romance and Friendship, since those are mutual feelings of two people. Often sexual Harassment makes the victim feel guilty, but it is important for the victim to remember that it is not her fault, the fault lies totally on the person who is a harasser. Sexual Harassment affects all women in some form or the other. Lewd remarks, touching, wolf whistles, looks are part of any women most commonly face the backlash to women taking new roles. Which belong to male domains within patriarchy sexual Harassment at work is an extension of violence in everyday life and is discriminatory, exploitative, thriving in the atmosphere of threat, terror and reprisal.

It has also been observed that there are lots of sexual harassment incidents taking place in the workplace, but the victims fear to report the same to the higher officials or the concerned authorities. They fear to file a complaint against such offenders who does such heinous acts. The fear is due to the fear of boss, fear of guilt in the society that they might have to face, fear of being thrown out of the job or being demoted, fear that it will jeopardize their career as in it will put abbot on their resume and would render them un-hirable. Some women have lack of knowledge- they do not know what exactly qualifies a sexual harassment and fail to report the same.

Every country is facing this problem daily. No female worker is safe and the sense of security is lacking in them. There are certain developments in laws of many countries to protect women workers from sexual Harassment.

Sexual Harassment is major problem in school, college University and its percentage is increasing day by day. Surveys on college campus show the numbers of respondents reporting have been sexually harassed ranging from 40-70 percent. Only two percent of campus harassment involves a professor demanding sex in return for good grade. Most cases involve male and female students.

Sexual harassment includes many things:-

- ❖ Actual or attempted rape or sexual assault.
- ❖ Unwanted deliberate touching, leaning, over cornering, or pinching.
- ❖ Unwanted sexual teasing, jokes, remarks, or questions.
- ❖ Whistling at someone.
- ❖ Kissing sounds, howling and smacking lips.
- ❖ Taking an employee clothing hair and body.
- ❖ Touching or rubbing oneself sexually around another person.

Civil society claims 70% of women have had sexual harassment experience.

For the first time in the history of the India court in 1987 the supreme court of India recognized sexual harassment at work place. As a violation of human rights but also as a personal injury to the affected woman.

The landmark case of Vishaka and others Vs.State of Rajasthan laid down guidelines for the preventing and redressed of the complaints by women who were sexually harassed at workplace. The guidelines entrusted the Employer with the obligation to provide a safe and woman friendly environment.

Another case the complaint was working in a Hyderabad based company and she was sexually harassed by her supervisor. The case was investigated by a woman who was charges were proved and the inquiry report was also submitted but what happened later was the complainant was asked to resign from her job as she was identified as a trouble maker and the accused was allowed to continue with his job. No compensation was given to the complainant.

Pre- Vishakha condition :

Before the Vishakha guidelines came into picture, the women had to take matter of sexual Harassment at workplace through lodging a complaint under sec 354 and 509 of IPC. Sexual Harassment was needed to be given priority and measures were decided to be taken to tackle this problem. Government, employers, employees, women organizations all were thinking how to eliminate this menace from the society.

Everybody wanted to prevent. Sexual Harassment as prevention is the first step to prohibit or abolish any hazardous thing from the society. To achieve this, one needs legislation as a fool based on that the government and the organization will be able to make straggles will be in India till the Vishakha judgment came there was no law to govern this matter and the guidelines which come as an outcome of this case were derived from the convention on the ruination of all forms of discrimination against women. Even the constitution of India had grounded provision in the lives of fundamental rights of life and liberty.

Prevention steps :

All employers or persons in charge of work place whether in public or private sector should take appropriate steps to prevent sexual harassment without prejudice to the generality of this obligation they should take the following steps.

- a) express prohibition of sexual harassment as defined above at the work place should be notified, published and circulated in appropriate ways.
- b) The rules of government and public sector bodies relating to conduct and discipline should include rules.
- c) As regards private employers, steps should be taken to include the aforesaid prohibitions in the standing orders under the industrial employment act, 1946.

Internal complaints committee:-

The complaint committee should be headed by a woman and not less than half of its members should be women further, to prevent the possibility of any undue pressure or influence from senior levels, such a complaint committee should involve a third party. Either NGO or other body who is familiar with the issue of sexual harassment. The complaint committee must make an annual report to the government department concerned of the complaints and action taken by them. The employers and person in charge will also report on the compliance with the aforesaid guidelines including on the reports of the complaints committee to the government department.

India did not have any legislation till the bill for the protection of women from sexual harassment was moved in the parliament in the year 2005. After a 10 long years gap in 2010, the bill was in the Lok Sabha with slight changes in the old bill. The new bill defined 'sexual harassment' and also provided for a redressed mechanism through internal complaint Committee' in the workplace or 'local complaints committee' at the district level.

According to section 13 of the Bill there are two stages of enquiry, one is once the charges found and proved the report of the same must be sent to the disciplinary committee' and it will take action as per the service rules. Sexual harassment of women is not only seen in India or few other selected countries but prevails all over the globe, be it a developed nation or developing nation or an under developed nation. There are 10th or the offenders who indulge in such activities but yet the percentage of sexual harassment of women does not seem to decline even a bit.

According to a survey majority of female Israel's MPs faced sexual harassment. At least 28 out of the Israel parliament's 32 Female members have experienced sexual harassment or assault

Conclusion :

In the conclusion of would like to suggest some suggestions and conclusions of my findings. Employees must conduct monthly meeting with employees to know their problems. Accordingly they can provide a safe working environment. At the organizational level the employee can provide safe and harassment free environment through provisions and regulations framed within the organization. The sense of security which can be derived from the organization policy can facilitate to work effectively and efficiently for a productive outcome. The entity can give training programme, workshop, educational programme related to sexual harassment to avoid situations. If the women group or workers came to know about any such harassment, they must bring it to the notice of the complaints committee. It is the duty of the committee to keep everything confidential. Every female worker should know that it is employer's legal duty to provide women employee with a safe working environment. All the male employees must understand and these kinds of incidents affect the health confidence and ability of a woman and will also lead her to leaving the job.

Bibliography :

1. Preventing sexual Harassment. (BNA communication, Inc.) SDC IP, 73, 1992 manual.
2. [http://infochangeindia.org/women/analysis I a. brief history of the battle - against sexual harassment-workplace.html](http://infochangeindia.org/women/analysis%20I%20a%20brief%20history%20of%20the%20battle%20-%20against%20sexual%20harassment-workplace.html).
3. <http://www.rt.com/news/344995>. Knesset sexual - harassment - survey.
4. [http://www.bucknell.edu/v 2002.9.xml](http://www.bucknell.edu/v2002.9.xml)
5. Preamble, sexual Harassment of women at work place (prevention, prohibition and Redressal Act.)
6. Section 3 (1) of the Sexual Harassment of women at workplace (prevention prohibition and redressal) Act, 2013.

SEXUAL HARASSMENT OF WOMEN AT WORK PLACE

Dr.Pawal Ayodhya Dattatray

Asst.Professor

Dept.Of Home Science

Arts & Science College, Gadhi.

Email Id:ayodhyapawal@gmail.com

Introduction:

Indian constitution provides right to equality to both women and men. Women have equal right to choose any profession and area of work or business activity. But in practice women are discriminated against both in their homes and outside their homes. Sexual harassment is recurring problem around the globe. Different nations have taken measures to deal with the consequences of such a problem. Continuous development of policies is observed.

Sexual harassment is defined as where any form of unwanted verbal, non-verbal or physical conduct of a sexual nature occurs with the purpose or effect of violating the dignity of a person, in particular when creating an intimidating hostile, degrading, humiliating or offensive environment. (McGolan,2004).Sexual harassment in general & sexual harassment at work place in particular is the hard reality which is faced by working girls & women in day to day life.

Society has brought positive changes in the lives of women in the sense that a working women feels economically independent & liberated. But at the same time it has also increased the vulnerability of women for the crimes such as sexual harassment at work place.

Objectives:

1. To study the definitions of sexual harassment of women at work place.
2. To study sexual harassment of women at work place (Prevention, Prohibition & Redressal) Act.2013.

Sexual harassment at work place includes both physical as well as mental aspects. Though it is difficult to define what constitutes sexual harassment at work place but the supreme court of India has defined it in the case of Vishakha V.State of Rajasthan, 1997 as “Any unwelcome sexually determined behavior as physical & advances, a demand or request for sexual favors, sexually colored remarks showing pornography or any other unwelcome physical, verbal or non-verbal conduct of sexual nature.”

An Act to provide protection against sexual harassment of women at work place and for the prevention & redressal of complaints of sexual harassment & for matters connected therewith or incidental thereto. The Sexual Harassment Of Women At Work place (Prevention, Prohibition & Redressal) Act 2013 is a legislative act in India that seeks to protect women from sexual harassment at their place of work. It was passed by the Loksabha (the lower house of the Indian parliament) on 3 september 2012. It was passed by the Rajyasabha (the upper house of the Indian parliament) on 26 February 2013.The Bill got the assent of the president on 23 April 2013. The Act came into force from 9 December 2013. This statute superseded the vishakha guidelines for prevention of sexual harassment introduced by the supreme court of India. It was reported by the International Labour Organization that very few Indian employers were complaint to this statute.

Jealousy at workplace is also a reason for such crimes against women employees, a male employee would not like to see his female colleague to get success, promotion or incentives by the employer. And in jealousy, he would harass her through sexually perverted behavior. It is also linked to perceived superiority feeling among men that women could never become better than them. As per the law private & public both sectors are under statutory compulsion to protect their female employees from sexual harassment in their organizations but the problem lies in its implementation & compliance.

According to the press Information Bureau of the Government of India, the Act will ensure that women are protected against sexual harassment at all the work places, be it in public or private. This will contribute to realization of their right to gender equality, life and liberty & equality in working conditions

everywhere. The sense of security at the workplace will improve women's participation in work, resulting in their economic empowerment & inclusive growth.

Preventive steps:

All employers or persons in charge of work place whether in public or private sector should take appropriate steps to prevent sexual harassment without prejudice to the generality of this obligation. They should take the following steps

1. Express prohibition of sexual harassment as defined above at the workplace should be notified, published & circulated in appropriate ways.
2. The Rules /Regulations of Government & public sector bodies relating to conduct & discipline should include rules/regulations prohibiting sexual harassment & provide for appropriate penalties in such rules against the offender.
3. As regards private employers, steps should be taken to include the aforesaid prohibitions in the standing orders under the Industrial Employment Act 1946.
4. Appropriate work conditions should be provided in respect of work, leisure, health & hygiene to further ensure that there is no hostile environment towards women at work places and no employee women should have reasonable grounds to believe that she is disadvantaged in connection with her employment.

Therefore, prevention is the best tool for the elimination of sexual harassment.

Complaints Committee:

Complaints committee should be headed by a women & not less than half of its member should be women. Further to prevent the possibility of any undue pressure or influence from senior levels, such complaints committee should involve a third party, either NGO or other body who is familiar with the issue of sexual harassment.

The complaints committee must make an annual report to the Government department concerned of the complaints & action taken by them. The sections of the Indian penal code that can be applicable to sexual harassment under section 294, 354 and 509 which makes it a criminal case.

Conclusion:

Working women get legal support to avoid sexual harassment at workplace. It is necessary to study Acts for to secure themselves. So prevention is the best tool for the elimination of sexual harassment

References:

1. www.macrothink.org/jmr
2. www.wikipedia.org/wiki/Sexual_Harassment_of_Women_at_Workplace_Act_2013
3. www.indiacelebrating.com/social-issues/sexual-harassment-of-women-at-workplace



37.

GENDER DISCRIMINATION IN ARUNDHATI ROY'S NOVEL *THE GOD OF SMALL THINGS*

Meghraj N Pawar

Asst. Professor, Dept. of English
KRM Mahila Mahavidyala, Nanded
meghrajnawar@rediffmail.com

Abstract:

Gender discrimination is an age-old disgrace to the Indian patriarchal society (the picture in 21st century may be a little bit different). A few have challenged the traditional laws set for female exploitation. Arundhati Roy is one of the leading Indian writers who raise her strong voice against the partial religious and social laws. Her debut novel *The God of Small Things* poses questions on female safety in the post-colonial society. Mammachi in the novel represents a typical woman who succeeds in her pickle business but does not challenge her brutal husband. Her daughter Ammu challenges the patriarchal laws and faces fierce consequences at the hands of her father, her husband and later her self-centered brother Chacko. She breaks the "Love Laws" by loving the untouchable Velutha which devastates both lives. Her twins Rahel and Estha live a miserable life because they are hybrid-born from an inter community marriage. The novel depicts the miserable condition of women under the cruel eyes of male dominating laws.

Key words: gender discrimination, patriarchal laws, untouchable, transgression, dignity, Veshyas

Born on 24 November 1962, Arundhati Roy is a well-known leading writer and social activist who won the prestigious Booker Prize of Britain for her debut novel *The God of Small Things* in 1997. The novel is based on her early childhood experiences with her family at Ayemenem near Kottayam in Kerala. Arundhati Roy struggled a lot in early years of her life. She left her native place for Delhi to study architecture and later married a Goan person. The marriage lasted only for few months due to the monetary problems and her ambitions. She left her husband and went back to Delhi to complete her degree in architecture. She lived her life in an utter poverty struggling for the very existence. Finally, she chose writing as her career and her novel *The God of Small Things* published in 1997 was much acclaimed by the readers and critics across the world. Arundhati Roy is keenly interested in socio-political affairs and remains in news for her revolutionary views.

The characters in the novel represent the real men and women in the personal life of the novelist. The character Ammu in the novel represents Arundhati's mother Mary Roy who is the victim of atrocious gender discrimination in the patriarchal society of India. Since Arundhati's mother married to a Bengali Hindu tea planter and broke the Christian tradition, she faced much humiliation in the hands of males from the hardcore conservative family. Her mother challenged the patriarchal social and legal system where women didn't get equal share of their parent's property with their male siblings. She won the court case seeking her claim of equal share in the parent's property which became motivational to other deprived women. Naturally, these incidents affected Arundhati's mind which she explored in her novel *The God of Small Things*.

The novel deals with caste and gender discrimination in the Indian society. At the centre is the story of the Syrian Christian family of Mammachi and Pappachi who have two children Ammu and Chacko. Ammu leaves her home and goes to Calcutta where she marries a Hindu alcoholic assistant manager in a tea estate. She faces humiliation at the hands of her husband and returns to Ayemenem with her twins Rahel and Estha. She establishes a sexual liaison with the Paravan (untouchable) Velutha for which both have to pay heavy prices. Velutha is tortured to death and Ammu is forced to leave her home. Chacko is a Rhodes Scholar, marries a waitress Margaret who divorces him when she is carrying a baby, later named Sophie Mol. He comes back to India and takes over the family business, Paradise Pickles and Preserves. After the accidental death of Margaret's husband, Chacko invites her to spend Christmas holidays in India along with her daughter Sophie Mol. The accidental death of Sophie Mol and illicit relations of Ammu and Velutha devastate the family. Baby Kochamma, the sister of dead Pappachi plays the role of a villain in destroying the lives of Ammu and Velutha. Velutha is tortured to death and later Ammu dies at the age of thirty one.

The novelist focuses on gender discrimination in the male-dominated family and society of India. Though women are constitutionally equal to men, the social mindset remains the same old stick-in-the-mud. A

female still remains the object to be “appropriated, possessed and humiliated”. Batra, (115). The reports of violence against women at domestic and social level are increasingly common in the society. The novel portrays the picture of the sufferings of women through the female characters Mammachi, Ammu, Baby Kochamma, Margaret and Rahel. All these female characters face humiliation from men on different grounds.

Mammachi, the victim of Pappachi’s brutal beatings shows her business skills and sets the business Paradise Pickle and Preserves which becomes the family identity. Instead of encouraging Mammachi, her retired husband Pappachi hates her business. He is jealous of his wife’s exceptional music talent and her business skills. The success of his wife makes him crueller because he believes that business is not an area of the upper class women. Overtaken by his black moods and short-temperedness, he mercilessly beats his wife everyday with a brass flower base. He diverts his frustration of failure towards his helpless children and wife. The following description shows his brutality

“...little Ammu crept back in the house through ventilator to rescue her new gumboots that she loved more than anything else ... when he caught, he didn’t say a word. He flogged her with his ivory-handled riding crop (the one that he had held across his lap in his studio photograph). Ammu didn’t cry.” (180-81).

He is a stereotypical Indian husband who doesn’t welcome the success of his wife. It is the patriarchal and traditional mindset of people that a woman should not enter the men’s business. She should live her life within the four walls. Mammachi tolerates all injustice at the hands of the whimsical husband and prospers the business. She is an efficient and skillful woman who can overcome all the adverse conditions and emerge as an independent individual. She represents a typical Indian woman who struggles to save her family but dare not challenge the patriarchal norms though the husband treats her cruelly.

Ammu is at the centre as the main victim of gender bias in the novel. She suffers a lot for being an independent rebellious woman who takes her decisions by her own. She feels suffocated at her home in Ayemenem and longs to be free. She is denied higher education because her father thinks it to be the area of men. “Pappachi insisted that a college education was an unnecessary expense for a girl. So Ammu had no choice ...” (38). On the other hand, he sends his son Chacko to America for education as the Rhodes Scholar. It is the grim reality in India that discrimination on the basis of gender starts at home and girls are denied equal rights. The novelist highlights the plight of girls who have to wait for marriage proposals and live a melancholic life.

“There was little for young girl to do in Ayemenem other than to wait for marriage proposals while she helped her mother with the house work... All days she dreamed of escaping from Ayemenem and the clutches of her ill-tempered father and bitter, long-suffering mother. She hatched several wretched little plans. Eventually, one worked. Pappachi agreed to let her spend the summer with a distant aunt who lived in Calcutta”. (38-39).

She goes to Calcutta where she marries a Hindu, an assistant manager in a tea estate. Her intercommunity marriage is not welcomed by her conservative parents. Ammu discovers her husband to be an alcoholic and a liar who mercilessly beats her in inebriation. “her husband turns out to be not just a heavy drunkard but a full blown alcoholic”. (40) The ‘beautiful, young and cheeky’ Ammu becomes an object of lust for the Planters Club. She gives birth to the twins Estha and Rahel during the Indo-China war in 1962. She faces humiliation when her husband and his English boss Mr. Hollick make a deal to keep Ammu with the boss in his bungalow for some days. She becomes a sexual object for the boss and moneymaking machine for her husband. She prefers divorcing him instead of losing her dignity and comes back to her parents.

Ammu is an exemplification of the failed intercommunity marriages and the way they are outcaste in their own parental home. Intercommunity marriage is severely opposed in the caste-ridden society of India. Ammu lives a neglected and lonely life with her vulnerable twins almost in slavery. The family accepts the sexual transgressions of her brother Chacko with women workers of the factory as the ‘Men’s Need’ but they keep Ammu in virtual detention. Women in Indian society are declined equal share in the parental property. Ammu equally works in the pickle factory of her mother but Chacko becomes its absolute owner. He clearly says: to Ammu: “What is yours is mine and what is mine is also mine” (57). Though Ammu worked as much in the factory as Chacko, whenever he was dealing with food inspectors or sanitary engineers, he always referred to it as ‘my factory, my pineapples, my pickles’. Legally, this was the fact because Ammu, as a daughter, had no claim in the property.

Baby Kochamma believes that a married daughter has no position in her parent’s home and the fate of a divorcee from love marriage is far worse. In these circumstances, Ammu gets drawn towards the untouchable factory worker Velutha and establishes sexual relations with him. The breaking of “Love Laws” shocks the

family and they manage to kill Velutha for his crime against their honor. The police work for the rich and poor have no justice. The police officer molests Ammu when she enquires about Velutha. The police say: "Kottayan police does not take statement from Veshyas (prostitutes) and their illegitimate children". (58). Ammu's dream about the police atrocities on women is narrated in the following words:

She had woken up at night to escape from a familiar, recurrent dream in which policemen approached her with snickering scissors wanting to hack off her hair. They did that in Kottayam to prostitutes whom they'd caught in the bazaars- branded them so that everybody would know who they were. *Veshyas*. So that new policemen on the beat would have no trouble identifying whom to harass.
(<http://litread.in/pages/130270/119752-121101?page=15>
Retrieved_01/07/2017_4:07 pm).

Ammu is victimized by the patriarchal and conservative society who declines her individuality and pushes her into the darkness of hell. She is mercilessly suppressed throughout her entire life from birth to death. She suffers in the hands of her father, her husband and later her brother. As a child, she witnesses her mother's merciless beating from the frustrated husband, as a wife she becomes the victim of domestic violence of a drunkard husband who asks her to sexually gratify his boss, and as a sister she is marginalized in her self-centered brother's home who completely declines to consider her as a human being. The patriarchal norms force her to leave her only loving children and the conservative police brutally kill her lover. She dies in a cheap lodge and unconventionally cremated like a beggar attended only by Rahel and Chacko, with no tears. The last rites are declined because she married a Hindu and was no more a pure Christian.

The other female characters Baby Kochamma and Rahel also get suffered on the basis of gender. The spinster Baby Kochamma lives her life in isolation because she could not succeed in her love affair with the Roman Catholic priest, Father Mulligan. She surrenders herself to the patriarchal norms of the male-dominated society and believes that a woman has no place at her parental home. Rahel an alter ego of the novelist Arundhati Roy lives a melancholic life due to the divorce of her parents. She is humiliated and abused for being born from an intercommunity marriage. After her mother's sad death, she lives a melancholic life of an orphan.

To sum up, the novel is a realistic presentation of the contemporary Indian society. All the female characters in the novel are the victims of gender discrimination. They are callously treated as objects and playthings for men. The women like Baby Kochamma become the worst enemies of the females who make their lives more pitiable. Ammu challenges the patriarchal laws and pays the price of her life whereas Mammachi and Baby Kochamma surrenders to the patriarchal laws live melancholic lives. Unless and until the patriarchal attitude of society toward women doesn't change, the miseries of women will not end.

References:

- Agarwal, Ramlal. "World Literature Today." *World Literature Today*, vol. 72, no. 1, 1998, pp. 208–209. *JSTOR*, www.jstor.org/stable/40153726.
- Batra, Shakti. *The God of Small Things: A Critical Study*, Surjeet Publication, Delhi, 2006. Print.
- <http://litread.in/pages/130270/119752-121101?page=15>
- Mangrulkar, Latika. "Journal of South Asian Literature." *Journal of South Asian Literature*, 31/32, no. 1/2, 1996, pp. 254–259. *JSTOR*, www.jstor.org/stable/23234224.
- Mathai, Anna Sujatha. "Indian Literature." *Indian Literature*, vol. 40, no. 4 (180), 1997, pp. 188–191. *JSTOR*, www.jstor.org/stable/23338379.
- Sharma, Amita. "Truths of Memory and Transgression: God of Small Things." *India International Centre Quarterly*, vol. 25, no. 1, 1998, pp. 168–171. *JSTOR*, www.jstor.org/stable/23005614.
- Subramaniam, Ramesh. "Gender-Bias in India: The Importance of Household Fixed-Effects." *Oxford Economic Papers*, vol. 48, no. 2, 1996, pp. 280–299. *JSTOR*, www.jstor.org/stable/2663728.
- Roy, Aundhati. *The God of Small Things*, IndiaInk, 1997. Print.



38.

SOCIAL DIMENSION OF FEMINISM**Dr. Vandana Phatale**Navgan College,
Parli-Vajnath, Dist. Beed (M.S.)**INTRODUCTION:-**

In the last thirty years, women have come a long, long way. Our lives are nobler and richer than they were, but they are now.... on ever side speechless women endure endless hardship grief and pain in world system that creates billions of losers for every handful of winners. It's time to get angry again. "Glermine Greer"

Regarding the status of women in India, the Constitution of India pledges equality of status and opportunity, social, economic and political justice and dignity of the individual. Indian women have proven their mettle several times from ancient times to the present. Women's participation in the National Movement proved that Indian women have courage and capacity to walk with men on equal footing with the rapid change in society, women's has also tried to elevate their status. There are evidences to remind us that considerable advancements were made by women in same societies through education and technology. But despite of so much of accomplishment the most burning and sensitive issue in today's world in the status of women. India is struggling to transform it thoroughly from authoritarian, rural and ritualistic society to modern egalitarian society. Naturally status of women in the traditional Indian society is also affected. Though not very fast, the educated women have emerged as a force in the society and are challenging the old and non beneficial traditions of the society.

In order to capture the momentum that has been generated by the interest in the problems of third world women and also to ensure that the interest focuses on the central concerns of women themselves, we need to use consistent criteria to determine which development policies are likely to have a positive impact on female population. The Indian experience since 1970 suggests that we are moving toward same consistency in defining what constitutes a good development policy for women, such a policy should:-

- a) Contribute to improve standard of living for girls and women, including the areas of health and nutrition.
- b) Provide minimum skills, such as literacy and numeracy, which are fundamental to full participation in virtually all societies.
- c) Expand the choices available to women in productive, income generating activities.
- d) Maximize the ability of women to participate in making the decisions that influence their levies addition to education, this criterion implies cultural and institutional changes throughout the world and in every country.
- e) Reflect the realities of International Political economics forces, bearing in mind the argument of third world women that only a reduction in the gross international inequalities that currently characterize in the world will ultimately guarantee equity for majority of the people in the world.

A review of governments various programs for women empowerment such as Swashakti, Swayamsidha, Streeshakti, Balika Samrudhi Yojana and another two thousands projects reveal that title has been done or achieved through these programs. The discrepancy in the ideology and practice of the empowerment policy of women in India Constitutes its continued social, economic and social backwardness. Women make up 52% of our country population. Hence there can be no progress unless their needs and interests are fully met.

Empowerment would not hold any meaning unless they are made strong alert and aware of their equal status in the society policies should be framed to bring them to into the mainstream of society. It is important to educate the women

The need of the hour is to improve female literacy as education holds the key to development. Thus competing the paradigmatic foundations for the study of national development still provide the intellectual bases for the study of women and development. The conflict between proponents of capitalism, socialism and newer third world views such as the call for a new International economic order are based on contrasting theories of power and economic change as well as on different strategies for the future.

These conflicts are also reflected in the theoretical orientations of those who write on women and development. When we talk of the empowerment of women we recollect the names of several women like Smt. Indira Gandhi. Indira Gandhi proved to be one of the most remarkable and charismatic figures of the 20th

century similarly in almost all fields right from simple domestic activities to the most latest and complicated technological accomplishments, women have carved a niche for themselves, Kalpana Chawla, Sunita Williams, Arundati Roy, Medha Patkar, Lata Mangeshkar, Kiran Majumdar-Shaw etc. are just a few examples of them. Need of the hour is to identify the hidden potential of the women and nurture it by providing environment.

CONCLUSION:-

The present scenario of empowerment gives hope for bright future. Yet there is need to focus more on the basic problems faced by women in becoming self sufficient. The positive impact of various projects being undertaken is clearly seen and hence the government is relying upon the projects encouraging women's participation and communication to ensure bright future for them. It requires a collaborative effort on the part of all individual, group, institution, NGOs, community, society and government at large.

References:-

- 1) Ramani Venkata, 2014-Changing Role of women at work place, HRM Review September Vol.4 (9).
- 2) Jha Madhu-Women in Decision Making position –where Numbers matter 'Kanishka' Publishers Distribution, New Delhi.
- 3) University News Vol.-49 No.14 April 04.10.2011.
- 4) University News Vol.-49 No.10 March 07.03.2011.



39.

A REVIEW: EXAMINES AND SYNTHESIZES AN INDIAN DOMESTIC VIOLENCE

Dr. R. D. Rathod,
Head, Department of Sociology,
Vaidyanath College, Parli-V. Dist, Beed

Abstract

The present communication deal with the literature review examines and synthesizes an Indian domestic violence. Domestic violence is an all-pervasive, serious social malady with major public health implications. It is physically and psychologically damaging, often with long-term consequences. In this study, the risk of poor mental health was higher among women who had experienced domestic spousal violence compared with those who had not. This supports findings from other studies, which have shown that a history of being the target of violence puts women at increased risk of depression, suicide attempts, psychosomatic disorders and physical injury in India and other world also .(Heise & Garcia-Moreno, 2002).

Key words: - Indian, domestic, violence, health, women etc.

Introduction

The Indian Medical Association reports that approximately 25 % women in India are abused by their domestic partner each year (Marwick, 1998), indicating that domestic violence is an issue worthy of concern and a problem with national significance. Understanding domestic violence from a variety of perspectives is essential to continuing the advancement and success of social work intervention and treatment options designed to combat domestic abuse in the India as well as in other countries

Culture & Domestic Violence

Studies in domestic violence deal with a variety of subjects. Many studies focused specifically on the experiences of Indian women and families (e.g., Adelman, M,2000; Chandrashekhara, 2001; Singh & Agrawal , 2011), Other studies looked at the general health effects of domestic violence in other countries or with particular immigrant groups (Fikree & Bhatti, 1999; Finkler, 1997; Lawrence, Williams & Turmen, 1998). Studies also focused on samples of national men and issues related to domestic violence (Dankwort & Rausch, 2000). One study examined the relationships between domestic violence and divorce in Indian women (Adelman, 2000).). Other studies reviewed cultural competence and domestic violence in social work and social science practice (Bell & Mattis, 2000).

Factors Contributing to Domestic Violence Each country have unique factors that contribute to the nature of domestic violence in that particular area (Walker, 1999). Social factors such as acceptance of domestic violence, low social status of women, oppressive political structures, oppressive fundamental religious beliefs that devalue women, civil conflicts, and the existence of states of war continue contribute to the existing prevalence rates of domestic violence in other countries (Walker, 1999).

Domestic violence research efforts have begun to identify a variety of factors associated with involvement in and protection from domestic violence. In national studies, stress related factors, such as: poverty, lack of education, lack of financial resources, levels of jealousy, excessive drinking, substance abuse and living in a large family have been associated with increased risk of domestic violence (Martin et al.,1999). A transnational study of two Indian communities revealed that more economic opportunities, more rights to privacy and more legal protection gave women in the United States more ability to demand violence free marital relationships when compared to the women remaining in India (Sinha, 1999).

Types of Violence and Abuse Some factors related to domestic violence surface in specific cultures. In addition to typical physical, emotional and verbal assault associated with domestic violence in the India, unique types of national violence against women and female children also include: non consensual sex-selection abortions, private and public beatings, public verbal abuse, honor killings, acid throwing and stoning, lack of access to education and medical care, forced prostitution, genital mutilation, bonded labor, and violence perpetrated onto young women by older women (Fernandez, 1997).

Health Effects of Domestic Violence The national health care expenses caused by domestic violence are not quantifiable (Agrawal 2005). The World Health Organization (WHO) indicates that domestic violence puts women at risk internationally for the negative health outcomes of physical injury, mental health problems, sexually transmitted diseases, including HIV =AIDS and unwanted pregnancies (Turmen, 1998). Women in India and women across other cultures report high rates of emotional, physical, and financial abuse and indicate suffering from illnesses, bruises, lesions, loss of teeth, tumors, unwanted pregnancies, shortened life, mental harm, depression, posttraumatic stress syndrome (PTSD), emotional distress, fatigue, sleeping and eating disorders, general fear, other psychological effects and trauma, and exposure to contraction of sexually transmitted diseases—especially HIV ,AIDS as a result of involvement in domestic violence (Singh-2007).

Conclusion:-

As the preceding review suggests, the current subset of multidisciplinary literature concerning national domestic violence adds much to social work understands of domestic violence as a whole. There is evidence that the physical, social, psychological, and monetary costs of domestic violence are high. Reduction in these costs will require informed and comprehensive intervention at the macro and micro levels. Clearly, more research is needed and certain areas of questioning call out for attention. Global longitudinal studies that track and follow victims and perpetrators over an extended period of time will increase our understanding of the long-term patterns and impacts of domestic violence.

Resources must be allocated to the study of global domestic violence. Social work research must inform social work practice. Social work efforts to address and treat domestic violence armed with practice wisdom alone have yet to succeed in any significant reduction of the problem, although it has certainly helped in particular individual cases. Treatment technologies must be developed and tested for their effectiveness using sound research methodology. The efficacy of such interventions must be effectively disseminated to the practice community. Similarly, researchers must lobby to have their findings guide policymakers. The oppression and degradation from which domestic violence operates is destructive to all families and all societies. The nature of domestic violence makes it a social issue of pertinent importance to the social work field, a field with a mission of social justice meant to improve the lives of those victims of such oppression. The social work field must do more to research and treat this problem of pandemic proportions, as research indicates this problem is not soon to disappear.

References

- Adelman, M. (2000). No way out: Divorce related domestic violence in Israel. *Violence Against Women* , 6, 1223 1255.
- Ammar, N. H. (2000). In the shadow of the pyramids: Domestic violence in Egypt. *International Review of Victimology* , 7, 29 46.
- Antonopoulou, C. (1999). Domestic violence in Greece. *The American Psychologist* . 54, 63 65.
- Ashford, L. S. (2001). New population policies: Advancing women's health and rights. *Population Bulletin* , 56, 3 44.
- Baleta, A. (1999). Studies reveal the extent of domestic violence in South Africa. *The Lancet*, 354, 580.
- Bell, C. C. & Mattis, J. (2000). The importance of cultural competence in ministering to African American victims of domestic violence. *Violence Against Women* , 6, 515 533.
- Birchard, K. (2000). Ireland changes stance on domestic violence. *The Lancet*, 356, 922.
- Busch, R. & Robertson, N. (2000). Innovative approaches to child custody and domestic violence in New Zealand: The effects of law reform on the discourses of battering. *Journal of Aggression Maltreatment and Trauma*, 3, 269 299.
- Crichton-Hill, Y. (2001). Challenging ethnocentric explanations of domestic violence: Let us decide, then value our decisions—A Samoan response. *Trauma Violence and Abuse* , 2, 203 214.
- Dankwort, J. & Rausch, R. (2000). Men at work to end wife abuse in Quebec: A case study in claims making. *Violence against Women*, 6, 936 960.
- DePoy, E., Hartman, A., & Haslett, D. (1999). Critical action research: A model for social work knowing. *Social Work* , 44, 560 568.

40.

WOMEN ENTREPRENEURS: PROBLEMS AND REMEDIES**Dr. Choudhari Rekha Laxmanrao**

(Asst. Professor in Commerce)

Vaishnavi Mahavidyalya, Wadwani, Dist. Beed.

INTRODUCTION:

In today's world, women entrepreneurs are playing very vital role and they have become important part of the global business environment and it's really important for the sustained economic development and social progress. In India, though women are playing key role in the society, but still their entrepreneurial ability has not been properly tapped due to the lower status of women in the society. Women Entrepreneurs may be define as the women or a group of women who commence and operate a business venture. . Like a male entrepreneurs a women entrepreneur has many functions. They should explore the prospects of starting new enterprise; undertake risks, introduction of new innovations, coordination, administration and control of business and providing effective leadership in all aspects of business. Government of India has described women entrepreneurs as an enterprise/venture owned and controlled by women having at least financial interest of 51% of the capital and giving at least 51% of employment generated in the organization to women.

OBJECTIVES OF STUDY:

The present study aims at fulfilling the following objectives:

- 1) To identify the problems faced by Women Entrepreneurs;
- 2) To suggest strategies for better women Entrepreneurship development;

METHODOLOGY OF RESEARCH;

The research project is descriptive and analytical in nature. The research project is mainly based on secondary sources which include books and web pages.

PROBLEMS OF WOMEN ENTREPRENEURS :

There are umpteen problems faced by women at various stages beginning from their initial commencement of enterprise, in running their enterprise. Their various problems are as follows ;

1)Family ties:-

In India, it is mainly a women's duty to look after the children and other members of the family. Man plays a secondary role only. In case of married women, she has to strike a fine balance between her business and family. Her total involvement in family leaves little or no energy and time to devote for business.

2)Shortage of raw-materials:

Women entrepreneurs encounter the problems of shortage of raw-materials. The failure of many women co-operations in 1971 such as these engaged in basket making were mainly because of the inadequate availability of forest-based raw materials.

3)Heavy Competition:

Many of the women enterprises have imperfect organizational set up. But they have to face severe competition from organized industries.

4)Quality of EDPs:

All women entrepreneurs are given the same training through EDPs. Second-generation women entrepreneurs don't need such training as they already have the previous exposure to business.

5)Marketing Problems:

Women entrepreneurs continuously face the problems in marketing their products. It is one of the core problems as this area is mainly dominated by males and even women with adequate experience fail to make a dent.

For marketing the products women entrepreneurs have to be at the mercy of middlemen who pocket the chunk of profit. Although the middlemen exploit the women entrepreneurs, the elimination of middlemen is difficult, because it involves a lot of running about. Women entrepreneurs also find it difficult to capture the market and make their products popular.

6)Financial Problems:

Obtaining the support of bankers, managing the working capital, lack of credit resources are the problems which still remain in the males domain. Women are yet to make significant mark in quantitative terms. Marketing and financial problems are such obstacles where even training doesn't significantly help the women. Some problems are structural in nature and beyond the control of entrepreneurs.

7)Patriarchal Society:

Entrepreneurship has been traditionally seen a male preserve and idea of women taking up entrepreneurial activities considered as a distant dream. Any deviation from the norm is frowned and if possible, immediately curbed. Women also have to face role conflict as soon as they initiate any entrepreneurial activity. It is an uphill task for women to face such conflicts and cope with the twin role.

8)Absence of Entrepreneurial Aptitude:

Many women take the training by attending the Entrepreneurship Development Programmes without entrepreneurial bent of mind. As per a study, involvement of women in small scale sector as owners stands at mere 7 percent. Women who are imparted training by various institutes must be verified on account of aptitude through the tests, interviews etc.

9)High cost of production:

Several factors including inefficient management contribute to the high cost of production which stands as a stumbling block before women entrepreneurs. Women entrepreneurs face technology obsolescence due to non-adoption or slow adoption to changing technology which is a major factor of high cost of production.

10)Low risk-bearing capacity:

Women in India are by nature weak, shy and mild. They cannot bear the amount risk which is essential for running an enterprise. Lack of education, training and financial support from outsides also reduce their ability to bear the risk involved in an enterprises.

11)Lack of self confidence:

Women entrepreneurs because of their inherent nature, lack of self-confidence which is essentially a motivating factor in running an enterprise successfully. They have to strive hard to strike a balance between managing a family and managing an enterprise. Sometimes she has to sacrifice her entrepreneurial urge in order to strike a balance between the two.

REMEDIES OF WOMEN ENTREPRENEURS:

1)Creation of finance cells:

The financial institutions and banks which provide finances to entrepreneurs must create special cells for providing easy finance to rural entrepreneurs.

2) Concessional rates if interest:

The rural entrepreneurs should be provided finance at concessional rates of interest and on easy repayment basils. The cumbersome formalities should be avoided in sanctioning the loans to rural entrepreneurs.

3)Proper supply of raw materials:

Rural entrepreneurs should be ensured of proper supply of scarce raw materials on priority basis. A subsidy may also be offered to make the products manufactured by rural entrepreneurs cost competitive and reasonable.

4)Offering training facilities:

Training is essential for the development of entrepreneurships. It enables the rural entrepreneurs to undertake the venture successfully as it imparts required skills to run the enterprise.

Presently the economically weaker entrepreneurs of the society are offered such training facility under Prime Minister's Rozgar Yojna. (PMRY) Programmed FICCI, (NGOs) Lions Clubs, Rotary Clubs and

voluntary organizations can also arrange such training programmers for rural entrepreneurs to provide them stimulation counseling and assistance.

5) *Setting up marketing co-operatives:*

Proper encouragement and assistance should be provided to rural entrepreneurs for setting up marketing co-operatives. These co-operatives shall help in getting the inputs at reasonable rate and they are helpful in selling their products at remuneration prices.

CONCLUSION:-

It is evident from the preceding discussion that women entrepreneurs are sensitive to changing socio-economic conditions in the country. They are keen to take advantage of such positive changes. They also want to prove their metal in dual role of work at home and participation in entrepreneurial activities. It is expected that the negative attitude towards women entrepreneurs by the family and society will fall off in future.

REFERENCE:-

- 1) Medha, Dubhashi Vinze. (1987). Women Entrepreneurs in India: A Socio-Economic Study of Delhi - 1975-76. New Delhi: Mittal Publications.
- 2) Global Entrepreneurship Monitor (2012) (GEM 2011 Global Report). Retrieved from <http://www.gemconsortium.org>
- 3) Bhandari, Ramesh. (2010). Entrepreneurship and Women Empowerment. Alfa Publications. ISBN: 978-93-80096-72- 8. 7.
- 4) S.S.Khanka, Entrepreneurship Development, S.Chand & company Ltd. India, 2000
- 5) B.Suguna, Empowerment of Rural Women Through Self Help Groups, New Delhi, Discovery Publishing House, 2006
- 6) Retrieved from www.shebusiness.com
- 7) Retrieved from <http://www.slideshare.net/Lathasetna/challenges-faced-by-women-entrepreneurs-in-india>.



41.

SOCIAL ATTITUDE TOWARDS WOMEN OVER THE YEARS**Sayali Arun Samudre**(Asst. Prof. Department of Sociology)
Rajarshi Shahu Mahavidyalay, Latur**Introduction:-**

Women are an unavoidable part of the society. But unfortunately society does not consider them as an important element. In this 21st century social attitude towards women is being positive but we cannot say that whole society is changing. In this research paper social attitude towards women over the years is attempted to observe.

Objective of Research paper:-

This research paper aims to study social attitude towards women over the years and it tries to observe social change in this social attitude.

Hypothesis:-

In the past social attitude towards women over the years was very orthodox and unequal to men. But now situation is changing. Though social situation is changing this change is only in some part of society. But we cannot say that whole society is changing.

Research Methodology:-

This research paper is based upon a various books. The secondary data collection technique is used for this paper.

In the past society had very - very orthodox, conservative and traditional point of view towards women. In the past women were strictly prohibited to take education. It was like a forbidden fruit for them. Women had a lot of restrictions from families, as well as from society. It was all only because of very low status of women in society. In the patriotic society by social system women were consider inferior as compare to men. So they had to suffer a lot. So at that time social attitude towards women was not so good.

In the 19th century some people found something very wrong in this social attitude. In the society as well as some belief of the society were very wrong with the women. So some of them tried to make positive changes in society. For Ex- Tradition of 'Sati', 'Sati' was very wrong tradition in society. It means who lost their husband and after their husband's death they had to burn with their husband's dead body. It was really very cruel and inhuman. But as a part of society women had to suffer from all of these. At that time Raja Rammohan Roy opposed this and he tried to remove this tradition from west Bengal. As well as from India. With the help of lord williyam bentic he tried to make a legislation to prohibit this Sati tradition in 1828. But society did not encourage him in large number for his positive efforts so he had to struggle a lot.

In the Maharashtra in 19th century lot of things were changing. But common people were not ready to accept this positive and constructive social change. For Ex- Women's education. It was a big challenge for society. In Maharashtra some reflection was found about this in contemporary media. It means at that time lot of people were opposing to this social change and few people were supporting to this. Darpan (1832), 'Dnyannoday' (1842), 'Prabhakar' (1841), 'Dnyanprakash' (1849), 'Induprakash' (1862), 'Dinmitra' (1893), 'Dinbandhu'(1877), 'Sudharak' (1889) were well known newspapers or weeklies in 19th century. This media had a reflection of public opinion. Some of them were allowed to write in this to women. But very few women wrote in it. And society also did not appreciated it in huge manner.

Social movements also played a vital role in social change. Social movements have been viewed as general or specific, revolutionary or reformist, ideological, organizational, charismatic, institutional and value oriented counter movements when they have been viewed ideal types. Women's movement was also a reformative movement. It gave a great influence on society. Women participated in large number in this movement. Even in Chipko movement, Women played leading militant role to protect environment. Due to this social movements women proved their power or strength to the society. And at the same time society also realized abilities and caliber of women. So it is a reason that's why a particular sector of society made a positive attitude towards society.

In the 19th century some social reformers worked a lot for the women. They had worked in a sector of women empowerment, Baba Padmanji, Pandita Ramabai, Ramabai Ranade, worked for remarriages of widows. They convinced the society to consider women as a human being. Ramabai Ranade, Mahadev Govind Ranade also worked for women's education. But the Great work was done by Mahatam Jyotiba Phule and Savitribai Phule for women's education. Rajarshi Shahu Maharaj made some progressive legislation for women. Dr. Babasaheb Ambedkar also made very liberal and progressive provisions for women in India constitution. In short in 19th and 20th century many efforts were made by social reformers. And they tried to convince society to make liberal attitude towards women.

In the 21st century women are getting equal status in society. They are getting a chance to take education. They are being economically independent. Society is also now ready to respect them but today also women have to face traditional expectation from women that they should give first priority to family. This is no matter that she is a working women or housewife family is her responsibility. This social attitude is still dominant in society.

Conclusion:-

Society has very conservative attitude towards women over year, but in some manner this traditional attitude is changing because of social reformer's great work.

Solution:-

Whole society should accept respectful and liberal attitude towards women.

Ref:-

- 1) 'Striprashnanchi Charcha; Ekonisave Shatak – Pratibha Ranade.
- 2) Understanding Change : Anthropological & Sociological Perspectives – S.C. Dube.
- 3) Social Movements & Social Structure – Pushpendra Surana.
- 4) Social Movements in India : A Review of the Literature – Ghanshyam Shaha.



42.

**MARKETING OF LIBRARY AND INFORMATION
AND SERVICES****PRODUCTS****Sarkale A .B.**M.A.(Eco),M.Lib.I.Sc.,B.Ed.,M.Phil,
NET,SET,PGDLAN.

Librarian

L.RameshWarpukar(ACS)College Sonpeth.

<mailto:anantsarkale@gmail.com>**Abstract**

In the past years, Libraries had been traditionally non-profit organization. In this commercial environment, Libraries also forcing to become self-sustained one. Therefore, the marketing of information products and services is must me known to all the librarians. This paper deals with the way of marketing information products and services in a library and Marketing Strategies.

Introduction

Most of the Indian libraries and information centers are run by the governmental agencies. Therefore, many libraries in India run by public funds, not with a motive to earn profits, and these falls under the category of non-profit organizations. In libraries and information centers, where the budget is not adequate, the marketing concept is equally necessary to become self-sustained.

Definition of Library Marketing

Marketing is defined as the organized process of planning and executing the conception, pricing, promotion and distribution of ideas, goods and services to create exchanges that will satisfy individual and organizational objectives. Library Marketing means, marketing of information products.

Need of Marketing

Marketing approach aims at determining the needs, wants and demands of the target clients through designing and delivering appropriate products and or services, more effectively than competitors, so as to achieve the organizational goals.

Library Information Products for Marketing

Some library marketable products are listed below :

- E-journals.
- E-books.
- Library software.
- Bibliographic Services.
- Indexing and Abstracting Services.
- Back volume.
- Reference Services.

Way of Marketing Services

Neelamegham and Jain (1999) developed a new product model for marketing products that uses the micro modeling methodology.

Depending upon the market and nature of new product introduction, the library advertises about their services offered to the community. It is generally suggested that advertising and publicity may be combined in order to attract the attention of the different types of customers. Libraries should be followed different types of wide publicity to its services and products.

Essential role for marketing of library products is to create customer satisfaction with good collection of material and the positive comments made by its customers when speaking to others.

Methods Used for Marketing Promotion

The following promotion methods may be used for marketing of library products:

- Information Literacy (Library Orientation).
- Website is a best tool of marketing Institutes services.
- New events, conference, meetings can be announced on the web.
- Posters.
- Videos Programmes.
- Newsletters.
- Exhibitions etc.

Marketing Strategies for Public Libraries

Public libraries are spending kind of organizations and their main aim is to serve the general public of varied ages. The revenue for public libraries is nothing but the cess collected at 10 per cent of the property tax, in our state. With the introduction of Internet and computer aided services, public libraries can migrate themselves into revenue fetching status from being spending organizations. By providing facilities such as browsing, writing on CDs, printout of documents, and scanning at affordable costs, public libraries can manage their maintenance expenditures. Government schemes such as ration card distribution, delivering of birth and death certificates can be carried out through public libraries thus reducing the workload of the departments concerned. A Community Information System (CIS) for locals can be created through which public could be benefited by provision of services such as rail ticket reservation and warnings about traffic congestions and natural calamities such as tsunami and earthquakes. Apart from these activities, conducting events such as Quiz competitions, Book exhibitions, Book talks, invited lectures and reader circle meetings can be of great help to market the services of the libraries.

Marketing Strategies for University Libraries

Thesis copies of M. Phil and Ph.D. scholars can be created as an electronic database, and the students and research scholars can be provided with such databases at minimal and affordable cost. A helpdesk for research scholars to arrive at titles for M. Phil and Ph.D. programmes can be arranged at a nominal cost. Review articles can also be provided at cost. INFLIBNET (Information Library Network) is providing a network for libraries of Indian universities to share the resources among them. In the same line, licensed databases such as PROQUEST, Web of Science, Science Direct, Springer E-Books, WILEY, ACM, ACS, Indian Citation Index, EBSCO, NDLTD, SCOPUS Database, IEEE Xplore Database, Indiastat etc can be provided at cost for students and research scholars to benefit with.

Marketing Strategies for Special Libraries

The very nature and organizational climate of special libraries enables them to serve mainly for the institution to which they are attached with. So, they are completely different from the other two categories both in functioning as well as in servicing pattern. In fact, special libraries were the forerunners in introducing marketing concepts by the way of creating abstracts, providing translation services and union catalogues, indexing journals, literature search and documentation. Such ways of effective handling of information has paved the road to marketing of information products for other two kinds of libraries. Special libraries can market their information products and practices by alert services, display of company activities and sponsored events, bulletin boards, intranet and abstract articles of published and unpublished sources of the field concerned.

Conclusion:

Libraries cannot evade themselves from marketing concepts in this era of consumerism and market behaviors. Librarians must acquaint themselves with the necessary qualifications, to place them before the user community as information managers. In the digital revolution happening nowadays, information as a commodity has to be delivered in the form of products, practices and services as expected by the users of a library. The task of making these service oriented institutions into marketing centers of information and the like rests with the library professionals. So librarians and the personnel employed in the libraries should be trained about the

marketing concepts of the modern days in order to place them as information marketers rather than information providers.

References :

- 1] Kotler Philip (2002) Marketing Management, Priertice-Hall. New Delhi.
- 2] Seetharma S.C.Ed. (1998) Library and Information centers as Profit Marketing institutes ESS ESS Publishers.
- 3] Hardeep chahal (2002), E-marketing curriculum and its challenges to Indian universities, university, News Aug. 26 Sep. 1, PP 9-12.
- 4] [WWW.librarjsupportstay.com/marketing libs](http://WWW.librarjsupportstay.com/marketinglibs)
- 5] WWW.informabios.com/musings/marketing/index.ntml (lost accessed 1/1/10).
- 6] Ramaswamy. V.S. and Namakumari. S. (2002) marketing management : Planning Implementation and control, Macmillion India Ltd. New Delhi).



43.

SOCIAL INDIFFERENCE: DECREASING RATIO OF WOMEN IN MAHARASHTRA AND FEMALE INFANTICIDE

Satav subhash Narayanrao
Asst. Prof. dept. of Sociology
Nagnath College Aundha Nag.

Introduction:

Man has disturbed the natural balance of population. It has given birth to the social problems. While thinking about population, the balance in the ratio of man woman is a must. The current ratio of women in Maharashtra state is decreasing day by day. There are various factors responsible for it, female infanticide is one of them today, in India as well as Maharashtra, unfortunately. There is a great increase in the female infanticide.

The Ratio of Male-Female in Maharashtra: Present State:

As per the Maharashtra state-census-2011, the ratio of Male-Female is male 1000: 925 Female. In rural area the ratio is (male) 1000: 948 (Female). In urban area the ratio is male 1000: 899 female as per the census-2011 the ratio of boys and girls. Among the age group of 0 to 6 is boys 1000: 883 girls. If we observe and analysis, this ratio in some of the districts of Maharashtra, we'll come to know the real reality behind it Kolhapur (845), Buldhana (842), Ahmednagar (839) Jalgaon (829), Beed (801), Parbhani (889), Hingoli (868).

Male Female Ratio

Sr. No.	District	Male	Female	Ratio
01	Kolhapur	1000	845	155
02	Buldhana	1000	842	158
03	Ahmadnagar	1000	839	161
04	Jalgaon	1000	829	171
05	Beed	1000	801	199
06	Parbhani	1000	889	111
07	Hingoli	1000	868	132

If we think about the above mentioned figures, we'll come to know that, the ratio of girls in Maharashtra is rather depreciating it'll give birth to many problems in future. The ratio of girls in Maharashtra is (802). It is rather a pathetic situation. Such pre-pregnancy tests is a crime as per the statute 1994, article 23. And, in many cases, it is found that the foeticide is 'girl' the parents go for abortion. Besides this it is a shocking that, it has become a profession of many quacks since in many a cases, these quacks, without any pre-pregnancy test tell the parents that, the foetus is a girl and they go for abortion. Thus, it is a money making business for such a doctor unfortunately. It is an increasing scenario in India as well as Maharashtra.

Conclusion:

When we take into consideration, the different reasons of female infanticide and the decreasing ratio of female, we come to the following conclusions :

1. Though as per the government statute 1994, article act-23. The pre-pregnancy test is a crime, in Maharashtra, as well as overall India, such tests is the common scenario and if it is a crime, in Maharashtra, as well as overall India, such tests is the common scenario and if it is found during the test, that the foetus is of a girl, the parents go for the abortion. Thus, it is also a shocking matter that, it has become the profession of many quacks and doctors as well. In many a cases these doctors, without any test, tell the parents as well as relatives that the foeticide is of a girl and go for abortion. It is a money making business how.
2. The prime cause behind the decreasing ratio of women and female infanticide is the partiality system and male dominance in India. The birth of a boy is given an utmost importance. He is considered to be the only instrumental for the continuation of generations.

3. Parants considra, the birth of a girl is an invitation to, unnecessary dowry, honour and other expenditures.
4. The ratio of domestic violence and torture is increasing day by day, so there is an increase in the number of suicides by women.
5. The percentage of women's death during delivery is more. The reasons for it are early marriages, motherhood at early age and lack of facilities during pregnancy and balanced diet.
Overall, we must leave aside, the age old mentality of a girl child.

Reference:

1. Krupasindhu Nayak (2014) Female Infanticide and Patriarchal Attitude: Declining Sex Ratio in India. *Journal of Education & Social Policy V.(1) No. 1*
2. Aravamudan, G., (2007) *Disappearing Daughters: The Tragedy of Female Foeticide*, Penguin Publishers New Delhi
3. *Children in India (2012) A Statistical Appraisal*, Ministry of statistics and Programme Implementation Government of India
4. Census report of India 2011.



44.

SCATHING SOCIAL REALITY AND MALE CHAUVINIST MINDSET IN THE *PINK*: A CASE STUDY

Dr. Datta G. Sawant*

Mr. Dileep B. Korde**

* Assistant Professor of English, Toshniwal Arts, Commerce & Science College, Sengoan, Dist. Hingoli, Maharashtra-431542

** Assistant Professor of English, Late Ramesh Warpudkar Arts, Commerce & Science College, Sonpeth, Dist. Parbhani, Maharashtra-431516

Abstract

Pink is the critique of scathing social reality and double standards of men and also of women towards women. The director has imbibed the intended message through terse acting of characters, depicted prejudices and ill psyche inherent in public mind. The three women who are lead characters in the movie work and live independently; this very idea of living without support of men becomes basic social evil they did in eyes of society around them. The incident happens in the capital city of India, what would be the situation in rest of the county. The three women—Meenal, Falak and Andrea—has to suffer for their direct rejection to have sex with the men. ‘No’ is the word which has gained utmost prominent in the whole affair of actions revolving around the lead personae. Meenal’s acting upon ‘no’ on that day of incident becomes the major cause to get suffered has disclosed the long time rooted male chauvinist mindset even in women acts against women.

Keywords: chauvini(st)sm,scathing social reality, trauma, feudal orthodox mentality, male ego, patriarchal.

Introduction:

Literature, in a broader sense represents complex acts happening in the society on both levels—physical and psychological. Movies/ films are incorporated into popular literature, a strong medium of representation of the acts around society. Today, movies are not watched or produced only to get entertainment as the single goal but to contemplate on social issues forming a reasonable effect over public mind and society. Movies like *Chak de India*, *TaareZameen Par*, *3 Idiots*, *Swades*, *Matroobhumi: A Nation without Women*, *Arakshan*, *Dangal*, *Peepli Live*, *Nayak*, *My Name is Khan*, *English Vinglish*, *OMG*, *UdataPanjab*, *Fire*, *Damini*, *Gadar* and the list goes on, have formulated a vast impact over the public psyche and resulted into socio-political protest against social ill; e.g. the candle march shown in *Rang de Basantee* is used in real life events to protest and show angst in the minds of present day youth. It has been aroused cogent and emphatic emotions helping to alter the opinion of individual and public in general. There are movies which focuses on the issues of women and their representation—*Mother India*, *Queen*, *Arth*, *Lajja*, *Astitva*, *Mary Kom*, *Dor*, *Neerja*, *Bandit Queen*, *Damini*, *No One Killed Jessica*, *Kahani*, *NH 10*, *Black*, *Bol*, *Pinjar*, *The Dirty Picture*, *Gulab Gang*, so and so forth; ardently discloses the social, economic, political and cultural issues of present day women in variant forms and also displays forceful retrieval of those women struggling for their rights and survival. This has been secured some change in views of society towards women but there is still a larger portion of society who do not wish to bestow the rights and dignity to women—the typical patriarchal mindset. How working women are caught in the conflict of maintaining their dignity, and became the victim of male chauvinism is aptly portrayed in movie like *Pink*.

The case in study:

Movie: *Pink*, (in Hindi (Bollywood)).

Cast: TaapseePannu (as Minal Arora), KirtiKulhari (as Falak Ali), Andrea Tariang (as Andrea Tariang), Amitabh Bachchan (as DipakSehgal), AngadBedi (as Rajveer Singh), RasoolTondon (as Dumpy), Vijay Verma (as one of friends to Rajveer), Tushar Pandey (as Vishwa), Piyush Mishra, Dhritimaan Chatterjee, VinodNagpal, Dibang and others.

Director: Aniruddha Roy Chowdhary.

Producer: Rashmi Sharma, Ronnie Lahiri, Sheel Kumar and SoojitSirkar.

Production: Rising Sun Films.

Writer: SoojitSirkar, Ritesh Shah.
 Release: 16th September 2016.
 Duration: 136 minutes.

Pink is the critique of scathing social reality and double standards of men and also of women towards women. The director has imbibed the intended message through terse acting of characters, depicted prejudices and ill psyche inherent in public mind. The three women who are lead characters in the movie work and live independently; this very idea of living without support of men becomes basic social evil they did in eyes of society around them. The incident happens in the capital city of India, what would be the situation in rest of the county. The three women—Meenal, Falak and Andrea—has to suffer for their direct rejection to have sex with the men. ‘No’ is the word which has gained utmost prominent in the whole affair of actions revolving around the lead personae. Meenal’s acting upon ‘no’ on that day of incident becomes the major cause to get suffered has disclosed the long time rooted male chauvinist mindset even in women acts against women.

Traditionally the image of women has been generated as lower or secondary to men revealed through words and sentences used about them by men and also by women. Meenal is a courageous and independent woman who breaks the taboo towards women. Her courage can be seen after the incident occurred, Meenal, Falak and Andrea travels home in the taxi, fear overpassed their mind and head, the driver of taxi heavily under impact of sleep and slumbers getting taxi imbalanced, in this situation Meenal comes to front seat beside the driver so that he could not slumber. Falak and Andrea resist her not to step out of the taxi but Meenal dares. How women can be brave, is an unresolved question in the mind of a larger portion of society, whether educated or uneducated. The discrimination is found in the mind of professor like Javed, his attitude is completely male chauvinist when Falak meets him and shares the sour incident, actually she came to release her trauma to some extent, wanted to emotionally bond with Javed but he disappoints her. It is revealed in their conversation:

Javed: “Look Falak, I can either be truthful or liberal. What you want me to be?”
 Falak: “I just wanted you to hold me.”
 Javed: “Meenalkasamaz me aataahai.”
 Falak: “Meenalkakyasamaz me aataahai.”
 Javed: “akelekamare me, nahijaati, istarahaa.” (Chowdhari).

Falak trying to find out what wrong her friend Meenal did in the eyes of Javed. Instead of supporting Falak, Javed keeps distance from her. She seems emotionally attached with Javed but he didn’t have any kind of attachment with her after the incident. The view towards women which already had in Javed exposed in front of Falak.

Ankit Malhotra another character with feudal orthodox mentality unnecessarily intervenes in the matter although he was not present at the place of incident, he instigates Rajveer to revenge the girls who have hurt his male ego. He unwantedly calls Meenal and abuses her, replying angrily Meenal challenges him to see face-off, Ankit’s male ego erupts turning into the criminal and disgusting act of kidnapping Meenal and molesting (raping) her in the running van. They felt doing so as revenging but forgotten that they are committing a very serious crime against a woman. The attitude and opinions regarding women are based on immoral and illegitimate cultural inheritance acquired through from the families and patriarchal society around. Vishwa, one of the friends to Rajveer and one who involved in the whole incident at that night seems conscious about the crime they committed; in fact, he wanted to compromise between Rajveer and Meenal with her friends, meets to Falak, both wanted to settle the matter but the efforts taken by him were spoiled by Ankit, he insisted Rajveer often and often to close the matter. Falak calls Rajveer through Vishwa and begs his pardon on behalf of Meenal, Rajveer is not ready to accept her begging and uses harsh abusive language about Meenal, “where is that witch Meenal”. (ibid). Meenal entirely recognized the intension and psychology of the men opposite to them didn’t want to compromise but Falak and Andrea wanted to shut the matter up. The problem gets worse when Falak tries to negotiate by begging pardon of Rajveer over the phone but in return gets infuriated by the language used by Rajveer made the issue more complex.

Meenal goes to police station to lodge a complaint against Ankit and his friends but instead of getting her work done, she was treated differently by the police officer over there. She has to listen to the officer unwillingly, the officer, on the exact opposite tries to prove her how she was wrong, and in an indirect way threatens her not to lodge the complaint. Women are the worst victim of male dominated society. In most cases, a woman compelled not to register the complaint against man as Meenal forced in this case. The police officer uses the tactic of diverting Meenal’s mind from the case and indirectly warns her: “apejaisiacchiladki, aiseladkonkesaathjatihaiakahi”. (ibid).

Meenal, Falak and Andrea has been affected worst due to sexual harassment and emotional blockage, get no support or sympathy from the people living around them. Their jobs also come under scanner when

Falak reaches her office, all the staff members, her colleagues stare at her, the feeling of awkwardness fills into her mind; she was called by her boss who shows naked pictures of her own on internet, she argues about it that she didn't know anything about that, but the boss finds it as of no use. He advises her to take leave for some days and she has to stay at home for no reason.

The *Pink* becomes successful in delineating the harsh reality of our society that the attitude and behaviour of women towards women is scathing favouring the maledominance. Sarla Premchand is a lady police officer, lodges back dated complaint against Meenal, directly humiliates her in public by arresting her before the people living in their colony. She took Meenal in the police van by saying that she has a complaint of attempt of murder—in loud voice. She has been arrested on Friday intentionally so that she couldn't get bail till Monday. Falak, Andrea and Meenal's father goes to meet Meenal at the police station, they kept on waiting for a longer time till Sarla came from the routine round. Falak tries to convince Sarla but she retaliates at her. She speaks derogatory language before Meenal's father: "peshakarihawo, patahainahiapko". (ibid). What kind of intensity and rage could have been produced in the mind of a father? Humiliation. Sarla could have handle this matter very effectively and faithfully but she fails doing so. Her treatment given to Meenal, her father and friends is a clear indication of male chauvinist mindset inherent in women.

Prejudice regarding women is deeply rooted in every strata of society, Mukesh Kumar, waiter and Ramakant Vijay, manager of the RS resort is prejudiced when they speak in the witness box:

Mukesh Kumar: "aaraam se pahle baithe huye the, hans-hanske baate karrahe the apas me, maine kadkiyon kehav-bhavaur kapdedekhkemyaane jarsaahaabkopahle hi kahathaki ye koi kapal-wapalnahi hai, nikaal do, subhahijaayegi ye, abaisiladkiyaan....nahi to ye kadkiyaankadkonkekamaron me kyonjaati....aurwahabhi ek-ekladkiek-ekkadkekoalag le jaarahithi". (ibid).

Ramakant Vijay: "sar main kaise bataasakta ahunitne logo me....sarwokuchladka-kadkijo private me kartehainapas me, wowuskibaatkarrahithi..." (ibid).

Both the witnesses, without knowing the truth put some facts before the court, the manager and waiter assumes things which are already set in their mind, they think that what they said must be happened; they couldn't think of any other possibility. Again, two male witnesses presume the same things about the victims—Mr. Gupta and Mr. Sinha. Mr. Gupta says: "sarmaisachkaharahun, mainedekhaahai, merisosayatikebahut logon ne dekhaahai, ladke to aatehaiinkeyahaa."

It is a faulty attitude based on assumption expressed by men, neighbour to Meenal, immediately proved so by Mr. Sehgal before the court. Once Meenal and Mr. Sehgal walks in the evening, two passerby heard saying, "wo, wodekh Surajkundkaandwali" (ibid), displays the biased mind of people in the society. Mr. Sehgal becomes successful in establishing the truth but he has to go to the extreme of argument, some of his questions asked to Meenal in the witness box are rigorous in nature, even the judge also asks whether it is necessary to ask such questions openly:

"Are you a virgin, Ms. Arora?"

"When did you lose your virginity?"

"You are a woman of questionable character."

"Did he pay you?"

"Did he force you?"

Publically we cannot and ought not to ask these things to a woman but when we assume things, it becomes inevitable to clarify. According to Mr. Sehgal, since many years, we are taking efforts in wrong direction to save our girls, instead we should take efforts to save our boys from committing the heinous crimes and not the girls because the boys have become the victim of feudal mentality and they do crime to showcase their pseudo manliness. The same attitude percolates from the mouth of Rajveer:

"Only the men drink...aisiladkiyonkesaathnaaisa hi hotahai, aisiladkiyonkanaampatahai, kyabulayaataahaiinko....raanXXX" (ibid).

He uses derogatory abusive words in the court before the judge, a serious offence but the judge only warns his prosecutor to control the client. The independence of women is curtailed not only in the society but from the home they live in. Treatment differs as per gender, Rajveer is the outcome of such family and society.

At end of the movie, the defence and argument made by Mr. Sehgal is worth noting and a slap over the feudal mentality, adheres to respect the opinion of a woman and also warns us not to cross the line:

“No’, no your honour, ‘naa’ sirfekshabdnahiapneapmeekwakyahai, your honourisekisitark, spashtikaran, explanation yaavyakhyakijarooratnahihoti, ‘naa’ kamatlab ‘naa’hihotahai, my client said ‘no’ your honour and these boys must realize ‘no’ kamatlab ‘no’ hotahai. Isebolnewaliladkiparichit ho, friend ho, girlfriend ho, koi sex worker ho, yaaapiapnibivi ho, ‘no’ means ‘no’ and when someone says so, you stop.” (ibid).

Mr. Sehgal very skillfully defends Meenal and her friends and successfully pulls them out from the case. He explains that how society imposed restrictions upon women and controlled through pseudo socio-cultural and traditional norms—see **appendix**. His eyes get wet while finishing the above remark. The court finds Rajveer, Dumpy and Ankit guilty and pardens Vishwa with an intimation. Though the case won by girls, they have to face the society and public outside the court. This verdict has helped to change the public opinion towards women and this has been very clearly indicated by the gesture of lady attendant of the courtroom when she shakes hand with Mr. Sehgal, her feelings can be read in favour of the girls and ultimately regarding women.

Appendix

A Girl’s Safety Manual

Mr. Dipak Sehgal, the prosecutor defending the girls prepare a safety manual for girls in the course of the trial which is a vivid indication of the scathing social reality and male chauvinist mindset of our society, the manual is as follows (my translation):

1. No girl should go alone anywhere with any boy, in any resort or should never use the toilet of or with the boy; if she does so, people over there will assume that she came there willingly and had issued the license to them to touch her inappropriately.
2. No girl should speak with laughter or by touching any boy, if she does so, he will consider it as a hint, laughter as consent and her natural behaviour can become the proof of her loose character.
3. In our society, needles of the clock decide character, when the girls go alone at night on road, the cars slow down, its window panes come down; in the day, this idea never come to anybody’s mind, never.
4. No girl should drink alcohol/ wine with any boy, if she does so, the boy will think that if she can drink with him, she won’t hesitate to sleep with him.... Wearing jeans, t-shirts, skirts, etc. this should not be done by girls.... Girls should not stay separate in city, should not stay alone... they should not speak laughingly.... Don’t give them mobile phones...don’t educate them...perform their wedding as early as possible.

Primary Source:

1. *Pink*. Chowdhari, Anniruddha Roy. Rising Sun Films:2016. Film. E-copy.

Secondary Sources:

1. <http://indianexpress.com/article/entertainment/movie-review/pink-movie-review-amitabh-bachchan-taapsee-pannu-star-rating-3032180/>
2. <http://movies.ndtv.com/movie-reviews/pink-movie-review-1317>
3. <http://timesofindia.indiatimes.com/entertainment/hindi/movie-reviews/pink/movie-review/54325066.cms>
4. <https://www.youtube.com/watch?v=XvGq135VhQ>
5. https://www.youtube.com/playlist?list=PL6YUOvZrNyAcJsx3D6f3Oe6r5PckuH_B9
6. <https://www.youtube.com/watch?v=U0KUtYyDMQE>
7. <https://www.youtube.com/watch?v=6q12IKfaK40>



45.

DOMESTIC VIOLENCE AGAINST WOMEN**Dr. M.S. Shaikh***Department of Urdu**Sanjeevane Mahavidyalaya,**Chapoli Tq. Chakur Dist. Latur***Dr. M. D. Pathan***Department of English**Sanjeevane Mahavidyalaya**Chapoli Tq. Chakur Dist. Latur***Abstract:**

There is no one single factor to account for violence perpetrated against women. Sexual abuse and rape by an intimate partner is not considered a crime in most countries and women in many societies do not consider forced sex as rape if they are married. Femicide murder of women by their batterers is another phenomenon of domestic violence. The sexual abuse of children and adolescents within the family. This is one of the most invisible forms of violence. There is no one single factor to account for violence perpetrated against women. The present paper attempt to focus on domestic violence against women.

1. Introduction:

The term 'domestic violence' means violence by an intimate partner and by other family members. Domestic violence is a serious issue faced by several Indian women. Indian women are known to tolerate it in silence because they want to protect family honor and endure it for the sake of their children. Mahatma Gandhi has regarded Indian women as the incarnation of tolerance on the surface of the earth. In recent years, there has been a greater understanding of the problem of domestic violence, its causes and consequences, and an international consensus has developed on the need to deal with the issue.¹ The Convention on the Elimination of All Forms of Discrimination against Women Adopted by the United Nations General Assembly some 20 years ago, the decade-old Convention on the Rights of the Child, and the Platform for Action adopted at the Fourth International Conference on Women in Beijing in 1995, all reflect this consensus. But progress has been slow because attitudes are deeply entrenched and, to some extent, because effective strategies to address domestic violence are still being defined. As a result, women worldwide continue to suffer, with estimates varying from 20 to 50 percent from country to country.²

2. Factors that Perpetuate Domestic Violence:

Some of the factors which are responsible for domestic violence against women are as follows:

2.1 Cultural

- Gender
- Cultural definitions of sex roles
- Prospect of roles within relations
- Belief in the superiority of males
- Values that give men property rights over females
- Notion of the family under male control
- Customs of marriage
- Acceptability of violence as a means to resolve conflict in the family

2.2 Economic

- Women's economic dependence on men
- Discriminatory laws regarding inheritance, property rights
- Limited access to employment in formal and informal sectors
- Limited access to education and training for women

2.3 Political

- Under-representation of women in power and politics
- Domestic violence not taken seriously
- Notions of family being private and beyond control of the state
- Limited organization of women as a political force
- Limited participation of women in organized political system

3. Forms of Domestic Violence:**3.1 Physical Abuse:**

The research studies confirms the prevalence of physical violence in all parts of the globe, including the estimates of 20 to 50 per cent of women from country to country that have experienced domestic violence.

There are few comparable information on psychological violence, sexual abuse, and murder of women at the hands of intimate partners and other family members. As already mentioned, physical violence is usually accompanied by psychological abuse and in many cases by sexual assault.

3.2 Sexual abuse and rape in intimate relationships:

Sexual abuse and rape by an intimate partner is not considered a crime in most countries and women in many societies do not consider forced sex as rape if they are married. The assumption is that once a woman enters into a contract of marriage, the husband has the right to unlimited sexual access to his wife. Some countries have begun to legislate against marital rape. Although provision of such laws represent considerable progress, it is often difficult for a woman to press charges because of the evidential rules concerning the crime.

3.3 Psychological and emotional abuse:

Psychological violence is harder to capture in quantitative studies, a full picture of the deeper and more insidious levels of violence defies quantification. Victim survivors report that ongoing psychological violence emotional torture. Living under terror is often more unbearable than the physical brutality, with mental stress leading to a high incidence of suicide and suicide attempts. A close correlation between domestic violence and suicide has been established based on studies in the United States³ Fiji, Papua New Guinea, Peru, India, Bangladesh and Sri Lanka. In Sri Lanka, the number of suicides by girls and women, 15-24 years old is 55 times greater than the number of deaths due to pregnancy and childbirth⁴.

3.4 Femicide:

Femicide murder of women by their batterers is another phenomenon that should be regarded as a separate category when recording domestic violence. Studies carried out in various countries like Australia, Bangladesh, etc. have documented the incidence of femicide within the domestic sphere.⁵

5 Sexual abuse of children and adolescents:

Considering the taboo in most countries that surrounds incest or the sexual abuse of children and adolescents within the family. This is one of the most invisible forms of violence. The crime is perpetrated most often by a father, stepfather, grandfather, brother, uncle, or another male relative in a position of trust, the rights of the child are usually sacrificed in order to protect the name of the family. However, studies have shown that from 40 to 60 per cent of known sexual assaults within the family are committed against girls aged 15 years and younger, regardless of region or culture. 15 of these, girls are far more likely to be victims of incest than boys⁶.

3.6 Forced prostitution:

Forced prostitution or other kinds of commercial exploitation by male partners or parents is another form of violence against women and children reported worldwide. Destitute families, unable to support their children, often hire out or sell their children, who may then be forced into prostitution. Very often the young girl is sent as a domestic worker, in which case she may be physically and sexually exploited by her employers. For example, A similar practice exists in southern India where young women and girls (*devadasis*) are —donated to serve a temple; and very often end up being prostituted.

4. Domestic Violence in India:

There is no one single factor to account for violence perpetrated against women. Several complex and interconnected institutionalized social and cultural factors have kept women particularly helpless to the violence directed at them, all of them manifestations of historically unequal power relations between men and women. Factors contributing to these unequal power relations include: socioeconomic forces, the family institution where power relations are enforced, fear of and control over female sexuality, belief in the inherent superiority of males, and legislation and cultural sanctions that have traditionally⁷ denied women and children an independent legal and social status. Lack of economic resources underpins women's vulnerability to violence and their difficulty in extricating themselves.⁸

5. Conclusion:

Domestic violence is a serious issue faced by several Indian women. Indian women are known to tolerate it in silence because they want to protect family honor and endure it for the sake of their children. Several attempts have been made to protect the honour of the women. But progress has been slow because attitudes are deeply entrenched. As a result, women worldwide continue to suffer. There is no one single factor to account for violence perpetrated against women. The government of India has taken necessary measures to protect women from becoming victim of domestic violence.

Reference:

1. A.I.R. 1999 Andh.Pra.1 (D.B.).
2. (1995) 1 D.M.C. 327; (1995) 2 Hindu L.R. 174 (Ker.) (D.B.); Also see *Sulekha Bairagi v. Kamala Kanta Bairagi* A.I.R. 1980 Cal. 370 (D.B.).
3. Available at : www.unicef-icdc.org (Visited on July 2, 2011)
4. <http://www.indiankanoon.org/doc/15062/> (Visited on May 25,2011)
5. Heise (1994).
6. United Nations ECOSOC, Report of the Special Rapporteur on Violence Against Women,E/CN.4/1996/53.
7. Violence against Women in the Family, *United Nations (ST/CSDHA/2)*.New York, 1989.
8. The Netherlands Department of Justice, 1997.
9. Aarti Dhar, —Birth of millions of girls prevented by selective abortion□, *The Hindu (Delhi)*, May 25, 2011
10. <http://www.indiatogether.org/manushi/issue137/laws.htm> (Visited on March 23,2013)



46.

DOMESTIC VIOLENCE: CAUSES CONSEQUENCES AND REMEDIES

Shama B. Lomate & Parvati B. Deshmane

Kalikadevi Arts, Comm. and Science College, Shirur (Ka.), Dist-Beed, (M.S.) 413249 India.

Abstract

Domestic violence can be defined as a pattern of behavior in any relationship that is used to gain or maintain power and control over an intimate partner. Abuse can be physical, sexual, emotional, economic or psychological actions or threats of actions that influence another person. Domestic violence against women is widely recognized as important public health problem, owing to its substantial consequences for women's physical, mental and reproductive health. The management of domestic violence essentially requires combined effort of law enforcement, social welfare and health care services. Although efforts have been made in this direction, the attended cases represent just the tip of the iceberg, as majority of the cases are not reported due to social pressures from family members or social stigma of defamation. It can be concluded that domestic violence is led by many interlinked psychological and sociological factors and its outcomes are dangerous for the victims.

Keywords: Domestic violence, Health care, Law enforcement, Abuse, Social welfare.

Introduction

In our society, violence is bursting. It is present almost everywhere and nowhere is this eruption more intense than right behind the doors of our homes. Behind closed doors of homes all across our country, people are being tortured, beaten and killed. It is happening in rural areas, towns, cities and in metropolitans as well. It is crossing all social classes, genders, racial lines and age groups. It is becoming a legacy being passed on from one generation to another.

The term used to describe this exploding problem of violence within our homes is Domestic Violence. This violence is towards someone who we are in a relationship with, be it a wife, husband, son, daughter, mother, father, grandparent or any other family member. It can be a male's or a female's atrocities towards another male or a female. Anyone can be a victim and a victimizer. This violence has a tendency to explode in various forms such as physical, sexual or emotional. Domestic violence has been an intrinsic part of the society we are living in. The contributing factors could be the desire to gain control over another family member, the desire to exploit someone for personal benefits, the flare to be in a commanding position all the time showcasing one's supremacy so on and so forth. On various occasions, psychological problems and social influence also add to the vehemence. The present essay deals with the various forms of domestic violence prevalent in India. Their causes of occurrence in households have been analyzed categorically [1].

Domestic violence, also known as domestic abuse, spousal abuse, battering, family violence, intimate partner violence (IPV), is defined as a pattern of abusive behaviors by one partner against another in an intimate relationship such as marriage, dating, family, or cohabitation [2]. In National Family Health Survey-3 (NFHS-3), domestic violence is defined to include violence by spouses as well as by other household members. Domestic violence includes harassment, maltreatment, brutality or cruelty and even the threat of assault - intimidation. It includes physical injury, as well as "willfully or knowingly placing or attempting to place a spouse in fear of injury and compelling the spouse by force or threat to engage in any conduct or act, sexual or otherwise, from which the spouse has a right to abstain" (NFHS-3, 2006).

Types of domestic violence and their causes

All forms of domestic abuse have one purpose: To gain and maintain control over the victim. Abusers use many tactics to exert power over their spouse or partner as dominance, humiliation, isolation, threats, intimidation, denial and blame.

1. Physical Abuse:

Physical abuse is abuse involving contact intended to cause feelings of intimidation, pain, injury, or other physical suffering or bodily harm. It includes hitting, slapping, punching, choking, pushing, burning and other types of contact that result in physical injury to the victim.

Physical abuse can also include behaviors such as denying the victim of medical care when needed, depriving the victim of

sleep or other functions necessary to live, or forcing the victim to engage in drug/alcohol use against his/her will. If a person is suffering from any physical harm then they are experiencing physical abuse.

This pain can be experienced on any level. It can also include inflicting physical injury onto other targets, such as children or pets, in order to cause psychological harm to the victim.

2. Sexual Abuse and Marital Rape:

Sexual abuse is any situation in which force or threat is used to obtain participation in unwanted sexual activity. Coercing a person to engage in sexual activity against their will, even if that person is a spouse or intimate partner with whom consensual sex has occurred, is an act of aggression and violence.

3. Emotional Abuse:

Emotional abuse (also called psychological abuse or mental abuse) can include humiliating the victim privately or publicly, controlling what the victim can and cannot do, withholding information from the victim, deliberately doing something to make the victim feel diminished or embarrassed, isolating the victim from friends and family, implicitly blackmailing the victim by harming others when the victim expresses independence or happiness, or denying the victim access to money or other basic resources and necessities. Degradation in any form can be considered psychological abuse.

Emotional abuse includes conflicting actions or statements which are designed to confuse and create insecurity in the victim. These behaviors also lead the victims to question themselves, causing them to believe that they are making up the abuse or that the abuse is their fault. Women or men undergoing emotional abuse often suffer from depression, which puts them at increased risk for suicide, eating disorders, and drug and alcohol abuse.

Emotional abuse can include verbal abuse is defined as any behavior that threatens, intimidates, undermines the victim's self-worth or self-esteem, or controls the victim's freedom. Verbal abuse is a form of emotionally abusive behavior involving the use of language. Verbal abuse can also be referred to as the act of threatening. Through threatening a person can blatantly say they will harm you in any way and will also be considered as abuse.

4. Economic Abuse:

Economic abuse is a form of abuse when one intimate partner has control over the other partner's access to economic resources. [3] Economic abuse may involve preventing a spouse from resource acquisition, limiting the amount of resources to use by the victim, or by exploiting economic resources of the victim.[3]

The motive behind preventing a spouse from acquiring resources is to diminish victim's capacity to support him/herself, thus forcing him/her to depend on the perpetrator financially, which includes preventing the victim from obtaining education, finding employment, maintaining or advancing their careers, and acquiring assets.[3,4]

Causes of Violence:

There are many different theories as to the causes of domestic violence. These include psychological theories that consider personality traits and mental characteristics of the perpetrator, as well as social theories which consider external factors in the perpetrator's environment, such as family structure, stress, social learning. As with many phenomena regarding human experience, no single approach appears to cover all cases.

Whilst there are many theories regarding what causes one individual to act violently towards an intimate partner or family member there is also growing concern around apparent intergenerational cycles of domestic violence.

1. Psychological:

Psychological theories focus on personality traits and mental characteristics of the offender. Personality traits include sudden bursts of anger, poor impulse control, and poor self-esteem. Various theories suggest that psychopathology and other personality disorders are factors, and that abuse experienced as a child leads some people to be more violent as adults. Correlation has been found between juvenile delinquency and domestic violence in adulthood.[5] Studies have found high incidence of psychopathy among abusers. [5, 6]

Some research suggests that about 80% of men in these domestic violence studies exhibited diagnosable psychopathology and typical personality disorders.

2. Jealousy:

Many cases of domestic violence against women occur due to jealousy when one partner is either suspected of being unfaithful or is planning to leave the relationship. [7, 8]

3. Behavioral:

Behavioral theories draw on the work of behavior analysts. Applied behavior analysis uses the basic principles of learning theory to change behavior. This program leads to behavior therapy. Often by identifying the antecedents and consequences of violent action, the abusers can be taught self-control.

4. Social Stress:

Stress may be increased when a person is living in a family situation, with increased pressures. Social stresses, due to inadequate finances or other such problems in a family may further increase tensions. [9] Violence is not always caused by stress, but may be one way that some people respond to stress.[10, 11] Families and couples in poverty may be more likely to experience domestic violence, due to increased stress and conflicts about finances and other aspects. [12]

5. Mental Illness:

Many psychiatric disorders are risk factors for domestic violence, including several personality disorders: all Cluster BPDs, (especially antisocial), paranoid and passive-aggressive. Bipolar disorder, schizophrenia, drug abuse, alcoholism and poor impulse control are also risk factors. [13, 14] It is estimated that at least one-third of all abusers have some type of mental illness.

6. Marital Conflict Disorder:

The American Psychiatric Association planning and research committees for the forthcoming DSM-5 (2013) have canvassed a series of new Relational disorders which include Marital Conflict Disorder without Violence or Marital Abuse Disorder (Marital Conflict Disorder with Violence). There is current considerable controversy over whether male-to-female marital violence is best regarded as a reflection of male psychopathology and control or whether there is an empirical base and clinical utility for conceptualizing these patterns as relational."

Consequences of Domestic Violence:

There are varied consequences of domestic violence depending on the victim, the age group, the intensity of the violence and frequency of the torment they are subjected to. Living under a constant fear, threat and humiliation are some of the feelings developed in the minds of the victims as a consequence of an atrocious violence. The consequences of the domestic violence in detail can be broadly categorized under – the Effect on the victim himself/herself and the family, Effect on the society and the Effect on nation's growth and productivity. The 'Effect on the victim' has been further subcategorized for women, men, children and olds.

Management:

The response to domestic violence is typically a combined effort between law enforcement, social services, and health care. The role of each has evolved as domestic violence has been brought more into public view. Domestic violence historically has been viewed as a private family matter that need not involve the government or criminal justice. [15] Police officers were often reluctant to intervene by making an arrest, and often chose instead to simply counsel the couple and/or ask one of the parties to leave the residence for a period of time. The courts were reluctant to impose any significant sanctions on those convicted of domestic violence, largely because it was viewed as a misdemeanor offense.

1. Medical Response:

Medical professionals can make a difference in the lives of those who experience abuse. Many cases of spousal abuse are handled solely by physicians and do not involve the police. Sometimes cases of domestic violence are brought into the emergency room, [16] while many other cases are handled by family physician or other primary care provider. [17] Medical professionals are in position to empower people, give advice, and refer them to appropriate services. The health care professional has not always met this role, with uneven quality of care, and in some cases misunderstandings about domestic violence.

2. Law Enforcement:

In 1983, Domestic Violence was recognized as a specific criminal offence by the introduction of section 498-A into the Indian Penal Code. This section deals with cruelty by a husband or his family towards a married woman. Four types of cruelty are dealt with by this law:

- Conduct that is likely to drive a woman to suicide,
- Conduct which is likely to cause grave injury to the life, limb or health of the woman,
- Harassment with the purpose of forcing the woman or her relatives to give some property,
- Harassment because the woman or her relatives is unable to yield to demands for more money or does not give some property.

The punishment is imprisonment for up to three years and a fine. The complaint against cruelty need not be lodged by the person herself. Any relative may also make the complaint on her behalf. The above section relates to the criminal provisions of a more stringent offence. The civil law does not however address this phenomenon in its entirety.

There was a need of provision in law with more pliable remedies to offer within the broader framework of civil and criminal laws. A law was enacted keeping in view the rights guaranteed under the article 11, 12 & 18 of the constitution to provide for a remedy under civil law which is intended to protect the woman from being victims of domestic violence and to prevent the occurrence of domestic violence in the society.

3. Counseling for Person Affected:

Due to the extent and prevalence of violence in relationships, counselors and therapists should assess every client for domestic violence (both experienced and perpetrated). If the clinician is seeing a couple for couple's counseling, this assessment should be conducted with each individual privately during the initial interview, in order to increase the victim's sense of safety in disclosing domestic violence, in the relationship. In addition to determining whether domestic violence is present, counselors and therapists should also make the distinction between situations where battering may have been a single, isolated incident or an ongoing pattern of control. The therapist must, however, consider that domestic violence may be present even when there has been only a single physical incident as emotional/verbal, economic, and sexual abuse may be more insidious. [18]

4. Counseling for Offenders:

The main goal for treatment for offenders of domestic violence is to minimize the offender's risk of future domestic violence, whether within the same relationship or a new one. Treatment for offenders should emphasize minimizing risk to the victim, and should be modified depending on the offender's history, risk of reoffending, and criminological needs.

It has been demonstrated that domestic violence offenders maintain a socially acceptable façade to hide abusive behavior, and therefore accountability is the recommended focus of offender treatment programs.

Successful completion of treatment is generally associated with old age, higher levels of education, lower reported drug use, non-violent criminal histories, and longer intimate relationships. Anger management alone has not been shown to be effective in treating domestic violence offenders, as domestic violence is based on power and control and not on problems with regulating anger responses.

Treatment of offenders involves more than the cessation of abusive behavior; it also requires a great deal of personal change and the construction of a self-image that is separate from former behavior while still being held accountable for it. [19]

Conclusion:

Despite efforts made by various sections of society and the Government to curb the menace of domestic violence against women, there is a rise in domestic violence. This can be curbed by:

- Educating women about her rights.
- Community screening for domestic violence.
- Providing adequate assistance to the victim.
- By offering safe shelters, crisis intervention, advocacy, and education and prevention programs.
- Provision of strict laws and punishment for offence of domestic violence.

To conclude it is therefore necessary that every strata of society must contribute to ensure a violence free life for every woman.

References

1. Domestic Violence: The Dark Truth of Our Society. *Journal of Indian Academy of Forensic Medicine*, 35(1), 71-75.
2. Chhikara, P., Jakhar, J., Malik, A., Singla, K., & Dhatarwal, S. K. (2013).
3. Brewster M. P. *Journal of Family Violence* 18 (4): 2003; 207–217.
4. Dodd L. W. "Therapeutic group work with young children and mothers who have experienced domestic abuse". *Educational Psychology in Practice* 25: 2009; 21–36.
5. Hamberger L. K., Hastings J. E. "Personality correlates of men who batter and nonviolent men: Some continuities and discontinuities". *Journal of Family Violence* 6 (2): 1991; 131.
6. Hart S. D., Dutton D. G., Newlove T. "The Prevalence of Personality Disorder among Wife Assaulters". *Journal of Personality Disorders* 7 (4): 1993; 329.
7. Shorey, R.C. Cornelius T.L., Bell K.M. "Behavioral Theory and Dating Violence: A Framework for Prevention Programming". *Journal of Behavior Analysis of Offender and Victim: Treatment and Prevention* 1 (4): 2008; 298–311.
8. Bonem M., Stanely Kime K.L., Corbin M. "A behavioral approach to domestic violence". *Journal of Behavior Analysis of Offender and Victim: Treatment and Prevention* 1 (4): 2008; 210–213.
9. Aneshensel C. S. "Social Stress: Theory and Research". *Annual Review of Sociology* 1992; 18: 15– 38.
10. Jewkes, R. "Intimate partner violence: Causes and prevention". *The Lancet* 359 (9315): 2002; 1423–1429.
11. Hotaling G. T., Sugarman D. B. "An analysis of risk markers in husband to wife violence: The Current state of knowledge". *Violence and victims* 1986; 1 (2): 101–124.
12. Murphy C. M., Meyer S. L., O'Leary K. D. "Family of origin violence and MCMI-II Psychopathology among partner assaultive men". *Violence and victims* 1993; 8 (2): 165–176.
13. Siemieniuk R. A. C., Krentz H. B., Gish J. A., Gill M. J. "Domestic Violence Screening: Prevalence and Outcomes in a Canadian HIV Population". *AIDS Patient Care and STDs* 24 (12): 2010; 763–770.
14. Worell Judith. *Encyclopedia of Women and Gender*. 1. San Diego: Academic Press. 2001; p. 183.
15. Boyle A., Robinson S., Atkinson P. "Domestic violence in emergency medicine patients". *Emergency medicine journal*. 2005; EMJ 21 (1): 9–13.
16. Gerbert B., Caspers N., Bronstone A., Moe J., Abercrombie P. "A qualitative analysis of how physicians with expertise in domestic violence approach the identification of victims". *Annals of Internal Medicine*. 1999; 131 (8): 578–584.
17. Abbott P. "Women, Health and Domestic Violence". *Journal of Gender Studies*. 1999, 8: 83–10.
18. Campbell, J. C. "Commentary on Webs dale: Lethality Assessment Approaches: Reflections on Their Use and Ways Forward". *Violence against Women*. 2005; 11 (9): 1206–1213.
19. Applications to help physicians screen for domestic abuse. *Mobihealthnews.com* (2011-10-20). Retrieved on 2012-09-20.



47.

EMPOWERING WOMAN THROUGH BUSINESS AND INDUSTRY**Dr. Pradeep Dnyanoba Shelke***Head, Dept. C. & M. Law Of Commerce**Shivaji Mahavidyalaya, Renapur***Introduction :**

Jawaharlal Nehru, the first prime minister of India said, "you can tell the condition of a nation by looking at the status of its woman." Woman empowerment is the burning issue in Indian society irrespective of education and other measures taken ahead violence of their rights is now a days also happen. Woman play an important role in various activities. Now a days she made a contribution in economic activities also. In olden days she has rights to choose her husband but in a medieval period various restrictions on her rights are happen. "Chool and mool was only work of her. She become a thing of a house in four wall. But education spread over various thinkers, social workers like Raja Ram Mohan Roy, Mahatma Phule play a very important role in woman empowerment. Now a days woman work with man or in front of man. Govt. pass 33% reservation in every sector for woman. And this is the result that woman work in every sector and play a very important role. Such as in telephone dept, travelling dept. (Road, air) police dept. health dept. (Hospitals) education dept. film industry politics, and so on. As like she work in business and industry also various industries are successfully run by woman.

Objectives of the study :

- 1) To study the role of woman in business and industry.
- 2) To study the empowerment of woman through business and industry.
- 3) To study the skill of woman while running the business and industry.

Research methodology :

For writing this research paper secondary sources of data are used. In this reference book, magazines, daily newspapers, internet, conference proceeding are used.

Woman have been the backbone of the economy. They have always stood in the forefront during the social, economic and political struggles. Woman are the main story of the culture and traditions of India. According to a report by Thomson Reuters. India is the fourth most dangerous country; in the world for women. India was also noted as the worst country for women among the G20 countries, however this report has faced criticism for its inaccuracy. On 9th march 2010 Rajya sabha passed the woman's reservation bill requiring that 33% of seats in India's parliament and state legislative bodies be reserved for women.

India has one of the highest numbers of female politicians in the world. Woman have held high offices in India including that of the president, prime minister, speaker of the lok Sabha and leader of the opposition. Indira Gandhi who was prime minister of India for an aggregate period of fifteen years is the world's longest serving woman prime minister. The constitution of India guarantees to all Indian woman equality (Article 14) no discrimination by the state (Article 15 (1)) equality of opportunity (Article 16) equal pay for equal work (Article 39 (d)) in addition it allows special provisions to be made by the state in favour of woman and children (Article 15 (3)) provisions to be made for securing just and human conditions of work and for maternity relief. (Article 42)

On a global average woman constitutes 30% of the industrial labour force which has important implication for social issues. A study undertaken by UNIDO reveals that woman in the manufacturing sector in every region of the world welcome opportunity for further training. Woman are entrepreneurs, owners, workers, managers, technicians involved in every level and every aspects of the manufacturing process.

Awareness of social development issues is on the increase world wide and is reflected in international conferences and for a organized by the united nations since the Nairobi conference on woman in 1985, such as the world summit for children (1991), the conference on environment and development (1992), the world conference on human rights (1993), the international conference on population and development (1994), the world summit for social development (1995), the fourth world conference on woman (1995) and the conference on human settlements. The international community has responded by signing major international accords

which support the increased involvement of woman in economic activities. Means last 30 to 35 years all over world woman empowerment is the burning issue and every state try to empower the woman in various sector.

Woman are come into business world due to different pull and push factors, which encourage, woman to have an independent occupation and stands on their own legs, a strange desire to do something, on the other hand many woman starts a business due to some traumatic events such as divorce, death of bread winner, sudden fall in family income, permanent adequacy in the income of family etc. In developing countries in advance market economies woman own more than 25% of all business. Woman comprise 74% of those employed in the micro enterprises sector, more than 65% of all woman in cottage/handicraft industries were engaged in processing food products and beverages. They play very important role in economic development of a country.

Woman entrepreneurs faces various problems like social attitude, and support, marketing, finance, operational management problem, dual responsibility, risk bearing ability, family conflicts, credit facilities, shortage of raw material, heavy competition, high cost of production, etc.

At present the govt. of India has over 27 schemes for woman operated by different dept. and ministries. Some of these are.

1. Prime ministers Rojgar Yojana (PMRY).
2. Entrepreneurial Development Prog. (EDP).
3. Integrated Rural Development Prog. (IRDP).
4. Management Development Programme.
5. Mahila Vikas Nidhi.
6. Indira Mahila Kendra.
7. Micro Credit Sheme.
8. Rashtriya Mahila Kosh.
9. NGO's Credit Schemes.
10. Working Woman's Forum.
11. Womens' Development Corporations. (WDC's).
12. SBI's stree shakti scheme.
13. Rajiv Gandhi Mahila Vikas Pariyojana RGMVP).
14. Assistance to Rural Woman in Non form development (ARWIND)
15. Marketing of non form products of Rural Woman. (MAHIMA)

Above all the schemes and programmes are only for woman which can be helpful for strong thinking the condition of woman. It can be said that today we are in better condition where in woman participation in the field of entrepreneurship is increasing at a considerable rate. Woman sector occupies nearly 45% of the Indian population most of the woman handle their business in a better condition Preetha Reddy, Naina Lal Kidwai, Chanda Kochhar, Indira Nooyi, Shahnaz Hussain are some of the examples of successive woman in various fields. Without the role of survivor of family in four walls of house she play an important role in business world. Her role has been explicitly recognized from welfare to development and empowerment from the 5th five year plan (1974-79) onwards. Due to various global factors her, role was significant in entrepreneurship. The govt. has been implementing several policies, programmes for the development of woman entrepreneurship. It can be noticed that woman entrepreneurs have been make significant impact of economy in the developed countries like Canada, U.K, Germany, Australia, U.S., etc. They own 25% of all business. Indian woman also play a very important role in economic development of the nation Capital formation generation of employment, improvement in per capita income, reduction of poverty increase standard of living, balanced regional development, innovation, etc. are contributing by woman directly or indirectly in the economic growth of country only they get chance for starting business, they will make a successive use of the chance for their empowerment as well as economic growth of nation.

References :

1. Social welfare, vol 62, no-9, Dec. 15.
2. Woman empowerment, issue & challenges sept. 14.
3. Prabodhan prakashan Jyoti Dec. 2012
4. Bharatiya shtree ani shtreewad prof. Swati Kate Tour.
5. Male, Female imbalance in India, conference proleedings feb. 2013.
6. Lokrajya – different issues
7. Internet.
8. The metamorphosis of woman through education conference profeedings Jan. 2016.
9. Daily news paper Sakal, Lokmat, Punynagari, Ekmat, Indian express, Economicimes etc.
10. Sustainable rural development and status of Indian woman conference issue June – 2017.



48.

PROTECTION OF WOMEN FROM DOMESTIC ACT, 2005 IN INDIA

VIOLENCE

Shinde S.Y & Deshmukh P.D.

Late Shankarrao Gutte Gramin
Art's, Commerce and Science College, Dharmapuri
Tq – Parli (v) , Dist – Beed.

Abstract - The Protection of Women from Domestic Violence Act 2005 is an Act of the Parliament of India enacted to protect women from domestic violence. It was brought into force by the Indian government from 26 October 2006. The Act provides for the first time in Indian law a definition of "domestic violence", with this definition being broad and including not only physical violence, but also other forms of violence such as emotional/verbal, sexual, and economic abuse. It is a civil law meant primarily for protection orders and not meant to penalize criminally. The act does not extend to Jammu and Kashmir, which has its own laws, and which enacted in 2010 the Jammu and Kashmir Protection of Women from Domestic Violence Act, 2010.

Definition:

The Protection of Women from Domestic Violence Act 2005 differs from the provision of the Penal Code - section 498A of the Indian Penal Code - in that it provides a broader definition of domestic violence.

Domestic violence is defined by Section 3 of the Act as "any act, omission or commission or conduct of the respondent shall constitute domestic violence in case it:

1. harms or injures or endangers the health, safety, life, limb or well-being, whether mental or physical, of the aggrieved person or tends to do so and includes causing physical abuse, sexual abuse, verbal and emotional abuse and economic abuse; or
2. harasses, harms, injures or endangers the aggrieved person with a view to coerce her or any other person related to her to meet any unlawful demand for any dowry or other property or valuable security; or
3. has the effect of threatening the aggrieved person or any person related to her by any conduct mentioned in clause (a) or clause (b); or
4. otherwise injures or causes harm, whether physical or mental, to the aggrieved person."

The Act goes on, through the section *Explanation 1*, to define "physical abuse", "sexual abuse", "verbal and emotional abuse" and "economic abuse".

Primarily meant to provide protection to the wife or female live-in partner from domestic violence at the hands of the husband or male live-in partner or his relatives, the law also extends its protection to women living in a household such as sisters, widows or mothers. Domestic violence under the act includes actual abuse or the threat of abuse whether physical, sexual, verbal, emotional or economic. Harassment by way of unlawful dowry demands to the woman or her relatives would also be covered under this definition.

The salient features of the Protection from Domestic Violence Act, 2005 are as follows:

- The Act seeks to cover those women who are or have been in a relationship with the abuser where both parties have lived together in a shared household and are related by consanguinity, marriage or a relationship in the nature of marriage, or adoption; in addition relationship with family members living together as a joint family are also included. Even those women who are sisters, widows, mothers, single women, or living with them are entitled to get legal protection under the proposed Act.
- "Domestic violence" includes actual abuse or the threat of abuse that is physical, sexual, verbal, emotional and economic. Harassment by way of unlawful dowry demands to the woman or her relatives would also be covered under this definition.
- One of the most important features of the Act is the woman's right to secure housing. The Act provides for the woman's right to reside in the matrimonial or shared household, whether or not she has any title or rights in the household. This right is secured by a residence order, which is passed by a court. These residence orders cannot be passed against anyone who is a woman.
- The other relief envisaged under the Act is that of the power of the court to pass protection orders that prevent the abuser from aiding or committing an act of domestic violence or any other specified act,

entering a workplace or any other place frequented by the abused, attempting to communicate with the abused, isolating any assets used by both the parties and causing violence to the abused, her relatives and others who provide her assistance from the domestic violence.

- The draft Act provides for appointment of Protection Officers and NGOs to provide assistance to the woman w.r.t medical examination, legal aid, safe shelter, etc.
- The Act provides for breach of protection order or interim protection order by the respondent as a cognizable and non-bailable offence punishable with imprisonment for a term which may extend to one year or with fine which may extend to twenty thousand rupees or with both. Similarly, non-compliance or discharge of duties by the Protection Officer is also sought to be made an offence under the Act with similar punishment.

Application to the magistrate:

An application regarding domestic violence can be presented to the magistrate seeking one or more reliefs mentioned in sections by:

- The aggrieved person,
- Protection officer on behalf of aggrieved person
- Any other person on behalf of aggrieved person.

Jurisdiction of court:

The first class magistrate court or metropolitan court shall be the competent court within the local limits of which

- The aggrieved person permanently or temporary resides or carries on business or is employed
- The respondent permanently or temporarily resides or carries on business or is employed or
- The cause of action arises.

Different kinds of order issued by the Magistrate:

Protection orders:

After giving an opportunity to the aggrieved person and respondent of being heard and the magistrate is satisfied that a prima facie case of domestic violence has taken place or is likely to take place, pass a protection order in favour of the aggrieved person prohibiting the respondent from the following acts such as committing any acts of domestic violence

- Aiding or abetting in the act of domestic violence
- Entering the place of employment of aggrieved person or if the person is child, its school or any other places
- Attempting to communicate in any form including personal, oral or written, electronic or telephonic contact
- Alienating any assets, operating bank account, bank locker held or enjoyed by both parties jointly or singly by the respondent including her sthridhan
- Causing violence to the dependents, or other relative or any other person who give the assistance to the aggrieved person or
- Committing any other acts specified by the protection officer

Residence orders:

The magistrate being satisfied that a domestic violence has taken place, pass residence order-

- Restraining the respondent from dispossessing or in any manner disturbing the peaceful possession of the shared household
- Directing the respondent to remove himself from the shared household
- Restraining the respondent or his relatives from entering any portion of the shared house hold where the aggrieved person lives
- Restraining the respondent from alienating or disposing of the shared house hold or encumbering it
- Restraining the respondent from renouncing his right in the shared household
- Directing the respondent to secure same level of alternate accommodation for the aggrieved person as enjoyed by her or to pay rent for the same if the circumstances so require.

No order shall be made against women under this section. Magistrate may impose additional condition and pass any other order to protect the safety of the aggrieved person or her child. Magistrate is also empowered to order direction the concerned station house officer of the police station to give protection to the aggrieved person r to assist in implementing his order. Magistrate may also impose on the respondent to direct stridhan or any other property or valuabale security she is entitled

Monetary relief:

The magistrate may direct the respondent to pay monetary relief to meet the expenses of the aggrieved person and any child as a result of domestic violence and such relief include

- Loss of earnings
- Medical expenses
- Loss caused due to destruction or removal or damage of any property
- Pass order as to maintenance for the aggrieved person as well as her children if any

Custody orders:

Magistrate can grant temporary custody of any child or children to the aggrieved person or to the person making application on her behalf and specify the arrangements for visit of such child by the respondent. Magistrate can refuse the visit of such respondent in such case if it may harmful to the interest of the child.

Compensation orders:

Magistrate may pass order directing the respondent to pay compensation to the petitioner for injuries including mental torture and emotional distress caused by the acts of domestic violence committed by the respondent.

Copies of orders passed by the magistrate shall be supplied free of cost to the parties concerned and police officer and service provider

Any relief available under this Act may also be sought in any other legal proceedings before a civil court, family court or criminal court and such relief may be sought in addition to and along with relief sought for in suit, or legal proceeding before civil or criminal court

References:

1. <http://www.icrw.org/files/images/Reducing-HIV-Stigma-and-Gender-Based-Violence-Toolkit-for-Health-Care-Providers-in-India-Annex-4.pdf>
2. *Tribune News Service*. "4,157 booked in 2,009 domestic violence cases in five years".
3. <http://www.tribuneindia.com/news/jammu-kashmir/crime/4-157-booked-in-2-009-domestic-violence-cases-in-five-years/57598.html>. External link in |work= (help)
4. Datta, Damayanti (4 December 2006). "The new laws of marriage". *India Today*. Retrieved 29 March 2013.
5. "Archived copy" (PDF). Archived from the original (PDF) on 1 March 2013. Retrieved 19 April 2013.
6. Pandey, Geeta, et. al., BBC News, "100 Women 2014: Violence at home is India's 'failing'", 29 October 2014, BBC News
7. Hornbeck, Amy; Bethany Johnson; Michelle LaGrotta; & Kellie Sellman; "The Protection of Women from Domestic Violence Act: Solution or Mere Paper Tiger?", *Loyola University Chicago International Law Review*, Volume 4, Issue 2, Spring/Summer, 2007, pp.273-307, Loyola University, Chicago (also online at: [1])
8. Gupta, Monobina (27 October 2006). "Malevolence for women's law – Men go to PM against female 'terrorist activity'". *The Telegraph*, Calcutta. Archived from the original on 16 October 2012. Retrieved 28 March 2013.
9. Sandhu, Venu (5 November 2006). "Men running scared now". *Hindustan Times*. Archived from the original on 10 October 2013. Retrieved 4 October 2013.
10. Sorabjee, Soli (5 November 2006). "SUNDAY DEBATE: Is verbal abuse domestic violence? No". *The Times of India*. Retrieved 4 October 2013.



49.

MULTI-DIMENSIONAL EMPOWERMENT OF WOMEN**Dr. Santram Prabhakar Mundhe**

Department of Public Administration

Sanjeevaanee Mahavidyalaya, Chapoli Tq. Chakur Dist. Latur

Abstract:

This paper focuses on the status of Women Empowerment in India and discusses the Issues and Challenges of Women Empowerment. In 21st century the empowerment of women has become one of the most important concerns. Empowerment seems to be a modern idea. In the 20th century we saw many examples of political empowerment in different countries in the world led by people such as Mahatma Gandhi, Martin Luther King, and Nelson Mandela. Multi dimensional aspects of empowerment are considered in this paper.

1. Introduction:

History denotes that out of all deprived groups in the world women have suffered the most. Their suffering knew no bounds based on culture, race, region or religion. They have been victims of abuse, molestation, violence, rape, poverty, malnutrition, ill treatment – in a word all sorts of deprivation. It is a fact that women have been suffering in every age and country Man has inflicted an unspeakable injury upon woman by subjugating her in different phases in their lives and through the ages. Women are the victims of social, political, religious, and economic subordination and deprivation in Indian society. Thus the issue of women's empowerment through participation in various developmental activities has become important.

2. Origin of the Term Empowerment:

Empowerment seems to be a modern idea. In the 20th century we saw many examples of political empowerment in different countries in the world led by people such as Mahatma Gandhi, Martin Luther King, and Nelson Mandela. The issue of 'women empowerment' is now a global phenomenon. Since the origin of the United Nations Organization, the issue of women's development has attracted the attention from the scholars worldwide

3. Definition of the Term Empowerment:

The issue of 'women empowerment' has become a central point in the programs and activities of the United Nations and other Government and Non-Government Organizations. The term empowerment has different meanings in different socio-cultural, economic and political contexts. An exploration of local terms associated with empowerment around the world always encompasses a wide variety of definitions. These terms include self-strength, self-control, self-power, self-reliance, personal choice, capability of fighting for one's rights, independence, own decision making power, freedom etc. "The most common use of the term "empowerment" refers to increasing the power of the low-power group, so that it more nearly equals the power of the high power group" (Bhadra,2001, p. 61).Further the term empowerment is defined as: "the process of gaining control over one's own life while supporting and facilitating others' control over their lives" (Aspy & Sandhu, 1999, p. 24).

4. Types of Empowerment:

It is evident from the above discussions that different authors and organizations have tried to define the term 'empowerment' from their own perspectives. It ranges from self-strength to efficiency building of women. However, empowerment of women now can be categorized into five main parts –

- ✓ social,
- ✓ educational,
- ✓ economic,
- ✓ political
- ✓ psychological

4.1 Social Empowerment:

Social Empowerment refers to the enabling force that strengthens women's social relations and their position in social structures. Social empowerment addresses the social discriminations existing in the society based on disability, race, ethnicity, religion, or gender. Valsamma Antony has given the definition. She considers that, "Empowerment of women is a multi-dimensional process, which should enable the individuals or a group of individuals to realize their full identity and powers in all spheres of life." (The Kurukshetra, February

2006, p. 27) Empowerment of women means enjoyment of equal rights, equal status and freedom of self-development with men. Mira Shiva (2001) feels,

Women's empowerment means that women no matter where they are healthy, have enough for their needs, their own survival and that of their family and community, to be able to live with dignity, live and work in safe and caring environment, which allows their growth and holistic development i.e., physically, emotionally, socially, economically. (Shiva, M. ,2001)

Legal experts and lawyers have viewed and analyzed women's empowerment from their own perspectives. The preamble to the Charter of the United Nations emphasizes upon the member states "to reaffirm faith in fundamental human rights, in the dignity and worth of the human person, in the equal rights of men and women" (Levin, Leah, 2002, p. VI).

4.2. Educational Empowerment:

Education is considered as the single most important instrument of sociopolitical and economic transformation. But the picture of women's educational empowerment is not rosy in India. Without proper education to all children including girls, gender empowerment is not possible. This maxim - if one male child is literate personally he alone becomes educated but if one girl child is educated the whole family becomes benefited - has been realized by the national political leaders, policy makers, administrators and bureaucrats. In this regard P.H.Sethumadhava Rao considers that,

"The most important thing is that they (the women) need to be given free and compulsory education so as to make them aware of the rights and duties and possible free legal aid so that they can fight their cases without spending money."

(P.H.Sethumadhava Rao ,2001)

An educated mother is a one thousand fold superior to a mere lecturer. Education creates self-confidence, self-esteem, self-sufficiency to a person. It brings light of hope; increases social, political, intellectual, cultural and religious consciousness; broadens the length of mind; removes all kinds of bigotry, narrowness, superstition and enhances fellow-feeling, tolerance etc.

4.3 Economic Empowerment:

Economic empowerment is the crying need of this hour. Through employment women earn money and it enables women and girls to become 'bread earners', contributing members of households with a strong sense of their own economic independence. Without economic self-sufficiency other rights and scopes remain meaningless to the people. Economic empowerment can be described as a means by which the poor, landless, deprived and oppressed people of all societies can be freed from all kinds of deprivation and oppression.

4.4. Political Empowerment:

Participation of women in the political field and in various decision-making bodies is an important tool for empowerment. The participation of women at all levels of governance structures is the highest need of this hour for women's actual empowerment. In other words,

"Empowerment is not giving people power; people already have plenty of power, in the wealth of their knowledge and motivation, to do their jobs magnificently. We define empowerment as letting this power out"

(Blanchard, Carlos, & Randolph, 1996).

Women throughout the world have been struggling to break away the shackle of bondage, subjugation, oppression and all kinds of ill treatment both within and outside of their families. Without political participation it would be very difficult for women to increase effectiveness, capacity, challenging the existing power structure and patriarchal ideology.

4.5. Psychological Empowerment:

Through psychological empowerment women not only transgress the traditional and patriarchal taboos and social obligations, they also transform their selves and subjectivities. When women join educational institutions, political parties or decision-making bodies; hold white color jobs, take decisions and travel different places; occupy land and wealth they feel psychologically powered and build their self confidence, recognize their self-worth and take control of their own income and body.

4.6 Methods of Empowerment:

There are different methods of empowerment. This can be achieved by means of acquiring assets and properties – economic, social, physical, and intellectual; by attaining education – conventional, vocational, scientific, legal, technical, astrological, and astronomical; by holding white colored jobs as well as increasing entrepreneurial qualities; enhancing personality and exposure of mass-media and by holding various high posts in national, state or local level institutions.

5. Conclusion:

After more than two centuries since the beginning of struggle for women's empowerment and equality, still the majority of women are backward and little progress has taken place in their overall status and position in

society. It is hoped that India will prosper and achieve its Vision –2020 with hand to hand co-operation and active participation of both men and women in all spheres of developmental activities.

References:

1. Antony, V. (2006). Education and employment: The key to women's empowerment. *Kurukshetra*,
2. Aspy, C. B., & Sandhu, D. S. (1999). *Empowering women for equity: A counseling approach*. American Counseling Association, Alexandria, VA. 22304.
3. Bhadra, B. (2001). Janani O Prayukti: Lingakaran O Kshamatayaner Sahabastan. (*Bengali ed.*) *Yojana*.
4. Blanchard, K. H., John P. Carlos, & Randolph, A. (1996). *Empowerment takes more than a minute*. San Francisco: Berrett-Koehler.
5. Leah, L. (2002). (reprint), *Human rights: Questions and answers*. National Book Trust, India in collaboration with UNESCO Publishing, New Delhi.
6. Shiva, M. (2001). Health care in last 50 years and women's empowerment. In Promilla Kapur (ed.), *Empowering the Indian Women*. Publications Division, Ministry of Information and Broadcasting, Government of India, New Delhi.



50.

WOMEN IDENTITY AND LITERATURE: AN OVERVIEW**Sujata Shrimantrao Patil**Lecturer, Dept. of English,
Vivekanand Arts, S.D. Commerce &
Science Jr. College, Aurangabad, 431001.

Aristotle, the great philosopher of 3rd B.C. gives secondary place to women. He declares that, '**female is female by virtue of certain lack of qualities.**' In the words of Simone de Beauvoir, when women try to define her, '**she starts with 'I am a woman'. And the contrast to it man defines the human, not woman.**' Simone de Beauvoir also states that man's dominance has been through ages. Women have been regarded inferior to men since a long. It is an ideological power. According to her biology alone cannot count for the differences in life. One is not born a woman rather one becomes under the influence of culture and history. Kate Millet's '*Sexual Politics*' regarded as the first major book in the USA. Her approach was towards destroying the prevailing assumptions. The sexual politics is the method through which one seeks to maintain and extend power over subordinate sex.

The 'otherness' of the weaker sex (woman) referred to the subjugation of women giving them subordinate position in life. It leads to the study of depth & stories of pain and repression. The conscious study focus on the neurotic and psychological behaviors. It is a result of many years' repression, pain and loss. The concept of unconscious thus is labeled as the storehouse of all emotions and desires. The women experience in many way leads to repressive environment to live and nurture life. Repression is much intense resulting in loss and death.

The Saga of women repression, neglect and exploitation has continued in the male dominated society. The absolute rules and patronizing codes made one marginal. The repression imposed upon women by men and society is an attempt of confinement. It is at one side a strengthen to free the self of man and other the physical and psychological confinement of women. The extreme situations and measures were become ignorant in the civilized society. The true sense would not sound the sense of liberty; equality and fraternity. Women on women (women's studies) have gained much credibility. Women's fiction recognized as a great substance with much pride. The fiction by Indian women dealing with multiple issues like self and society. Women had long been denied to education, equal rights and freedom to choose. Women in 1970-80 formed their own groups and raised voice against the role of women. Some eminent feminist have played an important role in women's liberation.

The Cinemas like- *Water and Earth: 1947* by Deepa Mehta, Canadian Director also highlights the problems and silences of women. The marginalized women have dreams and desires along with tender feelings but no escape. They have trapped in the system in which one enters, no exist at all. Men do not suffer in these partition upheavals but women. Women only the subject of sexual and physical violence. The violation of women is a weapon of domination and repression. The male psyche considers power of men over women is a matter of pride. Women from the centuries became the inferior. In partition or in any issues women only became victims. The silence and patience of women that only survived them. The women suffered a lot from the past. Once they loss the chastity or became the victim of rape or abducted, the family gave them the second treatment of non accepting.

The 'Partition' of India and Pakistan has made the extreme violation of women. The violation of women occurred at many levels such as physical, mental, sexual and religious. Women are the most and worst sufferers in partition. The predicament of women discussed in many ways through many characters. 'Partition', the word is very much inadequate comparing to the predicament and loss of women. The Partition gain and division of nations is little and nothing to the loss of women. It is a dark and stark reality that women experienced. The women honor and life very much spoiled through it. The sexual abuse and loss of purity is the other thing. The male domination or patriarchal power used the women in Partition. The sexuality of women has occupied greater place in Partition. The division of two states largely made victim to the women. It is the role of patriarchy that has forced and used women in the act of vivisection. Women are a part and parcel

of expressing anger and abuse of each community to the other. Women are the only property of men so she used as general loot and her honor as a product. 'Women identity' became the identity as territory to violate the man of other community. The harassment, rape, kidnapping and conversion to the other community are the common happening in those days.

Woman, since the ages called as - 'Mother India', 'Kali', 'Durga', 'Bhavani', 'Chandika', 'Saraswati', 'Gauri', 'Narmada' etc. is systematically meet to an end in Partition. Many women suffered in pre and post partition. Partition has focused women identity in many ways. It has faced many acts of brutality and all the memories are preserved in literature in various tones and ways. The writers who have contributed to the issue of Partition in literature they are Khushwant Singh; '*Train to Pakistan*', Chaman Nahal; '*Azadi*', Attia Hosain's; '*Sunlight on a Broken Columns*', Anita Desai, '*Clear of of Day*', Shauna Singh Baldwin's, '*What the Body Remembers*' Manju Kapoor's, '*Difficult Daughters*', Mumtaz Shah Nawab's, '*The Heart Divided*', Meher Nigar Masroor's, '*Shadow of Time*', Sophia Mustafa, '*Broken Reed*' and Anita Kumar's; '*The Night of the Seven Dawns*'. Partition in India has brought a permanent hatred among the communities. It gave birth to the communal hatred. Women and her body treated as the territory of one's identity. Women became the symbol of exploitation of the communities. The Partition uses largely 'sex' as a weapon of revenge of all community. It is the attempt of humiliation of the rival community. The Partition has also given birth to the forced marriages and conversions of women into other.

Women's self sacrifice and murders are the courageous and inhuman actions. It is a continual process of suffering of women's sexuality. The constant exploitation and objection continues after the post-partition period. Women were restored and put their violated bodies aside but away from accepting in the society. Finally many experienced homelessness at home. Thus, patriarchal values and communal identity and the honor of nation have converted many women into murder & suicide.

Partition, of the Indian subcontinent, thus has many ways made target to the women. Women who suffered a lot in the Partition. The minute observation and study reports that women are the major victims of Partition comparing to men. Women in Partition have experienced many identities that none could imagine and think. The study lastly expresses their scarification as an act of heroism and martyrdom.

Child marriage was also used as a plea of women's exploitation. According to the social values, the daughter was described as 'trust' of the father. The daughter after marriage was considered the 'property' of the husband. Child marriage became a religiously approved process. It is a systematic exploitation from one process to other, permanently death. Child marriage is a miserable to one who accepts it. In the patriarchy and tradition the women (mother of child) silently observes her crucifixion.

The patriarchy bound for marriage in the innocent age of daughter. The child marriage, once the daughter married, she has to live and accept the fate. The reason of their suffering was the tremendous death ratio. Husband dies means she has to get marry to the younger or elder brother of husband. If the husband was alone, she then forced into widow system.

The main concern of the women writer's is 'positioning the post'. Through literature they try to like locate the post, placement and identity to women. It means desire to find out one's post. The post of identity, individuality, independency and self. Indian tradition different from other due to its cultural specifications. Its primary focus is only on socio-economic, Psychological and literary. It is well known that girls are better at educational level and always are rank holders and toppers in Std. X, XII. But fails the victim of custom and get married. Many women who are asked to leave the jobs or further education after marriage. And permanently fell in isolation and wasted the life & years. Having much potential they are rejected from services and finally the potential marred. It is the custom and tradition doesn't accept the women superiority. It's the male dominated and patriarch culture accepts and glorify the men only.

Religion (Religious Fundamentalism), is according to the novelist is a main cause of the women's misery. The other sources like abduction, rape, violation of women by other community members means own communities non-acceptance. Thus, women from the past, a secondary object suffered in many ways - systematically. Their death in reality, in society, in the novel, film and in partition is a contrived death by the Patriarchy or male domination. The structure in the society is men favored not women.

Selected References:

- Alam, Javeed, and Suresh Sharma, *Remembering Partition*, Seminar, 461 (January 1998).**
Awasthi, Kamal N.(ed.) *Contemporary Indian English Fiction: An Anthology of Essays*. New Delhi: ABS Publications, 1993.
Bagghi, Jasodhara. *Ethnicity and the Empowerment of Women. The Colonial Legacy*. Jayawardena and De Alwis 1996, 113-25.
Butalia, Urvashi. *The Other Side of Silence. Voices from the Partition of India*. New Delhi: Penguin Books India, 1998.
Das, Manath Nath, *Partition and Independence of India*, Delhi, 1982.
Havely, Cecily. *Patterns of Migration in the Work of Bapsi Sidhwa*. Dhawan and Kapadia, 1996, 61-70.



51.

QUESTIONING MORALITY OF WOMAN

Dr. Swati Tande
P.N. College, Nanded

A social approach towards women over the years can be easily pin pointed by reading the common verbal images of woman which are carved in various literatures of the world. As literature is the mirror of the society, it reflects two cultures which are distinctly opposite to each other, male culture and female culture. To say in the words of Joanna Russ_

“Culture is male.... There is a female culture, but it is an underground unofficial, minor culture, occupying a small corner of what we think of officially as possible human experience. Both men and women in our culture conceive the cultures from a single point of view_ the male.”

The patriarchal culture treated women as either saint or devil, virgin Mary or Eve. Woman as the chaste, suffering wife, woman as charmer or allurer are some of the facets familiar in literature. The troubles and quandary of genuine women could not for long be unnoticed by the writers when reform was in the air. With sensitivity and instinctive understanding Vijay Tendulkar, one of the well-known Indian writers, dexterously portrayed traditional as well as rebellious images of women in his writings.

Vijay Tendulkar is known as the most turbulent and controversial dramatist in the Modern Indian literature. His plays prove to be a turning point in reforming Indian Theatre. His plays are the faithful representation of modern life. He rejoiced with the exquisiteness and nobleness in the world. All this, does not mean that he was blind to the repugnant and shameful reality of this world. By delving deeper into the problems of the middle class man, he tries to create awareness with a purpose to revolutionize the society. *Silence! The Court is in Session*, is one of renowned play of Tendulkar as the candid scrutiny of life.

In the play, *Silence! The Court is in Session*, Tendulkar depicts the degeneration of modern people into violence and cruelty to the extent of inhuman apathy. The play is a social satire on white-collared middle-class society. It is the tragedy of simple and straightforward teacher who is victimized by the agents of so-called modern society. It is the conflict of Miss Benare's innocence and plain heart versus the cruelty and oppression by the society.

With the defeat and tragedy of Miss Benare, Tendulkar gives various moral messages to the readers. However, there are some writers, who have not observed any moral order in Tendulkar's plays. In *Silence! The Court is in Session* the analysis of Miss Benare's tragedy and the reasons responsible for her social suffering through the criticism on her character and her resultant doom offers various moral lessons to the reader.

With the destitution and suffering of Miss Benare, the play creates a moral lesson for all the women that they should never believe men blindly. The play reflects how difficult it is for an unmarried woman to live alone with dignity in a society where all the moral standards are male-created. Miss Benare though unaware, violated the rules of unmarried woman for which she is punished. With her plight, the playwright warns the society against the pre-marital relationship, which is prevalent in the modern society. She has tried to defer social customs and the sanctity of marriage, has to pay heavy reckoning for that. Hence, she deserves no mercy, according to the patriarchal moral order. Moreover, as a teacher, she has set a very bad example.

Putting a charge of infanticide on Miss Benare and ultimately giving a verdict to destroy her fetus, seems to be a strategy dramatically adopted by Tendulkar to unveil the hypocrisy of the male dominated society. The play exposes how a man either degenerates woman her for his selfish motives depending upon the necessity of situation. Tendulkar appropriately portrayed the Post-War World that has deep connection with sadism. It seems as if this social structure is bound to torture its female inhabitants.

Women cannot use their fundamental rights and live as they wish to be simply because they are biologically weaker and unable to fight with the opposite forces. The reason behind such gender discrimination in society is not only biological and natural difference in man and woman but also the psychosocial

conditioning of the two. The play supports this view and reveals this partiality. The mob consciousness and social order of people is the reason behind partiality. The defeatism of the unsuccessful, frustrated men forces them to seek vicious pleasure in inflicting miseries on others, particularly those who are simple and innocent. Ulhas Luktuke observes psychological touch in this play. To quote in his words_

With the successful presentation of *Silence! The court is in Session*, Tendulkar brings psychological realism in his plays through the discussion of various problems.

In the above words, Ulhas Luktuke emphasized on the observance of psychological aspects in *Silence! The court is in Session*. The sadist monsters, are satisfied only when they disgrace the weaker. They enjoy the sight of others plight. The verdict they pass on Miss Benare reveals their sickness of psyche.

The failure of other characters, particularly men, to achieve their most cherished goals of life makes them spiteful. Their repressed desires, frustrations and the resulting inferiority complex, make their attitude malicious and spiteful towards Miss Benare. Male dominance, their failure, their disappointment and envious attitude are deeply rooted in their sickness of psyche. Miss Benare is the victim of similar psychological violence. The sick psyche of the people damage her mind beyond the limits of tolerance. Miss Benare's tragedy spreads a very significant thumb rule that in the male dominated society, women are punished for the same action after which men go scot-free. The violence of men towards women is encouraged on the grounds of such discriminations.

The play explores the sad state of women in society. It projects the thought that women have to subsist or survive at the whims and caprices of their male counterparts. One normally believes that education enriches the life of a person. When the case of woman is concerned, her education does not seem to help for rescue from the victimization. The fact remains as it is, that woman is considered an object for use and throws type for the complacency of man. J. M. Waghmare's words reflect this fact as-

Tendulkar exposes the double stands of the cultured, educated people along with their sadist tendency and hidden sense of failure. Miss Benare is cunningly made the scapegoat by her companions who consider themselves upholders of the moral values of society. She is punished for the offence she has not committed. None of her companions feels sorry for her, for she is leading a solitary life in the "man-centered" world.

In the above words, Dr. J.M. Waghmare states how the education fails to reform the mentality of the dominating males in patriarchal society.

Here, Miss Benare is a loser in the sense; she loses her chastity as unmarried woman, loses her deceptive lover as she is used like a lump of flesh and loses her social respect as an ideal teacher. Brave's words explain finely the agony of Miss Benare_

Benare is engulfed by the social existence of her individuality. She tries to express her ego openly and freely; and finally it is throttled. "Life is something like nothingness"_ these crazy words of Benare are good comment on the nothingness of our 'being'.

The plight of Miss Benare increases to the extent that she lost her spirit of life, which she had ample in her personality in the beginning. She suffers from terrible agony of sense of loss. Almost all characters suffer, along with Miss Benare, some kind of sense of loss may be of different things. Mr. and Mrs. Kashikar do not have a child. Being an orphan Mr. Balu Rokde does not know who his parents are. Mr. Ponshe fails to acquire his dreams of to be a scientist. Mr. Karnik fails to be a well-known lawyer. Everyone in the play suffers from some kind failure that turns into the sense of loss.

Thus through the story of Miss Benare the educated modern woman, Tendulkar exposes vices and weaknesses of contemporary society. He projected her as exploited and loser, self-dependent yet socially helpless. Almost all the characters seek the relief of their loss in Miss Benare's character assassination. This is not the case of only Miss Benare but most of the women in Tendulkar's plays suffer the attacks of envious male characters. That is why some critics charge him with a writer using an anti-woman bias. He answered to this charge in one of his interviews. To refer to his reply in his own words

When I show the struggle of a woman, it is not one woman's fight. The individual must have name and identity and caste and background to be credible, but she is not just a woman on stage, in a particular play. I am, in writing of her situation, showing that the possibility of a struggle against it exists....

Tendulkar further continues the justification of his ideas about how a play should instigate the audience to think,

By not giving a solution, I leave possibilities open, for whatever course the change may take. When the members of my audience go home and chew on the situation, they might be able to see their daughter or sister in the woman's position and come up with a way of changing the situation for her advantage.

The above words of Tendulkar reflect his expectation from the audience and the readers of his plays. He makes his readers to chew on the miserable situation of women by replacing them with their daughter and sister. By giving the open possibilities of moral interpretations, he makes his reader conscious enough, to rescue the women from their plight. Thus by creating various parables of relationships through individual characters, Tendulkar expects the readers should observe the moral code in their life.

References

1. Russ Joanna: What can a heroine do or Why woman can not write?, p.4
2. Tendulkar Vijay, *Silence! The Court is in Session*. Trans. Priya Adarkar, Calcutta: Oxford University Press, p.1978
3. Deshpande G.P. *Shantata! Court chalu Aahe: Kahi Vichar*, Stayakatha, 1972, p.23
4. www.sparknotes.com
5. Jaydipsingh K. Dodiya. *Indian English Drama, Critical Perspective*, New Delhi: Sarup & Sons, 2000, 96.
6. Bandyopadhyay Samik. *Collected plays in Translation*, New Delhi: Oxford University, 2003, p.xxv.
7. Luktuke Ulhas. 'Abhar! Rangachya Ewadhya Tukdyesathi', *Kesari*, p.1970.
8. N.M.Aston. (edi), *Literature of Marginality: Dalit Literature and African American Literature*, New Delhi: Prestige Books, 2001, p.24.
9. www.sparknotes.com
10. Satya Saran and Vimal Patil. An Interview with Vijay Tendulkar, *Femina*, 1984, p.37,



52.

GENDER DISCRIMINATION AND LITERATURE: A RETROSPECT**Dr. Totawad Nagnath Ramrao,**

Asst. Prof., Dept. of English,

Vivekanand Arts, S.D. Commerce & Science College, Samarthnagar, Aurangabad.

Mobile No. 7743967469

According to Estelle B. Freedman men and woman are inherently of equal worth. In his book, *No Turning Back: The History of Feminism and the Future of Women*, Estelle B. Freedman highly supports to the equality of women & rejects the idea of marginalization. According to him social movements are necessary to achieve equality between women and men. But in reality women and men were discriminated on certain grounds. For example the qualities like rationality, aggression and leadership were considered masculine while gentleness and intuitiveness were considered as feminine traits. The biological differences between the sexes resulted in the marginalization of women. It's clear that the traditional assumptions empowered men in public & private lives and relegated women to an inferior position.

The natural sexual difference between men and women has historically consigned women to a subordinate position - 'Closer to nature'. The same time men have been traditionally assigned a state - 'closer to culture'. Feminists refuse to accept the traditional & historical beliefs or disparities between women and men as natural. It is said that, traditionally the production of knowledge has been andocentric. And men have been the knowledge producers. On the other side women are relegated to the position of being objects inscribed by andocentric knowledge. Feminists' challenges the status quo and try to establish knowledge about and for women.

According to Kate Millet, patriarchal ideology exaggerates biological difference between men and women. Patriarchy believes that men are dominant while women are subordinate. The feminists dismiss the ideology saying that, sex is a biological category while gender is a socio-cultural category. And both women and men are theoretical constructs. 'Feminism' means social and cultural empowerment of women.

Shashi Deshpande, the well-known feminist states that a woman is also born like a man. Women have lot of capabilities and potentials like men and have every right to live, enjoy and create her life. Women have also the right to take decision, develop her qualities and charge of her destiny. She further states that we are all human beings and called social animals. So everyone should be liberal and it is ones basic right. Liberation means refuse to be oppressed, to give up individuality and to refuse to those ideas which goes against your conscience. Today's so called inferior position of women is the product of centuries old discrimination.

Kate Millet in her seminal book *Sexual Politics* argued that woman will be liberated only when the gender discrimination is eliminated. Eli Zaretsky in *Socialist Revolution* states that women are often looked and treated as property of man and a commodity to be used & disposed. It also advocates the economic independence to women. The economic independence is not total victory but a need to change women's total life pattern. Feminist try to end patriarchal domination and to create women's independence of mind, spirit and body. According to the feminists patriarchal domination is the very cause of women's exploitation & oppression in family context.

Marxist Feminism highly states that the capitalist class system is the only cause of women's oppression. The oppression of women is deeply embedded in existing social and economical structures. The Marxist feminism challenges the power relations in patriarchal capitalist system. It strongly supports to the gender equality. The equality of opportunity can never be possible in society as long as there are fundamental differences in wealth, privilege and power. Patriarchal ways are harmful to women in general and to society & culture in particular. Marxist Feminism also called as a socialist feminism. The socialist Feminists believe that liberation of women will come through an equal role in production. It's true that the sexual division of labor at home discriminates

women on the job, political life and the development of human personality. The feminists try to restore a balance within the individuals & social spheres to end sexual division and so on.

Mary Wollstonecraft's *A Vindication of the Rights of Women* states that women remained enslaved because of a corrupt rigid social system. The patriarchal system exploits women's intellect and future. And the worlds over women are considered as a servant and their purpose is only to serve men. Thus the feminists try at their level best to enable women to think clearly and sensibly about their own situation, self and interest.

Sarah Grimke, the well-known feminist expresses her opinion about the subordinate position of women in her book *Letter on Equality*. According to her, women and men are morally and intellectually equal. But the patriarchal system or male domination has totally denied to women's natural right. Women are person first and later as wives, mother, sisters and daughters. Basically all men and women are alone or one but they need equal opportunities to run their own course. It's true that women's liberation is aptly justified because it enables each individual to experience the highest happiness.

In short, gender discrimination is a man made concept which shows domination over women. Many women writers and social reformers try to bring equality between the sexes and to some extent they get succeed. Feminists wish to change & challenge the whole existing order of things to bring equality between the sexes. They also aim to achieve the individual liberty to women. Feminism also known as a self conscious and systematic ideology originated for the freedom of women include women acting, speaking and writing on women's issues and rights. Feminism stands to identify social injustice against women in the status quo and to bring women's unique perspective to bear on issues.

References:

1. Wollstonecraft, Mary. *A Vindication of the Rights of Women*. Harmondsworth: Penguin, 2004.
2. Eli Zaretsky. *Socail Revolution*. Harper and Row, 1976.
3. Estelle B. Freedman. *No Turning Back: The History of Feminism and the Future of Women*. Bellantine Books, 2003.
4. Deshpande, Shashi. *That Long Silence*. Paperback, 1989. ISBN NO. 0140127232.
5. Deshpande, Shashi. *The Dark Holds No Terrors*. Penguin Books India, 1980. ISBN NO. 0140145982
6. Millet, Kate. *Sexual Politics*. Garden City, New York: Doubleday. OCLC 489817513.



53.

IMPORTANT ROLE OF EDUCATION WOMEN EMPOWERMENT

IN

Varma Kirankumari

(Economics)

Research scholar in pacific university and lecturer Sheth C.L. Commerce
College, Rakiyal - 380021 Ahmadabad
Mo 8141888691

Abstract; Empowering women is an important end in itself and as women acquire the same status ,opportunities and social ,economic and legal rights as men, as they acquire the right to health and gender based violence ,human well –being will be enhanced. A women with knowledge is a respectable women; she has the ability to make people listen to her.it is very powerful tool for women to change her position in our society. In India the female literacy rate is very low .Education also helps to reduce inequalities and helps to improve the status of any women in her family and also in the society. In rural and urban area India women doesn't get the respect and due position .they have to work hard inside their houses and also suffer a lot. They completely depend on men. As we know women have almost half of the population in the world. But the society of men dominant always over them. They always denied equal opportunities in the society. Education helps to bring any expected change in the society.

Key words: Women empowerment, Education, Social status

Introduction

“Women empowerment means mother India empowered” Solution Education helps to bring any expected change in the society. Education gives of problems in our life. education among is the most powerful tool of attaining power in the society .it helps in reducing inequalities and function as a means for improving their status within the family. As we all know that education is most for everyone but unfortunately, in this male dominating society, the education of women has been neglected for a long time. Mostly people think that to spend money on daughters would be vain.

Education and Women empowerment

Education helps women to know the world. Come out from the darkness of illiteracy to the light of education.it helps a women to know ,responds do challenges change their life, raise their voice of exploitation ,dowry ,early, marriage.in our academic level also an awareness should be created among young generation about women empowerment. In political level also women in legislation and panchayat level .Empowerment of women is also necessary in administrative level also.it will help in a sustainable development. Women empowerment now becoming a global issue. Through Formal and Non Formal mode of education women are becoming educated .in 1985 at Nairobi women Empowerment concept was introduced at international World conference, we can't ignore the power of women status in our society. Literacy levels in India continue to stand at about 65.46percent for women and 82.14 percent for men. More importantly, an educated women in society like India will assist in reducing the infant mortality rate and control the blossoming of the population. Closing the gender gap in education by 2015 is also one of the benchmarks for the millennium development Goals.

Need of women Empowerment

- Having decision –making power of their own.
- Ability to learn skills for improving power.
- Having positive thinking on the ability to make change.
- Ability to change other's perceptions by democratic means.

Relations between Education and women empowerment

- Reducing their dependency
- Bring awareness about their right
- Better upbringing of their children
- Opening career opportunities
- Enhancing their confidence
- Boosting their self esteem
- Increasing their self-esteem
- Increasing knowledge, self –confidence and awareness indicators of empowerment process .there is evidence that these components are during and as a result of education (Maslak and Singhal, 2008)

Hindrance of women empowerment and education

- Absence of Ambitions for the Achievement
- Financial constraints
- Lack of education
- Family responsibility
- Low need for Achievement
- Low mobility
- Low ability to bear risk
- Social status

Review of the literature

M. Bhavani Sankara Rao (2011) has highlighted that health of women members of SHG have certainly taken a turn to better .it clearly shows that health of women members discuss among themselves about health related problems of other members and their children and make them aware of various a government provisions specially meant them.

Sethuraman K. (2008) the Role of women's Empowerment and Domestic Violence in child Growth and under nutrition in a Tribal and Rural Community in south India. This research paper explores the relationship between women empowerment and domestic violence, maternal nutritional status and the nutritional status and growth over six month in children aged 6 to 24 months in a rural and tribal community .this longitudinal observation study undertaken in rural Kanata ken in rural Karnataka. India included tribal and rural subjects Ventra Ravi and Venkatraman (2005) focused on the effect of SHG on women participation and exercising control over decision making both in family matters and group activities.

Objective of the study: 1 The objective of the study is to find out the important role of women empowerment in education in our society.

2 To study the role of education as challenge in women empowerment

3 To study the Government Schemes for women Empowerment

Research Methodology -This paper is basically descriptive and analytical in nature .in this paper an attempt has been taken to analyse the empowerment to education of in India. The data used in it is purely from secondary sources according to the need of this study.

Table-1 - Literacy Rate in India of last 5 years; census of India (2011)

Year	Persons	Male	Female
1971	29.5	39.5	18.7
1981	36.2	46.9	24.8
1991	52.1	63.9	39.2
2001	65.38	76.0	54.0
2011	74.4	82.14	65.46

In table -1 it is shown that last 5 years how the literacy rate changed .in 1971 where it was 18.7 and in 2011 it is 65.46

Table-2 -State wise female literacy percentage in India as 2011 Census

Sr.No	Name of the State	Female Literacy (%)
1	Andhra Pradesh	59.7
2	Arunachal Pradesh	59.6
3	Assam	67.3

4	Bihar	53.3
5	Chhattisgarh	60.6
6	Delhi	80.9
7	Goa	81.85
8	Gujarat	70.75
9	Haryana	66.8
10	Himachal Pradesh	76.65
11	Jammu and Kashmir	58.05
12	Jharkhand	56.2
13	Karnataka	68.1
14	Kerala	92.5
15	Madhya Pradesh	60.0
16	Maharashtra	75.5
17	Manipur	72.2
18	Meghalaya	73.8
19	Mizoram	89.4
20	Nagaland	76.7
21	Orissa	64.4
22	Punjab	71.3
23	Rajasthan	52.7
24	Shikam	76.4
25	Tamil Nadu	73.9
26	Tripura	83.1
27	Uttar Pradesh	59.3
28	Uttarakhand	70.7
29	West Bangla	71.2

In table -2 it is shown that Kerala has the highest literacy rate of 92.05 %as first and Mizoram second of 89.1%.

Government Schemes for women empowerment

- (1) Rastria Mahila Kosh (RMK) 1992-1993
- (2) Swa Shakti Group
- (3) Indra Mahila Yojana. (1995)
- (4)Dhanlaxmi (2008)
- (5) Ujjawala (2007)
- (6) NGO’S Credit Schemes.
- (7) Mahila SamitiYojana
- (8) SBI’s Sree Shakti Scheme.
- (9) National Banks for Agricultures and Rural Development Scheme
- (10) National Mission for empowerment women
- (11) Short Stay homes.
- (12) Swadhar.
- (13) Working Women’s Forum.

The Government programmes for women development began as early as 1954 in India but the actual participant began only in 1947.

Status of women empowerment

This paper tries of given a basic idea about the condition and status of women in terms of employment, education, health and social status.

Gender Gap index 2012(Rank)

Gender Gap sub-Indices	India	Srilanka
Political empowerment	17	22
Health and Survival	134	1
Education Attainment	121	108
Economic Participation and Opportunity	123	105
Overall index	105	39

As a result of improvement in the educational attainments and political empowerment, keeping aside the political Empowerment, the other three indices is all above the rank of 100.women empowerment cannot be possible unless women, promoting education of women, and prevention and elimination of violence against women.

Sources World Economic Forum (2012) Glober Gap index -2012

Conclusion and suggestions

Education of a girl is very essential for a nation.it is most important tools to change the position of women education in society .it also helps to uplift the status of women in the society as well as in the family.in equalities between men and women will be reduced through education. Education is the powerful tool of change the position of women in the family as well as in the society. Development of our country or society mostly depends on the empowerment of women. Men and a women are like two wheels of a cart. Stabilising schools, colleges, universities for women will help them to provide knowledge and education. Free books, scholarship, school uniforms, hostel facility, boarding and lodging will help for more. Girls for education .Mid –day meals, stipend for BPL family related girls, Attendance based scholarship will help in girl’s education. Women own perception on their empowerment should be changed .they should strive to change their image as weak,depent ,passive and docile persons to independent ,active ,strong and determined human beings.so policy of the government should be women friendly in its various schemes.

References:

- 1 Government of India Census of India 2001
- 2 Rao, R.K. (2001).women and Education, Kalpaz publication, Delhi.
- 3 Goswami .L. (2013).Education for women Empowerment .ABHIBYAKTI; an annual Journal, 1, 17-18.
- 4 Shatter M. (2015) A study on Issues and Challenges of women empowerment in India.



SECTION 'C'

54.

कामकाजी महिलाओं का यौन-उत्पीडन

प्रा.डॉ. राम सदाशिव बडे

हिंदी विभाग

स्वामी रामानंद तीर्थ महाविद्यालय, अंबाजोगाई

मो. 758817948

प्रकृति ने सृष्टि के संचालन के लिये नर एवं नारी को उत्पन्न किया है | ये दोनों एक दूसरे के पूरक हैं | पुरुष के बिना स्त्री अधूरी है, और स्त्री के बिना पुरुष | विकास पथ पर समाज रूपी पक्षी के ये दोनों पंख हैं | किंतु कुछ भिन्नता दोनों में प्रकृति दत्त है | स्त्री कुछ कोमल है, तथा पुरुष कठोर | इसी कोमलता के कारण उसे सुरक्षा की आवश्यकता होती है, भारतीय संस्कृति में यही सामाजिक व्यवस्था थी कि स्त्री का बाल्यकाल में पिता या भाई संरक्षक होता है, विवाहोपरांत पति एवं वृद्धावस्था में वह पुत्र के संरक्षण में रहती है | अर्थात् उसे जीवन भर संरक्षण की आवश्यकता होती है | इसी भूतलक्षी भाव के कारण भारतीय दंड संहिता में महिलाओं के प्रति अपराध के लिये कुछ विशेष धाराओं का वर्णन है | यह पुरुषों के लिए नहीं है | भारत के संविधान में अनुच्छेद १५ में समानता का विवरण है |

स्वाधीन भारत में महिलाओं की सामाजिक आर्थिक और राजनीतिक स्थिति में बहुत अधिक बदलाव आया है | शिक्षा, रोजगार और पारिवारिक जीवन में महिलाओं की भागीदारी निरन्तर बढ़ रही है | जीवन और सेवा के विभिन्न क्षेत्रों में महिलाओं की स्थिति और देश की प्रगति में उनके योगदान को सर्वत्र सराहा जा रहा है | समानता, स्वतंत्रता, शिक्षा और सेवायोजन जैसे विशिष्ट संवैधानिक अधिकारी के फलस्वरूप महिला सशक्तीकरण की दिशा में ठोस प्रयास हो रहा है | इसके ठीक विपरीत शोषण, उत्पीड़न, भेदभाव और प्रताड़ना की स्थिति गंभीर है | आज सरकारी, गैर-सरकारी विभागों, निजी-प्रतिष्ठानों, सार्वजनिक उपक्रमों निगमों और औद्योगिक संस्थानों के अलावा स्वायत्त संस्थाओं में महिलायें बड़ी संख्या में कार्यरत हैं | सेवायोजन स्थलों पर सेवायोजकों तथा सहकर्मियों द्वारा कामकाजी महिलाओं का यौन-उत्पीड़न किये जाने की शिकायतें प्रायः सामने आती हैं | राष्ट्रीय महिला आयोग द्वारा इस दिशा में व्यापक कानून बनाये जाने के लिए एक अधिनियम का प्रारूप तैयार किया गया है |

कार्यस्थल पर कामकाजी महिलाओं के यौन-उत्पीड़न की घटना पर माननीय उच्चतम न्यायालय द्वारा महत्वपूर्ण दिशा निर्देश जारी किये गये हैं | रिट पिटीशन (क्रीमिनल) सं. ६६६-७०/९२ विशाखा बनाम राजस्थान सरकार के मामले में दिनांक १३ अगस्त १९९७ को माननीय उच्चतम न्यायालय द्वारा दिये गये निर्णय में कतिपय मार्गदर्शक सिद्धान्त और मापदण्ड प्रतिपादित किये गये हैं | इस निर्णय में संविधान के अनुच्छेद ३२ को समाहित किया गया है | संविधान के अनुच्छेद १४१ के अन्तर्गत इस निर्णय को देश का कानून घोषित किया गया है | माननीय न्यायालय का निर्देश है कि :-

- जहाँ कामकाजी महिलायें हैं वहाँ के नियोजकों एवं अन्य जिम्मेदार अधिकारियों का यह कर्तव्य है कि वे कामकाजी महिलाओं के यौन शोषण का निवारण करें, उन्हें रोकने के उपाय करें तथा दोषी व्यक्तियों के विरुद्ध अभियोजन चलाने की कार्यवाही करें |
- कामकाजी महिलाओं के यौन उत्पीड़न के निवारण हेतु तत्समबन्धी निर्देश सूचना पट्ट पर प्रदर्शित किये जाये तथा यौन उत्पीड़न के दुष्परिणामों से जनसाधारण को अवगत कराया जाये |
- यदि कोई व्यक्ति यौन उत्पीड़न के लिए अभियोजित किया जाता है तो यह सुनिश्चित किया जाये कि पीड़ित महिला एवं मामले में साक्ष्य देनेवाले व्यक्तियों को तंग व परेशान न किया जाये |
- यदि किसी कार्यस्थल पर कार्यरत व्यक्ति द्वारा कामकाजी महिला का यौन उत्पीड़न किया जाता है तो ऐसे व्यक्ति के विरुद्ध अनुशासनात्मक कार्यवाही की जाये |
- कामकाजी महिलाओं के यौन उत्पीड़न सम्बन्धी परिवारों की सुनवाई के लिए शिकायत निवारण समितियों का गठन किया जाय |
- ऐसी समितियों का अध्यक्ष महिलाओं को बनाया जाय |
- यौन उत्पीड़न निवारण विषयक साहित्य तैयार किया जाये तथा इसका अधिक से अधिक प्रचार प्रसार किया जाये |
- किसी कामकाजी महिला के साथ बाहरी व्यक्तियों द्वारा यौन उत्पीड़न किये जाने पर ऐसी महिला को पर्याप्त संरक्षण प्रदान किया जाये |
- केन्द्र एवं राज्य सरकारें कामकाजी महिलाओं के यौन उत्पीड़न की घटनाओं की रोकथाम हेतु समुचित कानून बनायें |

११. एक गैर सरकारी संगठन, जो महिलाओं के कल्याण के लिए कार्यरत हो, को भी शिकायत समिति का सदस्य बनाया जाय |

इस मामले में उच्चतम न्यायालय द्वारा शब्द "यौन उत्पीड़न" को परिभाषित भी किया गया है जो निम्न प्रकार है -

- क- शारीरिक सम्पर्क करना अथवा ऐसे सम्पर्क का प्रयास करना |
- ख- यौन सम्पर्क का प्रस्ताव अथवा अनुरोध करना |
- ग- अश्लील टिप्पणियाँ अथवा अनुरोध करना |
- घ- कामोत्तेजक चित्रों का प्रदर्शन करना |
- ङ- अन्य अशोभनीय अथवा अश्लील आचरण करना |

वस्त्र निर्यात संवर्द्धन परिषद बनाम ए.के. चौपड़ा (ए.आई.आर. ६२५) के मामले में माननीय उच्चतम न्यायालय ने कामकाजी महिलाओं से जुड़े यौन उत्पीड़न के अपने विशाखा बनाम राजआसीन सरकार पर पुनः स्पष्ट किया कि कार्यस्थलों पर कामकाजी महिलाओं का यौन उत्पीड़न करना संविधान के भाग तीन में प्रदत्त मूल अधिकारों का उल्लंघन है | भारतीय संविधान में समता का सिद्धान्त प्रत्येक नागरिक का मौलिक अधिकार है | लिंग के आधार पर भेदभाव करना निषिद्ध है | अनुच्छेद २१ में पुरुष व महिला दोनों को जीवन जीने का अधिकार है यौन उत्पीड़न महिला के सम्मान व गरिमा के विरुद्ध है |

उ.प्र. सरकार ने कार्यालय जाप संख्या १३१५/९८ टी.सी.-१-१९९८ दि. १७ अक्टूबर १९९८ द्वारा उ.क्र. सरकारी कर्मचारी आचरण नियमावली १९९८ में कामयाबी महिलाओं के यौन उत्पीड़न निषेध को निम्न प्रकार समाहित किया है |

- १- कोई सरकारी कर्मचारी किसी महिला के कार्यस्थल पर, उसके यौन उत्पीड़न के किसी कार्य में संलिप्त नहीं होगा |
- २- प्रत्येक सरकारी कर्मचारी जो किसी कार्यस्थल का प्रभारी हो उस कार्य स्थल पर किसी महिला के यौन उत्पीड़न को रोकने के लिए उपयुक्त कदम उठायेगा |

स्पष्टीकरण : उक्त नियमों के प्रयोजन के लिए " यौन उत्पीड़न" में प्रत्यक्षतः या अन्यथा काम वासना से प्रेरित कोई ऐसा अशोभनीय व्यवहार सम्मिलित है जैसाकि

- क- शारीरिक स्पर्श और कामोदीप्त प्रणय सम्बन्धी चेष्टाएँ
- ख- व्योम स्वीकृति की मांग या प्रार्थना
- ग- काम वासना प्रेरित फीब्तयां |
- घ- किसी कामोत्तेजक कार्य व्यवहार या सामग्री का प्रदर्शन
- ङ- यौन सम्बन्धी कोई अन्य अशोभनीय शारीरिक, मौखिक या सांकेतिक आचरण |

अन्य निर्देश :-

उ.प्र. सरकार के महिला एवं बाल विकास विभाग द्वारा समय पर जारी शासनादेशों में उल्लेख किया गया है कि :

- १- रिट पिटीशन (क्रीमिनल) संख्या १७३-१७७/१९९९ मेघा कोतवाल लेले एवं अन्य बनाम यु.ओ.आई. व अन्य में माननीय उच्चतम न्यायालय के निर्णय दिनांक १७.०९.२००६ के अनुपालन में सूचनाओं आदि को एकत्रित करने के लिए निदेशक महिला कल्याण उ.प्र. लखनऊ को नोड अधिकारी नामित किया गया है |
- २- यदि विभाग/ कार्यालय में "शिकायत समिति" गठित है तो प्रत्येक माह में प्रथम सप्ताह में इन समितियों की बैठक सक्रिय रूप से आयोजित करायी जाय | यदि बैठक में महिला उत्पीड़न का कोई प्रकरण नहीं है, तो विभाग की महिलाओं की सुविधाओं एवं उनको बेहतर वातावरण प्रदान किये जाने आदि प्रकरणों पर इस बैठक में विचार किया जाय |
- ३- "शिकायत समिति" अपनी एक वार्षिक रिपोर्ट बनायेगी और उस संस्थान के यौन उत्पीड़न के मामले, उनके प्रकाश में आने पर कृत कार्यवाही का विवरण तथा अपने सुझाव संस्था के प्रमुख को प्रस्तुत करेंगी |
- ४- संस्थान के मुख्य कार्यकारी अधिकारी का दायित्व होगा कि वे इस सम्बन्ध में एक विवरण जिसमें उनके द्वारा कृत कार्यवाही तथा शिकायत समिति की रिपोर्ट संलग्न हो, सरकार के संबंधित विभाग को उपलब्ध करायेगी |
- ५- जनपदों के कार्यालयों में जहाँ महिला कर्मचारियों की संख्या कम है वहाँ उसी कार्यालय में गठित यौन उत्पीड़न समिति से अनुतोष न्याय मिलने की सम्भावना कम होती है | अतः ऐसे कार्यालय जहाँ महिला कर्मिकों की संख्या कम हो, वहाँ जिलाधिकारी की देख रेख अथवा उनकी अध्यक्षता में समिति गठित की जानी चाहिए |



55.

हिंदी उपन्यास में कामकाजी स्त्री की त्रासदी (विशेष संदर्भ - पचपन खम्बे लाल दीवारें)

डॉ. बाहेती कांचनमाला पांडुरंग

विभाग प्रमुख

प्रतिभा निकेतन महाविद्यालय, नांदेड.

वर्तमान समय में सदियों से प्रताड़ित, अत्याचारित एवं दमित स्त्री को केन्द्र में रखकर साहित्य सृजन हो रहा है। स्त्री लेखन स्त्री स्वतंत्रता, स्त्री समानता और स्त्री अस्मिता की पहचान है। उपन्यास विधा में बीसवीं सदी के दहलीज पर खड़ी कामकाजी महिलाओं ने दस्तक दी है। स्व की तलाश करनेवाली महिलाएँ आज पुरुषों के साथ-साथ काम कर रही हैं। वह किसी भी काम में पीछे नहीं है। भारतीय समाज में स्त्री का स्वतंत्र अस्तित्व नहीं माना जाता था अतः उसके सामाजिक सम्बन्धों का आधार पुरुष को ही माना जाता था। आज स्थितियाँ बदल गयी हैं। शिक्षा ग्रहण करके स्त्री ने अपनी पृथक पहचान बनाई है। कामकाजी महिलाओं के कार्यक्षेत्रीय जीवन की व्यापक परिधि में उसके अधिकारी, सहकर्मि परिचित स्त्री पुरुष, ग्राहक, छात्र, आदि सभी आते हैं।

आज स्त्रीयाँ पुरुषों के साथ साथ कंधे से कंधा मिलाकर अनेक क्षेत्रों में काम कर रही हैं। सामान्य नौकरी से लेकर उच्च पदों पर काम कर रही हैं। इन जगहों पर काम करते समय ऑफिस से लेकर घर तक पुरुषोंद्वारा निर्मित अनेक बाधाओं का सामना उसे करना पड़ता है। आज की नौकरीपेशा नारी की प्रमुख समस्या है घर परिवार और नौकरी दोनों को एकसाथ संभालना। महिला के कामकाजी दायित्वों को अतिरिक्त दायित्व कहा जाता है। क्यों कि आज भी पारिवारिक दायित्व प्रथम दायित्व समझा जाता है। कामकाजी महिला इस दोहरे दायित्व को निभा रही है। कामकाजी स्त्री को शारिरिक और मानसिक दोनों ही संघर्षों से गुजरना पड़ता है। अमृता प्रीतम के शब्दों में कहा जा सकता है। “कच्चे रास्ते पर से उडकर इतनी धूल किसी के कपड़ों पर नहीं पड़ती जितने इल्जाम उडकर औरतों की जिंदगी पर आ पड़ते हैं, पर मुश्किल यह है कि इल्जाम किसी पाणी से नहीं धोये जा सकते।”

महिला उपन्यासकारों में उषा प्रियम्बदा सशक्त उपन्यासकार के रूप में प्रसिद्ध है। उषा प्रियम्बदा के साहित्य में कामकाजी स्त्री की समस्याओं का यथार्थ चित्रण हुआ है। उषा प्रियम्बदा ने आज के स्त्री जीवन की विसंगतियों को सोचा समझा है और औपन्यासिक कृतियों में उन्हें आत्मसात किया है। परिवर्तित सन्दर्भों, नई परिस्थितियों, उलझनपूर्ण मनःस्थितियों, आधुनिकता तथा भारतीय संस्कारों के मध्य सूक्ष्म द्वंद्व

को उन्होंने सफलता से चित्रित किया है। उषा प्रियम्बदा कृत ‘पचपन खम्बे लाल दीवारें’ में मध्यवर्गीय परिवार की नौकरीपेशा लडकी जिसे घरेलू जिम्मेदारियों के कारण अधिक उम्र तक अविवाहित रहना पड़ता है। ऐसे में उसके मानसिक तणाव एवं संघर्षों का चित्रण है। उपन्यास की नायिका सुषमा एक सुन्दर शिक्षित नारी है, वह कॉलेज में एक महत्वपूर्ण पद को सम्भाले हुए है, किन्तु अकेलेपन की अनुभूति उसे व्यथित करती है। सुषमा के चारों तरफ दीवारें हैं दायित्व की, कुंठा की, अपने पद की गरिमा की और परिवार की महंगाई के इस युग में मध्यवर्गीय परिवारों में अर्थ संकट की स्थिति अक्सर बनी रहती है। जिन परिवारों में घर का मुखिया नौकरी से सेवामुक्त हो जाए या किसी बिमारी के कारण नौकरी न कर सके वहा आर्थिक संकट और भी गहरा हो जाता। ऐसी स्थिति में परिवार में बड़ी लडकी या लडके को जिम्मेदारी को निभाना ही पड़ता है। पारिवारिक उत्तरदायित्वों को निभाने हेतु बड़ी लडकी को या लडके को अपने स्व का होम करना पड़ता है। खम्बे लाल दीवारें की बड़ी बेटी सुषमा है जो सेवा निवृत्त और पक्षाघात से पीड़ित बाप के पारिवारिक उत्तरदायित्वों को निभाने के लिए तथा छोटे भाई बहनों के भविष्य को उज्ज्वल बनाने के लिए अपना जीवन समर्पित कर देती है। बड़ा लडका हो तो वह पारिवारिक दायित्वों को निभाते हुए शादी करके अपना परिवार बढ़ाता है। लेकिन बेटी होने के कारण सुषमा शादी नहीं कर पाती क्यों कि हमारे यहाँ परम्परा है कि शादी के बाद बेटी के आयपर ससुरालवालों का ही हक होता है।

नौकरी अर्थात् कामकाज के साथ अर्थ तत्त्व अविभाज्य रूप के जुड़ा हुआ है। आर्थिक विवशता के कारण सुषमा ने यौवन की सहज मांग और आकर्षण को भुलाकर असमय दायित्वों को ओढ़ लिया है। रिटायर्ड पिता पक्षाघात से पीड़ित है। दो छोटी बहनें ओर भाई पढ़ रहे हैं। अतः अपने भविष्य को संवारने के प्रयास में वह कैसे उन सबके भविष्य को मंझधार में छोड़ दे ? यही कारण है जब उसे दिल्ली के महिला कॉलेज में प्राध्यापिका की नौकरी मिलती है तो उसे लगता है जैसे तूफान से बचकर उसकी जीवन नौका एक शान्त बन्दरगाह पर आ पहुँची है।¹

कमाऊ बेटी जब परिवार के पोषण का दायित्व अपने कंधेपर लेकर पुत्र की भूमिका में उतरती है तो माता-पिता प्रायः स्वार्थी हो जाते हैं और उसकी ओर से निश्चित भी। सुषमा की माँ सुषमा के शादी के लिए चिन्तित नहीं है यौवन की दहलीज पर

खडी छोटी बेटी निरु के विवाह को लेकर | जब कोयी सुषमा की शादी के बारे में बात करता है, तो ऐसे अवसरों पर अम्मा प्रायः दोष सुषमा के ही सिर डालकर बरी हो जाती है | “अब मै क्या करूँ ? सयानी लडकी है कोयी बच्चा तो है नही जो समझाने बुझाने से मान जाएगी | वह शादी करने राजी ही नही होती तो मै क्या करूँ ? ” और पास पडोसवाले उनकी बात मान जाते | पर

..3..

अम्मा भी जानती थी और सुषमा भी उसके यौवन को देखकर चिन्तित नही है इसीलिए ऐसे मौके पर एक दूसरे से आँखें चुरा जाती थी | इस घर की मुख्य आय सुषमा का वेतने थी | उसे लगता है कि वह पैसा कमाने की मशीन मात्र बनकर रह गई है |² यह अहसास सुषमा के भीतर पीडा की सृष्टि करता है |

सुषमा बेहद ईमानदार है | वह ऐसा कोयी काम नही करती जो सामाजिक मर्यादा और नैतिकता की दृष्टि से अनुचित हो | उसने जीवन में जो कुछ पाया वह अपने परिश्रम और ईमानदारी के बुलबुले पर | एम.ए. करने के बाद उसे नौकरी के लिए भटकना पडा | पहली नौकरी करने के बाद वह चाहती तो अनैतिकता का सहारा लेती किन्तु उसने अभाव में भी कभी मर्यादा का उल्लंघन नही किया | वह स्वीकार करती है वह अपने शरीर के मोल से धन और आराम पा सकती थीं लेकिन उसकी दृष्टि में धन से अधिक स्वाभीमान मूल्यवान है | अतः ऐसे प्रलोभनों को ठुकरा कर उसने संघर्ष की राह पकडी |

महिला सहकर्मियों के पारस्परिक सम्बन्धों का मनोवैज्ञानिक चित्रण भी पचपन खम्भे लाल दीवारों में दृष्टव्य है | इस उपन्यास के केंद्र में है एक महिला कॉलेज जहाँ अधिकांश अध्यापिकाएँ अविवाहित हैं | उनमें विवाह करने की तीव्र लालसा है यह स्वाभाविक भी है | परन्तु किसी कारणवश वह अविवाहित रह गयी है | महिलाएँ अपनी सहयोगीयों की योग्यता और प्रतिष्ठा से आहत होती है | सुषमा योग्य अध्यापिका है | व्यवहार में मधुर है | कार्य के प्रति समर्पित है | प्रिंसिपल उसे बहुत मानती है | वार्डनशिप देकर उसने सुषमा के प्रति अपने उदगारों को व्यक्त किया है यह बात सभी अध्यापिकाओं को व्यग्र करने के लिए पर्याप्त है | सुषमा के प्रेमप्रसंग को हथियार बना कर वे उसे उध्वस्त कर देना चाहती है | अतः योजना बद्ध रूप से षडयंत्र की रूपरेखा बनायी जाती है और सुषमा को नील के साथ रंगे हाथों पकड लिया जाता है |

जीवन की गाडी इस प्रकार बड़े बेमन से खींची हुई सुषमा के जीवन में नील का आगमन होता है | नील सुषमा के किसी रिश्तेदार के परिचित का पुत्र था | अपने नीरस और एकाकी जीवन में नील के प्रेम की स्निग्धता और आत्मीयता पाकर सुषमा पुलकित हो उठती | नील के प्रेम का अवलम्ब लेकर सुषमा उन्मुक्त और स्वच्छंद आकाश में कुलाचे भरना चाहती है | सुषमा के गालों में गुलाब खिलने लगते हैं, साजश्रृंगार में निखार आने लगता है होंट लरजने लगते हैं और आँखों में एक नई आभा चमकने लगती है लेकिन पारिवारिक उत्तरदायित्वों के गुरुतर बोझ से दबी सुषमा की प्रेमपुलक ओर सिहरन कुंठित होकर रह जाती है | अपने प्रेमी नील की बाहों के मजबुत घेरे में, सुषमा अपनी सारी पीडा और सारी कचोट भूल जाती है क्यों कि नील एक कवच के समान उसको समस्त आपत्तियों तथा समस्याओं से बचाए रखता था |³

अपने ऐसे प्रेमी को भी वह यह कहने के लिए विवश हो उठती है, “मेरी बहुत जिम्मेदारियाँ हैं | तुम से तो कुछ छिपा नही है | पक्षाघात से पीडीत बाबू दो बहने और भाई सब मुझे ही करना है... | तुम जाओ नील

..4..

तुम निकट आ जाते हो तो मेरे सारे निश्चय कापने लगते हैं ... |⁴”

इस प्रकार पारिवारिक परिस्थितियों, लोक निन्दा तथा अपनी हीन भावना के दबाव में आकर सुषमा नील से सम्बन्ध अवश्य तोड देती है, उसे विस्मृत नही कर पाती है वह निरन्तर अनुभव करती है, कि नील के बिना वह कुछ भी नही है नील का बिछोह अन्यमनस्कता एवं पीडा बनकर उसके पूरे व्यक्तित्व पर इस प्रकार छा जाता है कि इतिहास के पन्नों में जान फूक देने वाली उसके भीतर की अध्यापिका कही चुकी जाती है |⁵ अपने वैयक्तिक सुख के लिए अपने परिवार को निराधार छोडने का साहस सुषमा जुटा नही पाती | अतः समझौते की कोशिश में अपनी सभी कोमल भावनाओं को हृदय की गहराईयों में दफनाकर आत्म निर्वासित बन जाती है |⁶ नील के बीना उसका जीवन रंगहीन होकर रह जाता है | उसके होट तो मशीनी हसी हँसते हैं, लेकिन आँखें उदास रहती हैं |⁷ कुमकुम की डिब्बी और लिपस्टिक श्रृंगार के लिए खुलते तो जरूर हैं, लेकिन प्रयोग में नही आती हैं |⁸ और इस प्रकार आत्मपीडीत की त्रासदी भोगती सुषमा निपट उदास होकर रह जाती है और लाखों परिचितों के घेरे में रहकर भी वह बहुत अकेली दिखाती है |⁹

अपनी सभी आकांक्षाओं और कामनाओं से मुंह मोडकर सुषमा अपने आप में गुम होकर रह जाती है, क्यों कि नील के बिना उसका जीवन अधूरा है और वह स्वयं यह कहती भी है नील के बगैर मे कुछ भी नही हूँ केवल एक छाया एक खोए हुए स्वर की प्रतिध्वनि और अब ऐसे ही रहुँगी मन की वीरानियों में भटकती हुई |¹⁰ इस प्रकार अपने पिता की जिम्मेदारियाँ निभाने के लिए सुषमा को अपनी भावनाओं की निर्मम आहुति देनी पडती है, अवने स्वयं का होम करना पडता है | विवाह करके परिवार को निराधार छोडना उसे सम्भव नही जान पडता अतः वह न तो प्रिंसिपल को नाराज करने की स्थिति में है और न प्रेमी नील के विवाह प्रस्ताव को स्वीकार करने की स्थिति में | वह अपनी दृष्टि दो चीजों पर केंद्रीत करने को बाध्य है अगले साल मिलने वाला सिनियर ग्रेड ओर

वार्डनशिप का अतिरिक्त भत्ता | इसलिए पचपन खम्भे और लाल दीवारोंवाले उस कॉलेज को वह छोड़ नहीं सकती | यह उसका बन्दीगृह है और नियति भी |¹¹

सुषमा अपनी सामाजिक, आर्थिक विवशताओं के कारण सहज जीवन जी नहीं पाती | उसके जीवन में नील का आना अंधेरे को चिरकर उद्भासित होनेवाली आलोक किरण की तरह होता है | किन्तु होनेवाली उसका आश्रय लेकर भी वह सघन तिमिर से बाहर निकल नहीं पाती | अन्धेरे में भटकना ही उसकी नियती है | लेखिका ने उसकी पीड़ा का अत्यंत यथार्थ चित्रण किया है | सुषमा को लगा जैसे वह शरशय्या पर लेटी है | बुरी तरह बिंधी हुई, दारुण यंत्रणा से छटपटाती हुई | दुख के इन क्षणों में वह नितांत अकेली थी और आँखों की सजलता में उसे नील का बड़ा हुआ हाथ भी न दिखायी देता था | सब कुछ कहा

..5..

डुब गया था जीवन के प्रति उत्साह, परिवार के प्रति मोह, फूलों के रंग | सुषमा अकेली थी, अपने दुख अपमान और लज्जा की गहराइयों में भटकती आर्त चीत्कार करती हुई |¹² यहाँ पर अकेलेपन की पीड़ा को लेखिकाने बड़ी मार्मिक अभिव्यक्ति दी है |

आलोचक श्री सीताराम शर्मा का मत है, सुषमा खडिवादी नारी है, वह त्यागमयी नारी के रूप में चित्रित है | उसे जैनेन्द्र की नायिकाओं की भाँति आत्मपीडन पसन्द है | सुषमा भावना के अधीन होकर नील को दरवाजे से लौटा देती है और पचपन खम्भों से घिरी अपनी चहारदीवारों में लौट जाती है |¹³

आधुनिक सामाजिक परिदृश्य में नारी की स्थिति में आये परिवर्तन का सबसे महत्वपूर्ण पक्ष है कि वह पुरुष के समान ही विभिन्न क्षेत्रों में कार्यरत है | जिससे नारी के मानसिक व्यक्तिगत आदि संबंधों की दृष्टि में परिवर्तन तो हुआ है किन्तु, इसके लिए उसे भीतर बाहर से बहुत टूटना भी पड़ा है | दिनभर की नौकरी के बाद भी उससे आज भी, पारिवारिक दायित्व व रिश्ते के नाम पर, अनंत अपेक्षाएँ की जाती हैं | पचपन खम्भे लाल दीवारें ऊषा प्रियम्बदा का पहला उपन्यास, है जिसमें एक भारतीय नारी के सामाजिक आर्थिक, विवेशताओं से जन्मी मानसीक यंत्रणा का बड़ा ही मार्मिक चित्रण हुआ है | छात्रावास में पचपन खम्भे और लाल दीवारें उन परिस्थितियों के प्रतीक हैं जिनमें रहकर सुषमा को ऊब तथा घुटन का तीखा अहसास होता है, लेकिन फिर भी वह उससे मुक्त नहीं हो पाती शायद होना नहीं चाहती, उन परिस्थितियों के बिच जीना ही उसकी नियती है |

संदर्भ सूची

1) पचपन खम्भे लाल दीवारें	उषा प्रियम्बदा	पृ. 35
2) पचपन खम्भे लाल दीवारें	उषा प्रियम्बदा	पृ. 83
3) पचपन खम्भे लाल दीवारें	उषा प्रियम्बदा	पृ. 103
4) पचपन खम्भे लाल दीवारें	उषा प्रियम्बदा	पृ. 124-125
5) पचपन खम्भे लाल दीवारें	उषा प्रियम्बदा	पृ. 118
6) पचपन खम्भे लाल दीवारें	उषा प्रियम्बदा	पृ. 68
7) पचपन खम्भे लाल दीवारें	उषा प्रियम्बदा	पृ. 132
8) पचपन खम्भे लाल दीवारें	उषा प्रियम्बदा	पृ. 138
9) पचपन खम्भे लाल दीवारें	उषा प्रियम्बदा	पृ. 138
10) पचपन खम्भे लाल दीवारें	उषा प्रियम्बदा	पृ. 133
11) पचपन खम्भे लाल दीवारें	उषा प्रियम्बदा	पृ. 60
12) पचपन खम्भे लाल दीवारें	उषा प्रियम्बदा	पृ. 97
13) महिला उपन्यासकारों की स्पनाओं	उषा प्रियम्बदा	पृ. 25

में बदलते सामाजिक संदर्भ : डॉ. शीलाप्रभा वर्मा.



56.

मीडिया, समाज और नारी छवि

प्रा.डॉ.टेंगसे दिग्विजय माणिकराव

हिंदी विभागाध्यक्ष

विवेकानंद कला, स.द.वाणिज्य व विज्ञान महाविद्यालय, औरंगाबाद.

मो.९७६३०८२७७०.

प्रस्तावना :

भारतीय समाज पर मीडिया का प्रभाव दिनों-दिन बढ़ता जा रहा है | जैसे मीडिया का प्रसार एवं प्रचार होता गया त्यों-त्यों जनसमुदाय मीडिया की चपेट में आया | मीडिया ने नारी के सौंदर्य को सदा ही भोग दृष्टी से ही देखा है | डॉ. स्मिता मिश्र इस संदर्भ में कहती हैं की, "मीडिया के विकास के साथ नारी के जिस चेतनाशील आयाम को उद्घाटित करना चाहिए था, वह नहीं हुआ | बल्कि आज के विज्ञापन स्त्रियों को जिस बेदर्दी से एक साधन के रूप में इस्तेमाल कर रहे हैं, वह विचारणीय हैं" | (मीडिया और साहित्य ले.डॉ. स्मिता मिश्र पृ.१११).

सोशल मीडिया पर महिलाओं के ऊपर जो व्यंग्य भदीजीजबान या कहे बदजबानी से महिलाओं को टारगेट किया जा रहा है | चुनाव के समय राजनैतिक पार्टियों द्वारा गिरते भाषा के स्तर को भी देखा जा सकता है | हूबनाथ इस संदर्भ में कहते हैं की, इस महान भारत में मौजूद हैं जिन्हें मनुष्य तक नहीं समझा जाता है | जिनके लिए मानवाधिकार न सूचना के अधिकार जिनके गिरफ्तार होने पर एफ.आय.आर. नहीं होता है | जिनकी बहु, बेटियों की लुटी डूह इज्जत जनसंचार माध्यमों की सुर्खियाँ नहीं बन पाती क्योंकि ये घटनाएँ ही टी.आर.पी. टाउ में नहीं घटती, न तो इसमें कितनी के वोट बैंक पर असर पड़ता है | (सिनेमा समाज साहित्य ले, हूबनाथ पृ.११३).

सोशल मीडिया को नये जमाने का समुदाय अगर कहा जाए तो गलत नहीं होगा, डॉ.सुधा गोयल कहती हैं की, "लोगों का सभ्य होना उस समाज में रहनेवाले लोगों का सभ्य होना होता है | जब तक समाज में वर्ग, वर्ण, जाती,धर्म और लिंग के आधार पर असमानता कायम रहेगी तब तक उस समाज को सभ्य नहीं कह सकते" | (नारी अस्मिता और भारतीय हिंदी सिनेमा, संपा. डॉ.जूही सर्मापिता पृ.१२७).

सोशल मीडिया ने समाज के संस्कार को बिघाड़ देने का काम हो रहा है | फिल्मों जन सामान्य का माध्यम है | इन फिल्मों के माध्यम से कहीं गलत संदेश ना जाय और सामाजिक मर्यादा का भंग फिल्मों के माध्यम से ना हो | कई फिल्मों के माध्यम से जीवन के यथार्थ को दिखाने के साथ निरर्थक बातों को भी फिल्माया जाता है |

मीडिया कई रूपों में देखा जा सकता है, मीडिया प्रेस, रेडियो, टी.व्ही., फिल्म है किंतु मीडिया का पुराना रूप प्रेस है | प्रेस के कारण अखबारों से सनसनीखेज घटनाओं को उजागर करने की होड़ लगी हुई है | प्रेस के कारण अखबारों से सनसनीखेज घटनाओं को उजागर करने की ओड़ लगी हुई है | यह घटनाएँ किसी भी क्षेत्र से न जुड़ी हो वह खबर बननी चाहिए | यौन सुचिताओं से लिप्त घटनाएँ हो या बलात्कार की घटनाएँ हो ऐसी घटनाओं को बड़े चाव से पढ़ा जाता है | ऐसी कई विकृत पत्रिकाओं का प्रकाशित कर नारी देह की नुमाईश की जाती है | इस का सिर्फ पैसा कमाना ही उद्देश्य होता है | ऐसी कई फिल्मों को भी हम देख सकते हैं जैसे की, फॅशन, एक छोटी लव स्टोरी, जिस्म, मर्डर, रोड, आदि फिल्मों में नारी देह की कामुकता को उभारा गया है | हिंदी सिनेमा ने नई करवट ली है, फिल्मों का नया दर्शक वर्ग भी बनता गया है | मीडिया आधारित फिल्मों में निर्देशक मधुर भंडारकर की, "पेज श्री", इस फिल्म के माध्यम से स्त्री के कई पहलुओं को उजागर किया है | हिरोइन इस फिल्म में मुख्य किरदार करिना के उतार चढ़ाव देखने को मिलते हैं |

टी.व्ही. को किसी ने ठिक ही कहा है की, बुद्धू बक्सा इस बक्से से यानी टी.व्ही. इस कदर घरों में घुस गया है की दिनरात इसी की धुन आम व्यक्ति के जीवन पर उसको सोचने, समझने की शक्ति नष्ट होती जा रही है | धारावाहीको पर वाहियात परिवारीक संबंधों के चित्रण कर पारिवारीक, पती-पत्नी के रिश्तों का मजाक बनाके रखा देख सकते हैं | कई धारावाहीकों से किसी का पती किसी दुसरे स्त्री के साथ तो किसी की पत्नी किसी पर पुरुष के साथ हूबनाथ जी के 'बुराइयों से परिभाषित हो रहे हैं | जीवन मुल्य' इस आलेख इस आलेख में वह लिखते हैं की, पारिवारीक रिश्तों की शकल तय हो रही है धारावाहीक कार्यक्रमों से | जीवन में हास्य के स्थान पर फुहड अश्लीलता जडे जमा रही है | (सिनेमा -समाज साहित्य -ले.हूबनाथ पृ.५२)

एन.डी.टी.व्ही., इंडिया टी.वी. के अभिज्ञान प्रकाश कहते हैं की, समाज की सोच का आईना है मीडिया, समाज के विकास में सामाजिक मूल्यों का बहुत महत्व है | इसका केंद्र होता है- व्यक्ति व्यक्ति के नैतिक मूल्यों से ही सामाजिक मूल्यों की संरचना होती है | मीडिया ने मूल्यधर्मी शिक्षा को अपनाना चाहिए |

संदर्भ सूची :

1. मीडिया और साहित्य -डॉ. स्मिता मिश्र- नार्थ इण्डिया पब्लिशर्स दिल्ली
2. सिनेमा समाज साहित्य- हुबनाथ -अनभै प्रकाशन मुंबई
3. नारी अस्मिता और भारतीय हिंदी सिनेमा-संपा.डॉ. मुदिता चंद्रा, डॉ. जुही समर्पिता-भावना प्रकाशन दिल्ली.
4. सामाजिक मूल्यनिर्धारण में सिनेमा का योगदान -डॉ.मिसाळ - जगतभारती प्रकाशन- इलाहाबाद.



57.

महिला सुरक्षा -कानूनी एवं सामाजिक अधिकार

प्रा.डॉ.गोपाल गांगर्डे

(समाजशास्त्र विभाग)

विवेकानंद कला, स.द.वाणिज्य व विज्ञान महाविद्यालय, औरंगाबाद

भूमिका :

भारतीय सभ्यता एवं संस्कृति में नारी को देवी जैसा माना गया है। प्राचीन भारत में नारी को पुरुषों के बराबरी का स्थान एवं सम्मान दिया जाता था। वह पुरुष के समान हर कार्यमें बराबरीसे हिस्सा लेती थी। समाज और परिवार में वह आदर की पात्र थी। पर्दा प्रथा नहीं थी तथा विधवा विवाह की अनुमती थी। मनु का कहना है

" यत्र नार्यस्त पूज्यन्ते, रमंते तत्र देवता
यत्रैतास्तु न पूज्यन्ते सर्वास्तत्रा फलाः क्रिया"

अर्थात्- जहाँ नारियों की, पूजा होती है, वहाँ देवता वास करते हैं।

मध्यकाल में भारत पर विदेशी आक्रमणकारियोंके देश में आने के साथ ही स्त्रियों को परदेमें रखा जाने लगा। उसी समय सत्यप्रथा, बालविवाह, बहुपत्नीत्व की प्रथाये शुरु होगई। स्त्रियों को शिक्षा, आर्थिक, सांपत्तिक तथा राजनितिक अधिकारो से वंचित किया गया। स्त्रियों के इस दशाके कारण भारतीय समाज पतन की ओर जाने लगा। स्वतंत्रपूर्ण कालमें भारत में राजाराम मोहन रॉय, म.ज्योतीबा फुले, महर्षी कर्वे, म. गांधी एवम अनेक समाज सुधारोंको ने महिलाओं की दशा सुधारनेके लिए प्रयास किया। इसी समय देशमें अंग्रेज सरकारने नयी शिक्षा प्रणाली लागू की और महिलाओं का सामाजिक दर्जा सुधारणके लिए अनेक कानून बनाये। उदा. - १८२९ में सती प्रथापर रोख लगानेका कानून और १८५६ में विधवा विवाह अधिनियम पारित हुआ। इसी समय देशमें शिक्षा एवं नये विचार समाज में प्रसारीत होने लगे। स्वतंत्रता आंदोलन में गांधीजी की प्रेरणासे अनेक महिला आजादी की लड़ाई में आगे आने लगीं। उन्होने राष्ट्रीय आंदोलनों में पुरुषों के साथ में भाग लेना शुरु क्रिया।

आझादी के बाद भारत सरकारने महिलाओं के उन्नती के लिए अनेक कानून बनाये। भारतीय संविधान के निर्माताओ ने महिलाओं के लिए मानव अधिकार, मुलभूत अधिकारी, सामाजिक एवं आर्थिक अधिकार इनका समावेश संविधान में किया। भारतीय संविधान ने महिलाओं को हर क्षेत्र में बराबरीका अधिकार तथा दर्जा दिया है। उनमें सामाजिक अधिकार निम्न प्रकारसे है।

सामाजिक अधिकार :

१. समानता का अधिकार
२. स्वतंत्रता का अधिकार
३. शोषण के विरुद्ध अधिकार
४. धार्मिक स्वतंत्रता का अधिकार
५. शिक्षा और संस्कृतीका अधिकार
६. संवैधानिक संरक्षण का अधिकारी

समानता का अधिकार :

इसका तात्पर्य यह है की, प्रत्येक क्षेत्र में व्यक्ती होने के नाते सम्मान और महत्व प्राप्त होना चाहिये। सभी व्यक्तियों को बिना भेद-भाव के अपने जिवन का विकास करने के लिए समान सुविधाये प्राप्त होने चाहिये। संविधान द्वारा प्रत्येक नागरीक को चाहे वह स्त्री हो या पुरुष इनको पाँच प्रकारकी समानताये प्रदान की गई है।

१. अनुच्छेद १४- भारत के राज्य क्षेत्रमें किसी भी व्यक्ती को कानून के समक्ष समानता और कानून के समान संरक्षण से वंचित नहीं किया जायेगा।
२. अनुच्छेद १५- राज्यद्वारा धर्म, वंश, जाती, लिंग, जन्मस्थान के आधार पर नागरीकों के प्रती जिवन के किसी क्षेत्र में पक्षपात नहि किया जायेगा।
३. अनुच्छेद १५-सभ नागरीकों को सरकारी पदोपर नियुक्ती के लिए समान अवसर प्राप्त होंगे और इस संबंध में धर्म, वंश, जाती, लिंग, जन्मस्थान के आधार पर सरकारी नौकरी या पद प्रदान करने में भेद-भाव नहि किया जायेगा।
४. अनुच्छेद १७- अस्पृशता का अंत कर दिया गया है।
५. अनुच्छेद १८- सभी उपाधियों का अंत कर दिया गया है।

६. अनुच्छेद १९- २२ इनमें स्वतंत्रता के अधिकारों का उल्लेख किय गया है.

महिला कल्याण के संवैधानिक प्रावधान :

भारत को स्वतंत्रता मिलने के बाद महिलाओं के सम्मान, सुरक्षा और विकास के प्रति देश के राजनेता गंभीर थे. इसी के परिणाम स्वरूप भारत के संविधान में महिला कल्याण के लिए अनेक प्रावधान बनाये गये है.

- अनुच्छेद १५(१)- राज्य किसी नागरीक के विरुद्ध लिंग के आधार पर विभेद नहीं करेगा.
- अनुच्छेद १५(३)- राज्य को महिलाओं और बच्चों के लिए विशेष उपबंध करने का अधिकार है.
- अनुच्छेद १६(२)- राज्य के अधिन किसी नियोजन या पद के सम्बन्ध में कोई भी नागरीक लिंग के आधार पर न तो अपात्र होगा न ही उससे विभेद होगा.
- अनुच्छेद २३- मनव व्यापार व बलात श्रम का प्रतिषेध
- अनुच्छेद ३१ (क) -महिला व पुरुष को समान रूप से जीविका के पर्याप्त साधन मिले.
- अनुच्छेद ३१ (घ)- पुरुष व स्त्री दोनों को समान कार्य के लिए समान वेतन हो.
- अनुच्छेद (ड) -पुरुष व स्त्री कर्मकारों के स्वास्थ्य व शक्ती का दुरुपयोग न हो तथा आर्थिक आवश्यकता से विवश होकर उन्हें ऐसे रोजगार में न जाना पड़े जो उनकी आयु व शक्ती के प्रतिकूल हो.
- अनुच्छेद ४२- राज्य काम की न्यासंगत व मनवोचित दशाओं का तथा प्रसूति सहाय्यता के लिए उपबंध करेगा.
- अनुच्छेद ४६- अनुसूचित जाति व जनजाति और अन्य दुर्बल वर्गों के शिक्षा और अर्थसंबंधी हितों की अभिवृद्धि.
- अनुच्छेद ४७- पोषाहार और जीवनस्तर सुधार के लिए लोक स्वास्थ्य का सुधार
- अनुच्छेद ५१ -(क) (ड) -(मुल कर्तव्य) ऐसी प्रथा का त्याग जो स्त्रियों के सम्मान के विरुद्ध हो.
- अनुच्छेद २४३ (घ) (३) - प्रत्येक पंचायत में एक तिहाई सीट स्त्रियों के लिए आरक्षित.
- अनुच्छेद २४३ (घ) (४) - पंचायतों में अध्यक्ष - पद के लिए भी एक तिहाई सीट स्त्रियों के लिए आरक्षित.
- अनुच्छेद २४३ (न) (३) - नगरपालिका में एक तिहाई सीट महिलाओं के लिए आरक्षित.
- अनुच्छेद २४३ (न) (४) - नगरपालिका में अध्यक्षपद के लिए एक तिहाई आरक्षण महिला ओ के लिए.
- अनुच्छेद २२६ -वयस्क मताधिकार

महिलाओं के व्यावसायिक अधिकार एवं संपत्ती का कानूनी अधिकार :

महात्मा गांधी ने कहा "तुम महिलाओं के व्यक्तीत्व को विकसीत होने का मौका दो, उनको चारदिवारी में रखने के बजाय तरक्की का मौका दो, देश के विकास में देर नहीं लगेगी"

आज विकास की ओर अग्रेसर होने के लिए महिलाओं को कानूनन संपत्ती रखने या खरीदने या उत्तराधिकारी के रूप में संपत्ती प्राप्त करने का अधिकार देता है. सरकारने जो कानून बनाये है, वो इस प्रकार है.

- हर स्त्री अपने लिए संपत्ती खरीद सकती है और अपने नाम से भी खरीद सकती है.
- कोई स्त्री अपनी संपत्ती का जो- चाहे कर सकती है. चरहे वह उसे मिली हो, या उसकी कमाई की हो.
- हर स्त्री को यह भी अधिकार है की, पुरुषों की तरह वे भी संपत्ती खरीदे या बेचे, स्त्रियों को अपने माता-पिता या दुसरे रिश्तेदारों की संपत्तीका हिस्सा मिल सकता है. उसको किससे और कितना हिस्सा मिल सकता है, यह उसके निजी कानून पर निर्भर करता है.
- हिंदु स्त्रियों को संपत्ती का अधिकार हिंदु उत्तराधिकार अधिनियम १९५६ के अनुसार मिलेगा.
- हिंदु उत्तराधिकार कानून को चार राज्यों में संशोधित कर अविवाहित पुत्रियों को संयुक्त परिवार की संपत्ती में बराबर का हिस्सेदार बनाया गया है. ये राज्य है -आन्ध्रप्रदेश -१९६८, तामिलनाडू, १९८६, महाराष्ट्र १९९४ और कर्नाटक १९९४.

सारांश :

भारतीय महिलाओं का सशक्तीकरण तब तक संभव नहीं है जब तक उन्हें आर्थिक स्तरपर सशक्त नाही किया जाए. भारत में महिलाएं सदियों से आर्थिक रूप से पुरुषों पर निर्भर रही है. आभ भी वह पुरुष पर निर्भर है. महिलाओ को आत्मनिर्भर करने के लिए उनको शिक्षित करना जरूरी है. महिलाओं को शिक्षित करने से उनमें एक व्यापक परिवर्तन आएगा उनकी दुपटी व्यापक होगी.

उनमें वैज्ञानिकता, वस्तुनिष्ठता आएगी, उनमें विवेकवादी दृष्टीकोन विकसित होकर उनकी क्षमताओं का विकास होगा. इसके साथ उन्हें बेहतर रोजगार, आजीविका के साधन और आर्थिक निर्भरता प्राप्त करने में कोई कठिनाई नहीं आएगी इसके माध्यम से वे परिवार और समाज में समान दर्जा प्राप्त करने में सफल होंगी.

संदर्भ :

- १) महिला और कानून : राधेश्याम गुप्ता इशिका पब्लिशिंग हाऊस जयपुर.
- २) कुरुक्षेत्र -महिला सशक्तीकरण -ग्रामीण विकास मंत्रालय, नई दिल्ली.
- ३) मानवशास्त्रातील लिंगभावाची शोध मोहित- प्रा. लिला दुबे, अनु-विद्युत भागवत, डायमंड पब्लिकेशन पुणे.
- ४) महिलयें एवम घरेलु हिंसा, राजेंद्र प्रसाद सुन्दरीया, सागर पब्लिशर्स जयपूर.
- ५) महिला सबलीकरण स्वरुप व समस्या- प्रा.शुभांगी गोटे, वरद पब्लिकेशन, औरंगाबाद.
- ६) Women studies Vidyut Bhagwat, Diamond publication, Pune.
- ७) Genocide of wome in Hinduism -S.Agarwal- sudrastan Book, Jabalpur.



58.

महिला हिंसा एवं कानून

प्रा. पाटील कल्याण शिवाजीराव

के.आर.एम. महिला महाविद्यालय, वजिराबाद, नांदेड.

भारतीय समाज में महिलाओं को विशेष सम्मान दिया गया है। इनके शील, सम्मान और लज्जा की रक्षा करना सभी का कर्तव्य है। भारत के संविधान में महिला और पुरुष को समानता का अधिकार प्राप्त है। इतना ही नहीं भारतीय संविधान और अन्य कानूनों में भी महिलाओं के सशक्तीकरण के विशेष उपाय किये गये हैं। संविधान के अनुच्छेद 51 (1) में प्राविधान किया गया है कि भारत के प्रत्येक नागरिक का यह कर्तव्य होगा कि वह "भारत के सभी लोगों में समरसता और समान भ्रातृत्व का निर्माण करे जो धर्म भाषा और प्रदेश या वर्ग पर आधारित सभी भेदभाव से परे हो, ऐसी प्रथाओं का त्याग करे जो स्त्रियों के सम्मान के विरुद्ध है।"

अनेक सामाजिक और कानूनी प्राविधानों के साथ ही धर्म और नैतिक आदर्शों के बावजूद भारत में महिलाओं के प्रति हिंसात्मक व्यवहार तथा भेदभाव की स्थिति विद्यमान है। हिंसा का यह स्वरूप शारीरिक, भावनात्मक, मनोवैज्ञानिक तथा कामवासना संबंधी अपराधों के रूप में दृष्टिगत होता है।

आज महिलाओं के विरुद्ध अपराधों की संख्या चिन्ताजनक स्थिति तक बढ़ चुकी है। राष्ट्रीय अपराध अभिलेख ब्यूरो की एक रिपोर्ट के अनुसार महिलाओं के विरुद्ध प्रति 07 मिनट में एक दण्डनीय अपराध होता है। प्रति 54 मिनट पर 01 बलात्कार, प्रति 26 मिनट पर 01 उत्पीड़न वारदात, प्रति 43 मिनट पर 01 अपहरण, प्रति 51 मिनट पर 01 छेड़खानी, प्रति 102 मिनट पर दहेज हत्या और 33 मिनट पर एक बर्बर शारीरिक हमला पंजीकृत किया जाता है। अपंजीकृत अपराधों तथा घरेलू हिंसा के मामलों को अगर संज्ञान में ले लिया जाय तो स्थिति चौकाने वाली है।

भारतीय दण्ड संहिता के अन्तर्गत महिलाओं के विरुद्ध होनेवाले अपराधों का उल्लेख करते हुए दोषी व्यक्ति को दण्डित करने के कई प्राविधान किए गए हैं। कुछ प्रमुख अपराध तथा उनके लिए दण्ड की व्यवस्था निम्न प्रकार है :-

1) निर्दयता :- स्त्री के साथ निर्दयता अर्थात् क्रूरता का व्यवहार भा.द.सं. की धारा 498 (क) के अधीन दण्डनीय अपराध है। धारा 498 क किसी स्त्री के पति अथवा पति के रिश्तेदार द्वारा उसके साथ निर्दयता पूर्वक व्यवहार करना :-

जो कोई किसी स्त्री का पति अथवा पति का नातेदार होते हुए उस स्त्री के साथ निर्दयतापूर्वक व्यवहार करेगा, उसे तीन वर्ष की अवधि के लिए कारावास से दण्डित किया जा सकेगा और वह जुर्माने के लिए भी दायी होगा। 'निर्दयता' से अभिप्राय है की - जान बूझकर किया गया ऐसा आचरण जो इस प्रकृति का हो कि वह किसी स्त्री को आत्महत्या करने के लिए विवश कर दे अथवा जो उसे घोर क्षति कारित करे अथवा जो उस स्त्री के शरीर, स्वास्थ्य अथवा जीवन के लिए संकटापन्न हो।

2) आत्महत्या का दुष्प्रेरण :- आत्महत्या के दुष्प्रेरण के लिए भा.द.सं. की धारा 306 में दण्ड का प्राविधान किया गया है। जो कोई व्यक्ति आत्महत्या करे तो जो कोई ऐसी आत्महत्या करने के लिए मजबूर करेगा, वह दोनों में से किसी भाँति के कारावास से, जिसकी अवधि दस वर्ष तक की हो सकेगी, दण्डित किया जायेगा और जुर्माने से भी दण्डनीय होगा।

3) लज्जा भंग :- किसी स्त्री का शील अर्थात् लज्जा भंग किया जाना अपराध है भा.द.सं. की धारा 354 में इसके लिए दण्ड का प्राविधान है।

जो कोई किसी स्त्री का लज्जा भंग करने के आशय से उस स्त्री पर हमला करेगा या अपराधिक बल का प्रयोग करेगा, वह दोनों में से किसी भाँति के कारावास से, जिसकी अवधि दो वर्ष तक की हो सकेगी या जुर्माने से, या दोनों से, दण्डित किया जायेगा।

4) स्त्री की लज्जा का अनादर :- भा.द.सं. की धारा 509 में स्त्री की लज्जा का अनादर करना दण्डनीय है। जो कोई स्त्री की लज्जा का अनादर करने के आशय से कोई शब्द कहेगा, कोई ध्वनि या अंग विक्षेप करेगा या कोई वस्तु प्रदर्शित करेगा, इस आशय से की ऐसी स्त्री द्वारा ऐसा शब्द या ध्वनि सुनी जाये, या ऐसा अंग विक्षेप या वस्तु देखी जाये अथवा स्त्री की एकान्तता का अतिक्रमण करेगा, वह सादा कारावास से जिसकी अवधि एक वर्ष तक की हो सकेगी या जुर्माने से या दोनों से दण्डित किया जायेगा।

5) बलात्कार :- जब कोई पुरुष किसी महिला के साथ उसकी इच्छा के विरुद्ध सम्भोग करता है तो उसे बलात्कार कहते हैं। महिला के विरुद्ध यह अपराध सबसे घृणित अपराध तथा गम्भीर यौन हिंसा है। इसका दुष्प्रभाव न केवल शारीरिक तौर पर पड़ता है अपितु दीर्घकालीन सामाजिक और मनोवैज्ञानिक भी होता है। भा.द.सं. की धारा 375 में इसकी परिभाषा तथा धारा 376 में दण्ड का प्राविधान है। इस अपराध में स्त्री को सह अपराधी न मानकर अपराध की शीकार माना जाता है। भा.द.सं. की धारा 228 ए के

अन्तर्गत इस प्रकार के अपराध के भुक्त भोगी स्त्री का नाम अथवा अन्य कोई मामला छापने अथवा प्रकाशित करने पर प्रतिबंध लगाया गया है जिससे उसकी पहचान हो जाए। इस प्रतिबंध का उल्लंघन करने वालों को दो वर्ष के कारावास तथा जुर्माना से दण्डित किया जायेगा।

धारा 375 बलात्कार :- जो पुरुष एतस्मिन् पश्चात् अपवादित दशा के सिवाय किसी स्त्री के साथ निम्नलिखित छः तरह की परिस्थितियों में से किसी परिस्थिति में मैथुन करता है, वह पुरुष बलात्कार करता है यह कहा जाता है :-

पहला - उस स्त्री के इच्छा के विरुद्ध

दूसरा - उस स्त्री के सम्मति के बिना

तीसरा - उस स्त्री के सम्मति से जबकि वह पुरुष यह जानता है कि वह उस स्त्री का पति नहीं है और उस स्त्री ने सम्मति इसलिए दी है कि वह विश्वास करती है कि यह ऐसा पुरुष है जिससे वह विधि पूर्वक विवाहित है या विवाहित होने का विश्वास करती है।

चौथा - उस स्त्री के सम्मति से जबकि उसकी सम्मति, उसे या ऐसे व्यक्ति को जिससे वह हितबद्ध है मृत्यु या उपहति के भय से डालकर अभिप्राप्त की गई है।

पांचवा - उस स्त्री की सम्मति से, जबकि ऐसी सम्मति देने के समय वह विकृतचित्त अथवा मन्तता के कारण या उस पुरुष द्वारा व्यक्तिगत रूप में या किसी अन्य व्यक्ति के माध्यम से कोई संज्ञा शून्यकारी या अस्वास्थ्यकर पदार्थ दिये जाने के कारण, उस बात की, जिसके बारे में वह सम्मति देती है, प्रकृति और परिणामों को समझने में असमर्थ है।

छठा - उस स्त्री की सम्मति से या बिना सम्मति के जबकि वह सोलह वर्ष से कम आयु की है।

स्पष्टीकरण : बलात्कार के अपराध के लिए आवश्यक मैथुन गठित करने के लिए प्रवेशन पर्याप्त है।

धारा 376 - बलात्कार के लिए दण्ड :

1) जो कोई उपधारा (2) द्वारा उपबन्धित मामलों के सिवाय, बलात्कार करेगा, वह दोनों में से किसी भाँति के कारावास से जिसकी अवधि सात वर्ष से कम की नहीं होगी किन्तु जो आजीवन कारावास या दस वर्ष तक हो सकेगी, दण्डित किया जायेगा और जुर्माने से भी दण्डनीय होगा। किन्तु यदि वह स्त्री जिससे बलात्कार किया गया है उसकी पत्नी है और बारह वर्ष से कम आयु की नहीं है, तो वह दोनों में से किसी भाँति के कारावास से जिसकी अवधि दो वर्ष तक की हो सकेगी या जुर्माने से या दोनों से दण्डित किया जायेगा।

2) जो कोई -

क) पुलिस अधिकारी होते हुए :-

उस पुलिस थाने की सीमाओं के भीतर जिसमें वह नियुक्त है बलात्कार करेगा या अपनी अभिरक्षा में या अपने अधीनस्थ किसी पुलिस अधिकारी की अभिरक्षा में किसी स्त्री से बलात्कार करेगा या

ख) लोक सेवक होते हुए, अपनी शारीरिक स्थिति का लाभ उठाकर किसी ऐसी स्त्री से जो ऐसे लोक सेवक के रूप में उसकी अभिरक्षा में या उसके अधीनस्थ किसी लोक सेवक की अभिरक्षा में है बलात्कार करेगा या

ग) तत्समय प्रवृत्त किसी विधि द्वारा या उसके अधीन स्थापित किसी जेल, प्रतिप्रेषण गृह या अभिरक्षा के अन्य स्थान के या स्त्रियों या बालकों की किसी संस्था के प्रबन्ध या कर्मचारी - वृन्द में होते हुए, अपनी शासकीय स्थिति का लाभ उठाकर ऐसी जेल, प्रतिप्रेषण गृह, स्थान या संस्था के किसी निवासी से बलात्कार करेगा, या

घ) किसी स्त्री से, यह जानते हुए कि वह गर्भवती है बलात्कार करेगा या

च) किसी ऐसी स्त्री से जो बारह वर्ष से कम आयु की है, बलात्कार करेगा या

छ) सामूहिक बलात्कार करेगा।

यह कठोर कारावास से जिसकी अवधि दस वर्ष से कम नहीं होगी, किन्तु जो आजीवन हो सकेगी दण्डित किया जाएगा और जुर्माने से भी दण्डनीय होगा।

6) अप्राकृतिक मैथुन - कामवासना जनित मनोविकृति के कारण अप्राकृतिक मैथुन की प्रवृत्ति बढ़ती जा रही है कुछ देशों में तो समलैंगिक मैथुन को कानूनी मान्यता दी जा चुकी है। भारत में गुदा मैथुन, मुख मैथुन, पशुगमन, अप्राकृतिक मैथुन कानूनन अपराध है। भा.द.सं. में किसी पुरुष, स्त्री या जीव जन्तु के साथ अप्राकृतिक मैथुन करने पर दण्डनीय अपराध माना गया है। तत्संबंधित धारा 377 निम्नप्रकार है।

धारा 377 प्रकृति विरुद्ध अपराध :- जो कोई पुरुष, स्त्री या जीव जन्तु के साथ प्रकृति की व्यवस्था के विरुद्ध स्वेच्छया इन्द्रिय भोग करेगा वह आजीवन कारावास से या दोनो में से किसी भाँति के कारावास से, जिसकी अवधि दस वर्ष तक की हो सकेगी, दण्डित किया जायेगा और जुर्माने से भी दण्डित होगा।

स्पष्टीकरण : इस धारा में वर्णित अपराध के लिए आवश्यक इन्द्रिय भोग गठित करने के लिए प्रवेशन पर्याप्त है।

7) दहेज हत्या :- दहेज हत्या की बढ़ती हुई घटनाओं के कारण वर्ष 1986 में भा.द.सं. में धारा 304 ख जोड़ी गई है। यह धारा 304 ख दहेज हत्या से संबंधित है।

धारा 304 ख दहेज हत्या 1 - जहां विवाह के सात वर्ष के भीतर किसी स्त्री की मृत्यु जल जाने से अथवा शारीरिक क्षति से अथवा सामान्य परिस्थितियों से भिन्न परिस्थितियों में हो जाती है और यह दर्शित किया जाता है कि मृत्यु से पहले ठीक पहले उसे उसके पति द्वारा अथवा पति के रिश्तेदारों द्वारा दहेज के लिए मांग को लेकर परेशान किया गया था अथवा उसके साथ निर्दयता पूर्वक व्यवहार किया गया था तो इसे दहेज हत्या कहा जायेगा और उसकी मृत्यु का कारण उसके पति अथवा रिश्तेदारों को माना जाएगा।

2 - जो कोई दहेज मृत्यु कारित करेगा वह उतनी अवधि तक के कारावास से दण्डित किया जायेगा जो सात वर्ष से कम नहीं होगी लेकिन जो आजीवन कारावास तक हो सकेगी।

भा.द.सं. में वर्णित उपरोक्त अपराधों के अलावा भी महिलाओं के प्रति हिंसा चाहे शारीरिक, मानसिक, भावनात्मक या अन्य प्रकार से शोषण, उत्पीड़न, अथवा मान-मर्यादा के विरुद्ध हो, निषिद्ध घोषित करते हुए दण्ड का प्राविधान किया गया है। अनुसूचित जाति और अनुसूचित जनजाति (अत्याचार निवारण) अधिनियम 1989 के अन्तर्गत इन जातियों के व्यक्तियों के विरुद्ध उत्पीड़न अत्याचार आदि के दोषी व्यक्तियों को दण्ड का प्राविधान करते हुए मामले के शीघ्र निस्तारण हेतु विशेष न्यायालय की व्यवस्था की गई है। भुक्त भोगी को क्षतिपूर्ति भी दी जाती है।

संदर्भ ग्रंथ :

- 1) महिला सशक्तीकरण और कानून - डॉ. ए.एन. अग्निहोत्री
- 2) महिला संरक्षण एवं न्याय - प्रकाश नारायण नाटाणी
- 3) महिला सशक्तीकरण का सच - मीनाक्षी निशांत सिंह
- 4) महिला एवं विकास - डॉ. राजकुमार



59.

महिलाओ के प्रती घरेलू हिंसा

डॉ. छाया करकरे

के.आर.एम. महिला महाविद्यालय, नांदेड. मो. ९९२३३३०६६९

आधुनिक समाज व्यवस्था से अनेक सामाजिक समस्याओ ने जन्म लिया है इसमें महिलाओ के प्रति घर या घर के बाहर हिंसा एक गंभीर समस्या बनती जा रही है. महिलाओ के प्रती उत्पीडन समस्या सदीयो से समाज में व्यापक है. उदाहरणार्थ रामायण काल में सिता की अग्नी परिक्षा रामद्वारा सिता का परीत्याग महाभारत में उल्लेखित है. द्रौपदी का चीरहरण पाश्चातया संदर्भ में पूरामी कवि होमर द्वारा रचित ओडिसा महाकाव्य में उल्लेखित है. महिलाये समाज की आर्धी जनसंख्या होती है. किंतु इससे भी महत्वपूर्ण तथ्य इनके सारे में यह है कि वह मानव समाज को जन्म देने वाली और पालन पोषण करने वाली जननी भी होती है इसी लिये ईश्वर के पश्चात माता या जननी को महत्व दिया गया है.

लेकीन इससे बड़ी और विडम्बना हो सकती है की पितृसत्ता के मद में चूर पुरुषप्रधान समाज ने समाज कि इस "बेटर हाफ" आधि दुनिया को अत्याचार की क्रूर जंजीरो से जकडने में कोई कसर नहीं छोडी है. उसको कुचलने, मसलने और उसके उपभोग से भिन्न अस्तीत्व को स्विकारने संदर्भ में पुरुषो का सदैव दोहरा मानदण्ड रहा है. महिला की देह ही उसकी एकमात्र पहचान बना दी गई है. नारी को शारीरीक व मानसीक यातनाए देना उसक साथ मारपीट करना, उसका शोषण करना, भूखा प्यासा रखना, या जहर आदि देकर उसको दहेज की बली चढा देना, निश्चित रूप से नारी के प्रती अपराध ही कहे जायेंगे. पुरे देश में नारियो के प्रति अपराधो एव हिंसक घटना ओ कि संख्या में अत्याधीक वृध्दी हुइ है.

उद्देश : अध्ययन का मुख्य उद्देश है कि भारतीय समाज में महिलाओ के स्थिती की जानकारी प्राप्त करणा.

राम आहुजा ने नारी के प्रती होने वाले अपराधो एव हिंसा को तीन प्रमुख श्रेणीयो में विभाजीत किया है. १) आपराधिक हिंसा २) घरेलू हिंसा ३) सामाजीक हिंसा. प्रथम श्रेणी में उन अपराधो को रखा गया है. जो कि पुरुषद्वारा नारी के प्रती अपराधिक हिंसा की प्रवृत्ती के कारण कीये जाते है. बलात्कार, अपहरण, तथा हत्या इस प्रकारके अपराध के प्रमुख उदाहरण है.

द्वितीय श्रेणी में परिवारो में नारी के साथ किये जाने वाले शारीरीक और मानसिक उत्पीडन को सम्मिलीत किया जाता है. दहेज, हत्याए, पत्नी का पीटना तथा विधवाओ पर होने वाले अत्याचार इस श्रेणी के प्रमुख उदाहरण है.

तिसरी श्रेणी में सामाजीक हिंसा की है. जिसमें पत्नी / बहु को भृण हत्या के लिये विवश करणा, छेडछाड, युवा विधवाओ को सती के लिये विवश करणा, नारियो को सम्पती में हिस्सा न देना, बहु को अधिक दहेज लेने के लिये उत्तेजित करने जैसी हिंसक वारदातो को सम्मेलित किया जाता है. नगरो में नारीयो का परस्पर बाचचीत करणा सीखना चाहीये और एक दुसरे के अनुभओसे फायदा उठाना चाहीये.

घरेलू हिंसा में दहेज हत्याए पत्नी के साथ भावानात्मक एव लैंगिक दुर्व्यहार पत्नी को पीटना, यौन शोषण विधवाओ तथा बुजुर्ग नारिया पर अत्याचार भृण हत्याए इत्यादी को प्रमुखतहा सम्मेलित किया जाता है.

१) दहेज हत्याएँ :- भारतीय समाज में नारी के लिये विवाह में दहेज अनिवार्य है. इसलिए दहेज एक भयंकर समस्या बनती जा रही है. आए दिन समाचारपत्रो में दहेज की शिकार अभागी नारियो के जलाने की घटनाओं का विवरण छपा होता है. पिछले कुछ वर्षो में एकसी घटनाओं मा प्रतिशत बढ़ता ही जा रहा है और दहेज का समाज के प्रत्यक समुदाय में प्रसार भी होता जा रहा है. अधिकांश दहेज हत्याए पती के घर में पति पक्ष के लोगो द्वारा एकान्त के की जाती है. इनका कोई अधिक ठोस प्रमाण न मिल पाने के कारण पति तथा पति पक्ष के लोग ऐसा करने पर भी कई बार बच जाते है. अनेक दहेज हत्याओ को सामान्य मृत्यु बता दिया जाता है और इस प्रकार से उनकी कोई सूचना भी प्राप्त नहीं हो पाती.

- 2) भावात्मक एवं लैंगिक दुर्व्यवहार : न्यायमूर्ति डॉ.पी. वेनूगोपाल ने भावात्मक एवं लैंगिक दुर्व्यवहार में पत्नी का अपमान करता है, उसे सारे दिन में किए गए कार्यों का लेखा-जोखा देने हेतु विवश करता है तथा अन्य किसी पुरुष के साथ उसके यौन सम्बन्ध के सन्देह में उसकी अवमानना करता है तो इसे भावात्मक दुर्व्यवहार कहा जाता है ।
- 3) पत्नी को पीटना : विवाह के सन्दर्भ में नारियों के प्रति हिंसा इसलिए महत्वपूर्ण मानी जाती है कि जिससे उसे प्यार करने व संरक्षण प्रदान करने की आशा की जाती है वही उसे पीटना शुरू कर देता है । यह पति पर पत्नी के विश्वास को पूर्णतः भंग कर देता है। भारत में पत्नी को पीटने की घटनाओं में निरन्तर वृद्धि हो रही है । कई बार ऐसी घटनाएँ पति नशे में ही अधिकतर करते हैं, परन्तु अन्यथा भी ऐसी घटनाएँ होती रहती हैं । वह सारा अत्याचार चुपचाप सहन करती है और अपने भाग्य को कोसती रहती है ।
- 4) विधवाओं पर अत्याचार : नारी के लिए वैधव्य सबसे भयानक शब्द है । उसका सबसे बड़ा सौभाग्य सुहागिन बनना है । सूनी माँग मृत्यु से भी ज्यादा भयानक है । हिन्दुओं की उच्च जातियों में विधवा के पुनर्विवाह की परम्परा नहीं थी । विधवा से बड़े संयमी और तपस्वी जीवन की आशा की जाती थी । इस पर भी उसे अनिष्टकारी माना जाता था और घर की बड़ी-बूढ़ियाँ उसे डायन कहती थीं जो अपने सुहाग को खा गईं । उससे आशा की जाती थी कि वह यौन सम्बन्धी सभी बातों से विमुख रहेगी, जबकि परिवार के नजदीकी रिश्तेदार और समाज में फिरते भूखे भेड़िये उसकी देह लूटने की चेष्ट करते हैं ।
- 5) नारी हत्या तथा भ्रूण-हत्या : नारी हत्या वह हत्या कही जा सकती है जो उस समय हो जबकि वह माँ के गर्भ में है, या जन्म लेने के बाद नारी शिशु-हत्या के रूप में है और चाहे जलती बहू या किसी अन्य प्रकार के उत्पीड़न से मारने के रूप में है । इतना ही नहीं, इसमें ऐसी घटनाएँ भी सम्मिलित हैं जिनमें ऐसी परिस्थितियाँ पैदा कर दी गई हों कि नारी ने मजबूर होकर आत्महत्या कर ली हो । यह सामाजिक एवं घरेलू दोनों प्रकार की हिंसा मानी जाती है । ऐसी घटनाएँ नारी के उत्पीड़न की बड़ी दर्दनाक कहानियाँ प्रस्तुत करती हैं और वह इक्का-दुक्का घटनाएँ नहीं हैं कि जिन्हें अपवाद समझकर टाल दिया जाए । यह तो एक राष्ट्रीय खोज का विषय है ।

घरेलू हिंसा का उपचार

आज केवल भारत में ही नहीं अपितु सभी देशों में करोड़ों नारियाँ घरेलू हिंसा का शिकार हैं । ऐसा लगता है कि यह एक ऐसा सार्वभौमिक तथ्य बन गया है जिस पर संस्कृति, धर्म अथवा नजातीयता का कोई प्रभाव नहीं पड़ता है । रोजाना अनगिनत नारियों से उनके पतियों तथा परिजनों द्वारा मनोवैज्ञानिक, शारीरिक एवं लैंगिक रूप में दुर्व्यवहार किया जा रहा है । यद्यपि भारतीय दण्ड संहिता की धारा 498 में पत्नी एवं बच्चों के साथ इस प्रकार के दुर्व्यवहार के लिए शिकायत का प्रावधान किया गया है, तथापि यह धारा बहुत कम प्रचलन में है । अनेक कामकाजी नारियों का अपनी आय पर किसी प्रकार का नियन्त्रण नहीं है । प्रतिमाह जितना वेतन उन्हें मिलता है वह पति डरा- धमकाकर या अन्य किसी दबाव से उनसे ले लिया जाता है । उन्हें घर का सारा काम करने के साथ-साथ अपने व्यवसाय सम्बन्धी दायित्वों को भी पूरा करना पड़ता है ।

दहेज प्रथा को समाप्त करने के सुझाव

- (1) शिक्षा का प्रसार : दहेज प्रथा को समाप्त करने के लिए आवश्यक है कि शिक्षा का व्यापक प्रसार किया जाए । शिक्षा के माध्यम से व्यक्ति इस प्रथा की बुराइयों को समझ सकते हैं ।
- (2) अन्तर्जातीय एवं प्रेम विवाहों को प्रोत्साहन - अन्तर्जातीय विवाहों को प्रोत्साहित करके विवाह का क्षेत्र पर्याप्त विस्तृत हो जाएगा । वरों की संख्या में वृद्धि होने से दहेज की प्रथा भी शिथिल हो जाएगी । इसके साथ ही, प्रेम विवाहों को भी प्रोत्साहन देना चाहिए क्योंकि प्रेम विवाह स्नेह के आधार पर होते हैं, मुद्रा के आधार पर नहीं ।
- (3) दहेज प्रथा के विरुद्ध जनमत तैयार करके : इस प्रथा के विरुद्ध जनमत तैयार किया जाना चाहिए । ऐसे परिवारों का सामूहिक बहिष्कार किया जाना चाहिए जो विवाह जैसे पवित्र बन्धन को भी एक सौदा समझते हैं । इससे दहेज के लोभी हतोत्साहित होंगे ।

- (४) जीवनसाथी के चुनाव की स्वतन्त्रता : दहेज प्रिा को समाप्त करने में जीवनसाथी के चुनाव की स्वतन्त्रता भी महत्वपूर्ण हो सकती है । जब लड़के-लड़कियाँ एक-दूसरे के गुणों को देखकर विवाह करेंगे तो दहेज की समस्या स्वतः समाप्त हो जाएगी ।
- (५) दहेज निरोधक कानूनों को प्रभावकारी बनाकर : दहेज विरोधी अधिनियमों में दहेज लेने तथा दहेज देने वाले व्यक्तियों के लिए कठोर दण्ड की व्यवस्था होनी चाहिए ।



60.

मैत्रेयी पुष्पा कृत 'जाना तो बाहर ही है' में नारी समस्या

प्रा. डॉ. रेविता बलभीम कावळे

(हिंदी विभाग)

बहिर्जी स्मारक महाविद्यालय, वसमत

ता. वसमत जि. हिंगोली. - ४३१५१२

भ्रमणध्वनी क्र : +९१ ८००७९२६२९९

प्रास्ताविक :

बीसवीं शताब्दी की महत्वपूर्ण हस्ताक्षर, हिंदी साहित्य की विख्यात लेखिका तथा नवोदित कथा लेखिकाओं में मैत्रेयी पुष्पा जी का नाम उल्लेखनीय है। अधिकांश लेखिकाएँ शहरी तथा मध्यवर्गीय नारी जीवन की समस्याओं को अपनी साहित्यिक विधाओं में अभिव्यक्त करती हैं। लेकिन मैत्रेयी पुष्पा जी ग्रामीण तथा ग्रामीण परिवेश की निम्नवर्गीय स्त्रियों की समस्याओं को अपनी लेखनी के द्वारा शब्दबद्ध करती हैं। लेखिकाने ग्रामीण परिवेश को केन्द्र में रखकर अपनी लेखनी चलाई है। परम्परागत चलती आयी पुरूष प्रधान संस्कृति पर लेखिका कड़ा सवाल उठाती है। पुरूष प्रधान संस्कृति द्वारा स्त्रियों पर होनेवाले अन्याय, अत्याचार का कड़ा विरोध करती है।

अल्पपरिचय :

३० नवम्बर १९४४ ई. में अलीगढ़ जिले के सिकुरा गाँव में जन्मी लेखिका का अधिकतर समय ग्रामीण परिवेश में बीता हुआ है। इसलिए ग्रामीण स्त्रियों की अनेक समस्याओं को सुलझाने का प्रयास लेखिका साहित्य के द्वारा करती है। ब्राह्मण परिवार से संबंधित लेखिका की आरम्भिक शिक्षा सिकुरा गाँव में ही हुई थी। झांसी के बुंदेलखंड महाविद्यालय से उच्च शिक्षा प्राप्त करने के बाद बीसवीं शताब्दी के उत्तरार्ध से अपने लेखन साहित्य के लिए आरम्भ किया है। हिंदी कथा साहित्य में मैत्रेयी जी नारी सशक्तीकरण की प्रणेत के रूप में कार्य कर स्त्रियों को सजग करने के लिए अपनी लेखनी चलाती है। उन्होंने अनेक रचनाओं का सृजन किया है। 'चिह्नार', 'ललमनियों', 'गोमा हंसती है', 'अपना-अपना आकाश', 'सहचर', 'आक्षेप', 'बारहवीं रात', 'छुटकारा' आदि कहानियों के साथ 'चाक', 'विजन', 'बेतवा बहती रही', 'इदन्नमम', 'अल्मा कबुतरी', 'अगनपाखी', 'कही इसुरी फाग', 'गुनाह बेगुनाह', 'झूला नट' आदि उपन्यासों का सृजन कर हिंदी कथा साहित्य जगत को बृहत करने का मौलिक कार्य किया है। 'गुड़िया भीतर गुड़िया', 'कस्तूरी कुंडल बसे' इन आत्मकथाओं के साथ 'सुनो मालिक सुनो', 'आवाज', 'फायटर की डायरी', 'खुली खिडकियाँ' आदि गद्य रचनाओं का निर्माण किया है।

'जाना तो बाहर ही है' में चित्रित नारी समस्या :

मैत्रेयी पुष्पा द्वारा लिखित 'जाना तो बाहर ही है' यह 'फायटर की डायरी' से लिया गया डायरी अंश है। यह सम्पूर्ण डायरी नहीं है। इस डायरी अंश के केन्द्र में लेखिकाने मध्यवर्गीय स्त्री की अनेक समस्याओं को रखा है। जो परिस्थितिवश कालान्तरन से निम्नवर्गीय जीवनी बीताने के लिए मजबूर हो जाती है। लेकिन कभी हार स्वीकार नहीं करती। सामने आनेवाली हर एक समस्या का अत्यंत निर्भिडता से डटकर सामना करती है। विवाह के आरम्भिक दिनों में सहमकर रहनेवाली एक प्रकार की अबला स्त्री परिस्थितिवश किस प्रकार से निडर और सबला बन जाती है। इसका यह डायरी अंश सही प्रमाण है। स्त्रियों की स्थिति को स्पष्ट करते हुए डॉ. बबनराव बोडके जी ने कहा है, "भले ही आधुनिक युग में स्त्रियों में शिक्षा से बदलाव आया है। स्त्रियाँ चार दीवरी से बाहर हैं, लेकिन बाहर आने के बाद शिक्षा लेने से या नौकरी करने से आज भी वह सच्चे मायने में सबला नहीं बन सकी है। आर्थिक दृष्टि से आत्मनिर्भर नारी भी खुद के कमाए हुए पैसों का व्यय खुद नहीं कर सकती, उसके पैसों पर पति या परिवारवालों का अधिकार होता है, केवल कोल्हू के बैल के समान घर-परिवार और अगर नौकरी हो तो नौकरी कार्यालय का बोझ चुपचाप सहके चलना उसकी नियति बन चुकी है।"^१ अनेक परिवारों में स्त्रियों की यहीं स्थिति हमें देखने को मिलती है।

प्रस्तुत रचना की केन्द्रिय स्त्री चरित्र सविता भी इस बात के लिए अपवाद नहीं है। वह अपनी मर्जी से शिक्षा तक प्राप्त नहीं कर सकती है। सविता का परिवार जब सिरसा में रहता है तब वह पढ़ना चाहती है ताकि वहाँ पढ़ाई की सारी सुविधाएँ उपलब्ध थी। स्कूल तक आने-जाने के लिए साधन भी थे। वह पैरामेडिकल की पढ़ाई करना चाहती है। उसे उस क्षेत्र में काफी रूचि है। पैरामेडिकल की पढ़ाई करके समाज की सेवा करना चाहती है। परन्तु जैसे भी वह अपनी पढ़ाई की इच्छा अपने पिताजी से बताती है। तब पिताजी से पहले उसका छोटा भाई बीच में टोकता है और कहता है, "पैरामेडिकल कैसी करेगी? यहाँ तो यह सबजेक्ट ही नहीं।"^२ अर्थात् जो पुरूष अपनी मर्जी से खुद के सबजेक्ट लेकर पढ़ाई करता है वहीं पुरूष घर की स्त्रियों को भी उसकी मर्जी से ही सबजेक्ट

देता ही नहीं, बस स्त्रियों पर लादता है। उसके पिताजी की मर्जी से विषय दिये जाते हैं। परन्तु वह इस बात का विरोध करती हुई अपने निर्णय पर अड़ी रहती है। वह अपने निर्णय को फिर से दोहराती है। वह कहती है, "मैं या तो पैरामेडिकल करूँगी या फिर जर्नलिस्ट बनूँगी।"³ तब उसका छोटा भाई बड़ी बात कहता है, पिताजी के सामने ही वह अपनी बड़ी बहन को औकात में रहने का इशारा देता है। जब की उसे उसकी औकात का पता नहीं है। वह उम्र में बहन से छोटा है पॅरालिसिस से ग्रस्त है। सविता उस रात न तो सो पाती है और न ही खाना खाती है। फिर भी उसकी तरफ कोई ध्यान नहीं देता। जब सविता की माता जी सविता का पक्ष लेती है। तब अपनी ही बेटी के खिलाफ एक पिता इस प्रकार के अभद्र शब्दों का प्रयोग कर उसे अपमानित करता है। वह अपनी पत्नी को डाँटकर गुस्से से कहता है, "एक दिन यह लड़की बिना बताये निकल जाए तो, कह देना उसकी इच्छा थी। बदनामी तो हमारी होगी। तुझसे कौन पूछेगा?"⁴ तथा सही में सविता के मन में घर से पलायन करने का विचार आता है। ताकि उस घर में उसके लिए या उसके विचारों के लिए कोई स्थान नहीं था, कोई महत्व नहीं था। परन्तु वह ऐसा कुछ नहीं कर सकती वह अपने दुःख और पीड़ा को नियन्त्रण में रखती है। जॉग्राफी लेकर पढ़ाई करने की अनुमति मांगती है परन्तु फिर भी उसको मना किया जाता है। तब वह बहुत उदास होकर सोचती रहती है कि क्या करूँ? जब-जब वह अपनी माँ की ओर आशा से देखती है तब उसकी माँ भी अपराध बोध से भर जाती है। वह अपना अंतिम निर्णय केवल अपनी माँ को सुनाती है। कहती है, "मैं जानती हूँ मम्मी, या तुम्ही से सीख गई हूँ। अपना अपना बोझ खुद ढोना है। तब मुझे लगता है कि मैंने अपने फैसले खुद ही क्यों नहीं लिए? इस घर से खर्च बन्द हो जायेगा, मैं ट्यूशन कर लेती।"⁵ यह निर्णय सुनकर माँ चूप रहती है। तब सविता को माँ की सहमति का संकेत मिलता है। लेखिकाने स्त्री-पुरुष समानता का चित्रण करते हुए सविता की माँ के शब्दों में कहा है, "सविता, तू यह घर छोड़ने की क्यों सोचती है? तेरा जन्म भी तो यही हुआ है, तेरे भाई की तरहा तेरा हक इस घर पर है, जैसे सोनू का है। तू सबसे पहले अपने साथ न्याय कर। मैंने अपने अनुभव से यह सीखा है कि आदमी अपने साथ अन्याय सबसे पहले कर डालता है। फिर उसे खुद्वारी कहता है कभी त्याग।"⁶ अतः स्त्रियों के लिए त्याग, समर्पण यह बातें कुछ महत्वपूर्ण नहीं है, महत्वपूर्ण है उसको उसकी आज़ादी, विचारों का सम्मान, हक और अधिकार। क्योंकि स्त्रियों पर होनेवाले अन्याय अत्याचारों में कोई महत्वपूर्ण अथवा चाहे जितना परिवर्तन नहीं आया है। इक्कीसवीं सदी में भी इस प्रकार के अन्याय, अत्याचार, अपमान, उपेक्षा आदि अनेक बातें स्त्रियों के साथ परिवार और समाज में भी होती रहती हैं। आये दिन इस प्रकार के समाचार हमें मीडिया के द्वारा देखने सुनने को मिलते हैं।

भारतीय समाज की स्त्रियों की दरिद्र स्थिति को व्यक्त करके लेखिकाने उसे सशक्त करने के लिए, सबला बनाने के लिए अपनी लेखनी के माध्यम से बल दिया है। उस जमाने की भी और आज की स्त्री टॉकीज में लगी फिल्म देखने के लिए अकेली या अपनी सहेलियों के साथ नहीं जा सकती। इस बात के लिए कुछ स्त्रियाँ अपवाद हो सकती हैं। लेकिन हमारा पुरुष वर्ग कभी अकेले तो कभी अपने दोस्तों, उसमें महिला दोस्त भी आ जाती है, के साथ टॉकीज में लगी फिल्म खुले आम देख सकता है। इस रचना की प्रमुख स्त्री चरित्र सविता को भी अपनी सहेली के साथ जाकर फिल्म देखना कितना महंगा पड़ता है। वह 'गंगाजल' फिल्म देखने के लिए अपनी माँ से सबकुछ बताकर अनुमति लेकर जाती है। तीन घंटे की फिल्म देखकर जब लौटती है तब दरवाजे पर सबसे पहले उसका भाई उसे खड़ा देखने को मिलता है। उसके हाथ में हॉकी का डंडा है पास ही में उसके पिताजी अखबार पढ़ते-पढ़ते निचे जमीन पर रखकर भइया को देखते हैं। उसका छोटा भाई उसे घर में आने से रोकता है। उसको गंदी-गंदी गालियाँ देता है। उसको मारने के लिए झपटता है। गुस्से से आग-बबूला हो जाता है। जोर-जोर से हॉकी से मारता है। वह जोर से चिल्लाकर पूरी ताकत के साथ उसका हाथ पकड़ती है। सविता की पीठ में काफी दर्द था। अपनी सहेली के साथ फिल्म देखने की इतनी बड़ी सजा उसको भुगतनी पड़ती है।

सविता की माँ इस घटना से बेहद हील जाती है जो पहले शांत और नम्रतापूर्वक रहती थी वह आज सिंह के जैसे दहाड़ उठती है। वह अपने पति से कहती है, "बहुत हो गया इस घर में औरतों पर हाथ उठाने की। तुम्हें आदत ही नहीं, इसी में अपनी मर्दानगी मानते हो। क्या किया सविता ने? तुम लोगों की तरह नशा किया? किसी का कर्ज मारा? सोनू की तरह अपनी बहन को पीटा? सारे कुकर्म तुम लोग करते हो और सजा देते हो घर की औरतों और लड़कियों को। तुम्हारी ताकत की आजमाइश का जरिया हम हैं।"⁷ सविता की माँ हो या उसकी बहन हो हमेशा स्त्रियों पर अन्याय किया जाता है। उल्लेखनिय बात यह है कि सविता की दादी तक एक स्त्री होकर अपनी बहु-पोतियों पर अन्याय करती रहती है। वह सविता की माँ से पहली बार बेटा चाहती है और बेटी होने पर बहु पर अत्याचार करती रहती है। बदसलुकी से वह अपनी बहु के साथ पेश आती है। सविता के पिता भी शराब पीकर हमेशा अपनी पत्नी को मार-पीट करते रहते हैं। गंदी-गंदी गालियाँ देता है। वह भी अपनी पत्नी से पहला बेटा चाहता है। जब बेटा होता है तब और दूसरे बेटे की चाहत रखी जाती है। अतः सविता की माँ की इच्छा उस परिवार में कोई मायने नहीं रखती। न जाने उसको कितनी बार गर्भ और जचगी से गुजरना पड़ता है। वह शारीरिक दृष्टि से भी कमजोर हो जाती है। उसको अपनी इच्छाओं का दमन करना पड़ता है। जब वह गर्भधारणा के लिए विरोध करती है तब उसका पति उसे गंदी गालियाँ देते हुए कहता है, "साली, हरामजादी, हमें धोखा देती है। सीधे कह कि तू हमारे कुल का नाश चाहती है।"⁸ गर्भधारणा के डर से वह नसबंदी करना चाहती है तब भी उसकी इच्छा का कोई विचार नहीं करता। अतः स्त्रियों को हमेशा अपनी आशा-आकांक्षाओं को मारकर-दबाकर रखना पड़ता है। केवल पुरुषों की इच्छा और आकांक्षाओं का बोझ संभालना पड़ता है।

निष्कर्ष :

संक्षेप में कहा जा सकता है कि भारतीय स्त्रियों की आज भी इतनी दयनीय अवस्था है कि वह अपनी मर्जी से जी तो नहीं सकती लेकिन मर भी नहीं सकती। उसको हमेशा चार दीवारों के भीतर कसकर बाँध रखा जाता है। अपनी मर्जी से खा-पी भी नहीं सकती। पढ़ाई भी नहीं कर सकती। इस प्रकार स्त्रियों की किसी एक समस्या से नहीं तो अनगिनत समस्याओं से गुजरना पड़ता है। प्रस्तुत रचना में भारतीय स्त्रियों को शारीरिक, मानसिक पीड़ाओं से त्रस्त किया जाता है। शैक्षणिक और सामाजिक समस्याओं का भी सामना करना पड़ता है। पारिवारिक हिंसा का शिकार होना पड़ता है। इक्कीसवीं सदी में भी कोई खास प्रकार का परिवर्तन स्त्रियों को लेकर नहीं कहा जा सकता। यह सारा चित्र हिंदी साहित्य की विभिन्न विधाओं के माध्यम से हमे देखने को मिलता है।

संदर्भ :

१. बीसवीं शताब्दी के अंतिम दशक की कहानियों में नारी - डॉ. बाबनराव बोडके, पृ. सं. ७१
२. गद्य अमृत - सम्पा. डॉ. जोगेंद्रसिंह बिसेन, पृ. सं. ७६
३. वही, पृ. सं. ७६-७७
४. वही, पृ. सं. ७७
५. वही, पृ. सं. ७७
६. वही, पृ. सं. ७७
७. वही, पृ. सं. ७९
८. वही, पृ. सं. ७२



61.

भारत में महिलाओं की सामाजिक स्थिति एवं सुरक्षा

कुलकर्णी कृष्णकुमार बालासाहेब,
प्रतिभा निकेतन महाविद्यालय, नांदेड.

अपने भारत देश में देखा जाए तो महिलाओं की स्थिति सदैव समान नहीं रही हैं। इस में युगानुरूप परिवर्तन होते रहते हैं। महिलाओं की स्थिति में वैदिक युग से आधुनिक युग तक उतार-चढ़ाव आते रहे हैं तथा उनके अधिकारों में वक्त के अनुसार बदलाव भी होते रहे हैं। वैदिक युग में महिलाओं की स्थिति सुदृढ़ थी, समाज तथा परिवार में उन्हें सम्मान प्राप्त था, उनको शिक्षा का अधिकार प्राप्त था। सम्पत्ति में उनको बराबरी का हक्क था। सभा एवं समितीयों में स्वतंत्रतापूर्वक हिस्सा लेती थी। देखा जाए तो ऋग्वेद में भी ऐसी कुछ पक्तियाँ हैं जो कि महिलाओं के विरुद्ध दिखायी पड़ती हैं। मैत्रिय संहिता में स्त्री को झूठ का अवतार माना है। ऋग्वेद का कहना है कि स्त्रियों के साथ कोई मित्रता नहीं होनी चाहिए और स्त्रियों के हृदय भेड़ियों के हृदय होते हैं। ऋग्वेद में स्त्रियों को दास की सेना का अस्त्र-शस्त्र कहा है। वैदिक काल में भी कहीं न कहीं स्त्रियों को नीची दृष्टि से देखा जाता है। फिर भी वह हिंदू जीवन में प्रत्येक क्षेत्र के रूप में आदर और प्रतिष्ठित रूप में हैं। वैसे ही शिक्षा, धर्म, व्यक्तित्व और सामाजिक विकास में उसका महायोगदान था। स्त्रियों की संस्थानिक स्थिति में उत्तर वैदिक काल से अवनति होने लगी है। उनके लिए निंदनीय शब्दों का उपयोग करने लगे, आरोप करने लगे। उनकी स्वतंत्रता और उन्मुक्तता पर अंकुश लगाये जाने लगे।

मध्यकाल में स्त्रियों की स्थिति और ही दयनीय हो गयी। पर्दा प्रथा इस सीमा तक बढ़ गई कि स्त्रियों के लिए कठोर एकान्त नियम बना दिए गये शिक्षण की सुविधा संपूर्णतः समाप्त हो गई। नारी के संदर्भ में मनु का कथन है - "पिता रक्षितः कौमारे भर्ता रक्षितः यौवने। रक्षन्ति स्थविरं पुत्रा न स्त्री स्वातंत्र्यं अर्हति।" वही पर उनका दुसरा कथन है - "यत्र नार्यस्तु पूज्यन्ते रमन्ते तत्र देवताः।" भी दृष्टव्य है वस्तुतः यह समस्या प्राचीन काल से ही दिखायी देती है। भारतीय मानीषा समानाधिकार, समानता, प्रतियोगिता की बात नहीं करती। वह सह-योगिता, सहधर्मिणी, सहचारिता की बात करती है। इसी पर परस्पर संतुलन प्राप्त हो सकता है। वैदिक एवं उत्तर वैदिक काल में महिलों को गरिमामय स्थान प्राप्त था। उसे देवी, सहधर्मिणी, अर्धांगिनी माना जाता था। स्मृतीकाल में भी उसे सम्मानित स्थान प्रदान किया था। पौराणिक काल में शक्ति का स्वरूप मानकर आराधना की जाती रही थी। ११ वीं शताब्दी से १९ वीं शताब्दी के बीच में भारत के महिलाओं की स्थिति दयनीय होती गई। एक तरह से महिलाओं के सशक्तिकरण का अंधकार युग था। स्त्री को उपभोग की वस्तु बना दिया और विविध सामाजिक कुरितीयों का प्रवेश हुआ और सामाजिक जीवन कलुषित हुआ। पौराणिक युग में नारी वैदिक युग के देवी पद से उतरकर सहधर्मिणी के स्थान पर आ गई। क्योंकि कोई भी धार्मिक काम पत्नी के बिना नहीं हो सकता था।

मध्यकाल में विदेशियों के आगमन से स्त्रियों की स्थिति में जबरदस्त गिरावट आयी। और उसे विविध समस्याओं का सामना करना पड़ा और १९ वीं सदी के पूर्व विविध समाजसेवकों ने इसके खिलाफ आवाज उठायी और इस पर रोक लगायी। इस कारण स्त्री जागरूकता में वृद्धि हुई और नये नारी का संगठन स्त्री शिक्षा जैसी कुरितीयों पर रोक लगा, महिला अधिकार की माँग की गई महिलाओं का पनरोत्थान काल ब्रिटिश काल से सुरु होता है। स्वतंत्रता के बाद से सरकार द्वारा उनकी आर्थिक, सामाजिक, धार्मिक स्थिति शैक्षणिक, राजनैतिक दृष्टि से उनमें विकासात्मक कार्य किया। इक्कीसवीं सदी तक महिलाओं की स्थिति में सुधार हो गयी। आज महिलाएँ डॉक्टर इंजिनियर, पायलट, तकनीशियन, पत्रकारिता अन्य क्षेत्रों में भी काम कर रही हैं। स्त्री विविध क्षेत्र को अपनाकर अपनी बुद्धि कौशल्य का परिचय दिया है। २१ वीं सदी में बराबर की जोडियाँ बनाने लगी हैं। नारी कमाने लगी है। पुरुष की मानसिकता बदलने लगी और समाज में विकृतीयाँ बढ़ रही हैं।

आज नारी का विकास हो गया है। हर क्षेत्र में नारी अपने आप को सिद्ध कर रही है। और सफल हो रही है। यदी हमें भारत का विकास करना है, तो महिलाओं का उत्थान (विकास) करना होगा। "उनका विकास होने पर पूरे समाज का विकास हो जायेगा।" ऐसा जवाहरलाल नेहरू का कथन है। महिलाओं को शिक्षा प्रदान करने से समाज की कुरितीयाँ दूर हो गई। गांधीजी कहते हैं कि, "एक लड़के को शिक्षा देने की बजाय एक लड़की को शिक्षा देना जरूरी है। क्योंकि एक लड़का शिक्षा प्राप्त करके खुद का विकास करेगा। लेकिन एक लड़की जब पढ़ेगी तो वह पूरे परिवार का विकास करेगी।" संवैधानिक कानून के आधारोंपर महिलाओं को समानता के अधिकार प्राप्त हुए हैं। इक्कीसवीं सदी महिलाओं की सदी है। इस २००१ को महिला सशक्तीकरण के रूप से मनाया गया। महिलाओं को जागृत किया गया। और उनको इन सभी क्षेत्रों में भागीदारी और निर्णय स्तर तक समान पहुँचाने को बल दिया है। इस प्रकार की स्त्री की जीवन यात्रा थी।

*** स्त्री सुरक्षा :-**

भारत में महिलाओं की सुरक्षा का मुद्दा एक बेहद महत्वपूर्ण और विस्तृत विषय है। पिछले कुछ सालों में महिलाओं के प्रति बढ़ते अत्याचारों को देखकर हम यह तो बिलकुल नहीं कह सकते कि हमारे देश में महिला पूर्ण तरीके से सुरक्षित हो। महिला अपने आप को असुरक्षित महसूस करती है। खास तौर पर उन्हें अकेले बाहर जाना हो तो यह वाकई हमारे लिए शर्मनाक बात है। अगर महिला सुरक्षा में कुछ सुधार करना हो तो कुछ सुझाव का पालन करना और ध्यान रखकर अवलंब किया तो समाज में बड़ा बदलाव ला सकते हैं। वह निम्नलिखित है :-

- १) महिला शिक्षा समाज का अधिकार है। महिलाओं को पढ़ाने से समाज परिवार एवं संपूर्ण राष्ट्र को उसका लाभ होता है। क्योंकि महिला ही माता के रूप में बच्चों की अध्यापक बनती है। महिला शिक्षा एवं संस्कृति को सभी क्षेत्रों में पर्याप्त समर्थन मिला। यद्यपि कुछ समय तक महिला शिक्षा के समर्थक कमकिन्तु आज समय एवं परिस्थितियों ने महिला शिक्षा को अनिवार्य बनाना चाहिए।
- २) सबसे पहले हर महिला को आत्मरक्षा करने की तकनीक सिखाने होगी, तथा महिलाओं के मनोबल को ऊँचा करने की जरूरत है इससे महिलाओं को विपरित अवस्थाओं में सामना करने में किसी तरह की परेशानी महसूस नहीं होगी।
- ३) अक्सर ही ऐसा देखा गया है कि महिलाएं स्थिति की गंभीरता को किसी पुरुष की बजाए जल्दी भाँप लेते हैं। अगर उन्हें किसी गड़बड़ की आशंका लगती है तो उन्हें जल्द ही कोई ठोस कदम उठा लेना चाहिए।
- ४) किसी भी अनजान शहर के होटल या अन्य जगह रूकना हो तो वहाँ के स्टॉफ के लोगों तथा बाकी चिजों की सुरक्षा को पहले ही सुनिश्चित करें।
- ५) महिलाओं को इस बात का ध्यान रखना चाहिए की वे किसी भी अनजान पुरुष के साथ अकेले में कहीं न जाये। ऐसे हालात से उन्हें अपने आप को दूर ही रखना चाहिए।
- ६) अपने आप को विपरित परिस्थिति में गिरता देख महिलाएं अपने फोन से इमरजेंसी नंबर या किसी परिजन को व्हॉट्सअप भी कर सकती हैं।
- ७) महिलाओं को कभी भी अपने आप को पुरुषों से कम नहीं समझना चाहिए फिर चाहे वह मानसिकता की बात हो या शारीरिक बल की बात हो।
- ८) महिलाओं को घर से बाहर जाते वक्त हमेशा आपने साथ मिर्च-स्रे करने का यंत्र रखना चाहिए। हाँलाकि इसी यंत्र पर निर्भर न रहकर अन्य विकल्प का भी इस्तमाल कर सकती हैं।
- ९) महिलाओं को इस बात का खास खयाल रखना चाहिए की वे इंटरनेट या किसी भी अन्य माध्यम के द्वारा किसी भी तरह के अनजान व्यक्ति से बातचीत करते वक्त सावधान रहे और उन्हें अपना किसी भी तरह का निजी विवरण न दे।

महिलाओं को किसी पर निर्भर नहीं रहना चाहिए। अपने बलबुते पर हमें अपने काम करने चाहिए। महिला सुरक्षा एक सामाजिक मसला है, इसे जल्द से जल्द सुलझाने की जरूरत है। महिलाएं देश की लगभग आधी जन संख्या है जो शारीरिक, मानसिक, सामाजिक रूप में पीड़ित है। यह देश के विकास तथा तरक्की में बाधा बन रहा है।

***निष्कर्ष :-**

कड़े कानून बनाने के बाद भी महिलाओं पर हो रहे अत्याचार को देखकर ऐसा लगता है। यह काम सिर्फ अपनी सरकार का नहीं बल्कि हर एक मनुष्य का भी है। तभी महिला अपना जीवन सुरक्षा में जी सकती है। महिला सुरक्षा कैसे होगी इसका जवाब हम सभी के अंदर है। उसे सामने लाने में हम डरते हैं। हम सब को स्त्री को एक इन्सान के रूप में देखने की आदत डालनी होगी। हमें स्त्री के प्रति अच्छी भावना या उसकी तरफ देखने का नजरिया बदलना होगा। हमें स्त्री का अस्तित्व स्वीकारना होगा। समाज में जैसे समाज के सरोकारों की आवश्यकता होती है उसी तरह स्त्री पुरुष की आवश्यकता होती है। कभी स्त्री को उसकी समस्या का निर्धारक मानते हैं, तो कभी पुरुष को निर्धारक मानते हैं।

वर्तमान काल में सरकार महिलाओं के विकास में बहुत कार्यक्रम एवं योजनाओं का आयोजन किया है। लेकिन यह योजनाएँ नीचले स्त्रियों तक न पहुँचने के कारण स्त्रियों को उनका उचित लाभ नहीं हो पा रहा है। यह सत्य है कि वर्तमान स्थिति में महिलाओं के जीवन में बहुत बदलाव आए हैं। लेकिन फिर भी वह अनेक स्थानों पर पुरुष प्रधान मानसिकता से पीड़ित हो रही हैं। इस संदर्भ में युगनायक एवं राष्ट्रनिर्माता स्वामी विवेकानंद जी का कथन उल्लेखनीय है, "किसी भी राष्ट्र की प्रगति का सर्वोत्तम धर्मापीटर है, वहाँ की महिलाओं की स्थिति। हमें नारियों को ऐसी स्थिति में पहुँचा देना चाहिए जहाँ वे अपनी समस्याओं को अपने ढंग से स्वयं उलझा सके। हमें नारी शक्ति के उद्धारक नहीं, वरन उनके सेवक और सहाय्यक बनना चाहिए। भारतीय नारियाँ संसार की

अन्य किन्ही भी नारियाँ के भाँती अपनी समस्याओं को सुलझाने की क्षमता रखती हैं। आवश्यकता हैं उन्हे उपयुक्त अवसर देने की इसी आधार पर भारत के उज्ज्वल भविष्य की संभावनाएँ सन्निहित है।"

महिलाएँ अपने आप को बंधन में जकड़ लेते है देखा जाए तो समाज में स्त्री-पुरुष के कंधे से कंधा मिलाकर कार्य कर रही है। फिर भी स्त्री की सुरक्षा का प्रश्न आता है। स्त्री पुरुषों पर निर्भर रहना पसंद करती है। वह उसकी तरफ आकर्षित होती है। पुरुषों को भी अपना नजरिया बदल दे। स्त्री को उपभोग की वस्तु न मानकर उसे मनुष्य समझकर उनके साथ व्यवहार करना चाहिए। समाज के स्त्रियों की स्थिति बिगाड़ने में कभी-कभी महिलाएँ भी जिम्मेदार होते है। भारत में महिलाओं की समस्या पर विचार किया जाता है लेकिन समाज का दूसरा पहलू है जो पुरुष इस व्यक्ति को भी कभी-कभी महिलाओं के कारण समस्याओं का सामना करना पड़ता है। और पुरुष पीड़ित होते है। कहना यह है कि भारत की सामाजिक उन्नति अगर होनी है तो सिर्फ स्त्रियों की समस्या के बारे में सोचकर नहीं चलेगा या स्त्री सुरक्षा केवल नहीं चाहिए। कही कही पुरुष समस्या का भी विचार करना चाहिए और उनकी भी सुरक्षा होनी चाहिए तभी समाज की उन्नति होगी। अंतः यही कहूँगा की स्त्री हो या पुरुष दोनों समाज के महत्वपूर्ण घटक है इसलिए दोनों में से कोई भी समस्या से पीड़ित रहा तो समाज का विकास नहीं हो पायेगा। निष्कर्षतः स्त्री सुरक्षा ही नहीं पुरुषों की सुरक्षा का भी खयाल रखना चाहिए। पारिवारीक जीवन में पुरुषों को भी स्त्रियों का अत्याचार सहना पड़ता है। इस विषय को भी गंभीरता से लेकर यह भी एक विषय संगोष्ठी के लिए हम रख सकते है। यदि समाज में स्त्री सुरक्षा हो गई और पुरुष सुरक्षा नहीं रही तो यह समाज उन्नति में अड़चण बन सकती है। समाज, राजनिती, धार्मिक, पारिवारीक इन सभी क्षेत्रों में स्त्री-पुरुष दोनों महत्वपूर्ण होते है यह हमें भूलकर नहीं चलेगा। स्त्री को पुरुष का और पुरुष का स्त्री का सन्मान करना चाहिए। यदि इन दोनों में से एक को भी समस्या का सामना करना पड़ा तो समाज की सामाजिक स्थिती डगमगाना शुरू होगी। और इसका परिणाम समाज पर होता है।

***संदर्भ ग्रंथ सूची :-**

- १) स्त्री विमर्श और सामाजिक आन्दोलन - डॉ. राजनारायण
- २) नारी के बदले आयाम - डॉ. राजकुमार
- ३) महिलाओं की सुरक्षा पर निबंध
- ४) महिलाओं के विरुद्ध हिंसा पर निबंध
- ५) भारतीय महिलाओं की स्थिति - निबंध
- ६) स्त्री की समस्या - निबंध
- ७) महिला सशक्तिकरण - गुप्ता कमलेश कुमार
- ८) भारतीय सामाजिक व्यवस्था - आहुजा राम



62.

वैचारिक पृष्ठभूमि और नारी

प्रा.डॉ.कुलकर्णी वनिता बाबुराव

हिन्दी विभागाध्यक्ष

कै.रमेश वरपुडकर महाविद्यालय, सोनपेट

ता.सोनपेट जि.परभणी.

मो.९४२३१३८८७८

आजादी के पश्चात बदलता हुआ परिवेश, राष्ट्र की त्रासदी, विभाजन विस्थापना तथा आर्थिक व्यवस्था के बदलाव से उपजी परिवर्तित सामाजिक स्थिति ने सबसे अधिक नारी को परिवर्तित किया। इस परिवर्तन से उपजे नैतिकता का प्रश्न, मूल्यहीनता एवं कई प्रश्नों से नारी घिर गई। वैज्ञानिक परीक्षण से प्राप्त नई नैतिकता व नये मूल्यों का जन्म लेना एक स्वस्थ झोंका था। रुढ़ियों एवं वर्जनाओं से घिरी नारी को उपराध बोध, पापबोध से मुक्ति मिली धार्मिक संकीर्णता के बंधन ढिले पडनेसे नारी में नई चेतना का विकास हुआ। शिक्षाने ऊसके कदम दप्तर की ओर बढ़ा दिये। शहरीकरण औद्योगिकरण ने ऊसे चलने का विश्वास दिया।

भारतीय संस्कृति में नारी को अत्यंत महत्वपूर्ण स्थान दिया गया है। नारी शक्ती स्वरूपा है, श्रद्धा है और अन्नपूर्णा के रूप में है। वह परिवार और समाज के आधार स्तंभ के रूप में है। और आदरणीय स्वस्म में इसे गृहलक्ष्मी की मान्यता प्राप्त है। भारतीय समाज में ऐसी भी धारणा है की, नारी समाज की जननी है। इसलिये ऊसका आदर करते हुए उसकी पुजा 'देवि' या शक्ति रूप में की जानी चाहिए। ऋषि मनु का कथन है "जहाँ नारी का सन्मान होता है वहाँ भगवान का वास होता है।" भारतीय संस्कृति में पती-पत्नी का संयुक्त स्म में ही महत्व है। सभी मांगलिक कार्यों और मंदीरो में भी शिव के साथ पार्वती राम के साथ सीता, विष्णु के साथ लक्ष्मी और कृष्ण के साथ राधा का साथ आवश्यक है। भारतीय संस्कृति में महिलाओं ने अपनी महत्वपूर्ण और सार्थक उपलब्धी अंकित की है। प्राचिन उपनिषद काल में गार्गी, मैत्रेयी आदि विदुषि महिलाओं से हमें प्रेरणा मिलती हैं। भक्ती काल में मिराबाई के स्वतंत्र विचारों से समाज प्रभावित हुआ। १८५७ के स्वाधिनता संग्राम में झाँसी की राणी लक्ष्मीबाई और अवध की बेगम हजरत महल का त्याग और बलिदान उल्लेखनीय है। आधुनिक भारतीय साहित्य में महादेवी वर्मा ऐसी लेखिका है जिन्होंने ऐसे समय में अपनी पुस्तक 'श्रृंखला' की कडीया'के द्वारा नारी मुक्ती और अधिकारों के प्रश्न उठाये, जिस समय इन पर कोई चर्चा, विमर्श भी नहीं था। महिला लेखन एक प्रकार से स्त्री अस्मितता की खोज का लेखन है। भूमंडलीकरण और बाजारवाद से सर्वाधिक प्रभावित महिलाएँ ही हुई है।

भारतीय समाज में कहा जाता है कि, वेदकाल में महिला को आजादी थी। खुले आम विलकुल आजादी के साथ कही भी कभीभी वह घूम - फिर सकती थी। उसे पुरुषों के बराबर का हक था। अपनी परिवारिक जिम्मेदारी बडी तत्परता से निभाती थी। उसे वह अपनी जिम्मेदारी एवं फर्ज मानती थी। अपने कार्य में लीन रहती थी। आधुनिक नारी ने परम्परागत भारतीय नारी के मिथक को तोड़ते हुए आधुनिक स्म में अपने को स्थापित किया है। वैश्विक स्तर पर शोषित नारी के लेकर मुक्ति के प्रयास होने लगे थे। स्त्री मुक्ति का अर्थ पुरुष हो जाना नहीं है। स्त्री की अपनी प्राकृतिक विशेषताएँ हैं, उसके साथ ही समाज द्वारा बनाये गये स्त्रीत्व के बंधनों से मुक्ती के साथ, मनुष्यत्व की दिशा में कदम बढ़ाना, सही अर्थों में स्वतंत्रता है। स्त्री को अपनी धारणाओं को बदलते हुए, जो भी घटित हुआ, उसे नियती मानने की, मानसिकता से उबरने की आवश्यकता है, आधुनिक शिक्षा के प्रचार-प्रसार के फलस्वरूप इस काल में नारी के व्यक्तित्व का यथेष्ट विकास हुआ है। इस शिक्षा से उसे नई दृष्टि मिली है। उसका विवेक जागृत हुआ है। अपनी स्थिति का ज्ञान हुआ और ऊसका मन प्राचीन स्थिति के बंधन से मुक्त होकर अपने विकास के सपने देखने लगा है आधुनिक नारी परंपरागत वर्जनाआ से मुक्ति पाने का हर संभव प्रयास कर रही है और पूर्णत्व की खोज में प्रयत्नशील है। वह अपने व्यक्तित्व के प्रति भी सजग है।

स्त्रियों की अश्रुगाथा कथा आधी दुनिया की आबादी के उत्पीडन से मुक्ति का प्रश्न नहीं है? हमारे पास इस आधी दुनिया के उत्पीडन को समझने का कोई दर्शन या दृष्टि होनी चाहिए। आज तक साहित्य इसलिए अधूर है, क्यों कि उसमें आधी आबादी की मुक्ति से जुडे प्रश्न नहीं उठे हैं। वह आधी दुनिया का ही साहित्य रहा है नारी की सामाजिक, आर्थिक, राजीतिक, सांस्कृतिक स्थितियों से जुडे ये सभी प्रश्न नारी चेतना के मूल में है। नारी की श्रेष्ठता प्रतिपादित करते हुए नेपोलियन ने कहा था, गिव मी गुड मदर्स एंड आई विल गिव यू गुड नेशन अर्थात मुझे अच्छी माताएँ दीजिए और मैं तुम्हें एक उत्तम राष्ट्र बनाकर दूंगा।

इंदिरा गांधी के अनुसार, सिध्दान्ततः नारी ने समानता के अधिकार की लडाई जीत ली थी। आजादी के बाद उसे हमारे संविधान का अंग भी बनाया गया, किन्तु व्यवहार में स्थिती पूर्णतः भिन्न है, उत्पादन या निजी सम्पत्ती के बारे में श्रेष्ठता की बात

हमेशा महिलाओं की अपेक्षा पुरुष को ज्यादा महत्वशाली समझने की भावना को प्रश्रय देती है। इसीलिए आशाराणी व्होरा अपनी पुस्तक नारी शोषण: आइने और आयाम में लिखती है। 'न अकेला पुरुष सार्थक है, अकेली स्त्री जीवन में जब दोनों ही एक दुसरे के पूरक है तो इनमें प्रतिद्वंद्विता या होड कैसी? सृजन भी समानता से नहीं पूरकता से ही संभव हैं।' नारीवादी चिंतन का प्रारंभ १८ वी सदी में इंग्लैण्ड में हुए स्त्री अधिकारों के आंदोलन से हुआ माना जाता है। भारत में स्त्री अधिकार संबंधी चर्चाओं का प्रारंभ राजा राममोहराय, केशवचन्द्र सेन, महात्मा फुले, आचार्य कर्वे, जष्टिस रानडे तथा गांधीजी जैसे पुरुषों द्वारा ही हुआ था।

नारी -मुक्ति आंदोलन आखिर क्या है? कौनसी स्वतंत्रता चाहती है नारियाँ खानपान की, पहनावे की, यौन संबंधो की, अथवा विचारों की? तमाम मुद्दों को लेकर नारि मुक्ति के लिए संघर्ष करनेवाली नारियों के भी दो गुट बन गये। एक तथाकथित आधुनिकता तथा मुक्ति की बात करने वाली फैशन परस्त नारियाँ, दूसरी वास्तव में विभिन्न स्तरों पर किए जा रहे नारियों के शोषण के खिलाफ आवाज उठानेवाली नारियाँ। नारी अपने आपको समर्थ और सबल बनाकर ही अपने अधिकार अर्जित कर सकती है। प्रो. सुश्री सोन। कहती है - 'इश्वर ने स्त्री पुरुष दोनों भिन्न - भिन्न प्राणियों की सृष्टि की है और स्पष्टता दोनों प्रकृति भिन्न है। अतः नारी मुक्ति के नाम पर नारी को पुरुष मान लेना असंभव है।' सामाजिक पराधिनता, पुरुष अधीनस्थता, प्रचलित आदर्श, विश्वासों मान्यताओं व मूल्यों के सम्बन्ध से नारी को मुक्त करने का प्रयास ही नारी मुक्ति आंदोलन है। अनादी काल से नारी जाति का चहुँमुखी शोषण होता रहा है। आज नारी को ऐसे ही शोषण से मुक्त कराने के प्रयास हो रहा है। इसलिए आज के युग को महिला जागरण का युग कहा जा रहा है। अब नारी के अधिकारों, सुरक्षा के लिए अनेक नियम एवं अधिनियम बनाये जा रहे हैं। डॉ. ओमप्रकाश शर्मा के अनुसार 'संयुक्त राष्ट्रसंघ द्वारा घोषित अन्तरराष्ट्रीय महिला वर्ष के दौरान यह महसूस किया गया कि दुनियों की बातें तब तक निरर्थक हैं, जब तक कि असमान स्थिति की शिकार महिलाओं को बराबरी का दर्जा नहीं दिया जाता। सामाजिक नवनिर्माण में महिलाओं के बारे में नए ढंग से सोचने के लिए प्रेरित किया।' ३

स्त्री की समस्या समग्र मानवीय समस्या होने के साथ ही अपनी एक अलग और विशिष्ट समस्या भी है। औरत आधी दुनिया है, आधा हिन्दुस्तान है, फिर उसे मानवीय गरिमा से वंचित क्यों रखा गया? समय में बदलाव आया है अब महिलाएं चारदीवारी में रहना पसंद नहीं करती। वह घर के बाहर उत्पादक कार्य करने के लिए लालायित है।

आज अर्थव्यवस्था के प्रत्येक क्षेत्र में उसका प्रवेश है। अंतरराष्ट्रीय स्तर के आर्थिक सर्वेक्षण आंकड़े बताते हैं की, राष्ट्रीय अर्थव्यवस्था में महिलाओं का योगदान पचास से अस्सी प्रतिशत के बीच है। इसके अलावा उसके उपर परिवारिक जिम्मेदारियों का बहुत बड़ा बोझ भी है। विश्वस्तर पर पुरुषों द्वारा नारियों पर होनेवाले, अत्याचार शोषण, उसके नष्ट होने वाले अधिकार, समानाधिकार, उद्योग, व्यवसाय राजनीति में बरोबर का हक आदि बातों को लेकर कानून की आवश्यकता है। नारियाँ अपनी तरफ से लड़ रही हैं। जुलूस निकाल रही हैं, प्रदर्शन कर रही हैं, नारेबाजी चला रही हैं। फिर भी पुरुषों द्वारा अत्याचारों एवं शोषण में कमी नहीं आयी है। भाई द्वारा बहन, बाप द्वारा बेटी का, देवर द्वारा भाभी, बाँस द्वारा ऑफिस की महिला कर्मियों का, टिचर द्वारा छात्रा, का, पति द्वारा पत्नी के मर्जी के खिलाफ, छात्र द्वारा महिला टिचर का यौन शोषण कभी मर्जी से, कभी चोरी छिपे, कभी धमकाकर रूपयों-पैसों या प्रमोशन का लालच दिखाकर शोषण जारी है। ४ औरत शताब्दियों से सहन कर रही है। वह अपार सहनशीलता की करुणामय मूर्ति बन गई है।

पुरुष द्वारा प्रताडित शोषित, उपेक्षित नारियों के ऐसे कई सवालों पर जब तक गाँव-गाँव, गली-गली, नगर-नगर, महानगर-महानगर, देश-देश की औरते नहीं लड़ेगी आवाज नहीं उठाएँगी, तब तक आपको ऐसी घटनाओं का शिकार होना पड़ेगा। पुलिस का ऐसे मामलों में काम है जल्द-से जल्द गुणहगार को पकड़ना और कानून का काम है जल्दी मुकदमा चलाकर शीघ्रातिशय न्याय दिलाना। नारी-अधिकारों की और उन सवालो के जबाबों की माँग क्षमा शर्मा 'स्त्री का समय' में कहती है - 'आखिर आदिमियों को यह हक क्यों होना चाहिए कि वे ये बताएँ कि औरतें किस तरह का आचरण करें।' ५

नर और नारी इस सचराचर सृष्टी के निर्माण एवं संचलन के अभिन्न तत्व हैं। आदिकाल से लेकर आज तक संसार-रथ-नर-नारी-रूपी चक्रों से ही गतिशील रहा है। मानव जीवन का अस्तित्व स्त्री एवं पुरुष के अन्योन्यश्रित सहयोग से ही आज तक बन रहा है। परन्तु मानव-जाति का दुर्भाग्य है कि समग्र विश्व में पुरुषों का ही अधिपत्य है। पुरुष का अपना अस्तित्व और अस्मिता है। वह मानव है जब कि नारी केवल नारी है, उसे नर की छाया-मात्र ही बने रहना है। नारी-देवी माँ बेटी, बहन, पत्नी, प्रेमिका, सहचरी-सब कुछ हो सकती है, पर संसार के विकास में पुरुष की साजेदार होने के बावजूद अतः प्रज्ञा एवं अन्य मानवीय गुणों से सम्पन्न होते हुए भी वह मानवी रूप में स्थापित नहीं हो सकती है, 'प्रत्येक समाज में, चाहे वह आदिम हो या उन्नत स्त्रियों की स्थिति उस समाज में प्रचलित आदर्श, विश्वासों, मान्यताओं व मूल्यों के आधार पर तथा उन्हें सोंपे गए कार्यों के अनुसार निश्चित होती है।' ६ भारतीय समाज में परिस्थितियों के अनुसार नारी-विषयक धारणाएँ परिवर्तित होती रही हैं एवं वैदिक-काल से लेकर आज तक समाज में नारी के मातृत्व में गृहिणी धर्म को ही महत्वपूर्ण माना गया है। भारतीय समाज-सुधारकों एवं पुनरुत्थानवादी विचारकों के अथक परिश्रम एवं प्रेरणा से प्राप्ता शिक्षा, गांधीजी के नेतृत्व में स्वतंत्रता आंदोलन में सक्रिय सहयोग से जागृत आत्मविश्वास एवं भारतीय संविधान प्रदत्त समान अधिकारों ने आधुनिक भारतीय नारी को उत्तरोत्तर प्रगति के पथ पर अग्रसर किया।

पौराणिक युग में नारी की दशा बहुत दयनीय थी क्योंकि 'निः सन्तान पत्नी को विवाह के दसवर्ष बाद त्याग दिया जा सकता है जो स्त्री सन्तान को जन्म देती है, उसे बारह वर्ष बाद, जिस स्त्री के बच्चे जीवित नहीं रहते हैं, उसे पन्द्रह वर्ष बाद और कलह परायण स्त्री को तुरन्त त्याग जा सकता है।' साथ ही रामायण महाभारत काल में महिलाओं का वर्णन विदूषियों के रूप में कम और तप, त्याग, नम्रता पति सेवा आदि गुणों से विभूषित गृहस्वामिनी के रूप में अधिक मिलता है। महाभारत काल में पाण्डवों द्वारा द्रौपदी को जुएँ में दाँव पर लगा देना और रामायण काल में एक धोबी द्वारा सन्देह व्यक्त करने पर राम जैसे महापुरुष का भी सीता को वनवास दे देना पत्नी पर पति के मनमाने अधिकारों की पुष्टि करता है। नारी केवल उपभोग की वस्तु समझी जाने लगी थी। महाभारत में अनेक उदाहरण मिलते हैं जो, 'न स्त्री स्वातंत्र्य मर्हिती को चरितार्थ करते हैं भिष्म ने युधिष्ठिर से कहा नारी से बढ़कर अशुभ और कुछ भी नहीं। नारी के प्रति पुरुष के मन में कोई स्नेह या ममता रहना उचित नहीं।' वैदिक काल से नारी पर जैसे-जैसे बधन जटिल होते गये उसमें मुक्ति की कामना भी तीव्र होती गई। मध्यकाल में नवजागरण काल तक का इतिहास इसी समझौते का प्रत्यक्ष प्रमाण है। भारत में नारी मुक्ति का अर्थ पुरुष सत्ता से मुक्ति कभी नहीं रहा राष्ट्रीय समस्याओं को स्त्रियों ने प्रारम्भसे पुरुषों के साथ मिलकर ही सुलझाया। भारत पर जब कभी आक्रमण हुए उस समय राज्य का प्रशासन स्वयं सँभाल, युद्ध के लिए पति और पुत्रों में साहस का संचार करनेवाली स्त्रियों की अनेक कथाएँ इतिहास में हैं। १८५७ ई में प्रथम स्वतंत्रता संग्राम में झाँसी की रानी लक्ष्मीबाई, बेगम हजरत महल, देवी चौधरानी, कितूर की रानी चैनम्मा जैसी वीर महिलाओं ने अपनी राष्ट्रीय चेतना का परिचय दिया।

स्वाधीनता प्राप्ति के बाद महिलाएँ अपनी पूरी शक्ति के साथ प्रगति के दिशा में अग्रसर हुईं। आज देश में जो महिला संगठन कार्यरत हैं उनमें केंद्रीय समाज कल्याण बोर्ड, महिला बाल-कल्याण परियोजनाएँ कस्तुरबा स्मारक निधि, भारतीय ग्रामिण महिला संघ, अखिल भारतीय महिला परिषद की विभिन्न शाखाएँ, नारी रक्षा समिती, वाई, डब्ल्यू.सी.ए.वीर नारी-संगठन आदि प्रमुख हैं। वर्ष १९७५ को महिला वर्ष घोषित किया गया, यह महिलाओं की स्थिति सुधार लाने की दृष्टि से एक महत्वपूर्ण घटना थी। कुछ नये कानून-संशोधन भी प्रस्तुत हुए। औरत होने पर औरतों से फक्र करना चाहिए। अपनी मर्जी के बीज बोकर उस फसल को सलाम करना है जो सिर्फ औरत का है। अंग्रेजी के एक बड़े अखबार ने कुछ साल पहले एक सर्वे किया था, कि अगले जन्म में वे क्या होना चाहती हैं। इसमें करीब-करीब ९६ वे प्रतिशत औरतों ने कहा था कि वे औरत ही बनना चाहती हैं। कोई बात है, कितने दुख, तनाव, उपेक्षा और भेदभाव के बाद भी औरत हर जन्म में औरत ही होना चाहती हैं। इसलिए आज पहले औरत हैं फिर कुछ भी यह झिझक की बात नहीं।

नारी को लेकर विभिन्न प्रकार के अध्ययन हो रहे हैं। युगानुरूप नारी की नई भूमिका को समझाया जा रहा है। नारित्व की, परम्परागत धारणा अपना अर्थ खो चुकी है इसलिए नयी धारणा को निर्माण कर भविष्य की दिशा निश्चित की जानी चाहिए। आज की नारी की भागीदारी के बिना कोई भी कार्य पूर्ण नहीं माना जाता। समाज के हर क्षेत्र में उसका परोक्ष, अपरोक्ष रूप में प्रवेश हो चुका है। आज व बंदिश कटघरे, लक्ष्मण रेखाओं को लांघकर उन बंदिशों को सलाखों को तोड़कर बाहर आ गई है। वह खडकधारिणी काली है, पाखंडी का वध करने आगे आ रही है। वह दशप्रहर धारिणी दुर्गा है, संसार में नारी शक्ति को जगाने के लिए वह संसार को सुशोभित करनेवाली लक्ष्मी है। वह सरस्वती है जो विद्या वितरण करती है।

संदर्भ :-

१. मासिक पत्रिका - मधुमती - मार्च २०११ -पृ.क्र.०८
२. मासिक पत्रिका - समाज कल्याण - फरवरी १९९७ -नानकचंद - पृ.क्र.१८
- ३.समकालिन महिला लेखन - डॉ.ओमप्रकाश शर्मा - पृ.क्र.१९
४. हाशियों की आवाज -अप्रैल २०१३ - पृ.क्र.२४
- ५.मासिक पत्रिका -हंस - मई २००० - राजेन्द्र यादव - पृ.क्र.९४.
- ६.भारतीय नारी : दशा, दिशा - आशाराणी वोरा - पृ.क्र.९९
- ७.बोधायाम धर्मसूत्र : २/४/८
- ८.महाभारत : महर्षि व्यास - पृ.क्र.१२/४०/१
९. महिला उपन्यासकारों के उपन्यासों में नारी वादी दृष्टि -डॉ.अमर ज्योति - पृ.क्र.२१



63.

महिला सुरक्षा एवं कानुनी अधिकार

डॉ.संतोष बाबुराव कुन्हे

लोकप्रशासन विभागप्रमुख,

स्वा.सै.सुर्यभानजी पवार महाविद्यालय, पूर्णा, ता.पूर्णा जि.परभणी

मो.9527277499

सारांश -

महिला उन्नती हेतु हर समय रही हैं। लेकिन आज परीस्थिती ऐसी है कि, साथ, सत्ता, शासन, प्रशासन सभी बदलते रहे है लेकिन वह आज भी अपने अस्तीत्व की खोज है। वैदिक काल में नारी स्थिती सम्मान जनक थी। पूर्व मुगल काल में भी भारत में स्त्रीयों की स्थिती सम्मानजनक थी। पुरुषों के सब अधिकार उनको प्राप्त थे। विश्व मे भारत ही एक ऐसा देश है जिसमें नारी को सर्वोच्च मानकर उसकी पुजा अर्चा की जाती है। सरकार ने पुरुष के बराबर महिला को समानता का अधिकार दिया है। मानव जाती का आधा हिस्सा महिलाये हैं। समाज तथा राष्ट्र उन्नती के लिए महिला उन्नती जरूरी हैं।

विशेष शब्द -

नारी की उन्नती, महिला सुरक्षा, सशक्त, स्त्रीभ्रूण,

प्रास्तावना -

प्रकृतीने पुरुष व महिला को एक दुसरे के पुरक बनाया है। उनके परस्पर सहयोग से ही मानव जाती निरंतर चलती हैं। विश्व का महत्वपूर्ण हिस्सा महिला हैं। पुरुष की शक्ती के रूप में महिला का विचार किया जाता हैं। पृथ्वी पर जीव की व्युत्पत्ति में उसने पुरुष को समान योगदान दिया हैं। महिला उन्नती हेतु हर समय रही हैं। लेकिन आज परीस्थिती ऐसी है कि, साथ, सत्ता, शासन, प्रशासन सभी बदलते रहे है लेकिन वह आज भी अपने अस्तीत्व की खोज है। आज विश्व मे सबसे बड़ी समस्या के रूप मे महिला सुरक्षा तथा उसके अस्तीत्व का प्रश्न आगे आता हैं। महिला सुरक्षा के लिए सरकार पुरी तरह से प्रयास कर रही हैं। फिर भी उसके जीने का अधिकार कुछ विकृत मर्जीमात्र के लोगो व्दारा हो रहा हैं। और जिसने जन्म लिया है उसके जिने की कोई शाश्वती नहीं हैं। वह हर समय अपने आपको असुरक्षित महसूस करती हैं। हमे स्वतंत्रता मिले आज पुरे 68 साल पुरे हो गये हैं। देश की स्थिती ऐसी है कि, महिला हर समय हर जगह असुरक्षित हैं। महिला सुरक्षा हेतु कुछ कानून बनाये गये है। जिसके माध्यम से उसे सुरक्षित रखने का प्रयास किया जाता है।

काल के साथ नारी कि स्थिती -

वैदिक काल में नारी स्थिती सम्मान जनक थी। नारी की तुलना ब्रम्ह की साधक कि हैं वैदिक साहित्य में स्त्री - पुरुष को एक दुसरे के पुरक समझा है। वैदिक काल से ही नारी जो अपना गृहस्थ जीवन सफलता के साथ-साथ युध्द के क्षेत्र मे सहयोग दिया है। वैदिक काल मे महिलाओ को अपना जीवन साथी चुनने का पुरा अधिकार था। इस काल में स्त्री सारे धार्मिक कार्यो की अनुगामिनी थी। इस काल मे स्त्री को शिक्षाका पुरा अधिकार था।

पूर्व मुगल काल में भी भारत में स्त्रीयों की स्थिती सम्मानजनक थी। पुरुषों के सब अधिकार उनको प्राप्त थे। इसके बाद आनेवाला समय स्त्रीयों के लिए कुछ अच्छा नहीं था। उसकी स्थिती दयनीय बनती गयी। उन्हे जिवित रहने का भी अधिकार उनसे छीन लिया जाता था। आज भी स्थिती वही है। सुप्रसिध्द विचारक अरस्तु का कथन है कि, "नारी की उन्नती या अवनती पर हि राष्ट्र की उन्नती अवनिती निर्धारित है।"

गृहीतक -

1. सदीयोसे महिलाओंका जीवन असुरक्षित है।
2. विश्व की गंभीर समस्या में महिलाओं की असुरक्षा सबसे आगे है।
3. राष्ट्र उन्नती के लिए महिलाओं की उन्नती महत्वपूर्ण है।

उदीष्ट (हेतु) -

1. शासन स्तर पर महिला सुरक्षा हेतु प्ररीत करना।
2. महिला अस्तीत्व का महत्व विशद करना।
3. महिलाओं के प्रति समाजतत्व का स्विकार करने हेतु प्ररीत करना।

महिला सुरक्षा हेतु कुछ कानून -

1. दहेज निषेध अधिनियम 1961
2. वेश्यावृत्ति निवारण अधिनियम 1956
3. हिंदू विवाह अधिनियम 1955
4. विशेष विवाह अधिनियम 1954
5. शरीयत प्रार्थना अधिनियम 1937
6. सिविलमैट्रोप्राफ अधिनियम 1952
7. मुस्लीम विवाहभंग अधिनियम 1956
8. स्त्री अशिष्ट सपन नियम 1956
9. बालविवाह अवरोध अधिनियम 1929
10. चिकीत्सा गर्भ समाप्ति अधिनियम 1956
11. हिंदू भेद लेन एवं भरण पोषण अधिनियम 1956
12. हिंदू उत्तरधिकार अधिनियम 1956
13. दिल्ली पुलिस अधिनियम 1978
14. महिला शारीरिक अपराध कलम 3, 18, 299
15. लैंगिक अपराध कलम 375-377
16. विवाह संबंधी अपराध कलम 494, 497, 498.

विश्व में भारत ही एक ऐसा देश है जिसमें नारी को सर्वोच्च मानकर उसकी पुजा अर्चा की जाती है। महिला को शक्ति मानकर उसका सम्मान बढ़ाने का प्रयास इसी देश में सदीयों से आज तक हो रहा है। महिला सुरक्षा हेतु सोचा जाए तो आज से प्राचीन काल में महिला की स्थिति कुछ अच्छी थी, लेकिन समय के साथ उस स्थिति में बदलाव आया और महिला की सुरक्षा धीरे-धीरे समाप्त हो गयी। आज स्थिति ऐसी है की स्त्रीभ्रूण को उसके जन्म से पहले ही खत्म किया जा रहा है। इसीलिए नारी उसके जन्म के पूर्व भी सुरक्षित नहीं थी, और जन्म के बाद भी सुरक्षित नहीं है। इससे महिला सुरक्षा का परीचय हमें हो जाता है।

सरकार ने पुरुष के बराबर महिला को समानता का अधिकार दिया है। शिक्षा के माध्यम से उसके हर समय में अपनी उन्नति करती आ रही है। फिर भी वह किसी भी स्थान पर पुरी तरह सुरक्षित नहीं है। परिवार समाज, कार्यक्षेत्र सदैव वह अपने आपको असुरक्षित महसूस करती है। महिला सुरक्षा हेतु बनाये गये कानून केवल कागज तक ही सिमित है। इसलिये घरेलू हिंसा, अत्याचार, सामुहिक बलात्कार, शारीरिक तथा मानसिक पिडा का उसे शिकार बनाया जा रहा है। आज भारत के किसी भी शहर में अपने काम से निकली महिला उद्भरण सुरक्षित नहीं हैं।

एक तरफ तो महिला विकास की दृष्टि से शासनस्तर पर कुछ योजनाये बनाई जाती हैं। इसमें भारत में लागू किया इस 73 संविधान संशोधन के अनुसार महिलाओं के लिए खास आरक्षण व्यवस्था कि गयी इस संविधान संशोधन के माध्यम से प्रत्येक पंचायती राज संस्थाओं के चुनाओं में महिलाये हेतु स्थानों का आरक्षण भी किया गया है। प्रावधान में कहा गया है की अनुसूचती जाती, जनजाती की महिलाओं के लिए आरक्षित स्थानों सहित प्रत्येक पंचायतीराज संस्थाओं में कम से कम 1/3 स्थान केवल महिलाओं के लिए आरक्षित किए जाएंगे तथा यह आरक्षण भी प्रत्येक स्थान पर चक्राणुक होगा अर्थात स्थानों का आवर्तन बारी-बारी से किया जायेगा।

इससे यह विदित होता है की महिलाओं के हेतु प्रत्येक क्षेत्र में कार्य करने के लिए प्रेरित किया जाने का प्रयास किया जाता है। फिर भी महिला आज सुरक्षित नहीं है।

मुंबई में छेडखानी का प्रमाण वर्तमान स्थिति में ऐसा है।

18 % लोकल में

46 % बस, टैक्सी, रिक्शा

52 % सार्वजनिक जगह

32 % बीच डिपॉर्ट

45 % स्कूल कॉलेज

यह छेडखानी की स्थिति केवल बंबई शहर में ही नहीं है बल्की ऐसी स्थितियाँ पुरे देशभर में हैं। इसकी वजह से नारी उन्नति में बाधा आ रही है। 16 डिसेंबर 2012 को दिल्ली में घटी दूर्घटना सबसे शर्मनाक है। इस घटना के गुन्हेगारों को सजा देने के लिए आंदोलन करने का समय आया था। ऐसी स्थिति में न्याय दिलाने कि प्रतिष्ठा में काफी समय और प्रतीक्षा करनी पडती है। इसे हम सुरक्षा हेतु कानून मान सकते हैं क्या ? 1973 को के इ-एम हॉस्पिटल में एक वार्ड बॉय ने अरूणा शानबाग पर बलात्कार किया लेकिन उसकी सजा उस अपराधी को अरूणा शानबाग के आखरी साँस तक नहीं

मिली। 37 साल वह न्याय कि प्रतिक्षा करते उन्होंने अपना दम तोड़ दिया। ऐसे गुन्हाओं के लिए फाँसी के अलावा कोई सजा नहीं हो सकती।

ऐसा कहा जातो है की, उस देश का विकास उस देश की नारी स्थितीपर अंकित किया जाता है। इसके आधार पर हम कह सकते है की अपने राष्ट्र के स्थिती कितनी चिंता जनक है। ऐसी स्थिती रही तो भविष्य मे मानव अस्तीत्व नष्ट हो जायेगा।

महिला सुरक्षा हेतू उपाय -

मानव जाती का आधा हिस्सा महिलाये हैं। सभी समस्या कि उपज मानव के सोंच मे होती है। इसलिए मानव के अस्तीत्व को बचाने के लिए सबसे पहले सभी व्यक्ती को अपनी सोंच बदलना जरूरी है। महिला भी व्यक्ती है। इसका खयाल पुरुष के साथ-साथ महिलाओं को भी रखना जरूरी है। महिलाओं को अपनी सुरक्षा हेतू स्वयं सशक्त रहना जरूरी है। अपने अस्तीत्व को पहचान कर आगे जाना जरूरी है। महिला सुरक्षा हेतू बने कानून की जानकारी केवल सुशिक्षित महिलाओं को सिमीत न रखकर सभी महिलाओ तक पहुँचनी जरूरी है इसके लिए सरकार के साथ-साथ सभी महिलाओ को अपने वैयक्तिक दृष्टी से देनी चाहिए। सभी को न्याय के प्रति जागरूक / सजग रहना महत्वपूर्ण है। तभी महिला सुरक्षित रहकर अपनी तथा राष्ट्र की उन्नती कर सकती है।

"तुम भुल गये पुरुषत्व मोह में कुछसजा है नारी की,

समरसता है संबंध बली अधिकार और अधिकारीनी की।"

बलात्कार जैसे अपराध को फाँसी यह मामले का सर्वोच्च उपाय नहीं है। स्त्री और पुरुषों में समानता की दृष्टी को वास्तव में मानसिकता में परिवर्तन यह सर्वोच्च उपाय है।

निष्कर्ष -

समाज तथा राष्ट्र उन्नती के लिए महिला उन्नती जरूरी हैं। महिलाओं के प्रति अपनी सोंच बदलकर महिला को सुरक्षित रखना हैं। महिला सुरक्षा हेतू केवल कानून बनाने ही काफी नहीं है इस संदर्भ में ठोस कदम उठाना भी जरूरी है तभी समस्या समाप्त हो सकती है। महिलाओं को उ नके जिनेका अधिकार देकर हि राष्ट्र की समस्या कम हो सकती है। महिला सुरक्षा हेतू केवल पुरुष तथा शासन से अपेक्षा न कर के महिलाओं को भी अपनी सोंच बदलकर अपनी सुरक्षा करनी चाहिए तभी स्त्रीभ्रुण हत्या जैसे अपराध कम हो सकते है। महिला सुरक्षा हेतू कानून कितने है यह जरूरी नहीं है; जरूरी यह है की इस कानून का प्रत्यक्ष उपयोग कितना किया जाता है।

जिस देश में महिला सुरक्षित नहीं उस देश का भविष्य वर्तमान अंधकारमय होकर समाज तथा राष्ट्र की समस्या बढ़ती जायेंगी यह हम खास अनुभव कर रहे है। मानव अस्तीत्व को धोका निर्माण होगा। महिला सुरक्षा यह सबसे बड़ा कर्तव्य है। परिवार, समाज, और राष्ट्र इस शृंखला में महिला भी जरूरी है। तभी सुरक्षितता निश्चित है। जब तक महिला संबंधित संकुचित सोंच नहीं बदलती तब तक महिला सुरक्षित नहीं हो सकती। यह पूर्ण सत्य है।

संदर्भ -

- 1) श्रीमती पुजा शर्मा, महिलांये एंव मानवाधिकार, इशिका प्रकाशन, जयपूर, प्रथमावृत्ती 2010
- 2) डॉ. सिमा शर्मा, समा कँवर, डॉ. निहरिका राठौड, भारतीय ग्रामीण स्थानीय प्रशासन, पंचशिल प्रकाशन, जयपूर, प्रथमावृत्ती 2008
- 3) दै.सकाळ 26/12/2012
- 4) दै.सकाळ 29/12/2012
- 5) दै.लोकसत्ता 25/12/2012
- 6) दै.लोकसत्ता 06/07/2014



64.

शंकर पुणतांबेकर के व्यंग्य में व्यक्त नारी चेतना

प्रा. मारोती भारतराव लुटे

हिंदी विभाग

प्रतिभा निकेतन महाविद्यालय, नांदेड.

Email: lutemb2011@gmail.com

चलध्वनि क्र. 8975173503.

मानवी जाती की सभ्यता एवं संस्कृति के उन्नति का मुलाधार नारी को ही माना जात है। भारती संस्कृति में नारी को प्रसंगानुरूप अत्यंत महत्त्व का स्थान दिया जाता है। किंतु वह तात्कालिक है। प्राचीन काल से लेकर आज तक पुरुषी मानसिकता में स्त्री के प्रति दो धारणायें हैं। जहाँ नारी को देवी, सती, सावित्री, दुर्गा, लक्ष्मी, सरस्वती मानकर पुजा कि जाती है वहाँ कहा जाता है -

**"यत्र नार्यस्तु पूज्यन्ते
रमन्ते तत्र देवता"**

किंतु अधिकतम परिस्थितियों में उसे मुसिबतों की जड़ या पाप की खान माना जाता है। 'द्वारं किमेकं नरकस्य नारी' कहकर नारी को भोग की वस्तु समझकर उसके प्रताडित किया जाता है। संसार के सभी देशों में नारी उपेक्षा, निंदा तथा भोग का पात्र समझ कर उसके मानवीय रूप का अस्तीत्व आस्विकृत किया गया है। महात्मा गांधी ने स्त्री की श्रेष्ठता को प्रतिपादित करते हुए कहा था कि, "स्त्री को अबला कहना उसका अपमान है। यदि शक्ति का अभिप्राय पाशविक शक्ति से है, तो स्त्री सचमुच पुरुष की अपेक्षा कम शक्तिशाली है। यदि शक्ति का मतलब नैतिक शक्ति से है, तो स्त्री-पुरुषसे कई गुणा अधिक शक्तिमान है।" किंतु पुरुषी प्रधान मनोवृत्ति को यह मंजूर नहीं है। हिंदी साहित्य में नारी चेतना पर अत्याधिक लेखन एवं अनुशीलन कार्य किया गया है। छायावादी कवयित्री महादेवी वर्माजी कहते हैं- "पुरुष के द्वारा नारी का चरित्र अधिक आदर्श बन सकता है, परंतु अधिक सत्य नहीं, विकृति के अधिक निकट पहुँच सकता है, परंतु यथार्थ के अधिक समिप नहीं। पुरुष के लिए नारीत्व कल्पना है, परंतु नारी के लिए अनुभव। अपने जीवन का जैसा सजीव चित्र वह हमें दे सकेंगी, वैसा पुरुष बहुत साधना के उपरांत भी शायद ही वे दे सके।"³

भारतीय संस्कृति में एक तरफ स्त्री को देवी मानकर उसकी आराधना की जा रही है, तो दुसरी और निर्भया हत्याकाण्ड, कोपडी हत्याकाण्ड जैसी घटनायें घटित हो रही हैं। जो पुरी तरफ से अमानवीय है। इस से स्पष्ट होता है कि स्त्री सदियोंसे भोग की वस्तु माना जाता है। यह घटनायें समाज अमान्य तथा घृणास्पद हैं; किंतु उच्च वर्ग के सामाजिक स्थितियों की गहराई से अध्ययन किया जाय तो उच्च वर्ग मान्य अत्याचार भी स्त्री पर किये जाते हैं। हिंदी साहित्य में ऐसे कई उदाहरण मिलते हैं जो अपने प्रमोशन के लिए अपने वरिष्ठ अधिकारी को खुश करने के लिए अपनी पत्नी की देह का उपयोग किया जाता है। तात्पर्य यह है कि स्त्री न घर में सुरक्षित है, न बाहर, न पढ़ी लिखी, न अनपढ़ गवार, न देहात में रहनेवाली, न नगर में रहनेवाली स्त्री सुरक्षा अधिनियम २००५ के पश्चात भी महिलाओं पर अत्याचार की मात्रा कम नहीं हो पायी। विभिन्न कार्यालयों में महिलाओं का शोषण बढ़ता ही जा रहा था। स्त्री आंदोलन एवं महिला आयोग की शिफारसीयों द्वारा सन २०१३ में 'कार्यस्थल पर महिलाओं का यौन उत्पीड़न अधिनियम' १ बनाया गया। जिन के द्वारा महिलाओं की सुरक्षा करने का प्रयास किया जा रहा है। किंतु यथार्थ रूप में स्त्री रक्षा के लिए पुरुषी मनोवृत्ति को बदलना आवश्यक है। यह कार्य साहित्य के माध्यम से संभव है। उसमें भी व्यंग्य के तिखे प्रहार का प्रभाव अधिक होता है।

व्यंग्य विधा सैधांतिक :-

'व्यंग्य' शब्द भारतीय साहित्य में नया नहीं है हिंदी साहित्य कोश के अनुसार 'वि' तथा 'अंग' के योग से 'व्यंग' और 'व्यंग्य' शब्द का निर्माण हुआ है।³ अंग्रेजी में व्यंग्य के लिए 'सेटायर' शब्द का प्रयोग किया जाता है। 'सेटायर' लैटीन शब्द 'सेटूरा' (Satira) से बना है। जिसका अर्थ 'गडबड' से विकसित हुआ है। संस्कृत आचार्यों ने व्यंग्य का अर्थ व्यंजना शब्द शक्ति को जोड़कर व्यक्त किया है। साहित्य में व्यंग्य अर्थ है 'व्यक्ति समाज या व्यवस्था में निर्माण दोषों को सिधे न कहकर टेढ़े ढंग से अभिव्यक्ति देना, जो-जो अभिव्यक्ति सामाजिक, नैतिक, आर्थिक, राजनीतिक, सांस्कृतिक एवं धार्मिक, विसंगतियों को दर्शाती है। व्यंग्य को परिभाषित करने की कोशिश कई विद्वानों ने की है। The World Book of Encyclopedia के अनुसार -"मनुष्य के किसी व्यवहार पर आक्रमण करने के लिए व्यंग्य अथवा उपहास का उपयोग ही व्यंग्य है।"⁴ हरिशंकर परसाई व्यंग्य को परिभाषित करने द्वार करते हैं -"व्यंग्य जीवन से साक्षात्कार करता है, जीवन की आलोचना करता है, विसंगतियों, मिथ्याचारों और पाखाण्डों का पर्दाफाश करता है। जीवन के प्रति व्यंग्यकार की उतनी ही निष्ठा होती है, जितनी गंधी रचनाकार की। वह जीवन के प्रति दायित्व का अनुभव करता है।"⁵ आ. हजारी प्रसाद द्विवेदी करते हैं- "व्यंग्य वह है, जहाँ कहनेवाला अधरोष्ठ में हस रहा हों और सनुनेवाला तिलमिला उठे।"⁶

व्यंग्य यथार्थ से दूर हो ही नहीं सकता। जीवन के वास्तविक अंतर्विरोधों तथा विकृतियों का वह दर्पण होता है। इसी कारण कभी-कभी अतितीक्ष्ण तथा कठीण होता है। डॉ. बालेन्दु शेखर तिवारी लिखते हैं - 'सामाजिक उत्पीड़न से सीधा साक्षात्कार करनेवाले व्यंग्यकार के मन में उपजी करूणा जिनप अनुभूतियों को प्रोत्साहित करती है, उन्हीं में व्यंग्य का उद्भव होता है।' व्यंग्य की शक्ति वस्तुओं और परिस्थितियों के बीच चमकती है। उनका जन्म सामाजिक यथार्थ की विसंगतियों और अंतर्विरोधों के बीच होता है।

शंकर पुणतांबेकर व्यक्तित्व एवं कृतित्व :-

शंकर पुणतांबेकर मुलतः मध्य प्रदेश के किंतु महाराष्ट्र के निवासी हैं। इनकी शिक्षा-दीक्षा विदिशा ग्वालियर में हुई। महाराष्ट्र के जलगाँव के मुलजीसेठ कॉलेज में अध्यापक रहे हैं। आप १९८५ से सेवानिवृत्त हैं। शंकर पुणतांबेकर एक विचारोत्तेजक व्यंग्यकार हैं। इन्होंने व्यंग्य साहित्य में अपनी स्वतंत्र शैली को अपनाकर अपना स्थान निर्माण किया है। इनकी रचनाओं में हास्य और व्यंग्य प्रखर रूप में दृष्टिगत होता है। इन्होंने १९७३ में 'तमाचा' नाम की पहली व्यंग्य रचना से व्यंग्य साहित्य में पदार्पण किया लगभग २५ अधिक रचनाएँ प्रकाशित हैं। जिनमें प्रमुख हैं- बचाओ मुझे डॉक्टर से बचाओ, रेडीमेड कपडे, एकमंत्री स्वर्गलोग में, केक्टस के काँटे, आखरमास, रावण तुम जावो, विजिट यमराज की, अंगूर खट्टे नहीं हैं, तथा जहाँ देवता मरते हैं आदि प्रमुख हैं। इन व्यंग्य रचनाओं में शंकर पुणतांबेकर की दृष्टि समाज, शिक्षा, साहित्य, मनुष्य की प्रवृत्तियों आदि की बारीक से बारीक विसंगति पर पड़ती है। तभी तो उनकी रचनाएँ अन्य व्यंग्यकारों से भिन्न हैं।

व्यंग्य में व्यक्त नारी चेतना :-

हिंदी साहित्य में व्यंग्य विधा अत्यंत सशक्त एवं प्रभावोत्पादक विधा है। व्यंग्य केवल राजनैतिक विषयों को लेकर ही नहीं लिखे गये तो व्यंग्य जहाँ जहाँ व्यवस्था में विसंगति निर्माण होती है; वहाँ व्यंग्य की अभिव्यक्ति होती है। व्यंग्यकार शंकर पुणतांबेकर स्त्रीवादी रचनाकार तो नहीं हैं। किंतु उनका व्यंग्य साहित्य नारी चेतना से अच्छुता नहीं रहा। "किसी भी परिस्थिति में मनुष्य समाज से पृथक नहीं हो सकता। व्यक्ति का ही आत्म-विस्तार समाज है। व्यक्ति के न्हास से समाज का न्हास जुड़ा हुआ है और व्यक्ति की समृद्धि से समाज की समृद्धि।" ७ साहित्यकार समाज के अनुभवों से संचित सामग्री को अपने साहित्य के द्वारा अभिव्यक्त करते हैं। जो उसे ईसी समाज से प्राप्त होते हैं। नारी चेतना के संबंध में भी यही बात दृष्टिगत होती है, कि समाज में व्याप्त महिला अत्याचार बढ़ने के कारण नारी चेतना की निर्मिती हो गई। मन की अंतर्गत क्रिया को चेतना कहा जाता है। इसमें उनके व्यापार और अनुभव निहित होते हैं। व्यक्तिगत अनुभूतियोंसे युक्त चेतना युग परिवेश को पहचानकर सामाजिक में परिवर्तित होती है। चेतना का अर्थ जागृती है। चेतना का कार्य व्यक्तिगत और सामाजिक जागृती है। नारी चेतना भी वर्तमान में व्यक्तिगत जागृती के साथ-साथ सामाजिक जागृती का उत्तरदायित्व निभाती है। शंकर पुणतांबेकर ने अपनी व्यंग्य रचनाओं में नारी पर होनेवाले अत्याचार के लिए, उसकी असुरक्षा के लिए स्वयंनारी, समाज व्यवस्था तथा पुरुषी मनोवृत्ती आदि को जिम्मेदार कहा है।

दहेज और नारी सुरक्षा :-

वर्तमान की अत्यंत भयानक समस्या है दहेज सभी राज्यों और जातियों में समान रूप से दहेज का लालच दिखाई देता है। यह परंपरा से चलते आ रही पध्दती है। दहेज केवल माँग ही नहीं जाता तो बाजार की तरह उसका मोल-भाव भी जाता है। प्राचीन काल से आजतक स्त्री असुरक्षा का पहला कारण दहेज है। हिंदी साहित्य में भारतेंदू युग से व्यंग्यकारों का यह प्रिय कथ्य रहा है। शंकर पुणतांबेकरजीने दहेज पर करारा व्यंग्य किया है वे कहते हैं - "दहेज लडके के बाप के पुंसकत्व का चढ़ावा है और लडके के नपुंसकत्व की किंमत है। सभ्यता के नाते बाप चढ़ावा हाथ पर ही ग्रहण करता है।" ८ इस तरह दहेज जैसी घिनोनी प्रथा के प्रति व्यंग्यकारों का आक्रोश तिब्र हो जाता है। इस परंपरा के कारण बड़े खेद के साथ कहना पड़ता है कि आज लड़की विवाह कर अपने ससुराल में सुरक्षित हे न अविवाहित होकर मैके। दहेज लेकर नारी को अवमानित करनेवालों के संबंध में पुणतांबेकर जी कहते हैं - "बाराती तो डाकू से भी बढ़कर होते हैं, वे तो आमंत्रित डाकू हैं।" ९ अंत व्यंग्यकार के अनुसार स्त्री की असुरक्षा की पहली वजह दहेज है।

कामाकाजी नारी की असुरक्षा :-

स्त्री को प्राचीन परंपरा में दलितों से भी दलित माना गया किंतु महात्मा फुले तथा सावित्रीफुले ने स्त्री शिक्षा को प्रोत्साहित किया। परिणाम स्वरूप भारतीय नारी पढ़लिखकर शहरों 'में' नौकरीया कर रही हैं। पुरुषों के कांधे से कांधा मिलाकर काम करनेवाली स्त्री को विभिन्न समस्याओं का सामना करना पड़ता है। कामकाजी शहरी नारी को प्रमुख रूप से जिस समस्या का सामना करना पड़ता है। यवह है उसके ऊपर के अधिकारी के अशोभनिय तथा अनुचित व्यवहार को सहन करने की विवशता। यूँ ही नारी के यौवन तथा सौंदर्य को पुरुष किसी-न-किसी उपाय द्वारा पाने की लालायीत रहता है। फिर यहाँ तो अधिक काम करनेवाली स्त्री के मजबूरी का फायदा उठाने का सुनहरा अवसर मिलता है। सेल्सगर्ल का अपने कार्यालयमें किस प्रकार से शोषण होता है यह पुणतांबेकरजी ने 'काउंटर से इधर-उधर' व्यंग्य में व्यक्त किया है। सेल्सगर्ल के पास आनेवाले पुरुष ग्राहक का संवाद दृष्टव्य है- "क्या चाहिए आपको? सेल्सगर्ल ने उससे सवाल किया। यह काउंटर कितना चिकना है, नहीं? उसने काउंटर के सनमाइका पर उँगली रगड़ते हुए कहा।" १० इस प्रकार का नारी शोषण अत्याधिक मात्रा में बढ़ गया है। यही कारण है कि महिला एवं बाल विकास मंत्रालय को कार्यस्थान पर महिलाओं का यौन उत्पीड़न अधिनियम २०१३ को बताया गया।

स्त्री-मुक्ती आंदोलन व्यंग्य प्रहार :-

वैश्विक स्तर पर बीसवी शताब्दी के पूर्वार्ध को 'महिला जागरण' और उत्तरार्ध को महिला प्रगति का युग माना गया पश्चिमी समाज से शताब्दियों से शोषित नारी के जब मुक्ति के लिए जागृती होकर संघर्ष का बिगूल बजाया तो अनवरत कालप्रवाह के बाद व नाही मुक्ति आंदोलन में परिलक्षित हुआ। विश्व में नारी मुक्ति के संघर्ष का इतिहास उतना ही पुराना है जितना नारी के शोषण का इतिहास। "नारी मुक्ति आंदोलन व्यक्ति स्वातंत्र्य का पर्याय है, ऐसी स्वतंत्रता जिसमें जीवन के साधनों और साध्यों में पूर्णतया समानता और स्वतंत्रता हो। समान शैक्षिक, मानसिक वातारवण प्राप्त महिलाओं और पुरुषों में समान मैत्री भाव हो और महत्त्वकांक्षाओं को पूर्ण कर सकने के समान अवसर मिले। सबसे पहले अपने को पहचानकर अपनी पहचान बनानी है।"^{११} इस धारणा को व्यंग्य कार पुणतांबेकरजी 'एक दिशाहीन लड़ाई' में व्यक्त करते हुए कहते हैं - "आंदोलन चल पत्र है विमेंस लिब का, मैं तो कहता हूँ औरत आईने से मुक्त हो जाए तो समझो, वह पचास प्रतिशत मुक्त हो गई।"^{१२}

शंकर पुणतांबेकरजी नारी शोषण के लिए कुछ मात्रा में नारी को भी जिम्मेदारी करार देते हैं। नारी को सुरक्षा के लिए नारीत्व को छोड़ना आवश्यक है; किंतु स्थितियाँ उसके बिलकुल विपरित हैं। पुणतांबेकरजी कहते हैं- "इधर स्त्री-मुक्ति की हवा बढ़ रही है। ब्यूटी पार्लर आज औरत का पुरुष की गुलामी से मुक्त होने से कहीं ज्यादा जरूरी है प्रसाधनों की गुलामी से मुक्त होना। पुरुष से दूर भागने के लिए स्त्री-मुक्ति आंदोलन, तो पुरुष को अपनी ओर खींचने के लिए सौंदर्य प्रसाधन, ब्यूटीपार्लर, वाह! खूप नारी जागृति है।"^{१३}

बदलते प्रेम संबंध और स्त्री सुरक्षा :-

प्रेम का परंपरागत रूप त्याग की अभिव्यक्ति करता है। किंतु वर्तमान में प्रेम संबंधों में भोगवाद को प्रधानता प्राप्त हो चुकी है। अंधानुकरण किया है वैसा प्रेम संबंध तथा पति-पत्नी संबंधों में भी किया है। भोगवादी प्रवृत्तीने पति-पत्नी के संबंधों को प्रभावित किया है। ग्रहस्थी का भार ढोनेवाली पत्नी की अपेक्षा पढ़ी लिखी और नोकरीकर आर्थिक सुभता लानेवाली पत्नी को पुरुष अधिक पसंद करता है। भौतिक सुख-सुविधा के लालच में दिन-प्रति-दिन स्त्री चरित्र का अद्यपतन हो रहा है (किया जा रहा है।) पुणतांबेकर जी 'एक मंत्री स्वर्गलोक में' कहते हैं- "सभ्य सोसायटी में तो पतियों को इस बात का नाज होता है कि उनकी पत्नियों पर औरों की नजरें पडती हैं। ये नजरें उनके लिए जैसे पत्नियों की सुंदरता का सर्टिफिकेट होती है। कुछ लोग तो इन सर्टिफिकेटों को कैद भी करने लगे हैं।"^{१४}

कुल मिलाकर स्त्री को परंपरा की तरह आज भी भोग की वस्तु मानकर इस्तमाल किया जा रहा है। शंकर पुणतांबेकर ने अपनी व्यंग्य की कलम स्त्री मुक्ति आंदोलन पर भी खुप चलाई। उनके व्यंग्य के बातोंसे पुरुष प्रधान भोगवादी मनोवृत्ती को आहत किया है। जो उपरोक्त संदर्भोंद्वारा स्पष्ट होता है। नारी चेतना की दृष्टीसे नारी एवं पुरुष दोनों का उत्तरदायीत्व बनता है कि स्त्री सुरक्षा की दृष्टीसे उसे मानवीय अस्तीत्व में स्विकृत किया जाता साथ ही स्त्री को सन्मानित कर प्रतिष्ठित करें।

***संदर्भ ग्रंथ सूची :-**

- १) श्रृंखलाकी कड़िया, महादेवी वर्मा, है ९२.
- २) महिला व बाल विकास मंत्रालय,, अधिसूचना, नई दिल्ली स.२७३३ दि.९ दिसंबर, २०१३.
- ३) हिंदी साहित्य शब्द कोश, भाग-१, है स ८०२
- ४) The World Book of Encyclopedia, Vol.17 Page. No. 150.
- ५) सदाचार का ताबीज, हरिशंकर परसाई, १९६७ चंद्रलोक प्रकाशन, पृ.सं.१०
- ६) कबीर आ. हजारी प्रसाद द्विवेदी, १९५१, पृ.स.१६४.
- ७) स्वातंत्र्योत्तर हिंदी कविता में सामाजिक चेतना, डॉ.सोफिया मैथ्यु, सूर्य-भारती प्रकाशन, १९९६ पृ.सं.१४.
- ८) विजित यमराज की, शंकर पुणतांबेकर, पृ.सं.८०-८१.
- ९) वही पृ. १८०
- १०) गिध्द मँडरा रहा, शंकर पुणतांबेकर, राधाकृष्ण प्रकाशन, नई दिल्ली, २०००, पृ.सं.९१
- ११) स्वातंत्र्योत्तर हिंदी कथा साहित्य में नारी डॉ. शीला रजवार, पृ.सं.२.
- १२) गिध्द मँडरा रहा है, शंकर पुणतांबेकर, २०००, पृ.सं.१०२.
- १३) वही पृ.सं.१०२
- १४) एक मंत्री स्वर्गलोक में, शंकर पुणतांबेकर, पृ.सं.१२३.



65.

महिलाओं के अधिकार और कानून

प्रा. पोटकुले हिरा तुकाराम

हिन्दी विभाग, कला व विज्ञान महाविद्यालय, शिवाजीनगर, गढ़ी, ता.गेवराई जि.बीड

आजादी के बाद २६ जनवरी १९५० से लागू भारतीय संविधान स्त्री-पुरुषों में किसी प्रकार का कोई भेद नहीं करता है अर्थात् हमारा संविधान न तो पुरुषों का पक्ष लेता है और न ही महिलाओं का विरोध करता है। हमारे संविधान में जिस प्रकार स्त्री-पुरुष समानता हैं, उसी प्रकार महिलाओं के पक्ष में जो कानून बने हैं उन्हें पुरुषों के समान दर्जा दिलाकर समान न्याय का प्रबंध किया है।

आज हमारे देश की महिलाएँ कामयाबी की बुलंदियों को छू रही हैं। हर क्षेत्र में वह अपनी प्रतिभा, ज्ञान और मेहनत से हर उच्च पद पर आसीन है तो दूसरी तरफ हमारे समाज में महिलाएँ शिक्षित होने के बावजूद देश की अधिकांश महिलाएँ अपने मौलिक अधिकारों अथवा संवैधानिक अधिकारों की जानकारी से अनभिज्ञ हैं। आज भी भारतीय समाज का एक बड़ा वर्ग अपने संवैधानिक, कानूनी अधिकारों के प्रति उतना जागरूक नहीं है जितनी आज के समाज की आवश्यकता है।

- **समानता, स्वतंत्रता का अधिकार :**

भारतीय संविधान के अनुच्छेद १४, १५ और १६ में देश के प्रत्येक नागरिक को समानता का अधिकार दिया गया है। इसमें किसी प्रकार का लिंगभेद नहीं है। शारीरिक और मानसिक तौर पर नर- नारी में किसी प्रकार का भेदभाव असंवैधानिक माना गया है। अनुच्छेद- १५ में यह प्रावधान किया गया है स्वतंत्रता, समानता और न्याय के साथ - साथ लड़कियों, महिलाओं की सुरक्षा और संरक्षण की जिम्मेदारी सरकार की है। इसीलिए राज्य सरकार अपने राज्य में महिला - लड़कियों के सुरक्षा के लिए योजना बनाकर उसका अंमल करती है। जैसे- मध्यप्रदेश में लड़कियों के लिए 'लाडली लक्ष्मी' योजना, दिल्ली में मेट्रो में महिलाओं के लिए रिजर्व कोच की व्यवस्था, महाराष्ट्र में विधवाओं के बेटी के विवाह के लिए आर्थिक मदद, स्वयंरोजगार के लिए महिलाओं को आर्थिक मदद, लड़कियों को व्यावसायिक प्रशिक्षण के लिए आर्थिक मदद महाराष्ट्र शासन की ओर से की जाती है, केंद्र शासन की बेटी बचाओ बेटी पढाओ आदी।

भारतीय संविधान के अनुच्छेद १९ में महिलाओं को यह अधिकार दिया गया है कि, वह देश के नागरिक के हैसियत से देश के किसी भी कोने, हिस्से में स्वतंत्रता से संचार कर सकती है। वह स्वतंत्र रूप से व्यवसाय, नौकरी का चुनाव कर सकती है। भारतीय संविधान के अनुच्छेद १४, १५ और १६ में देश के प्रत्येक नागरिक को समानता का अधिकार दिया गया है। अगर महिला होने के कारण किसी भी कार्य के लिए उसे मना करना उसके मौलिक अधिकार का हनन होगा। ऐसा होने पर वह महिला कानून की मदद ले सकती है।

- **नारी की गरिमा का अधिकार :**

भारतीय संविधान के अनुच्छेद- २३ नारी की गरिमा की रक्षा करते हुए उनको शोषण मुक्त जीवन जीने का अधिकार देता है। महिला और बच्चे किसी भी देश की वास्तविक पूँजी है। उनके विकास पर ही देश की प्रगति निहित होती है। इस तथ्य से हमारे संविधान निर्माता अवगत थे। इसलिए संविधान अनुच्छेद २३ एवं २४ में विशेष रूप से उल्लेख किया गया है कि जहाँ पर महिलाओं और बच्चों का शोषण होता है उन पर प्रतिबन्ध लगाया गया है। महिलाओं की खरीद - बिक्री, वेश्यावृत्ति के धंदे में जबरदस्ती लाना, देवदासी प्रथा, सती-प्रथा, भीख मांगने पर मजबूर करना, बच्चों से मजदूरी कराना आदि दण्डनीय अपराध है। संसद ने अनैतिक व्यापार निवारण अधिनियम, १९५६ पारित किया है। भारतीय दंड संहिता की धारा- ३६१, ३६३, ३६६, ३७०, ३७२, ३७३ के अनुसार ऐसे अपराधी को सात साल से १० साल तक की कैद और जुर्माने की सजा भुगतनी पड़ती है। अनुच्छेद- २४ के अनुसार १४ साल से कम उम्र के लड़के या लड़कियों से काम करवाना बाल-अपराध है।

- **नारी के कानूनी अधिकार :**

घरेलू हिंसा-

सन २००५ में भारतीय संसद द्वारा घरेलू हिंसा निरोधक कानून बनाया गया था ताकि दिन-प्रतिदिन बढ़ रही घरेलू हिंसा की घटनाओं को रोका जा सके। घरेलू हिंसा अधिनियम, २००५ के तहत जिन महिलाओं के साथ किसी भी तरह की घरेलू हिंसा की जाती है, प्रताड़ित किया जाता है, वे सभी महिलाएँ पुलिस थाने जाकर एफआईआर दर्ज करा सकती है। अपनी समस्या के निदान के

लिए पीड़ित महिला- वकील प्रोटेक्शन ऑफिसर और सर्विस प्रोवाइडर में से किसी एक को साथ ले जा सकती है और चाहे तो खुद ही अपना पक्ष रख सकती है। शादीशुदा, अविवाहित महिला अपने साथ हो रहे अन्याय, अत्याचार व प्रताड़ना को घरेलू हिंसा कानून के अंतर्गत दर्ज कराकर उसी घर में रहने का अधिकार पा सकती हैं जिसमें वे रह रही है।

- **शारीरिक शोषण :**

भारतीय दंड संहिता के तहत यदि कोई अपराधी, किसी महिला का यौन शोषण करता है अथवा अश्लील चित्र दिखाकर किसी महिला की शालीनता को भंग करता है तो उस अपराधी को भारतीय दंड संहिता की धारा- २९४, ५०९ के अंतर्गत दंडित किया जाना चाहिए। जब किसी व्यक्ति के अश्लील कृत्य या अश्लील गीत के कारण किसी महिला के मन में चिढ़न या झुंझलाहट पैदा होती है तब भारतीय दंड संहिता के धारा- २९४ के तहत उस अपराधी दोषी ठहराया जाता है। इसके विपरित धारा- ५०९ के अंतर्गत जब अपराधी व्यक्ति दुर्भावना के तहत कोई अश्लील वाक्य बोलता है या अश्लील चित्र इसप्रकार महिला को दिखाता है कि महिला की शालीनता भंग होती है।

- **बलात्कार :**

भारतीय दंड संहिता की धारा- ३७५, ३७६ में महिलाओं पर हुए अन्याय, अत्याचार, बलात्कार के कारण स्त्रियों की जो शारीरिक और मानसिक प्रताड़ना होती है, इस संबंध में दंड का प्रावधान है। धारा- ३७६ के अनुसार यदि कोई व्यक्ति बलात्कार करने का दोषी पाया जाता है तो उसे सात वर्ष से लेकर दस वर्ष तक कारावास तक का दण्ड दिया जा सकेगा।

हालांकि बलात्कार के दोषी को न्यूनतम ७ साल की सजा का प्रावधान किया गया है। आज निर्भया बलात्कार प्रकरण के बाद केंद्र सरकार ने महिलाओं और लड़कियों की सुरक्षा, आर्थिक मदद के लिए 'निर्भय फंड' का निर्माण किया है।

- **दहेज :**

भारतीय दंड संहिता धारा ४९८ के तहत किसी भी शादीशुदा महिला को दहेज के लिए प्रताड़ित करना कानूनन जुर्म है। दहेज लेना ही नहीं देना भी अपराध हैं। अगर वधु पक्ष के लोग दहेज लेने के जुर्म में वर पक्ष को कानूनन सजा दिलवा सकते हैं तो वर पक्ष भी इस कानून के आधार पर वधु पक्ष को दहेज देने के आरोप में सजा करवा सकते हैं। अब दोषी को सजा के लिए कोर्ट में लाने या सजा पाने की अवधि बढ़ाकर आजीवन कर दी गई है।

- **गर्भपात :**

भारतीय कानून के अनुसार गर्भस्थ शिशु के लिंग की जांच करणे और करवाने, गर्भपात करना और करवाने को संगीन जुर्म माना गया है। प्रसव- पूर्व निदान तकनीक (विनिमय एवं दुरुपयोग निवारण) अधिनियम, १९९४ के तहत ०१ जनवरी, १९९६ से गर्भस्थ शिशु की जांच के लिए अल्ट्रासोनोग्राफी और एमिनोसेंटेसिस जैसी प्रसव- पूर्व निदान विधियों का प्रयोग कर भ्रूण के लिंग संबंधी जानकारी देने पर प्रतिबंध लगा दिया गया है। लेकिन गर्भ की वजह से अगर किसी महिला के स्वास्थ्य को खतरा हो तो वह गर्भपात करा सकती है। ऐसी स्थिति में उसका गर्भपात वैध माना जायेगा।

- **कामकाजी महिलाओं के अधिकार :**

भारतीय संविधान के अनुच्छेद- १६ में स्पष्ट शब्दों में कहा गया है कि समान काम के लिए हर लड़कियों व हर महिलाओं को पुरुषों के बराबर वेतन पाने का अधिकार है। केवल महिला होने के कारण रोजगार से वंचित करना, किसी नौकरी के लिए अयोग्य घोषित करना लैंगिक भेदभाव माना जाएगा। धारा- ६६ के अनुसार, महिलाओं को सूर्योदय से पहले (सुबह ६ बजे) और सूर्यास्त के बाद (शाम ७ बजे के बाद) काम करने के लिए बाध्य नहीं किया जा सकता। महिला ऑफिस में होनेवाले उत्पीड़न, मानसिक प्रताड़ना के खिलाफ शिकायत दर्ज करा सकती है।

प्रसूती सुविधा अधिनियम १९६१ के तहत, प्रसव के बाद महिलाओं को तीन माह की वैतनिक मेटर्नटीलीव दी जाती थी, लेकिन ०८ अगस्त २०१६ के संवैधानिक संशोधन के तहत महिलाओं को १२-२६ विक की मेटर्नटीलीव दी जाएगी।

- **अन्य अधिकार :**

अगर कोई व्यक्ति सक्षम होने पर भी अपनी माँ (जो स्वतः अपना पोषण नहीं कर सकती) का भरण- पोषण करने की जिम्मेदारी नहीं लेता तो कोड ऑफ क्रिमिनल प्रोसीजर सेक्शन- १२५ के तहत माँ बेटे के खिलाफ कानून की मदद लेकर कोर्ट के जरिए माँ के पोषण के लिए पर्याप्त रकम देने का आदेश भी दिलवा सकती है।

भारतीय संविधान के अनुच्छेद- १९ (१) क, २१ व २२ के अनुसार भाषण, अभिव्यक्ति एवं प्राण तथा दैहिक स्वतंत्रता का अधिकार प्रदान किया है। हर व्यक्ति को इज्जत और सम्मान के साथ जीने का और अपनी देह व प्राण की सुरक्षा करना करके व्यक्ति का मौलिक अधिकार है।

भारत विश्व का एकमात्र ऐसा देश है जहाँ पर स्त्रियों को संविधान निर्माता ने अपने संविधान में अनुच्छेद- ३२५ के तहत पुरुषों के समान स्त्रियों को भी अपना वोट देने का सबसे महत्वपूर्ण अधिकार दिया है। विश्व के अमेरिका, इंग्लंड, फ्रान्स जैसे प्रगत राष्ट्रों में भी स्त्रियों को संघर्ष करके यह अधिकार प्राप्त करना पड़ा।

महिलाओं को राजनीतिक रूप से प्रबल बनाने हेतु सर्वप्रथम अप्रैल १९९३ में ७३ वें और ७४ वें संवैधानिक संशोधनद्वारा त्रिस्तरीय पंचायतराज संस्थाओं एवं स्थानीय निकायों में प्रत्येक स्तर पर महिला सदस्यों के लिए एक तीहाई सीटें आरक्षित कर दी गई थी। प्रत्येक महिला व लड़की (१८ साल के उपर) को चुनाव लड़ने या इस प्रक्रिया में स्वतंत्र रूप से भागीदारी करने के साथ साथ 'स्व' विवेक के आधार पर वोट देने का अधिकार प्राप्त है। महिला आरक्षण विधेयक १४ दिसंबर १९९८ जो महिलाओं के ३३% आरक्षण से संबंधित है, उसके अनुसार भारतीय संविधान अनुच्छेद ३२२ क (१) यह प्रावधान किया गया है कि प्रत्येक राज्य की विधान सभा में भी महिलाओं के लिए स्थान आरक्षित रहेंगे। संविधान के अनुच्छेद ३३० के खण्ड (१) में लोकसभा के महिलाओं के लिए स्थान आरक्षित रहेंगे।

हमारी भारतीय संस्कृति में विवाह को पवित्र माना गया है। अगर इस संबंध में कुछ घटित होता है तो स्त्री को जिम्मेदार ठहराया जाता है। हिन्दू विवाह अधिनियम १९५५ के तहत निम्न परिस्थितियों में कोई भी पत्नी अपने पति से तलाक ले सकती है- पति के सात साल तक लापता होने पर, पहली पत्नी होने के बावजूद पति द्वारा दूसरी शादी करने पर, मानसिक या शारीरिक रूप से प्रताड़ित करने पर, पति के गंभीर या नाइलाज बीमारी होने पर, यदि पति ने पत्नी के त्याग दिया हो और उन्हें अलग रहते हुए एक वर्ष से अधिक समय हो चुका हो तो। अन्य समुदायों की महिलाओं की तरह मुस्लिम महिला भी दंड प्रक्रिया संहिता की धारा १२५ के अनुसार गुजाराभत्ता पा सकती है।

हमारे देश में महिलाओं की स्थिति में प्राचीन काल से लेकर वर्तमान काल तक अनेक उतार चढ़ाव आये हैं। भारत में महिलाओं के कल्याण एवं विकास के लिए संविधान निर्माता ने हमारे संविधान में महिलाओं के अधिकार और कानून के रूप में प्रावधान दिये हैं। किन्तु हमारे देश की महिला अपने अधिकारों प्रति उतनी जागरूक नहीं है। महिलाओं को सशक्त एवं विकास करने के लिए महिलाओं को उनके अधिकारों के लिए जागरूक करके उनके आर्थिक, सामाजिक स्थिति को सशक्त बनाना आवश्यक है। महिलाओं के विकास के लिए केंद्र सरकार और राज्य सरकार दोनों की अहम भूमिका निभाना आवश्यक है। आज महिलाएँ हर क्षेत्र में प्रगति कर रही, अपना स्थान निश्चित कर रही हैं, लेकिन महिला अपराध के आंकड़े आज बेहद शर्मनाक हैं, इस पर रोक लगाना आवश्यक है।

संदर्भ सूची :

१. Introduction of the constitution of India- Dr.Durga Das Basu
२. महिला अपराध और कानून- नरेंद्रकुमार शर्मा.
३. <http://b.scorecardresearch.com/p?cl=१३१८४७६८>
४. भारतीय संविधान-



66.

महिला विकास एवं आर्थिक अधिकारों की सुरक्षा

प्रा.डॉ.डी.बी. सोळुंके

विवेकानंद कला, स.द.वाणिज्य व विज्ञान महाविद्यालय, औरंगाबाद.

मो.९५४५५५५५५१५.

भूमिका :

आज देश की कुल आबादी में महिलाओं की संख्या करीब ४८ प्रतिशत है. इसका बड़ा हिस्सा आज भी अपने मुलभूत अधिकारों से वंचित है. इसमें सामाजिक अधिकार, आर्थिक अधिकार, मानव अधिकार इनका समावेश है. देश खास कर ग्रामीण क्षेत्र में महिलाओं का दर्जा निम्न रहा है. महिलाओं के प्रति हिंसा जन्म से लेकर मृत्यु तक कायम है किसी देश की प्रगती और विकास की स्थिति का यदि मूल्यमापन करना हो तो वह महिलाओं का सामाजिक दर्जा देखना चाहिए. यदि किसी समाज या राष्ट्र में पर्याप्त संसाधन उपलब्ध हो किन्तु वहाँ साक्षर और परिष्कृत मानव संसाधन नहीं हो तो, उनकी प्रगतीके सारे मार्ग अवरुद्ध हो जाते हैं. आज भारत में महिलाओं के बीच साक्षरता करीब ६५ प्रतिशत है. यह प्रमाण ग्रामीण महिलाओं में और भी कम है, जब हम एक महिला को साक्षर करते है तो हम एक परिवार को साक्षर करते है. एक शिक्षित महिला शिक्ष के महत्व को समझती है और अपने बच्चों को भी शिक्षित करने के लिए प्रोत्साहित करती है, यही से एक बेहतर मानव संसाधन का निर्माण शुरू होता है जो आर्थिक विकास और सशक्तीकरण का आधार स्तम्भ है.

भारतीय महिलाओं का सशक्तीकरण तब तक संभव नहीं है जब तक उन्हें आर्थिक स्तरपर सशक्त नहीं किया जाए. भारत में महिलाएं सदियों से आर्थिक रूप से पुरुषों पर निर्भर रही है. आभ भी वह पुरुष पर निर्भर है. महिलाओं को आत्मनिर्भर करने के लिए उनको शिक्षित करना जरूरी है. महिलाओं को शिक्षित करने से उनमें एक व्यापक परिवर्तन आएगा उनकी दुपटी व्यापक होगी. उनमें वैज्ञानिकता, वस्तुनिष्ठता आएगी, उनमें विवेकवादी दृष्टिकोण विकसित होकर उनकी क्षमताओं का विकास होगा. इसके साथ उन्हें बेहतर रोजगार, आजीविका के साधन और आर्थिक निर्भरता प्राप्त करने में कोई कठिनाई नहीं आएगी इसके माध्यम से वे परिवार और समाज में समान दर्जा प्राप्त करने में सफल होंगी.

आज महिलाओं के सामने जो भी समस्याएं है, उसके पीछे -उनकी अज्ञानता और अशिक्षा ही कारक है. एक सामान्य महिला को अपने सामान्य मुलभूत मानव अधिकार और कानूनी अधिकार तक पता नहीं है. उनकी अज्ञानता के कारन उनका शोषण होता है. और उन्हें समाज में दुय्यम दर्जा दिया जाता है. युनिसेफ की एक रिपोर्ट जिसका शिर्षक था "द स्टेट ऑफ द वर्ल्ड चिल्ड्रन २०१२", ज्योकि वर्ष २००० से २०१० तक के आंकड़ों में भारत में बालिकाओं की स्थिति पर प्रकाश डालती है. इस रिपोर्ट के अनुसार भारत की ५४ प्रतिशत महिलाएं अपने पतिद्वारा पिटाई किये जाने को उचित मानती है. इसका मूल में है उनका पारंपारिक सामाजिककरण और अशिक्षा एवं अज्ञान. आज महिलाओं को अपने सामान्य सामाजिक, कानूनी, वित्तीय अधिकारों की जानकारी नहीं है.

महिला कल्याण के संवैधानिक प्रावधान :

भारत को स्वतंत्रता मिलने के बाद महिलाओं के सम्मान, सुरक्षा और विकास के प्रति देश के राजनेता गंभीर थे. इसी के परिणाम स्वरुप भारत के संविधान में महिला कल्याण के लिए अनेक प्रावधान बनाये गये है.

- अनुच्छेद १५(१)- राज्य किसी नागरीक के विरुद्ध लिंग के आधार पर विभेद नहीं करेगा.
- अनुच्छेद १५(३)- राज्य को महिलाओं और बच्चों के लिए विशेष उपबंध करने का अधिकार है.
- अनुच्छेद १६(२)- राज्य के अधिन किसी नियोजन या पद के सम्बन्ध में कोई भी नागरीक लिंग के आधार पर न तो अपात्र होगा न ही उससे विभेद होगा.
- अनुच्छेद २३- मनव व्यापार व बलात श्रम का प्रतिषेध
- अनुच्छेद ३१ (क) -महिला व पुरुष को समान रूप से जीविका के पर्याप्त साधन मिले.
- अनुच्छेद ३१ (घ)- पुरुष व स्त्री दोनों को समान कार्य के लिए समान वेतन हो.
- अनुच्छेद (ड) -पुरुष व स्त्री कर्मकारों के स्वास्थ्य व शक्ती का दुरुपयोग न हो तथा आर्थिक आवश्यकता से विवश होकर उन्हें ऐसे रोजगार में न जाना पड़े जो उनकी आयु व शक्ती के प्रतिकूल हो.
- अनुच्छेद ४२- राज्य काम की न्यासंगत व मनवोचित दशाओं का तथा प्रसूति सहाय्यता के लिए उपबंध करेगा.
- अनुच्छेद ४६- अनुसूचित जाति व जनजाति और अन्य दुर्बल वर्गों के शिक्षा और अर्थसंबंधी हितों की अभिवृद्धि.

- अनुच्छेद ४७- पोषाहार और जीवनस्तर सुधार के लिए लोक स्वास्थ्य का सुधार
- अनुच्छेद ५१ -(क) (ड) -(मुल कर्तव्य) ऐसी प्रथा का त्याग जो स्त्रियों के सम्मान के विरुद्ध हो.
- अनुच्छेद २४३ (घ) (३) - प्रत्येक पंचायत में एक तिहाई सीट स्त्रियों के लिए आरक्षित.
- अनुच्छेद २४३ (घ) (४)- पंचायतों में अध्यक्ष - पद के लिए भी एक तिहाई सीट स्त्रियों के लिए आरक्षित.
- अनुच्छेद २४३ (न) (३)- नगरपालिका में एक तिहाई सीट महिलाओं के लिए आरक्षित.
- अनुच्छेद २४३ (न) (४)- नगरपालिका में अध्यक्षपद के लिए एक तिहाई आरक्षण महिला ओ के लिए.
- अनुच्छेद २२६ -वयस्क मताधिकार

महिलाओं के व्यावसायिक अधिकार एवं संपत्ती का कानूनी अधिकार :

महात्मा गांधी ने कहा "तुम महिलाओं के व्यक्तीत्व को विकसीत होने का मौका दो, उनको चारदिवारी में रखने के बजाय तरक्की का मौका दो, देश के विकास में देर नहीं लगेगी"

आज विकास की ओर अग्रेसर होने के लिए महिलाओं को कानूनन संपत्ती रखने या खरीदने या उत्तराधिकारी के रूप में संपत्ती प्राप्त करने का अधिकार देना है. सरकारने जो कानून बनाये है, वो इस प्रकार है.

- हर स्त्री अपने लिए संपत्ती खरीद सकती है और अपने नाम से भी खरीद सकती है.
- कोई स्त्री अपनी संपत्ती का जो- चाहे कर सकती है. चरहे वह उसे मिली हो, या उसकी कमाई की हो.
- हर स्त्री को यह भी अधिकार है की, पुरुषों की तरह वे भी संपत्ती खरीदे या बेचे, स्त्रियों को अपने माता-पिता या दुसरे रिश्तेदारों की संपत्तीका हिस्सा मिल सकता है. उसको किससे और कितना हिस्सा मिल सकता है, यह उसके निजी कानून पर निर्भर करता है.
- हिंदु स्त्रियों को संपत्ती का अधिकार हिंदु उत्तराधिकार अधिनियम १९५६ के अनुसार मिलेगा.
- हिंदु उत्तराधिकार कानून को चार राज्यों में संशोधित कर अविवाहित पुत्रियों को संयुक्त परिवार की संपत्ती में बराबर का हिस्सेदार बनाया गया है. ये राज्य है -आन्ध्रप्रदेश -१९६८, तामिलनाडू, १९८६, महाराष्ट्र १९९४ और कर्नाटक १९९४.

महिला सक्षमीकरण के लिए अन्य उपाययोजनाएँ :

राष्ट्रीय महिला कोष - महिलाओं के आर्थिक विकास के लिए 'राष्ट्रीय महिला कोष' भारत सरकार के महिला एवं बालविकास विभाग द्वारा संस्थापित एक संस्था है. यह कोष महिलाओं को विभिन्न गतिविधियों हेतु लघु ऋण उपलब्ध कराती है.

राष्ट्रीय महिला आयोग : जनवरी १९९२ में राष्ट्रीय महिला आयोग की स्थापना की गई. इसके अतिरिक्त हर राज्य में महिला आयोग की शाखा का गठन किया गया है. इस आयोग का मुख्य उद्देश महिलाओं को संवैधानिक तथा कानूनी सुरक्षा प्रदान करना है.

राष्ट्रीय महिला सशक्तीकरण मिशन : महिलाओं के सामाजिक, आर्थिक और शैक्षणिक सशक्तीकरण का मुख्य उद्देश लेकर यह मिशन की मार्च २०१० को शुरुआत हुई. इस मिशन का उद्देश भारत की महिलाओं को प्रभावित करने वाले मुद्दों जैसे शिक्षा स्वास्थ्य कानूनी अधिकार सामाजिक आर्थिक, सशक्तीकरण तथा प्रमुख नितियों, कार्यक्रमों एवं संस्थानात्मक प्रबंधनों की बाधाओं को दूर करना है.

सारांश :

आजादी के बाद सरकारने महिलाओं की उन्नती के लिए अनेक महत्वपूर्ण प्रयास किये है. उनके विकास के लिए अनेक कानून बनाये गये है. साथही भारतीय संविधान के निर्माताओं ने महिलाओं के लिए मानव अधिकार, मुलभूत अधिकार,सामाजिक एवम आर्थिक अधिकारों का समावेश संविधान में किया है. संविधान ने महिलाओं को बराबरीका अधिकार एवम दर्जा दिया है. इसके संदर्भ में महिलो में जागृती लाना जरुरी है.

संदर्भ :

- ८) महिला और कानून : राधेश्याम गुप्ता इशिका पब्लिशिंग हाऊस जयपुर.
- ९) आधुनिकता और राष्ट्रीयता - राजकमल बोरा, नमिता प्रकाशन, औरंगाबाद.
- १०) संवेदना के स्तर : राजकमल बोरा- नमिता प्रकाशन, औरंगाबाद.
- ११) कुरुक्षेत्र -महिला सशक्तीकरण -ग्रामीण विकास मंत्रालय, नई दिल्ली.
- १२) मानवशास्त्रातील लिंगभावाची शोध मोहित- प्रा. लिला दुबे, अनु-विद्युत भागवत, डायमंड पब्लिकेशन पुणे.
- १३) महिलयें एवम घरेलु हिंसा, राजेंद्र प्रसाद सुन्दरीया, सागर पब्लिशर्स जयपूर.
- १४) महिला सबलीकरण स्वरुप व समस्या- प्रा.शुभांगी गोटे, वरद पब्लिकेशन, औरंगाबाद .



67.

तसलीमा नसरीन के साहित्य में नारी शोषण के विभिन्न रूप

प्रा. डॉ. शे. रज़िया शहेनाज़ शे. अब्दुला

(हिंदी विभाग)

बहिर्जी स्मारक महाविद्यालय, वसमत

भ्र. क्र. ९८५०६०२७८६, ८८८८६६२३४१

प्रस्तावना : तसलीमा नसरीन के साहित्य में नारी शोषण के विभिन्न रूप देखते हुए, नारी की स्वतंत्रता और पुरुष के समान उसके अधिकार के मुद्दे पर विचार करते हुए तसलीमा का सर्वोपरि आग्रह इस बात पर है कि समाज में नारी को मनुष्य के रूप में स्वीकृति मिलनी चाहिए ताकि वह एक मनुष्य के रूप में सम्मानित जीवन जी सके। तसलीमा का कहना है कि, पुरुष शासित समाज ने कभी दूरदृष्टि से यह देखा ही नहीं कि औरत जाति भी कभी जागृत होगी और पुरुष के समान्तर अपने अधिकार और महत्व की भी माँग करेगी। उसकी वैचारिकता में तो उसे सदैव शोषित और शासित ही रहना होगा, इसलिए जो शब्दकोश उसने बनाया उसमें उसने औरत को मनुष्य माना ही नहीं है! इस बात को स्पष्ट करते हुए अपने साहित्य को लेकर तसलीमा ने कहा है - "देखो, यहीं तुम लोग, जो मेरी किताब छापने को पगला ही उठे हों, वहाँ एक दिन मुझसे मुँह फेर लोगे। तुम लोगों को चाहिए, मेरी पहली किताब के तौर पर कोई ऐसी किताब चुनो, जिसे पढ़कर पाठकों के मन में मेरे प्रति आग्रह जागे अगर तुम लोग चाहते हों कि मेरी जिन रचनाओं के लिए मुल्ला लोगों ने भड़क कर फतवा दे डाला, जिस वजह से लाखों-लाखों लोगों ने मेरी फाँसी की माँग की है, तो मेरे वे कलाम प्रकाशित करो।"^१ तसलीमा के विचारात्मक लेखन का सर्वाधिक व महत्वपूर्ण भाग उसका नारी शोषण के विभिन्न रूप है। बांग्लादेश से निर्वासित होकर जब वह स्वीडन पहुँची तब विभिन्न देशों के प्रकाशक अपनी-अपनी भाषाओं में उनके 'लज्जा' उपन्यास का अनुवाद छापने की अनुमति देने के लिए उस पर दबाव बनाने लगे। तब उन्होंने अपने साहित्य के बारे में यह वक्तव्य कहे थे।

तसलीमा के कहे इन वाक्यों से यह स्पष्ट होता है कि स्वयं लेखिका की दृष्टि में उसका मूल्यवान लेखन जिसने उसे उसकी पहचान दी है, उसके कलाम ही है। 'कलाम' याने उसकी उर्दू में छपी 'पुस्तक', 'निर्वाचित कलाम' हिंदी में जिसका अनुवाद 'औरत के हक में' शीर्षक से प्रकाशन हुआ है। प्रकाशन के पहले तक ये पत्रकारी टिप्पणियाँ मूल्यवान नहीं लगती थी, लेकिन जब वे प्रकाशित हुए और उनकी प्रतिक्रियाओं के कारण इनका मूल्य बढ़ गया। प्रतिक्रियाँ इसलिए बढ़ी क्योंकि यह साहित्य विश्वभर की नारीजाति की पीड़ा को, समस्याओं को प्रकाश में ले आई थी। वैसे उसमें धर्म का विरोध है क्योंकि धर्म ही है जो नारी स्वातन्त्र्य में सबसे बड़ा बाधक जान पड़ता है। तसलीमा का साहित्य भी नारी चिन्तन से जुड़ा हुआ है। जिसने शोषित और पीड़ित नारी की समस्याओं की ओर समाज का ध्यान आकर्षित करने की दृष्टि से प्रारंभ किया। तब तसलीमा को पता नहीं था कि उसका साहित्य कालक्रम में एक अंदोलन का रूप ले लेगा। नारी का जीवन यातनापूर्ण होता है, यह वह बचपन से ही देखती आ रही थी। उसके घर काम करने आनेवाली औरतों से जब वह उनके पति के बर्बर अत्याचार की बातें सुनती थी, तो आगबबुला हो जाती थी और उन्हें विरोध तथा प्रतिकार करने के लिए उकसाती थी। वह बचपन से ही जानती थी कि पुरुष द्वारा औरतों को सताये जाने की समस्याएँ व्यापक हैं। क्योंकि स्वयं उनकी माँ का जीवन भी कुछ कम त्रासदायी नहीं था। उसकी माँ कहती थी औरत चाहें गरीब की पत्नी हों या अमीर की, अपमानित और दुखपूर्ण जीवन उसे जीना ही पड़ता है। तसलीमा ने नारी पर होते अत्याचार और उसकी पीड़ा को अपने घर में और आस-पड़ोस में घटित होते देखा जिसके कारण उसके साहित्य में नारी पीड़ा और अत्याचार के विभिन्न रूप देखने को मिलते हैं। बांग्लादेश, भारत और पाकिस्तान के साथ-साथ विश्व के अन्य देशों में भी नारी पर होनेवाले अत्याचारों की घटनाएँ भी इनके लेखनी का विषय बना।

तसलीमा के लेखन पर उठनेवाले विवादों को देखकर उसकी लोकप्रियता दिन-ब-दिन बढ़ने लगी। अपने लेखन पर मिलने वाली प्रशंसात्मक प्रतिक्रियाओं ने तसलीमा का हौसला और बढ़ाया। जिसके कारण उनकी लेखनी धीरे-धीरे अधिक तीक्ष्ण होने लगी, लेखन और तेजाबी होने लगा। वह आक्रोश व्यक्त करने के साथ-साथ समस्याओं की तह में जाने और कारणों का विश्लेषण भी करने लगी। जिसमें समाजिक रूढ़ियों और धार्मिक अंधविश्वासों पर भी जमकर कलम की कुल्हाड़ चलाई। जिसके कारण उनके विरोध में भी स्वर मुखरित होने लगे। देश छोड़ने से पहले ही वह चर्चा के केंद्र में आ गयी थी।

तसलीमा की पहली विचारात्मक पुस्तक 'निर्वाचित कलाम' बांग्ला भाषा में प्रकाशित हुई थी। जिसका हिंदी अनुवाद 'औरत के हक में' प्रकाशित हुई। जो महिलाओं के लिए अधिक व्यंजक, सशक्त, प्रभावी साबित हुई। यहीं से नारी-जाति की स्वतंत्रता के लिए उनके साहित्य का प्रारंभ हुआ। जो आजतक लिखती आ रही है। यह पुस्तक का शीर्षक उनकी निर्भीकता का व्यंजक भी है। जो समस्त नारी-विमर्श का समावेशी भी होता है। जिस पर बांग्ला भाषा का अत्यंत प्रतिष्ठित 'आनन्द-पुरस्कार' इस पुस्तक के लिए उन्हे दिया गया। बांग्लादेश का महिला लेखिका के लिए उन्हे यह पहला पुरस्कार दिया गया था और यह पुरस्कार तसलीमा को दुबारा उनकी अपनी आत्मकथा के लिए 'मेरे बचपन के दिन' पर दिया गया जो उनकी आत्मकथा का पहला खंड था।

हिंदी अनुवाद में प्रकाशित 'औरत के हक में' इस पर तसलीमा जी ने अपने विचार व्यक्त करते हुए १९९६ में लिखा था, "पुरुष शासित समाज में यदि औरत का उसका हक न मिले तो एक और को औरत के हक में लिखना पड़ता है। तसलीमा नसरीन ने यह जिम्मेदारी उठाई है लेकिन उसकी किताब 'औरत के हक में' एक औरत का स्यापा नहीं है। यह तो जन-अदालत में दायर किया गया एक अभियोग पत्र है, पुरुष वर्ग के विरुद्ध और समाज के विरुद्ध भी यह नारी उत्पीड़न के विभिन्न रूपों की डॉ. तसलीमा द्वारा की गयी निर्मम चीरफाड़ है। उसने उत्पीड़न के विभिन्न रूपों का घटनात्मक निदर्शन ही नहीं किया है, उनसे विचारणीय मुद्दों का निरूपण भी किया है। उसके तलस्पर्शी विश्लेषण और निर्भीक विवेचन ने उसके लेखन को विशेष उर्जा दी है।"^१ यह टिप्पणी तो तसलीमा ने 'औरत के हक में' पुस्तक पर की थी। तसलीमा की वह निर्भीकता और उसके लेखन का वह तीखापन जो इस पुस्तक में प्रतिफलित हुआ है, उसके समूचे नारी-विमर्श में आद्यन्त देखा जा सकता है।

इसके बाद नारी-शोषण परउनकी ओर तीन पुस्तके हिंदी अनुवाद में आयी - पहली 'नष्ट लड़की/ नष्ट गद्य' १९९५ में, दूसरी 'छोटे-छोटे दुःख' २००५ में और तिसरी 'औरत का कोई देश नहीं' २००८ में। यह तीनों पुस्तके नारी का शोषण व पीड़न पर ही केन्द्रीत है। परिवार, समाज, राष्ट्र और विश्वस्तर घटनेवाले घटनाचक्र में नारी विमर्श के जो प्रसंग है वह झकझोर देते हैं। जिस पर तसलीमा ने बेबाकी से कलम चलाई है। नारी की पक्षधर बनकर वह सामने आयी है। कनाडा की स्त्रियों का नग्न अधर्वांग का प्रदर्शन एक ऐसा ही अंदोलन था। अपनी छोटी-छोटी टिप्पणियों में उसने नारी-जीवन की रोजमर्रा की समस्याओं से लगाकर गम्भीर चिन्तनीय विषयों पर विचार किये है। जिस नारी स्वातंत्र्यता के पक्ष में वह आज खड़ी है, उसकी पक्षधरता में वह प्रारंभ से ही खड़ी थी। लेकिन कालांतर में वह नारीवाद की ओर उत्सुख हो गयी है। उसके निजी जीवन के उतार-चढ़ाव के कारण उसका झुकाव नारीवाद की ओर बढ़ता चला गया। जिसके परिणाम स्वरूप विवाह-प्रथा का दृढ़ता के साथ उसने विरोध किया। विवाह का विरोध तो वह अपने स्कुली जीवन से करती आयी है। लेकिन समय के साथ साथ विरोध के स्वर में भी तीक्ष्णता और उग्रता भी आयी है। 'औरत का कोई देश नहीं' में "मंजू-सुरेश प्रेम प्रसंग में न्यायालय द्वारा मंजू को सुरेश के साथ रहने की अनुमति दिये जाने के बाद भी मंजू को तसलीमा का परामर्श यही है कि यह एकाकी जीवन का वरण फेर!"^२ यही नारीवाद का प्रभाव है। पहले तसलीमा की माँग नारी-स्वातंत्र्यता की थी। लेकिन अब उसका स्थान नारी स्वच्छन्दता ने ले लिया है। उसकी यहीं स्वच्छन्दता ही उसकी स्व-निरूपित नैतिकता है। जिसमें सामाजिक नैतिकता का जगह-जगह प्रखर विरोध किया है। जिसमें नारी यौन-स्वाधिनता का विशेष आग्रह भी किया है। जो चिन्तनीय भी जान पड़ता है।

तसलीमा नसरीन ने भारतीय नारी जीवन पर अधिक लिखा है। वैसे भारत पर लिखना तो उसके लिए आरंभ से ही रुचि पूर्ण रहा है। भारतीय नारी जीवन पर उसने निकट से निरीक्षण के बाद ही अपनी लेखनी चलाई है। भारतीय नारी संघर्ष और परिवेश का संदर्भ पिछले दो संग्रहों में कई जगह पाया जाता है। उसने अनुभव किया कि, "भारतीय मुस्लिम नारी जीवनपर कुछ विशेष विचार करने की आवश्यकता है। जिसका कारण यह है कि कई मुस्लिम देशों में जो परिवर्तन स्वीकार किये गये है, भारत में उन्हें भी अभी स्वीकृति नहीं मिला है। इसलिए भारतीय मुस्लिम स्त्रियों को कठोर और दमघोंटू पारबंदिया आज भी झेलनी पड़ती है। किस तरह औरत को ससुराल में बेबस पाया जाता है जिसकी तुलना वह पालतू पशु-पक्षी से करती है। पिंजरे में बंद पक्षी को भी समय पर दाना-पानी दिया जाता है, उसके लिए हवा रोशनी का ख्याल रखा जाता है। उसे चंद शब्द बोलना भी सिखाया जाता है लेकिन खुला आकाश, मैदान, बन-जंगल की हरियाली से उसे वंचित रखा जाता है। यही स्थिति ससुराल में औरत की होती है। उसका व्यक्तित्व सुलभ नहीं होता। उसके पाँव जंजीर से बँधे रहते है, चाहे वह जंजीर सोने-चांदी की ही क्यों ना हों। जैसे मैदान में बकरी को जब चरने के लिए छोड़ा जाता है तब उसके गले की रस्सी को एक खूँटे से बाँध दिया जाता है। उसी तरह स्त्री को भी गाय और भेड़-बकरी की तरह एक नपे-तुले दायरे में चलने-फिरने दिया जाता है। गाय और बकरी फिर भी सींग मार सकती है, लेकिन औरत में इतना साहस

और गुस्सा कहाँ होता है। पुरुष के आगे उसका जीवन उम्र कैदी-सा होता है। वह उसे अपनी दृष्टि की पहुँच सीमा के बाहर वहाँ तक जाने ही नहीं देता, जहाँ वह अपने पूर्णतः स्वतन्त्र व्यक्तित्व का विकास कर सके।"^४

औरत और मर्द में प्राकृतिक अंतर होता है लेकिन तसलीमा ने दृढ़ता से कहा है कि इस अंतर की वजह से कोई दुर्बल या सबल अथवा योग्य-अयोग्य नहीं होता। योग्यता सतत अभ्यास और अनुभव से आती है। पुरुष को प्रमुखता देने के उद्देश्य से समाज के ठेकेदारों ने गढ़ा है, अन्यथा दोनों समान है, दोनों का अपना-अपना पृथक अस्तित्व हैं। तसलीमा का मानना है कि समाज में नारी को मनुष्य के रूप में स्वीकृति मिलनी चाहिए। लेकिन यह पुरुष शासित परिवार और समाज औरत का मनुष्य होने का दर्जा स्वीकार नहीं करते। स्त्री को केवल किसी पिता की पुत्री, पति की पत्नी या पुत्र की माता के रूप में ही पहचाना जाता है। प्रारंभ में पुरुष को भी किसी के पुत्र के रूप में ही पहचान मिलती है लेकिन धीरे-धीरे उसकी अपनी स्वतंत्र पहचान बन जाती है। उसके विचारों की अलग अहमियत हो जाती है चाहे वह पढ़-लिखा हो या नहीं हो; परंतु परिवार और समाज में उसकी अपनी विशिष्ट पहचान बन जाती है और स्त्री ने अगर अपनी प्रतीभा के बल पर अपनी विशिष्ट पहचान बना ली तो वह उसके पद के कारण पहचान होती है, औरत रूप की उसकी पहचान नहीं होती। ऐसे ही तसलीमा के 'शोध' उपन्यास की नायिका 'गुर' भौतिकशास्त्र में एम.एसस्सी. है लेकिन परिवार में उसकी पहचान केवल 'बहू' के रूप में है। एक दिन उसका ननदोई उसे जब उसके पढ़ाई के आधार पर नाम पुकारता है तब उसे अपने पढ़े-लिखे होने का अहसास होता है और वह अपने योग्यता के अनुसार काम ढुंढ लेती है।

लड़कियों पर माँ-बाप ही अधिक बंधन लगाते हैं। उनका हेतु होता है संकटपूर्ण परिस्थितियों से उन्हें बचाया जा सके, उन्हें सुरक्षित रखा जा सके; परंतु तसलीमा का जीवन इसका साक्ष्य है। उसके अपने ही घर-परिवार में वह सुरक्षित नहीं थी। उसके अपने ही चाचा और मामा ने बचपन में ही उसका यौन-शोषण किया था। तसलीमा के उपन्यास 'फेरा' की नायिका कल्याणी को उसके माता-पिता बांग्लादेश को बच्ची के लिए असुरक्षित समझकर उसे कलकत्ता में मामा के पास भेज देते हैं। लेकिन दुर्भाग्यवश वह मामा के बेटे के हवस का शिकार होती है। 'फ्रांसीसी प्रेमी' में भी 'नीला' अपने भाई के मित्र सुनिल के हवस का शिकार होती है। इस तरह लड़की अपने परिवार में भी असुरक्षित होती है। परिवार में लड़कियों की शिक्षा पर ध्यान नहीं दिया जाता। पढ़ाई के बजाए लड़कियों के विवाह की चिंता अधिक दिखाई देती है। पिता के घर में उठना-बैठना, चलना-फिरना, खाना पकाना, सौंदर्य बढ़ाना सिखाया जाता है। इस शिक्षा के लिए तसलीमा ने ठीक ही लिखा है कि, "लड़की के पिता के घर रहते हुए, पति के घर जाने के लिए निरंतर प्रशिक्षण चलता रहता है।"^५

तसलीमा की एक कहानी 'झरी हुई पत्ती' इसमें बालिका अँगूरी अपनी माँ से पूछती है कि, "इंसान शादी क्यों करता है? माँ उसे कई तरह से समझाती हुई उत्तर देती है कि औरत ज्यादा चिल्लाकर बात न कर सके इसलिए उसे ब्याह दिया जाता है। पति का सेवा-जतन कर सके इसलिए ब्याह किया जाता है। इस पर अँगूरी निहायत भोलेपन से पूछती है, सेवा-जतन क्यों? दामाद लोग क्या बीमार रहते हैं?"^६ मासुमियत से पूछी गयी इस बात में गहरी सच्चाई छिपी हुई है, पति लोग शरीर से भी अधिक मनसा रूग्ण रहते हैं।

इस प्रकार हम देखते हैं कि तसलीमा नसरीन ने नारी शोषण के विभिन्न रूप को लेकर अपने साहित्य को सबसे अधिक महत्व दिया है। आरंभ से लेकर आज तक वह इसी विषय को लेकर अपनी लेखनी चलाती आई है। एक स्त्री होने के नाते उसके नारी शोषण के लेखन को यहाँ प्रकाश में लाने की कोशिश की है।

संदर्भ :

१. औरत का कोई देश नहीं - तसलीमा नसरीन, पृ. सं. ८८
२. नष्ट - तसलीमा नसरीन, पृ. सं. १०-१२
३. तसलीमा : संघर्ष और साहित्य - मोहन कृष्ण बोहरा, पृ. सं. २७२
४. तसलीमा के हक में - तसलीमा नसरीन, पृ. सं. २९
५. हक - तसलीमा नसरीन, पृ. सं. ४४
६. झरी हुई पत्ती - तसलीमा नसरीन



68.

भारतीय समाज की मानसीकता और स्त्री

प्रा.डॉ.वडचकर एस.ए

दुरभाषा - ०८९८३८४८७८८

कै. रमेश वरपुडकर महा. सोनपेट, जि.परभणी

मानवी जीवन यापन करने की पध्दती उसकी मानसीकता पर निर्भर करती है और यह मानसिकता उसकी परंपरागत रही है | मानव हजारों सालोंसे जिस मानसिकता का गुलाम है उसमें सबसे केंद्र में पुरुष प्रधान संस्कृती रही है| जिसमें स्त्री को दुय्यम स्थान मिला है | स्त्री में अनेक वर्षों की परंपरा मानकर गुलामी को स्वीकार करलिया है| हम भारतीय परंपराओं और सभ्यता को विश्व में श्रेष्ठतम मानते है, किंतू यह भी सत्य है कि हमारे भारतीयों में भी कई बार स्त्री को केवल भोग की वस्तु ही माना गया है| भक्तिकालीन संतो ने स्त्री के कामिनी रूप से दुर रहने की सलाह इसीलीए दी है| आज परिस्थितीयाँ बदल गयी है, स्त्री आज पुरुष के कंधे से कंधा लगाकर काम कर रही है, इतनाही नहीं स्त्री ने आज कुछ क्षेत्रों में पुरुषों को पिछे छोड दिया है | जो काम पुरुषों का माना जाता था उसमें भी स्त्रीयोंने अपना कब्जा जमा लिया है| राजनीती, सामाजिक, वैज्ञानिक, तकनिकी, शिक्षा, सुरक्षा, खेल-कुद आदि के साथ जीवन के जटिल कामों में भी स्त्री ने अपने आप को सोंप दिया है | आज हम देखते है हिंदुस्तान में मोटार, कार ड्रायव्हिंग विमानिक, किसान,खेत, खलिहान पर कब्जा तो कर लिया है| साथ ही साथ कई स्त्रियाँ ऐसी भी है जो बिना पुरुष के अपने परिवार की देखभाल अच्छी तरह से कर रही है| पुरुष प्रधान संस्कृती में पुरुषी मानसिकता को बदलना कोई आसान काम नहीं है| इस विषय पर डॉ. रणसुभेजीका मतंव्य है प्रश्न केवल स्त्री की मानसिकता को बदलने का नहीं, पुरुष की मानसिकता में भी मूलभूत परिवर्तन की जरूरत है| क्योंकि हजारों वर्षोंसे उसे यह चेताया गया है की, स्त्री या तो श्रध्दा की अधिकारणी है (माँ या बहन नारी तुम केवल श्रध्दा है) अथवा भोग की पत्नी या वैश्या |आधुनिक समय में स्त्रीयाँ अपने कर्तव्य तथा सक्षमता का परिचय दुनिया भर में देने लगी है, तो दुसरी और एक वर्ग आज भी स्त्री को केवल भोग की वस्तु, मनोरंजन का साधन और मानव जाती की उत्पादन करने वाली मशीन के रूप में ही स्विकार करने की मानसिकता का गुलाम है|

स्त्री की सुरक्षा उसकी इज्जत को अपनी इज्जत मानकर समाज ने हजारों बंधनो में बांधा है| जाती धर्म और संस्कारों के नामपर समाज ने कुप्रवृत्तियों के कारण आन,बान और कहीं-कहीं पर शान तक बनाया है| घर में लडका - लडकी में अंतर किया जाता है| लडकी घर से बाहर निकलती तो उसके वापिस लौटने की फिक्र माँ बाप करते है, किंतू लडके की नहीं | जितने भी हो सके पुरुषों ने बंधन स्त्रीयों पर लादे है इन सभी बंधनो को बोझ ढोते हुए भी स्त्री ने अपने कर्तव्य का पालन करके बेटी, बहन, बहु,माँ जैसे रिशतों को निभाते हुए अपने कर्तव्य का पालन कर जोहर और हुनर दिखा रही है| हिंदुस्तान में स्त्री उध्दार को लेकर संतो के साथ-साथ राजाराम मोहनराय, बालगंगाधर तिलक, सर सैय्यद अहमद खाँ, भीमराव अंबेडकर, छत्रपती शाहुजी महाराज, ज्योतिबा फुले, मोहनदास करमचंद गांधी, कांशीराम या महिलाओं में रजिया सुलतान, लक्ष्मीबाई, चाँदबीबी, सावित्रीबाई फुले, पंडिता रमाबाई, जीनत महल आदि ने विधायक और रचनात्मक कार्य किया है| कालांतर में भारतीय समाज सुधारकोंने उन्नसवी शती के उत्तरार्ध में स्त्री को लेकर चिंतन, मनन का प्रारंभ किया है| विश्वभर में महिला-दिन, मानवाधिकार, स्त्री समानता, स्त्री - हक्क, स्त्री सुरक्षा को लेकर गंभरता से विचार किया जाने लगा है|

हिन्दी साहित्य में संतो के प्रयासों के बाद आधुनिक काल के कवियों में मैथिलीशरण गुप्त, निराला,प्रसाद, सुमित्रानंदन पंत, फणीश्वरनाथरेणूजी आदि साहित्यकारोंने स्त्री सबलीकरण को लेकर अपनी कलम चलाई है| मैथिलीशरणजीने तो रामकथा का नये सिरे से रचने का प्रयास किया है| पुरुषोत्तम राम के जगह लक्ष्मण और पत्नी उर्मिला को नायिका की हक्कदार बनाकर कैकयी को भी क्षमा का पात्र बनाया है | मैत्रेयी पुष्पा ने स्त्री विषय और वेदना को लेकर लोक चरित्रों के माध्यम से स्त्री जीवन के सामाजिक बिंबो को उभारा है | मैत्रेयी पुष्पा के विषय अन्य लेखकों की अपेक्षा अलग है| विषय अत्यंत मार्मिक एवं संवेदनापूर्ण है| उनमें स्त्री की अस्मिता, आकांक्षा है, पुरुष की मानसिकता को बदलना है जो तसलिमा नसरीन, प्रभा खेतान, चित्रा मुदगल आदि लेखिकाओं में रहा है| सिधी-सी बात है, समाज से भिडने के लिए और

समाज के दबाव को झेलने के लिए शैक्षणिक, सामाजिक और आर्थिक मजबूती चाहिए उपरोक्त समाजसुधारकों के पास तिनो प्रकार की मजबूती थी। यहाँ जबहम महिलाओं के सशक्तीकरण को लेकर विचार करते है, तब सबसे पहले सवाल उठता है कौन नही जानता कि संपत्ती में बंटवारे को लेकर समाज कितना पुरुषवादी है। बेटीयों को हिस्सा देने के नामपर कानूनी कार्यवाहीयों के जरिए खुद को फायदे में रखने की खातीर कितने वकीलों -जजों को मुनाफा देते है। इसके अलावा भी पुरुषों के विचार और साहित्य की दुनिया पर नजर डाले तो शायद ही कोई हो जो न मानता हो की महिलाओं को सशक्तीकरण की जरूरत है। जो स्त्री लेखन करता नही वह भी, सामाजिक भी कहते है कि समाज में औरतों की हालत पतली है।

आज कल तो पुरुषों द्वारा कहानी - कविता के जरिए स्त्रियों की दयनीयता को महसुसने की होड लग चुकी है। ऐसे में जरूरी है की इनसे कह दे की जरा आत्मावलोकन करे | जो कविताएँ स्त्री और स्त्री चरित्रों का अहवान करती है। माँ, नानी, दादी, बेटी, बहू, बहन के रूप में समझाती है किंतू इन्सान के रूप में नही। जो खानदान में तयशुदा रोल में ढल गयी और भुल गयी की वे अपने आपमें एक इन्सान भी है। जिसके होने से परिवार की कई जिंदगीयाँ तो संवर गई मगर खुद उसका वजुद मिट गया | पुरुष लेखकोंने अनुभव के स्तर पर स्त्रीमन में प्रवेश कर वहाँ से खुद औरत बनकर दुनिया को देखा है। एक ओर तरिका है स्त्री केंद्रित कलम का जो महिलाओं को बराबरी, इन्साफ और हक हासिल करने के लिए लडता है। यहाँ आहवाहन के साथ-साथ धिक्कार भी करता है, जो औरत के संकोच, बुजदिली, धर्मभीरूता संस्कारी और सुशील बर्ताव को छोड आगज्वाला बनने की चेतावनी देता है।

यहाँ हमदर्दी-भरे लेखन विश्लेषण में ईमानदारी की बेहद कमी है। जिनपर पुरुष-समाज की मौन स्वीकृती जारी है जो महिला सबलीकरण में सबसे बडी बाधा है। स्त्री मुक्ती के नारे लगानेवालों ने पिता - भाई के रूप में क्या आपने अपनी बहन या बेटी को परिवार की जायदाद में हिस्सा दिया ? अगर पिता - भाई के रूप में पुरुष ईमानदार और न्यायप्रिय नही है तो उनही बेटीयाँ-बहनें अबलाएँ ही बनी रहेंगी। पती - ससुराल और समाज में हैसियत-हिन बनने की प्रक्रिया मायके से ही शुरू होती है जब लगता है

१) विवेकशिल होने के लिए शिक्षा नही मिलती |

२) आत्मविश्वासी होने के लिए आजादी नही मिलती।

३) आत्मनिर्भर होने के लिए परिवार- पिता की जायदाद में हक बराबर हिस्सा नही मिलता।

उपरोक्त तीनों प्रकार के धन से मायके में ही मिलने चाहिए | अगर स्त्री इसमें कमी है तो क्या ससुराल ही नही पुरे समाज के सामने भी सम्मान की जिंदगी नही जी सकती और नही उसे आत्मसम्मान, आत्मविश्वास, आत्मनिर्भरता पर कितने भी भाषण देने से कुछ भला नही हो सकता। स्त्री जीवन की चिन्ताएँ सामाजिक, आर्थिक, कानूनी और पितृ सत्तात्मक व्यवस्था के मुद्दों के रूप में विश्लेषित हुई है। यह सच ही है महिला लेखन में लगातार कुछ नया और उध्वेलित करता हुआ सच सामने आने लगा है। सबसे बडी चिन्ता यही है की सम्पूर्ण सामाजिक और पारिवारीक ढाँचे में स्त्री को जगह तलाश करना एक साजिश यह हुई है कि स्त्री के मन को उसकी देह से अलग कर दिया है। उसकी आत्मा को मारकर, सोच की शक्ती को कुचलकर केवल देह को ही केन्द्र में रखा गया है। स्त्री शोषण का मुख्य आधार शारीरीक दृष्टी से ही अधिक है। हाँ मध्य वर्ग में स्त्री शिक्षा की वजह से लडकियों की शिक्षा आगे बढी है। सरकारी नीतियों की वजह से लडकियों की शिक्षा आगे बडी है किंतू मर्द की जहाँ अपनी ताकत- हैसियत की स्तर पर भागीदारी की बात आती है, वहाँ स्त्री सारासार मुजरिम की भुमिका में है। तब वह दहेज या अन्य सामाजिक कुरितियों की आड में छिपकर मिमियाता है। तब पलायनवादी तर्क सामने आता है। कि बेटी-बहन को तो ससुराल से भी मिलता है। शह तर्क देते वक्त पुरुष यह नही सोचता की वह खुद अपने खुन, अपनी औलाद को नही दे रहे तो वो पराए लोग जो दहेज के बदले ले गये वे अपनी जमीन जायदाद स्त्री के नाम लिखवाएंगे ? हे पुरुषो जिस दिन बेटी के पास पलटकर वापस आने का संबल अपना घर होगा, जिस दिन डोली अर्था से वह मुक्त होगी, जिस दिन धार्मिक, कर्मकाण्ड, बाह्यडम्बर आदि से मुक्त हो संबल जायेगी उसी दिन बहुए-पत्नीयाँ आत्मसम्मानी, आत्मविश्वासी और आत्मनिर्भर जरूर होगी।

स्त्री-विषयक चर्चित मुद्दों में एक और समस्या स्त्री के मन को कचोटती रहती है और वह है स्त्री देह की मानसिक जकडन से मुक्त करवाकर स्वांतः सुखाय भोग का मामला। स्त्रीयां खामखाह अपने शरीर के प्रती अत्याधिक सतर्क होकर गुलामी में जकडी हुई है कैसे वह शुचितावादी धार्मिक-सांस्कृतिक परंपराओं को ढोकर जीवन सुख से खुद को वंचित कर रही है। कैसे वह समाज निर्मित भुमिकाओं में फंसकर रह गई है और एक स्वच्छंद स्त्री होने के सुख से वंचित है।

स्त्री सबलीकरण में पुरुष वर्ग किसी तरह भी घाटे में नहीं है। परिवार की संपत्तीपर, सारे अधिकारों पर और सत्ता पर एकछत्र राजा बन बैठा है। उसकी सत्तापर कहींसे आंच नहीं आ रही है। वह कमजोर, अधिकारहीन, विवेकहीन, आत्मविश्वासहीन, संपत्तीहीन महिलाओं से घिरा हुआ है। समाज में न्यायप्रिय, आधुनिक प्रगतीशील, स्त्रीवादी दिखने के लिए वह सभी फैशनेबल सिध्दांतोंवादी को अपनी वाणी में आत्मसातकर समय-सम्मत बात करता है। स्त्री और समुदाय की दासता के कितने रूप समाज में बिखरे पड़े हैं। उनपर भी ध्यान देने की जरूरत है। हम जब भी अपनी सुप्त चेतना को झकझोरते हैं तो यह सत्य सामने आता है कि स्त्रियों से सम्बन्धित कई धार्मिक और सामाजिक विषय से है जिन्हे हम प्रथा कह कर महत्व ही नहीं देते। धर्म के नामपर सदियों से चलता आ रहा व्रत, अनुष्ठान, पुजापाठ के कर्म विधानों से स्त्रियाँ जैसे ही जकडी हुई है फिर अब उनके व्यस्त कार्यक्रमों में सिरीयल भी आ जुड़े है। अब उन्हे दुनिया देखने की फुर्सत ही कहाँ है? गहने, कपडे, सौंदर्य प्रसाधनों से दबी ढँकी इन स्त्रियों को अपनी मुख्य समस्या का बोध ही नहीं है। एक विचित्र किन्तु सामाजिक अनिवार्यता है कि नैतिकता से जितनी टकराहट स्त्री की होती है, जितने प्रश्न उससे पूछे जाते है उससे आधे से भी कम पुरुषो से नहीं पुछे जाते है। मिडीया और बाजार ने स्त्री की स्थापित छवि के अनेक प्रतिमानों को खण्डित किया है। इसके लिए कौन जिम्मेदार है। यह एक अलग बहस का मुद्दा है। फिलहाल इतना जरूर कहना चाहूँगा कि अपने स्वतंत्र लेखों और वक्तव्यों में साहित्यकारानों जो प्रखरता और स्त्री जीवन के जरूरी सवालों के प्रति सलग्नता व्यक्त की है, वह कहानियों में और समाज में व्यक्त होना शेष है।



SECTION 'D'

69.

भारतीय महिलांचे मानव अधिकार व न्यायालयीनआदेशांचाअभ्यास

आकाशे एस.एम.

लोकप्रशासन विभाग

नागनाथ वरिष्ठ महाविद्यालय औंडा ना. जि. हिंगोली.

प्रस्तावणा :-

भारतामध्ये प्राचीन काळा पासून रूढी, प्रथा, परंपरा, निरक्षरता या अनेक कारणाने स्त्रीयांवर अन्याय व अत्याचारहोत आहेत.पुरूष प्रधान संस्कृती आणि समाज रचना यास कारणीभूत आहे.भारतीय महिला दुर्बल शोषित व पिडीत मानल्या जातात.स्त्रिला फक्त भोगवादी व दासीच्या भावनेतुन पाहीले जायचे.मध्य युगीन व ब्रिटीश कालखंडातहीस्त्रीया बाबत विचारसरनित फारसा फरक पडला नाही.अधुनिक काळात काही समाज सुधारकांनी उदा.महात्मा जोतीबा फुले, महर्षी कर्वे, राजराम मोहन रॉय, राजर्षी शाहु महाराज यांनीस्त्री अस्तित्वाविषयी सुधारणा करण्याचा प्रयत्न केला.

स्वातंत्र्य प्राप्ति नंतर राज्य घटनेच्या माध्यमातुन स्त्रियांना पुरूषा समान मुलभुत अधिकार देण्याचा प्रयत्न केला गेला. या अधिकाराचेसंरक्षणहोण्यासाठी घटनात्मक उपाय योजना करण्यात आल्या. संसदेद्वारे स्त्री मानवी हक्क विषयक अनेक कायदे करण्यात आले.मात्र कायदयांची रितसर अमलबजावणी व प्रसिध्दीमध्ये शासन अयशस्वी ठरले आहे. म्हणुन आजहीस्त्रीयांचे मानव अधिकार दडपले जातात.अशा वेळेला न्यायलयीन यंत्रणा स्त्री मानवी अधिकारा विषयी सकारात्मक कार्य करताना दिसुन येते. संबंधीत शोध निबंधामध्ये न्यायालयाने वेळोवेळी स्त्री मनावी अधिकारा विषयी शासनाला दिलेले आदेश व सुचना यांचा आढावा घेतलेला आहे.

◆ विषय प्रवेश :-

स्वातंत्र्य प्राप्ति पासुन शासन महिलांच्या मानवी अधिकारांच्या बाबतीत सकारात्मक दिशेने कायदे करित आहे.शासकीय व प्रशासकीय संरचणेच्या माध्यमातुन या कायदयांची अमलबजावणी करण्यात येते मात्र राजकीय डावपेच व लोकशाहीतील काही पळवाटामधुन अवश्यक बाबीकडे सरकारचे जाणीव पुर्वक दुर्लक्ष झाल्याचे निदर्शनास आलेले आहे . अशा वेळी न्यायालयीनसक्रीयता अनुभवास अलेली आहे.संबंधीत शोध निबंधामध्ये न्यायालयानेसरकारला दिलेल्या न्यायालयिन आदेशांचा अभ्यास केलेला आहे.

◆ संशोधनाचे उद्दिष्ट्ये :-

१. महिला विषयी अस्तीत्वात असणा-या कायदयांचा अभ्यास करणे.
२. न्यायालयांची महिलांच्या बाबतीत सकारात्मकता अभ्यासणे
३. महिलांच्या मानव अधिकारांशी निगडीत न्यायालयाची भुमीका अभ्यासणे

◆ संशोधन पध्दती :-

संशोधनासाठी वर्ननात्मक व विश्लेषनात्मक, पध्दतीचा अवलंब केला गेला असुनत्याकरीता दुय्यम शोधसामग्रीचा वापर केला जाणार आहे . दुय्यम सामग्रीत यासाठी मासीके ,संशोधन लेख, निबंध, पुस्तकेसंकेत स्थळावरील माहीती इ. साधन सामग्रीचा वापर प्रमुख शोध निबंधात केला जाणार आहे .

◆ मानव अधिकाराशी निगडीत महिलांचे कायदेशीर अधिकार :-

राज्यघटने नुसार,शासना मार्फत महिलांच्या विकासासाठी व महिलांच्या मानव अधिकाराच्या संवर्धनासाठी करण्यात आलेले काहीठळक कायदे किंवा अधिनीयम पुढील प्रमाणे आहेत.

- हुंडा प्रतिबंधक कायदा १९६१
- हिंदु विवाह कायदा १९५५

- बाल विवाह प्रतिबंधक अधिनीयम १९२९, १९८६
- किमान वेतन अधिनीयम १९४८
- प्रसूती अधिनीयम १९६१
- दुर्घटना ग्रस्त कामगारांच्या परिवारास भरपाई अधिनीयम.
- गर्भ चिकीत्सा विरोधी अधिनीयम १९७१
- पालन पोषण अधिनीयम १९५६
- अस्लिल चित्रन विरोधी अधिनीयम १९८६
- अरीष्ट रूपन विरोधी अधिनीयम १९८६

◆ महिलांच्या मानवी अधिकारांच्या निगडीत न्यायालयाचे आदेश किंवा सक्रीयता :-

१) **पोलीस खात्यामध्ये महिला विषयी वेगळा गट निर्माण करणे बाबत** - भारतामध्येहुंडा प्रथा प्राचीन काळा पासून अस्तित्वात आहे. या माध्यमातून स्त्रियांचा छळ केला गेला स्त्रियांना त्रास देऊन त्यांचा बळी घेतला गेल्याची असंख्य उदाहरणे आहेत. इत्यादी प्रकार महिलांच्या मानवी अधिकारा विरोधात आहेत. न्यायालयानेहुंडा मागणे, व त्यासंबंधी महिला अधिकारांचेहनन करणे. हा गुन्हा निश्चित केला व शासनास सर्व पोलीस खात्यामध्ये महिला अधिकाराच्या सक्षणासाठी वेगळा वर्ग निर्माण करावा असा आदेश दिला.

२) **सति प्रथे विरूद्ध आदेश** - भारतात सती जाण्याची अत्यंत हृदय द्रावक प्रथा स्त्रियांच्या बाबतीत अस्तित्वात होती. स्त्रियांना रूपकवर सति जाण्यास भाग पाडले जायचे, नंतर तिचे मंदीर बांधून पुजा अर्चा केला जायची. सर्वोच्च न्यायालयाने याची गंभीर दखल घेऊन या प्रथेच्या विरोधात न्यायदान केले व ही प्रथा समुळ नष्ट करण्याचे आदेश शासनास दिले.

३) **तुरूंगातील व स्त्रीसुधार गृहातील महीला अत्याचारा बाबत**- स्त्रीसुधार गृहामध्ये व तुरूंगामध्ये स्त्रीयांवर मोठ्या प्रमाणात अत्याचारहोत आहेत. त्यांचे लैंगिक शोषण केले जाते. त्यांना वेश्या वृत्तीसाठी वापरण्यात येते. याच आशयाची याचीका आग्रा सुधार गृहाच्या बाबतीत दाखल करण्यात आली. या नुसार न्यायालयाने पुढील आदेश दिले.

-महिलांचीसुटकाहोण्या पुर्वीच त्यांच्या पुणर्वसनाची तरतुद शासनाने करावी.

-पत्रकार व समाज सुधारकांना महिलेतुरूंगाच्या आत जाऊन मुलाखत घेण्याची परवानगी असावी.

-सुधार गृहे व तुरूंग शहरातील चांगल्या वस्तीमध्ये असावेत.

-महिला पाहरेक-यांची व महिला कर्मचा-यांचीच नेमणुक कारागृह व सुधार गृहावर करावीत.

४) **दुस-या महिलेशी विवाह करण्याच्या उद्देशा बाबत** - अनेकहुंडा पुरुष मुस्लिम धर्माचा स्विकार करून पुन्हा विवाह करण्याच्या उद्देशानेस्त्रियांशी कपट करत व काही दिवसा नंतर पुन्हा धर्म बदलून संबंधीत स्त्रिला आत्याचारातसोडुन देत.न्यायालयाने स्वतः या बाबीमध्ये लक्ष घालून असी कृती करना-यावर भारतीय दंड विधान कायदया अंतर्गत गुन्हा दाखल करण्याचे आदेश शासनाला दिले.

५) **घर कामगार व प्रवाशी महीला बाबत** - घर कामगार महिला किंवा प्रवाशी महिलांवर संधीचा आणि वेळेचा फायदा घेऊन लैंगिक अत्याचार केले जातात. व या महिला बदनामी खातर किंवा नौकरी खातर याची कोठेही वाच्यता करीत नाहीत. या प्रकारेहोणा-या गुन्ह्यांचे प्रमाण खुप आहेत. यावर जनहित याचीके व्दारे दाद मागीतली गेली. संबंधी सर्वोच्च न्यायालयाने पुढीलसुचना शासनास केल्या.

- पिडीत महिलेची त्वरीत नुकसान भरपाई देण्यात यावी.

- पोलीसांनी अशा गुन्ह्यांचा व पिडीतांचा शोध घ्यावा.

- पिडीत महिलांना अनुभवी वकिलांची मोफत मदत देण्यात यावी.

- महिलांकडुनतक्रार नांदवताना वकिलांची मदत देण्यात यावी.

- चौकशी करतेवेळी पोलीसांनी महिलांना आधार देऊन त्यांच्या अधिकाराची जानीव करून

दयावी.

- पिडीत महिलेचे नाव व ओळख अवश्यकता पडल्या शिवाय जाहीर करू नये.

६) **महिला समाज सुधारका बाबत** - समाज सुधारक पुरुषा प्रमाणेच काही महिलांही समाज सूधारनेच्या कामात सहभागी आहेत. रूढीवादी समाज महिलांच्या अशा कार्याची तिव्र घ्नना करतो. व प्रसंगी अशा महिलांवर सामुहीक अत्याचार केले जातात. उदा. महिलांची नग्न धिंड काढणे, सामुहिक बलात्कार, निर्वस्त्र करणे, केश वोपन इत्यादी. अशा गुन्ह्याचे प्रमाण ग्रामीन व दुर्गम भागामध्ये मोठ्या प्रमाणात आहेत. पिडीत महिलासपुर्णसमुह किंवा गावाच्या विरोधात न्याय मागणे, यात यशस्वी होत नाही. संबंधीत बाब लक्षात घेऊन शासनास सर्वोच्च न्यायालयाने पुढील आदेश दिले.

- सामाजिक कार्य करणा-या महिलांना पोलीससंरक्षण देण्यात यावे

- आरोपीवर त्वरीत गुन्हे दाखल करण्यात यावे.
 - स्त्रीतक्रारीची दखल घेण्यासाठीसमीती स्थापण करण्यात यावी.
 - समितीवर महिला प्रतिनिधी असणे आवश्यक आहे.
- ७) **वेश्या महिलांच्या मुलांच्यासंगोपणा बाबत** - समाजामध्ये काही प्रमाणात परीस्थितीने, काही प्रमाणात संगतीने व काही प्रमाणात जबरदस्तीने महिलांना वेश्या वृत्तीस भाग पाडले जाते. अशा वेश्या वस्त्या प्रत्येक शहरांमध्ये आहेत. त्यांना जन्मना-या मुलांना सन्मानाने जगण्याचा अधिकार आहे. सर्वोच्च न्यायालयाने शासनास या संबंधी पुढीलसुचना केल्या.
- अशा मुलांचे पुनर्वसन करणे राज्य सरकारची जबाबदारी आहे.
 - अशा मुलांनासुधार गृहात पाठवून त्यांचेसंगोपन करण्यात यावे.
 - सुधार गृहात समाजकल्याण अधिका-याची नेमणुक करण्यात यावी.
 - सुधार गृहावर लक्ष ठेवण्यासाठी समिती अस्तित्वात असावी.
 - सुधार गृहांना पुरेसा निधी राज्य सरकारने उपलब्ध करून दयावा
- ८) **उच्चभू व अधिकारी महिलां बाबत** - समाजामध्ये उच्चभू व उच्चविद्या विभुषीत महिलांचे मानवी अधिकार दडपण्याचा प्रयत्न होतो. अनेक कंपन्यामध्ये, कॉलसेंटरमध्ये, हॉटेल व्यवसायामध्ये, हवाई व्यवसायामध्ये महिलांचे पगार त्यांच्या व्यक्तीमत्त्वावर व सौंदर्यावर अधारीत असतात. अशा ठिकाणी नोकरी व पगारासाठी महिलांचे मानव अधिकार दडपले जातात. उदा.
- महिलांनी लग्न करणे
 - कर्मचारी महिलांनी गरोदर राहणे
 - किंवा विवाहा संबंधामुळे व्यक्तीमत्व बदल इत्यादी करणाने महिलांच्या नौक-या गेल्याची अनेक उदाहरणे आहेत.सर्वोच्च न्यायालयानेसंबंधीत प्रश्नांची दखल घेऊन अशी कृती करणा-या कंपन्या व व्यवस्थापकांवर त्वरीत गुन्हे दाखल करावे असे आदेश शासनास दिले.

◆ सारांश :-

अनेक उदाहरणांच्या माध्यमातून आपल्या हे लक्षात येईल की भारतीय न्यायालयीन यंत्रणा महिलांच्या मानवी अधिकारांच्या बाबतीत सकारात्मक व जागरूक आहे.न्यायालयीन निर्णयाला कायदयाचा दर्जा असतो.केंद्रसरकार व राज्य सरकारे न्यायालयीन निर्णयांचा आधार घेऊन कायदे करतात व प्रशासन चालवतात.महिलांवरील अन्याय अत्याचारहेस्थानीक प्रशासन व सरकार मार्फत सोडवीण्याचा प्रयत्न केला जातो, मात्र तो औपचारीक असतो.दोषीवर कायदेशीर कार्यवाही सुध्दा केलीजाते.मात्र असे कित्येक पश्न नव्याने पहिल्यांदाच उभेराहातात की याबाबतीत शासनाकडे निश्चीत दिशा व धोरण नसते.या वेळी सर्वोच्च न्यायालयात जनहीत याचीका दाखल करून अशा अनपेक्षीत प्रश्नांवर न्याय मागीतला जातो व प्राप्त न्यायानुसार केंद्रसरकार व राज्य सरकारे नविन कायदातयार करतात. म्हणुन महिलांना मिळालेल्या मुलभुत हक्कांच्या रक्षणा बरोबरच त्याच्या संबंध मानवी अधिकाराची जोपसना करण्यात न्यायालयीन यंत्रणेचासक्रिय वाटा आहे.

◆ संदर्भ सुची :-

- १) महिला और मानव अधिकार - रमा शर्मा , एम.के. मिश्रा, अर्जुन पब्लिशिंग हाऊस, नई दिल्ली.
- २) भारत में जनहित याचीका और मानव अधिकार - अरून रॉय , राना पब्लिकेशन , नई दिल्ली.
- ३) स्त्रि प्रश्नांची वाटचाल - विदयुत भागवत , प्रतिभा प्रकाशन ,पुणे .
- ४) भारत में मानव अधिकार - मधुसुदन त्रिपाठी , ओमेगा पब्लिकेशन , नई दिल्ली.
- ५) भारतीय महिला एवं अधुनिकीकरण - मंजलीसहसन , कॉमन वेल्थ पब्लिशर्स , नई दिल्ली.
- ६) जनहीत याचीका - अॅन्ड वी.पु. सिन्ने , राजहंस प्रकाशन , पुणे महाराष्ट्र
- 7) सभी के लिए कानुन - दिपक कुमार महर्षी , प्रतिभा प्रतिष्ठान , नई दिल्ली.



70.

महिला सुरक्षिततेविषयी अस्तीत्वात असलेल्या कायद्याची कार्यक्षमता

प्रा. डॉ. अकोलकर आशा दगडू
लोकप्रशासन विभाग प्रमुख
शरदचंद्र महाविद्यालय, शिराढोण
९४०४६८१८२५

प्रस्तावना -

“ हृदयी पान्हा नयनी पाणी
जन्म जन्मीची ही कहाणी ”
“ स्त्री हि बंदिनी ”

अशा स्वरूपाचे उल्लेख आपण साहित्यामध्ये वाचतो, ऐकतो पण वास्तवाच्या जीवनात स्त्रियांवर होणारे अन्याय अत्याचाराकडे बघून आपण दिसत नसल्याची व ऐकू येत नसल्याची भूमिका घेतो. बरेचदा स्त्रियादेखील स्त्रियावर होणारे अत्याचार आणि अन्याय बघून डोळेझाक करतात आणि याचा फायदा पुरुषप्रधान संस्कृतीला होतो.

हजारो वर्षांचा सांस्कृतिक वारसा असणाऱ्या देशात आजही स्त्रीयांना गुलामीत जीवन जगावे लागत आहे. भारतात पुरातन काळापासून पितृसत्ताक कुटुंब अस्तित्वात आहेत. अशा कुटुंबात व एकूणच समाजात पुरुषांना अनेक प्रकारचे अधिकार आहेत परंतु स्त्रीयांना मात्र या अधिकारापासून वंचित ठेवण्यात आलेले आहे. अशा परिस्थीत स्त्रियांना अनेक समस्यांना सामोरे जावे लागते. स्त्रीयांना या अन्याय अत्याचार व गुलामीतून बाहेर काढण्यासाठी अनेक समाजसुधारकांनी प्रयत्न केलेले आहेत. तसेच डॉ. बाबासाहेब आंबेडकरांनी आपल्या भारतीय राज्यघटनेद्वारे महिलांना संविधानात पुरुषांच्या बरोबरीने मुलभूत हक्क आणि स्वातंत्र्य दिलेले आहे. आज महिला अनेक उच्च पदावर कार्य करीत आहेत. देशातील समान कामासाठी समान वेतन ही मिळत नाही. कुटुंबांमध्ये त्यांना अत्याचाराला बळी पडावे लागत आहे. अशा महिलांच्या समस्या सोडविण्यासाठी किंवा त्यांच्या संरक्षणासाठी कोणते कायदे अस्तीत्वात आहेत. व त्या कायद्याची कार्यक्षमता जाणून घेणे आवश्यक आहे. प्रस्तुत शोधनिबंधात महिला सुरक्षिततेविषयी अस्तित्वात असलेल्या कायद्याची कार्यक्षमता याचा अभ्यास करण्यात आला आहे.

अभ्यास पध्दती -

प्रस्तुत संशोधनासाठी दुय्यम स्रोतांचा वापर करण्यात आला आहे. यात पुस्तके, मासिके, अहवाल, इंटरनेट, वृत्तपत्रे इ चा समावेश आहे.

संशोधनाची उद्दिष्टे -

१. महिलासाठी असलेल्या कायद्याची कार्यक्षमता अभ्यासणे.
२. कायद्यामुळे महिला अधिक सुरक्षित झाल्या आहेत का? हे अभ्यासणे.

महिलाविषयक कायद्याची कार्यक्षमता -

आधुनिक काळात वाढत्या औद्योगिकीकरणामुळे तसेच मनुष्याच्या नितीमुल्यातील घसरणीमुळे महिलांची अवस्था दयनीय झालेली आहे. त्यामुळे दररोज घडत असणाऱ्या स्त्री अत्याचाराच्या घटना आपण बघत असतो अगदी ४ वर्षांच्या मुलीपासून ते ७० वर्षांच्या म्हतारीपर्यंत कोणतीच स्त्री सुरक्षित नसल्याचे दिसून येते. ज्या घरात ती स्वतः सुरक्षित समजते त्याच घरात ती विविध अत्याचाराला बळी पडते तसेच घराबाहेर पडल्यानंतरही तिला बऱ्याच अत्याचाराला बळी पडावे लागत आहे. या सर्व अत्याचारापासून संरक्षण मिळविण्यासाठी आजपर्यंत खाली दिलेले कायदे अस्तित्वात आहेत. ते पुढीलप्रमाणे

१) हिंदु विधवा पुनर्विवाह कायदा १८९६ -

भारतीय समाजात पूर्वी मुलींचे लवकर लग्न होत असत बऱ्याच वेळी लग्न म्हणजे काय हे समजण्यापूर्वीच त्यांच्या पतीचे निधन होत असे व त्यांना विधवा म्हणून जीवन जगावे लागत असे व विधवा महिलांकडे पाहणे अशुभ मानले जाई तसेच त्यांच्यावर अनेक प्रकारचे अत्याचार होत असत. महाराष्ट्र व बंगालमध्ये

समाजसुधारकांनी प्रयत्न करुन विधवा पुनर्विवाहाचा प्रश्न सोडवला. इ.स.१८५६ साली विधवा पुनर्विवाहाचा कायदा अस्तित्वात येउन अशा महिलांच्या समस्या सोडविण्यासाठी या कायद्याची मदत झालेली आहे.

या कायद्यामुळे कोणतीही विधवा स्त्री ही पुनर्विवाह करू शकते. या कायद्यामुळे महिलामध्ये सुरक्षितता निर्माण झालेली दिसून येते.

२) **सतीप्रथा प्रतिबंध कायदा १८२९ -**

इ.स.१८२९ साली राजाराम मोहनराय यांच्या प्रयत्नामुळे सतीप्रथा प्रतिबंध कायदा लॉर्ड बेंटिंग या इंग्रजी अधिकाऱ्याने पास केला त्यामुळे पती निधनानंतर त्यांच्या चितेवर प्राण द्यावा लागणाऱ्या महिलांची या जाचक रुढीतून मुक्तता झाली. तेव्हापासून सती जाणे बंद झाले व हि प्रथा संपुष्टात आलेली दिसून येते.

३) **हुंडा प्रतिबंधक कायदा १९६१ -**

समाजात हुंडा देणे व घेणे ही अत्यंत घातक अशी प्रथा निर्माण झालेली आहे. या प्रथेमुळे अनेक महिलांचे आयुष्य उध्वस्त झाले आहे. याला आळा घालण्यासाठी हुंडा देणे आणि घेणे हा कायदयाने गुन्हा ठरविण्यात आला आहे. हुंडा प्रतिबंधक कायदा १९६१ अस्तित्वात आला आहे. प्रत्येक पोलिस स्टेशनला हुंडा प्रतिबंधक अधिकाऱ्याची नियुक्ती करण्यात आली. राज्यात २६ नोव्हेंबर हा दिवस हुंडाबंदी दिन म्हणून साजरा केला जातो.

पण या कायदयाची कार्यक्षमता दिसून आलेली नाही. आज महिलांना हुंड्यामुळे आत्महत्या कराव्या लागत आहेत. यामुळेच मुलींचे प्रमाणे हे कमी झालेले दिसून येत आहे. हुंडया संबंधी कोणी तक्रार करण्यास धजत नाही. गुपचुप हुंडा मुलीचे आईबाप देतात त्यामुळे याला म्हणावा तसा आळा बसला नाही उलट याचे प्रस्थ वाढलेले दिसून येत आहे.

४) **हिंदू विवाह कायदा १९५५ -**

हिंदू विवाह कायदा हा हिंदू धर्माचे पालन करणाऱ्या व्यक्तीस लागू आहे. शिवाय वीरशैव, बौद्ध, जैन, शिख, ब्राम्हा व आर्यसमाज या अनुयायीना हा कायदा लागू आहे. ज्या समाजासाठी स्वतंत्र विवाह कायदे अस्तित्वात आलेले आहेत. तसेच ज्या हिंदूचे विवाह हे स्पेशल मॅरेज ॲक्टनुसार केले जात नाहीत त्यांना हा कायदा लागू होतो.

हिंदूधर्माचे विवाह हे याच कायद्याप्रमाणे होत आहेत.

५) **बालविवाह प्रतिबंधक कायदा १९२६ -**

बालविवाहमुळे होणाऱ्या दुष्परिणामांचे गांभिर्य लक्षात घेवून विवाहासाठी मर्यादा असावी म्हणून या कायद्याची निर्माती झाली. १९२६ साली या कायद्यानुसार १५ वर्ष वयाच्या आतील मुलींचे १८ वर्ष वयाच्या आतील मुलांशी विवाह करणे कायद्याने गुन्हा मानण्यात येत असे. १९५४ साली कायदयात सुधारणा करुन विवाहासाठी मुलाचे वय २१ वर्षे व मुलीचे वय १८ वर्षे करण्यात आले.

२१ व्या शतकाकडे जाणाऱ्या भारतात आता सुध्दा बालविवाह होताना दिसून येतात खूप ठिकाणी तर बालविवाह होण्यापासून पोलिसानी रोखले असून त्यांच्या आई-वडिलांचे मनपरिवर्तन केलेले दिसून येते. बालविवाह कायदा करुन सुध्दा लोक गुपचुप मुलामुलींचे लग्न लावून देतात जेणेकरुन ती मुलगी दिल्याघरी तर सुरक्षित राहिल अशी आई-वडिलांची भूमिका असते. त्यामुळे या कायद्याची कार्यक्षमता दिसून येते. नाहीतर लोकांनी मुला-मुलींचे लग्न लहानपणीच लावून दिले असते. हा कायदा असल्यामुळे तरी लोक मुलींना शिकवून त्यानंतर लग्नाचा विचार करत आहेत.

६) **हिंदू दत्तक निर्वाहा कायदा १९५६ -**

ज्या महिलेला स्वतःचे मूल नाही अशा महिलांना एखादे मूल दत्तक घेवून आपला निर्वाह चालविण्याच्या अधिकारासाठी या कायदयाची निर्माती झाली आहे.

या कायद्यामुळे अनेक कमावत्या मुली, विधवा महिला यांनी आपला ऐकटेपणा जाण्यासाठी मुल दत्तक घेतलेले आहे ते याच कायदयामुळे कायदयाची हि फलनिष्पती आहे हे दिसून येते.

७) **स्त्रीयांना संपत्तीचा कायदा १९५६ -**

एकेकाळी कौटुंबीक मालमत्तेत काही वाटा नव्हता. मुलगा हा कौटुंबीक मालमत्तेचा वारस मानला जात असे. १९५६ च्या कायद्यानुसार कुटुंबाची मालमत्ता, वडिलांनी मिळवलेली मालमत्ता यात त्यांच्या पत्नीला तसेच मुले मुली यांना समान वाटा देण्यात आला आहे.

या कायद्यामुळे मुलगा-मुलगी असा भेदभाव न करता मुलींनाही आपल्यावडिलांच्या संपत्तीत समान वाटा मिळत असल्याचे दिसून येते.

८) घटस्फोट कायदा १९६९ -

हिंदू विवाहाला कायद्याने घटस्फोटाला कायदेशीर मान्यता मिळवून दिलेली आहे. पती पत्नी काही कारणाने ते एकमेकांसोबत राहत नसले तर न्यायालयात जावून घटस्फोट घेवू शकतात. मानसिक व शारीरिक छळ, व्याभिचार, मानसिक आजारपण, पती सात वर्षे बेपत्ता असणे संन्यास घेणे, लैंगिक आजारपण, गुप्तरोग इ.

महिलांना या कायद्यामुळे सुरक्षितता प्रदान झालेली दिसून येते कारण व्यसनीबाज नवरा असला तरी बाई त्यांच्या कडेच राहात असे. पण घटस्फोट कायद्यामुळे पुरुष वर्गाला थोड्याफार प्रमाणात का होईना दारु, व्याभिचार, व्यसनीबाजपणा याला आळा बसलेला दिसून येतो कायदा स्त्रियासाठी उपकारक ठरला.

९) समानवेतन कायदा १९७६ -

१९७५ हे वर्ष आंतरराष्ट्रीय स्त्री वर्ष म्हणून घोषित करण्यात आले होते. स्त्रीयांना समान कामासाठी समानवेतन असावे त्यासाठी हा कायदा करण्यात आला. एका कार्यालयात, कारखान्यात इ. ठिकाणी एकाच प्रकारचे काम करणाऱ्या स्त्री पुरुषामध्ये कोणताही भेदभाव न करता समान वेतन देणे बंधनकारक ठरले.

बऱ्याच क्षेत्रात स्त्री-पुरुषांना समान वेतन मिळत असल्याचे दिसून येते. स्त्रीयांना समान वेतनाबाबत न्याय मागण्याचा अधिकार आहे.

१०) स्त्रीयांचे अश्लिल प्रदर्शन प्रतिबंधक कायदा १९८६ -

या कायद्याने स्त्रिला जाहिराती पुस्तके, पोस्टर्स याद्वारे स्त्रीयांच्या शारीरिक अंगाच्या अश्लिल प्रदर्शनावर प्रतिबंध घालण्यात आला. अशा प्रकारच्या अपराधासाठी शिक्षा आणि दंडाची तरतूद करण्यात आली आहे. या कायद्यामुळे अंगप्रदर्शनाला काही प्रमाणात मर्यादा आल्या आहेत.

११) अनैतिक देह व्यापार प्रतिबंधक कायदा १९५६ -

या कायद्याने स्त्रीचया अनैतिक देह विक्री करण्यास बंदी घातली. या कायद्यात १९७८ व १९८६ साली सुधारणा करण्यात आली. स्त्रीयांचे लैंगिक शोषण, वेश्यागृह चालविणारी व्यक्ती अवयस्कर बालिकांना अनैतिक व्यापारात ढकलणारी व्यक्तीला कठोर शिक्षा या कायद्याद्वारे करण्यात येते.

१२) गर्भपात प्रतिबंधक कायदा १९२९ व गर्भलिंग परिक्षण कायदा १९७१ -

भारतात मुलीचे प्रमाण झपाट्याने कमी होत आहे यावर नियंत्रण आणण्यासाठी गर्भपाताचा व गर्भलिंग चिकित्सा प्रतिबंधक कायदा करण्यात आला. या कायद्याची प्रभावीपणे अंमलबजावणी सुरु आहे. यातील सर्व गुन्हे दखलपात्र आणि अजामीनपात्र करण्यात आले आहेत. या कायद्यामुळे गर्भातील लिंग तपासणी करणाऱ्या व्यक्तीला आणि अशी तपासणी करणाऱ्या वैद्यकिय व्यवसायिकाला दंड आणि शिक्षेची तरतूद करण्यात आली आहे.

१३) स्त्रीभ्रूणहत्या कायदा १९८८ -

देशातील महाराष्ट्र पहिले राज्य आहे जिथे प्रसूतीपूर्व गर्भलिंग निवड व गर्भलिंग ओळख थांबविण्यासाठी १९८८ साली महाराष्ट्र रेग्युलेशन अँक्ट ऑफ प्रिनेटल डायग्नोस्टीक टेक्नीक्स अँक्ट हा कायदा लागू करण्यात आला. राष्ट्रीय पातळीवर प्रसूतीपूर्व निदान तंत्र कायदा २० सप्टेबर १९९४ साली पास झाला. याद्वारे गर्भवती स्त्रीला किंवा तिच्या नातेवाईकांना किंवा कोणत्याही व्यक्तीला तिच्या गर्भातला लिंग तोंडी सांगणे, थेट किंवा अप्रत्यक्षपणे कळविणे, अन्य मार्गाने सांगणे हा कायद्याखाली दंडनीय गुन्हा ठरविण्यात आला आहे.

अशा प्रकारे भारतात कायद्याच्या माध्यमातून स्त्रीयांना प्राप्त झालेले अधिकार शासन स्तरावरील विशेष प्रयत्न आणि त्यांच्या विषयी वाढत असलेली जाणीव जागृती यामुळे भारतीय स्त्रीयांच्या जीवनात बदल होताना दिसत आहेत.

निष्कर्ष -

आंतरराष्ट्रीय व राष्ट्रीय पातळीवर स्त्री विकासाच्या उपाययोजना राबविल्या जात असतानाच हुंडाबळी, बलात्कार, प्रसूतीपूर्व गर्भलिंग निदान, घटस्फोट इ. समस्यांनी स्त्रीयांच्या जीवनात येणाऱ्या अडचणी दूर करण्यासाठी महिला सुरक्षाविषयक असलेल्या कायद्याची कार्यक्षमता दिसून येते वरील सर्व कायद्यामुळे महिलामध्ये आत्मविश्वासाची भावना निर्माण झालेली दिसून येते.

संदर्भ सुची -

- १) डॉ. गोचहे निलम, समाज आणि महिला, पद्मगंधा प्रकाशन पुणे, २००४
- २) डॉ. ए.एन. अग्निहोत्री - महिला सशक्ती और कानून
- ३) गुप्ता मंजू, गुप्ता सुभाषचंद्र - भ्रुणहत्या और महिलाएँ, अर्जुन पब्लिकेशन हाऊस नई दिल्ली २००९
- ४) रोडे पुष्पा, महिलासाठी आधार कायद्याचा, डायमंड पब्लिकेशन, पूणे
- ५) योजना (जून २०१२)
- ६) लोकप्रभा (१७ एप्रिल २०१५)
- ७) www.maharashtra.gov.in.



71.

आधुनिक काळातील महिलांची लैंगिक छेडछाड एक गंभीर समस्या

आळणे अशोक बालाजी
पीएचडी संशोधक
स्वा.रा.ती.म. वि. नांदेड.

बलखंडे चंद्रशेखर लक्ष्मण
पीएचडी संशोधक
स्वा.रा.ती.म.वि.नांदेड.

प्रस्तावना

आज आपण एकविसाव्या शतकात जगत आहोत. महिला अनेक यशाची शिखरे पादाक्रांत करित असताना सुध्दा समाजात बुरसटलेली मानसिकता असणारे काही जण महिलाची लैंगिक छेडछाड करताना दिसून येतात. यातुनच त्यांची प्राचिन दार्भिक विचारसरणी स्पष्टपणे जाणवते. या मुळे या विषयाचा नैतिक दृष्टीने उहापोह करणे अत्यंत आवश्यक आहे.

लैंगिक छेडछाड म्हणजे काय ?

"स्त्रीला नको असलेली वर्तवणुक वारंवार करणे, स्त्रीवर अश्लील शेरें मारणे, अश्लील विनोद करून स्त्रीयांला लज्जा वाटेल असे वातावरण निर्माण करणे व तिला लैंगिक कृत्य करण्यास प्रवृत्त करणे म्हणजे लैंगिक छेडछाड होय."

कामाच्या ठिकाणी होणारी महिलांची लैंगिक छेडछाड :

महिला आता पुरुषाच्या खांद्याला लावून बाहेर पडत आहेत. तरी सुध्दा त्यांना लैंगिक प्रकारांना सामोरे जावे लागत आहे. यात कार्यालयीन सहकारी असो किंवा रस्त्यावर चालणारा राहणिक हे छेड काढताना दिसतात. ते नको असलेले अश्लील शेरें मारणे, प्रवासात नको त्यांना अंगाना स्पर्श होईल अशा उद्देशाने जवळ उभे राहणे, अश्लील चलचित्र दाखविण्याचा प्रयत्न करणे इ. अनेक प्रकाराने महिलांची छेडछाड होत असते.

महिला कार्यालयात कार्य करतांना तेथील कनिष्ठ, वरिष्ठ सहकारी अतिरिक्त कामांचा ताण देणे व कार्यालयीन वेळे व्यतिरिक्त कार्य करावयास भाग पाडणे. कार्यालयीन कामकाज समाप्ती नंतर सुध्दा अश्लील एस.एम.एस., फेसबुक पोस्ट, व्हॉट्स अॅप संदेश, ई-मेल, यातुन लज्जा वाटेल असा संदेश पाठविणे याद्वारे महिलाचे खच्चीकरण करण्याचा प्रयत्न ते करतात. यामुळेच विशाखा विरुद्ध राजस्थान सरकार यावर सर्वोच्च न्यायालयाच्या निर्णयानुसार प्रत्येक प्रशासकिय कार्यालयात विशाखा मार्गदर्शक तत्वानुसार अंतर्गत समिती स्थापन करण्याच्या सुचना दिलेल्या आहेत. या मुळे लैंगिक छेडछाडीच्या प्रमाणात कमी आलेली आहे. राष्ट्रीय, राज्य महिला आयोग सुध्दा काही घटना घडल्यावर आढावा घेवून स्वतः खटला दाखल करीत आहेत. यामुळेच महिलाचे मनोधैर्य वाढलेले आहे.

लैंगिक छेडछाड वरील उपाय योजना :

लैंगिक छेडछाड ही एक सामाजिक व मानसिक विकृती आहे. ही समस्या दूर करण्यासाठी सामाजिक, मानसिक, नैतिक, कायदेशिर प्रयत्न करणे आवश्यक आहे.

प्रत्येक स्त्रीला जगण्याचा अधिकार आहे हे मान्य करून स्त्रीत्वाचा सन्मान करावा. प्रत्येक मुलीत स्त्रीत आपली आई-बहिण असु शकते ही भावना बालवयापासुन मुलात रुजवावी जेणे करुन तरुणवयात ते छेडछाडी कडे वळणार नाहीत. मित्र-मैत्रिणीचा सन्मान करतील नैतिक दृष्टीने योग्य वागतील.

कायदेशिर दृष्टीकोनातुन जे कायदे आहेत. उदा :- सार्वजनिक ठिकाणी अश्लील वागवणुक २९४ कलम आय.पी.सी., अश्लील शेरें ५०९ आय.पी.सी., लैंगिक छळ ३५४ अ.ब.क.ड., आय.पी.सी या कलमाची प्रभावी पणे अंमलबजावणी करुन जरब निर्माण करावी. तसेच मुलींनी- स्त्रींनी छेडछाड ओळखायला शिकले पाहिजे विनोद व छेडछाड यांची मर्यादा ओळखावी. छेडछाड होत असेल तर स्पष्टपणे नकार द्यावा. छेडछाड होत असेल तर इतराची मदत घ्यावी. मोठ्या आवाजात आत्मविश्वासाने प्रतिकार करावा. या अशा घटना ओळखल्याने महिला छेडछाडीस प्रतिबंध करणे नक्कीच शक्य होईल असे वाटते.

संदर्भ :-

१. महिला सशक्तीकरण-मनदुत मंजु (२०१४)
२. मानवाधिकार और महिला विमर्श- धर्मविर चंदेल (२०१३)
३. समकालीन महिला उपमानसकरण का इतिहास - आशा पाटील (२०१४)
४. योजना मासिक
५. लोकमत



72.

महिला विषयीचा पारंपारिक सामाजिक दृष्टीकोन

प्रा. डॉ. शशिकांत मुकुंदराव आलटे

समाजशास्त्र विभाग प्रमुख

आझाद महाविद्यालय, औसा

ता. औसा जि. लातूर.

प्रस्तावना :-

प्राचीन काळापासून भारतीय स्त्रियांना दुय्यम स्थान दिले जाते ; मात्र वास्तविक पाहता इतिहासातील काही कालखंड निश्चित स्त्रियांना मानाचे स्थान देणारे होते, असे अभ्यासातून दिसून येते. स्त्रियांना मानाचे स्थान देणारा कालखंड म्हणजे स्त्रीसत्ताक किंवा मातृसत्ताक कुटुंब पद्धतीचा कालखंड होय. या काळात स्त्रियांना सामाजिक, धार्मिक, शैक्षणिक, कौटुंबिक जीवनात सन्मानपूर्वक स्थान होते. मानवी संस्कृतीच्या प्राथमिक अवस्थेत अपत्य निर्मितीमधील पुरुषाचा सहभाग उमजला नव्हता तोपर्यंत नवनिर्मितीची क्षमता फक्त पृथ्वी आणि स्त्रीतच आहे अशी पुरुषाची धारणा होती. त्यामुळे, समाजात देवता सुद्धा स्त्री प्रतिमा व पृथ्वी प्रतिमाद्वारेच चित्रित करण्यात आलेल्या दिसून येतात. स्त्रीची ही निर्मिती क्षमता नैसर्गिक असल्यामुळे, हळूहळू पुरुषाच्या लक्षात आले. मात्र आपल्या स्वार्थासाठी त्याने तिच्यावर अनेक बंधने लादून स्त्रीला आपले गुलाम केले गेले.

प्रस्तुत संशोधनात, प्राचीन काळापासून ते आधुनिक काळापर्यंत विविध समाजातील स्त्रियांच्या स्थिती - गतीचा अभ्यास केला आहे. तसेच भारतीय समाजात स्त्रियांच्या संदर्भाने धार्मिक, राजकीय, सांस्कृतिक, आर्थिक व शैक्षणिक इत्यादी स्थितीचा आढावा स्त्री संक्षमीकरणाच्या अनुषंगाने घेतलेला आहे.

१) सिंधू संस्कृतीतील सामाजिक दृष्टीकोन :-

सिंधू संस्कृती ही भारतीय समाजाचा मानवी संस्कृतीच्या आदर्शाचा ऐतिहासिक पुरावा आहे. समाजातील प्रचलित चाली, रुढी, प्रथा, परंपरा या सांस्कृतिक घटकावरच अवलंबून असतात. सिंधू संस्कृतीत महिलांना समाजात समानतेची वागणूक होती. पुरुषांप्रमाणेच स्त्रीयाहि त्याकाळी दोन गटात विभागलेल्या होत्या. काम करणारे श्रमिक, काम न करणारे 'शासक' असे दोन गट होते कांही स्त्रीया शासकांच्या दास असत ; पण स्त्री ही गुलामच असली पाहिजे. ही त्यामागची भूमिका नव्हती. या संस्कृतीत समाजात स्त्री आणि पुरुष हा भेदभाव न मानता कांही अपवाद सोडले तर त्यावेळी सर्व क्षेत्रातून व समान भूमिकेतून त्यावेळचे लोक वावरत होते. समाजातील रुढी, प्रथा, परंपरेमध्ये स्त्री अडकवलेली नव्हती तर स्वतंत्र होती. विधवाचे पुनर्विवाह करण्याची प्रथा होती. स्त्रीया सर्व कलेमध्ये निपूण होत्या. कलेच्या क्षेत्रात त्यांना स्थान होते. परिणामतः तत्कालीन समाजाचा विकास झालेला होता. म्हणूनच सिंधू संस्कृती प्रगत होती आणि सिंधू संस्कृतीतील स्त्रीही समाजात प्रगत होती.

२) वैदिक कालखंडातील सामाजिक दृष्टीकोन :-

भारतीय समाजामध्ये अस्तित्वात असलेल्या मातृसत्ताक व अनार्य संस्कृतीचा पराभव करून आर्यांनी पुरुषसत्ताक आर्य संस्कृतीचे बिजारोपन केले. त्याचबरोबर आर्यांनी अनार्यांना आपले गुलाम बनवून क्षुद्रांचा समुह अस्तित्वात आणला आणि ऋग्वेद, यजुर्वेद, अथर्ववेद आणि सामवेद अशा चार वेदाची निर्मिती केली. या कालखंडातील स्त्रियांना वेगवेगळे अधिकार प्राप्त होते. त्यामध्ये मुख्यतः शिक्षण, स्वातंत्र्य, लेखन स्वातंत्र्य होते.

३) उत्तर वैदिक कालखंडातील सामाजिक दृष्टीकोन :-

उत्तर वैदिक कालखंडाचे उपनिषदांचा व स्मृतीपुराणांचा काळ असे प्रकार पाडले जातात. साधारणतः उत्तर वैदिक कालखंडात प्रारंभापर्यंत भारतात आर्यांचे जीवन स्थिर झाले होते. अनार्यांना अंकीत केल्यामुळे आर्यांना कोणतेच आव्हान शिल्लक राहिले नव्हते. अशा या स्थिर समाजजीवनात व शेतीप्रधान व्यवस्थेत स्त्रियांच्या आर्थिक आणि राजकीय सहभागाची गरज भासू लागली होती. परिणामी स्त्रियांच्या दर्जात घसरण होण्यास सुरुवात झाली होती. स्त्रि शिक्षणाला फारसे महत्त्व राहिले नव्हते. स्त्री शिक्षण संकुचित झाले होते. स्त्री शिक्षणाचा अधिकार श्रीमंत घराण्यातील मुलीपर्यंतच मर्यादीत ठेवला गेला होता. एवढेच नाही तर स्त्रियांच्या सार्वजनिक जीवनातील सहभाग देखील कमी करण्यात आला. आर्यांचे अनार्य स्त्रियांशी विवाह होऊ लागले आणि त्यामुळे स्त्रियांच्या स्थानाला धक्का पोंहचला. बालविवाहाची प्रथा वाढण्यास सुरुवात झाली. भारतीय समाजव्यवस्थेत स्त्रियावर अमानुष शोषण, विकृत प्रथेला आरंभ हा उत्तर वैदिक काळात झाला. स्त्रीच्या दुय्यमत्वाला धर्माची जोड देण्यासाठी अनेक धर्मग्रंथाची रचना याच कालखंडात करण्यात आली. राजकीय अशांततेमुळे समाजजीवन विस्कळीत होत होते. यामुळे स्त्रियांचा दर्जा हा दिवसेंदिवस खालावत चालला होता. तसेच उत्तर वैदिक कालखंडामध्ये जगाच्या प्राचीन संस्कृतीमध्ये सर्वत्र स्त्रियांचे स्थान गौण होते.

४) स्मृतिकाळातील सामाजिक दृष्टीकोन :-

स्मृतीकाळातील समाजामध्ये विवाह हा संस्कार उपनयनवजा मानला गेला होता. पतिसेवा करणे, घरकाम करणे, गुरुसेवा करणे हे स्त्रीचे कार्य होते. शिक्षण घेण्यावर बंदी घातली होती. स्त्रीयांची समाजातील क्षुद्र जमातीबरोबरच गणना होऊ लागली. हळूहळू नामकरण जात, धर्म इ. संस्कार मुलीच्या बाबतीत आवश्यक असल्याचे स्मृतीकाळात म्हटले गेले आहे. या काळात समाजातील स्त्रीच्या मनाची व बुद्धीची वाढ खुटून पुरुषांच्या कामेच्छापूर्तीचे ती साधन केली होती. या काळातच बहुपत्नीत्वाची पद्धती समाजात रुढ केली गेली.

५) सुत्रकाळातील सामाजिक दृष्टीकोन :-

सुत्रकाळातील समाजात स्त्रियांचा दर्जा दुय्यम आणि हिन झाला. स्त्रीयाकडून समाजातील यज्ञकृत्य व वेदाधिकार काढून घेतले गेले होते. परिणामी समाजातील मुक्त स्त्रीजीवन आणि स्त्रीयांचे स्वतंत्र व्यक्तीमत्त्व कमी होऊ लागले. शिवाय स्त्रीयांच्या पालनपोषणाचीही जबाबदारी पूर्णतः पुरुषवर्गाकडे होती. स्त्री फक्त दासी, सेवक, शोषित बनून जगू लागली. यातूनच स्त्रियांवर हिनत्व लादनाऱ्या धार्मिक कर्मकांडाचे स्रोत समाजात प्रचलित होत गेले.

६) रामायण कालखंडातील सामाजिक दृष्टीकोन :-

रामायण काळात अनेक विवाहपद्धती अस्तित्वात होत्या. या विवाहपद्धतीमधून पुरुषांना देवरूप देण्यात आले. तर स्त्रीयांना तपस्वीनी, अर्धांगिनी, पुरुषाची छाया, पुरुषाला देव म्हणून पूजनारी पुरुषाची सेवक आणि दासी असा उल्लेख होता. या काळात सुद्धा स्त्रीयांना दुय्यम स्थान होते. त्यांना शिक्षणाचा अधिकार नव्हता. धार्मिक बाबतीत धर्मगुरुच्या आज्ञेचे पालन करणे हाच धर्म होता. सर्वप्रकारचे अन्याय, अत्याचार सहन करणारी स्त्री अशी अवस्था रामायण कालखंडात होती.

७) महाभारत कालखंडातील सामाजिक दृष्टीकोन :-

भारतीय हिंदू धर्माने 'महाभारताला' पाचवा वेद म्हणून संबोधले आहे. या काळातील स्त्रीजीवन, पुरुषसत्तेच्या, धर्मसत्तेच्या जाचक बंधनात होते. दुःख आणि शोषण धर्मसंस्कृतीच्या आडून चालू होते. स्त्रीच्या इच्छा भावना यांना स्थान नव्हते. स्त्री भोगाची व विनियोगाची वस्तू होती. गृहस्थ जीवनात महाभारतात सुद्धा कुंती, द्रौपदी, गांधारी आणि सुभद्रा यांना भोगवस्तू म्हणून जीवन जगावे लागले आहे. या काळात विविध प्रकारच्या जाचक अटी स्त्रीयांवर बंधनकारक होत्या. स्त्रीया पुरुषाची दासी, भोगवस्तू मानले गेले. पती निधनानंतर स्त्री दिरासोबतच्या संबंधास पात्र मानली गेली. ही बंधने धर्म संस्कृती आणि राजसत्तेने स्त्रीवर लादली होती.

८) बौद्ध कालखंडातील सामाजिक दृष्टीकोन :-

भारतीय समाज व्यवस्थेत स्त्री, क्षुद्राचे अमानुष शोषण व अत्याचार, धर्म संस्कृतीच्या माध्यमातून चालू होते. त्यातूनच चार्वाक, सिद्धार्थ गौतम बुद्ध यांचे तत्त्वज्ञान मानवी कल्याणासाठी, जन्माला आले आणि विकसित झाले. त्यामुळेच बहुजन स्त्री समाजातील क्षुद्र ही मंडळी समता, मानवता, लोकशाही, विज्ञान ही धम्ममूल्ये असलेल्या धम्माकडे आकर्षित झाली.

समाज दुःख मुक्त करण्यासाठी गौतम बुद्धाने स्त्री - पुरुष समानतेचा पुरस्कार केला. मानवी हक्क प्रदान केले. म्हणूनच त्यांना स्त्री स्वातंत्र्याचे पहिले उद्गाते मानले जाते. बुद्धाने भिक्षुणीसाठी संघाच्या रूपाने आत्मोन्नतीचा मार्ग मोकळा करून दिला. विहाराच्या रूपाने भिक्षुणी उपासिका यांना संघटीतरित्या शिक्षण देणाऱ्या संस्थांची निर्मिती केली. बौद्ध धम्मात विवाहित, अविवाहित, विधवा गणिका या सर्वांनाच ज्ञानाची समता - स्वातंत्र्याची वाट मोकळी केली. धम्मकार्यातही सर्वांनाच समानतेने सामावून घेतले. म्हणूनच गौतम बुद्धानी भिक्षुनिना संघात विमला - आमृपाली या गणीका किंवा प्रसेनजीताच्या 'मल्लिका' राणी आणि चांडाळांच्या कन्यापासून ते ब्राह्मण कन्येपर्यंत किंवा समाजाच्या सर्व पातळीवरील स्त्रियांना एकाच समानतेच्या छताखाली संघात येणाऱ्यांना स्थान दिले. बौद्ध धम्माने स्त्रीयांना सर्वांगीण विकासासाठी स्वातंत्र्य दिले. स्त्री पुरुषाइतकीच प्रज्ञावंत व अनन्य आहे. हे स्पष्ट केले आहे. इ पानार्जन हा स्त्रीचा अधिकार आहे. उत्तर वैदिक काळाने स्त्रियापासून दूर केलेले नैसर्गिक अधिकार समाजात स्त्रीला प्राप्त करून दिले. बुद्ध हे स्त्रिया सर्वांगीण विकासाचे प्रेरक आणि तत्त्वज्ञान प्रसारक होते.

बुद्धानी पुरुषांचा सर्वात जवळचा मित्र त्याची पत्नी आहे असे म्हटले. तसेच ती स्त्री शोषणमुक्त, स्वतंत्र, समृद्ध, ज्ञानी इ गाली तरच समाजाची समृद्धी होईल. आणि समाज अधोगतीपासून दूर राहील. स्त्रीचे पावित्र्य जपणे हे उच्च संस्कृतीचे द्योतक आहे. हे लोकांना पटवून दिले. तत्कालीन समाजरचनेचे आणि एकूनच स्त्री जीवनाचे अवलोकन करून बुद्धाने स्त्री जीवनाची वास्तवता मांडली आहे. तिचे समाजात, कुटुंबात व मानवी जीवनात अनन्य साधारण महत्त्व विषद केले आहे.

बौद्ध काळात पर्यायाने बौद्ध धम्मात, स्त्रीचे स्थान कसे गौरवपूर्ण व सन्मानाचे होते. स्त्रीयांना आदर व सन्मानाच्या दृष्टीने पुरुषाच्या तुलनेत कधीच कमी लेखले नाही. स्वातंत्र्य, समता, बंधुता व न्याय ही समाजाला विधायक मूल्य देऊन स्त्री - पुरुष समानतेचा पुरस्कार केला आहे. समाजाला एकसंघ विकसित करण्यासाठीचे तत्त्वज्ञान व धम्म बुद्धाने दिला आहे.

९) मनुस्मृती कालखंडातील सामाजिक दृष्टीकोन :-

सम्राट अशोकाच्या काळात सर्व भारत बौद्धमय होता. त्यानंतर ब्राह्मणशाहीने भारतीय समाजामध्ये कटकारस्थाने करून हिंदू धर्माला पुनर्रजिवात केले. मनुस्मृतीची स्त्री - क्षुद्राना बंदीस्त करणारी रचना निर्माण केली. या मनुस्मृतीच्या पुरुषप्रधान संस्कृतीत अर्थात, ब्राह्मणशाहीप्रधान संस्कृतीत स्त्रियांचे नैसर्गिक अधिकार नाकारले. स्त्रीला हीन लेखले गेले. पत्नीला विभक्त राहण्याची मनाई पतीला दुसरी पत्नी करण्याची स्त्री ठेवण्याची मंजूरी धर्माने दिली होती. स्त्रीयांनी सतत आयुष्यभर पिता, पती - पुत्राच्या अधिन रहावे

यामुळेच स्त्री समाजात पूर्णतः परावलंबी झाली. मनुकालीन स्त्रीया पूर्णतः परावलंबी अज्ञानी, शोषित, अधिकारहीन होत्या. या काळात स्त्री संपूर्णतः गुलाम, दासी व निर्बल म्हणून जगत होती.

१०) मौर्य कालखंडातील सामाजिक दृष्टीकोन :-

या कालखंडात बुद्ध तत्त्वज्ञानाचा प्रचार झालेला होता. म्हणून स्त्रीयांना सन्मान होता. योग्य स्थानही दिले जात होते. थोड्याफार प्रमाणात स्त्रीयावर अन्याय, अत्याचार होत होते पण तरीही समाजात विवाहसंस्थेची कांही बंधने होती. स्त्रीयांना घटस्फोट, पुनरविवाह इत्यादी अधिकार होते. साधारणपणे स्त्रीयांचे अधिकार अबाधित ठेवले जात होते. संतती निर्माण करणे घराबाहेर न जाने घरातील सर्व भूमिका चोखपणे पार पाडणे इत्यादी प्रकारची बंधने स्त्रीयावर लादली गेली होती. सर्वसाधारणपणे याच कालखंडात स्त्रीयांचा सामाजिक दर्जा अवनत करण्यास सुरुवात झाली होती.

११) मध्ययुगीन कालखंडातील सामाजिक दृष्टीकोन :-

भारतीय स्त्रीयांच्या जिवनातील अत्यंत अंधकारमय कालखंड होय. कारण जातीव्यवस्था अत्यंत जाजक व तितक्रीच बंदीस्त होती. ब्राह्मण, क्षत्रिय, वैश्य आणि क्षुद्र या चार वर्णांचे संकर होऊन असंख्य जात - पोटजातीची निर्मिती झाली होती. या जाती व्यवस्थेला टिकवण्यासाठी जाचक अटीने मोठ्या प्रमाणात स्त्रीयांचे बळी घेतले होते. स्त्रियांना शिक्षण बंदी करून सर्वप्रथम बौद्धीक गुलामगिरी लादण्यात आली. आंतरजातीय विवाहाला बंदी, विधवा पुनरविवाहाला बंदी घालण्यात आली. याच काळात राजसत्तेत हिंदू स्त्री भेटवस्तु म्हणून देण्याचा प्रघात आरंभ झाला होता. यावरूनच मध्ययुगीन कालखंड हा समाजातील स्त्रीचे स्थान, तिचे शोषण, विद्वेषीकरण याबाबतीत काळा कालखंड म्हणून संबोधला जातो.

१२) मोगल कालखंडातील सामाजिक दृष्टीकोन :-

भारतात मोगलांचा कालखंड ४०० वर्षांचा आहे. या मोगल साम्राज्यात स्त्रीयांची स्थिती अत्यंत दयनीय होती. सुंदर स्त्रीया राजाना भेट दिल्या जात होत्या. बालविवाह आणि सतीप्रथेचे प्रमान वाढले होते. अर्थात मोगल कालखंडातही भारतीय स्त्रियांच्या दुःखाला, शोषणाला अधिकच विदारक रूप येत गेले.

१३) पेशवेकालीन कालखंडातील सामाजिक दृष्टीकोन :-

शिवाजी महाराजांच्या काळात स्त्रीयांना फार आदराचे स्थान होते. परंतु पुढे पेशवे काळात स्त्रीयांची बिकट परिस्थिती निर्माण झाली. स्त्री जन्म हिन मानला जावू लागला. स्त्री केवळ भोगाची वस्तु मानली जाऊ लागली. बालविवाह आणि विधवा प्रथा अस्तित्वात होती. जातीची व अस्पृश्यतेची प्रथा कठोरपणे पाळली जाऊ लागली. थोडक्यात अमानवीय प्रथाचे वर्चस्व निर्माण झाले होते.

भारतीय समाजातील एकूणच कालखंडातील स्त्रियांच्या प्रगतीचा आलेख पाहिल्यानंतर कालखंडारूप त्यामध्ये बदलाची स्थिती जाणवते. मनुपूर्व कालखंडात स्त्रीयांना सन्मानाचे स्थान होते. त्यानंतर मनुस्मृतीच्या माध्यमातून मनुने स्त्रीयांना हिन दर्जा दिला. स्त्रियांच्या बाबतीत अन्यायी स्वरूपाच्या तरतूदी मनुने आणल्या. मनुस्मृती या ग्रंथात केल्या. त्याचा प्रभाव एकूणच समाजावर झाल्यामुळे स्त्रीयांना अन्यायकारक जिने जगावे लागले. पुरुषांच्या गुलामगिरीचा आणि अन्यायकारक वागणुकीचा स्वीकार त्यांना कोणतीही तक्रार न करता करावा लागला. त्याच प्रभावाखाली पुरुषी मानसिकता घडत गेली. त्यामुळे पुरुषांच्या वेगवेगळ्या पाशवी अत्याचाराला स्त्रीचा बळी दिला जात होता.

संदर्भ :-

१. हिंदू स्त्रियांची उन्नती आणि अवनती - डॉ. बि. आर. आंबेडकर
२. भारतीय इतिहासातील स्त्रीया व स्त्री जीवन - डॉ. एस. एस. गाठळ.
३. स्त्री मुक्तीचा उद्गाता - मृनालीनी जोगळेकर.
४. भगवान बुद्ध , डॉ. बाबासाहेब आंबेडकर आणि भारतीय स्त्री - प्रा. सुशीला जाधव
५. प्राचीन अर्वाचीन भारतीय स्त्री - अनिल सुर्या.



73.

भारतीय महिला सुरक्षा विषयक कायदे

प्रा.डॉ.आंधळे बी.वि.

राज्यशास्त्र विभाग,

कै.रमेश वरपुडकर महाविद्यालय, सोनपेट

प्रस्तावना :

प्राचीन काळापासून भारतीय समाज व्यवस्थेमध्ये स्त्री जीवनात चढ-उतार आल्याचे दिसून येतात. प्राचीन काळात महिलांना आदराचे स्थान होते. येवढेच नाही तर मातृसत्ताक कुटूंब पध्दती अस्थित्वात होती. भारतातील आदिवासी जमातीमध्ये आजही मातृसत्ताक कुटूंब पध्दती आहे. परंतु कालांतराने समाजात पुरुषसत्ताक कुटूंबपध्दती निर्माण झाली. यामुळे समाजात महिलांची पिछेहाट झाली. त्यांना दुय्यम दाखवण्यात येऊ लागले. याच काळात महिलांवर धार्मिक, सामाजिक व आर्थिक निर्बंध लादण्यात आले. यामुळे महिलांची सामाजिक स्थिती अधिक दुर्बल झाली. स्त्री ही चुल आणि मुल यापुरतीच मर्यादित करण्यात आली.समाजात स्त्रीला दुय्यम स्थान देण्यात आले. ती अन्यायाची धनी झाली. तीच्यावर अन्याय अत्याचार करण्यात येऊ लागले. तीची सामाजिक सुरक्षितता धोक्यात आली. यातूनच सतीप्रथा, बालविवाह, हुंडापध्दती, देवदासी, स्त्रीभ्रूणहत्या या सारख्या विविध सामाजिक प्रथा व परंपरा निर्माण झाल्या.

भारतीय समाजात महिलांचे आर्थिक सामाजिक, राजकीय स्थान उंचावले पाहिजे. त्यांना पुरुषांच्या बरोबरीने अधिकार व स्थान मिळाले पाहिजे. यासाठी अनेक स्तरावर प्रयत्न करण्यात आले आहेत. यामुळेच आज विविध क्षेत्रात स्त्रीया आघाडीवर आहेत. सामाजिक, आर्थिक, राजकीय, क्रिडा, उद्योग, संगीत, साहित्य, नाटक, चित्रपट, विज्ञान, तंत्रज्ञान आणि लष्करी या सर्वच क्षेत्रात स्त्रीयांचा सहभाग वाढत आहे. हा सर्व बदल विविध कायद्यामुळे झाला आहे. भारतीय घटनाकरांनी राज्य घटनेमध्ये स्त्रीयांना पुरुषांच्या बरोबरीचा दर्जा व अधिकार दिले आहेत. भारतीय राज्य घटनेच्या कलम 14 -18 मध्ये जो समतेचा अधिकार देण्यात आला आहे. तो सर्वना समान आहे. तर घटनेच्या कलम 325 नुसार धर्म जात, लिंग, वंश या आधारे स्वतंत्र मतदार संघ निर्माण करता येणार नाहीत. अशी तरतुद करण्यात आली आहे. यामुळे स्त्री-पुरुष समानता येण्यास मदत झाली आहे.

सन 1947 पासून ते आजपर्यंत भारतीय संसदेने महिलांना सुरक्षेसंबंधी अनेक कायदे व प्रयत्न केले आहेत. तसेच भारताच्या सर्वोच्च न्यायालयाने वेळोवेळी दिलेल्या न्यायालयीन निर्णयांनी सुध्दा महिलांच्या सुरक्षेची काळजी घेतली आहे. याशिवाय 1993 मध्ये 73 वी, व 74 वी घटना दुरुस्ती करून स्थानिक स्वराज्य संस्थेमध्ये महिलांना 33 टक्के आरक्षण दिले. जे आज 50 टक्क्यापर्यंत वाढवले आहे. तसेच राष्ट्रीय महिला आयोगाची स्थापना करण्यात आली आहे. भारतीय संसदेमध्ये व राज्य विधीमंडळात महिलांचा राजकीय सहभाग वाढावा या उद्देशाने 1999 मध्ये 85 वी घटना दुरुस्ती मांडण्यात आली. यात महिलांना 33 टक्के आरक्षणाची तरतुद आहे. परंतू हे विधेयक आजून पास झालेले नाही.

या शिवाय भारतीय संसदेने महिलांच्या सुरक्षेसंबंधी अनेक कायदे केले आहेत. ते थोडक्यातपुढील प्रमाणे सांगता येतील.

- | | |
|---|--------|
| 01) सतीप्रथा बंदी कायदा | - 1829 |
| 02) विधवा पुनर्विवाह कायदा | - 1856 |
| 03) भारतीय घटस्फोट कायदा | - 1869 |
| 04) वैद्यकिय व गर्भपात कायदा | - 1929 |
| 05) हुंडा प्रतिबंधक कायदा | - 1929 |
| 06) बालविवाह प्रतिबंधक कायदा | - 1929 |
| 07) हिंदु विवाह कायदा | - 1955 |
| 08) अनैतिक ध्येयव्यापार प्रतिबंधक कायदा | - 1956 |
| 09) हिंदु दत्तक व निर्वाहक कायदा | - 1956 |
| 10) विवाहित स्त्रीयांचा संपत्ती कायदा | - 1959 |
| 11) मातृत्व लाभा संबंधीत कायदा | - 1961 |
| 12) प्रसूति सुधारणा कायदा | - 1961 |

- | | |
|--|--------|
| 13) समान वेतन कायदा | - 1976 |
| 14) वेश्यावृत्ती निर्वाह कायदा | - 1986 |
| 15) हुंडा निषेध कायदा | - 1986 |
| 16) लैंगिक छळ प्रतिबंधक कायदा | - |
| 17) मानवी हक्क संरक्षण कायदा | - 1993 |
| 18) राष्ट्रीय महिला आयोग कायदा | - 1990 |
| 18) मुस्लिम स्त्री घटस्फोट हक्क संरक्षण कायदा- | 1986 |
| 19) द्विभार्या प्रतिबंधक कायदा | - 1955 |
| 20) गर्भ जल परिषण विरोधी कायदा | - 1958 |
| 21) कौटूंबिक छळ संरक्षण कायदा | - 2005 |

यासारखे विविध कायदे करून यातून महिलांची सुरक्षा जपण्याचा प्रयत्न केला गेला आहे. भारतीय स्वातंत्र्याला 70 वर्ष पूर्ण होत आहेत. परंतु आजही भारतीय महिला म्हणावी तशी सुरक्षित नाही. यातून स्त्रीयावरील अन्याय, अत्याचार दिवसेंदिवस वाढत आहेत. बलात्कार, स्त्रीभ्रूण हत्या, हुंडाबळी, बालविवाह, घटस्फोट, स्त्री-पुरुष समानता यांसारख्या समस्या आजही समाजात आहेत. यामुळे महिलांच्या सुरक्षिततेचा प्रश्न अतिसंवेदनशिल बनला आहे. भारतात दर 20 मिनीटाला एका महिलेवर बलात्कार होतो. यावरून महिला सुरक्षिततेचे गांभीर्य समजून येते. आजही भारतात खैरलांजी, निर्भया, कोपर्डी या सारख्या माणुसकीला काळीमा फासणा-या घटना घडतात. एम.सी.आर.बी.च्या अहवाला नुसार भारतात दर तासाला एक महिला हुंडाबळी होते. भारतात केवळ हिंदु समाजातच नव्हे तर बौद्ध, जैन, मुस्लिम, ख्रिश्चन या समाजात सुद्धा स्त्रीयांवर अन्याय, अत्याचार होतात. महिलावरील होणारे अन्याय, अत्याचार सर्व समाजापुढे मोठे अवाहन बनणु ऋभे आहे. स्त्रीयांवर होणारे हे अन्याय अत्याचार थांबवण्यासाठी आनखी कठोर कायदे केले पाहिजेत. तसेच कायद्याची योग्य अंमलबजावणी केली पाहिजे आणि अस्थित्वात असणा-या कायद्यावर आधारित जलद न्याय मिळाला पाहिजे. स्त्रीया आपल्या हक्क अधिकारांबाबत आजही अनभिज्ञ आहेत. यासाठी कायद्याचा प्रचार व प्रसार केला पाहिजे. तसेच स्त्रीयांचे शिक्षणाचे प्रमाण वाढले पाहिजे. तरच महिलांची सुरक्षा राखली जाईल. आज महिला अनेक क्षेत्रात प्रगती करीत आहेत. दिल्ली सरकारच्या महिला व बालकल्याण विभागाने केलेल्या सर्वेक्षणानुसार 80 टक्के महिला आपल्या सुरक्षेविषयी चिंतीत आहेत. शेवटी हेच म्हणता येईल महिलांविषयी आज विविध कायदे करण्यात आले आहेत. विविध विकास योजना सुरु करण्यात आल्या आहेत. पण येवढे करूनच थांबता येणार नाही. एकुण महिलांकडे बघण्याचा समाजाचा दृष्टिकोण बदलला पाहिजे व कायद्याची कठोर अंमलबजावणी झाली तरच महिला सुरक्षा साधली जाईल.

संदर्भसूची :-

- | | |
|--|-------------------|
| 1. भारतीय राजकारणातील स्त्रीया | :- मोहिणी कडुन |
| 2. भारतीय संविधानाची वैचारिक अंतरंग | :- आर.डी.साबळे |
| 3. भारतातील देवदासी प्रथा, चळवळ आणि पुर्नवसन | :- बळवंत कांबळे |
| 4. भारतीय स्त्री आणि बंधणे | :- भावना भार्गवे. |
| 5. दैनिक लोकसत्ता चतुरंग पुरवणी. | |
| 6. समाज प्रबोधन पत्रीका. | |



74.

नोकरी व व्यवसायाच्या ठिकाणी महिलांवरील लैंगिक अत्याचार : विशाखा दिशानिर्देश आणि २०१३ चा कायदा

प्रा.डॉ.अनुराधा हाणमंतराव पाटील
समाजशास्त्र विभाग,
शिवाजी महाविद्यालय, उदगीर

प्रा.डॉ.उल्का देशमुख
समाजशास्त्र विभाग,
श्रीमती सुशिलादेवी देशमुख महाविद्यालय, लातूर

मागील दोन दशकांपासून महिलांच्या सुधारणा, कल्याण याबाबत अनेक समाजसुधारक व विचारवंतांनी आपल्या कृतियुक्त विचारांतून मांडणी केली आहे. एकविसाव्या शतकाच्या पूर्वाधात देखील अनेक संघटना, समाजसुधारक महिला सबलीकरणाच्या दिशेने कार्यरत आहेत. महिलांचे कल्याण व सबलीकरण करण्यासाठी सरकारने कायदे, सुधारणात्मक कार्यक्रम व योजना लागू केल्या आहेत. तरी पण भारतात आजही महिलांची स्थिती चांगली वा त्या पूर्णतः स्वावलंबी, सबल झाल्या आहेत असे म्हणता येत नाही. धार्मिक बंधने, पुरुषसत्ताक कुटुंबपद्धती, अज्ञान, निरक्षरता इत्यादी कारणाने स्त्रियांवर आजही अत्याचार केले जातात. २०१४ मध्ये प्रसिद्ध झालेल्या लैंगिक असमानता निर्देशांकाच्या यादीत भारताचा क्रमांक १४२ देशांच्या यादीमध्ये १३२ वा लागतो. स्त्री डिजिटल युगात देखील अत्याचारमुक्त, भयमुक्त जीवन जगू शकत नाही.

डॉ.राम आहुजा^१ यांनी स्त्रियांवर होणाऱ्या अत्याचारास दोन प्रकारात विभागले आहे. पहिल्या प्रकारात कुटुंबात होणाऱ्या अत्याचारांचा समावेश होतो. तर दुसरा प्रकार नोकरी व व्यवसायाच्या ठिकाणी काम करणाऱ्या स्त्रियांवरील अत्याचार या सदरात समाविष्ट होतो. एका समाजशास्त्रीय सर्वेक्षणानुसार मुली व महिलांवर होणाऱ्या अत्याचारामध्ये ७० टक्के लैंगिक अत्याचार जवळच्या नातेवाईक व ओळखीच्या लोकांकडून होत असतात.^२ आधुनिक काळात स्त्रियांना विविध क्षेत्रात काम करण्याची संधी उपलब्ध झाली, त्याचा फायदा घेऊन अनेक स्त्रिया नोकरी व व्यवसायात आपली क्षमता सिद्ध करीत आहेत. पण दुसऱ्या बाजूला त्या कामाच्या ठिकाणी सुरक्षित असलेल्या दिसून येत नाहीत. ही सुरक्षितता प्रदान करण्यासाठी विविध कायदे, सर्वोच्च न्यायालयाचे दिशानिर्देश, योजना व कार्यक्रम राबविलेले दिसून येतात.

प्रस्तुत शोधनिबंधात नोकरी व व्यवसायाच्या ठिकाणी महिलांवरील लैंगिक अत्याचाराचे स्वरूप व व्याप्ती अभ्यासली आहे. तसेच लैंगिक अत्याचारासंदर्भात मा.सर्वोच्च न्यायालय व राष्ट्रीय महिला आयोगाच्या निर्देशाचा अभ्यास केला आहे. त्याचबरोबर सरकारने केलेल्या विशेषतः २०१३ च्या कायद्याचे स्वरूप स्पष्ट करून, सरकारने ज्या विविध योजना व कार्यक्रम राबविले आहेत, त्याचा आढावा घेण्यात आलेला आहे आणि शेवटी मूल्यमापन करून शिफारशी करण्यात आल्या आहेत.

लैंगिक अत्याचार म्हणजे काय?

कामाच्या ठिकाणी महिलांसंबंधी लैंगिक अत्याचाराच्या घटनांत वाढ झाल्याने सर्वोच्च न्यायालयाच्या तीन सदस्यीय न्यायाधीशांनी विशाखा विरुद्ध राजस्थान सरकारच्या केसमध्ये म्हटले की, वर्तमान काळातील नागरी व दंड विधानामध्ये कामाच्या ठिकाणी महिलांवरील लैंगिक अत्याचारांना प्रतिबंधीत करण्यासाठी पर्याप्त अशा तरतुदी नाहीत. त्यामुळे या तीन सदस्यीय खंडपीठाने काही दिशानिर्देश लागू केले आहेत. त्यांनाच 'विशाखा दिशानिर्देश' म्हटले जाते. या दिशानिर्देशामध्येच लैंगिक अत्याचाराची एक सामान्य व्याख्या केली पाहिजे असे, सर्वोच्च न्यायालयाने म्हटले होते. त्यानंतर वर्मा समितीनेही त्याबद्दल विचार मांडले आहेत.

लैंगिक अत्याचार असे अशोभनीय लिंगावर आधारित वर्तन व्यवहार आहेत ज्यामध्ये खालील बाबींचा समावेश करता येतो.^३

अ) शारीरिक स्पर्श किंवा मागणी करणे.

ब) लैंगिक इच्छापूर्तीसाठी आग्रह धरणे वा दबाव टाकणे.

क) लिंगासंबंधी अश्लील भाष्य करणे.

ड) असे कोणतेही कृत्य जे लैंगिकतेच्या बाबतीत अशोभनीय (अश्लील) असेल मग ते शारीरिक, शाब्दिक वा गैर-शाब्दिक असणार आहे.

कामाच्या ठिकाणी महिला कर्मचाऱ्यास कोणत्याही प्रकारच्या अश्लील हावभावास सामोरे जावे लागत असेल तर त्याचा समावेश लैंगिक अत्याचारात करता येतो. कामाच्या ठिकाणी होणाऱ्या लैंगिक अत्याचारांच्या घटनांमुळे स्त्री-पुरुष समानता आणि जीवन व स्वातंत्र्याच्या मूलभूत हक्कांचे उल्लंघन होत असते. आंतरराष्ट्रीय कामगार संघटनेने आयोजित केलेल्या (१९९३) मनिला येथील संमेलनात स्वीकारले आहे की, कामाच्या ठिकाणी महिलांच्या संदर्भात लैंगिक अत्याचार हे लिंगावर आधारित भेदभावाचे उदाहरण आहे. तसेच १९६६ च्या आर्थिक, सामाजिक आणि सांस्कृतिक हक्काच्या आंतरराष्ट्रीय करारातील सातव्या कलमात देखील महिलांवरील लैंगिक अत्याचारास प्रतिबंध करण्यासंबंधात विचार मांडले आहेत. थोडक्यात, लैंगिक अत्याचार असे अत्याचार आहेत, ज्यामध्ये महिलेला वॉर्ड भावनेतून केलेला स्पर्श, जाणीवपूर्वक अश्लील हावभाव, लैंगिक इच्छांची पुर्तता करण्याची मागणी किंवा अश्लील चित्रपट, साहित्य दाखविणे इत्यादींचा समावेश होतो.

लैंगिक अत्याचाराची संख्यात्मक व्याप्ती

जागतिकीकरण आणि उत्तर आधुनिकतेच्या काळात स्त्रियांवरील लैंगिक अत्याचाराच्या घटनांमध्ये वाढ होत असलेली दिसून येते. भारतामध्ये अनेक अभ्यासकांनी दाखवून दिले आहे की, लैंगिक अत्याचाराच्या घटनांमध्ये वृद्धी होत आहे. अवर 'AWAR' 'Association of Women for Action and Research' या संघटनेनी २००८ मध्ये ५०० उत्तरदात्यांचा अभ्यास करून निष्कर्ष काढले आहेत.

- ५४ टक्के स्त्रियांनी कामाच्या ठिकाणी लैंगिक अत्याचाराच्या घटना अनुभवल्या होत्या.
- २७ टक्के स्त्रियांना त्यांच्या सहकाऱ्याकडूनच लैंगिक अत्याचाराचा अनुभव आला होता.
- ७९ टक्के ह्या लैंगिक अत्याचाराच्या बळी स्त्रिया होत्या.
- १२ टक्के स्त्रियांना नोकरीमधून कमी करण्याची भीती दाखवून तक्रार करण्यास मनाई केली होती.

वेगवेगळ्या कार्यालय व व्यवसायाच्या ठिकाणी त्यांच्या सहकारी वा मालकाकडून केलेल्या लैंगिक अत्याचारास सामोरे जावे लागते.

२०१५ मध्ये राष्ट्रीय महिला आयोगाने संकलित केलेल्या लैंगिक अत्याचाराच्या माहितीमध्ये उघड झाले आहे की, सन २०११ मध्ये १७०, २०१२ मध्ये १६७, २०१३ मध्ये २४९ व २०१४ मध्ये १६७, २०१३ मध्ये २४९ व २०१४ मध्ये ५२६ तक्रारी नोंदल्या गेल्या आहेत.^५ या संख्यात्मक माहितीवरून लक्षात येते की, कामाच्या ठिकाणी लैंगिक अत्याचारांच्या घटनेत वाढ होत आहे. तसेच अनेक तक्रारी विविध प्रकारचा दबाव टाकून नोंदविल्याच जाऊ देत नाहीत. तसे पाहिले तर प्रत्येक कार्यालयात महिलांना सुरक्षित वाटतेच असे नाही.

मानवी संसाधन मंत्रालयास दिलेल्या अहवालात महाराष्ट्रातील 'युगांतर' या संस्थेने केलेल्या संशोधनाची निष्कर्ष मांडले आहेत. युगांतरनी महाराष्ट्रातील दहा जिल्ह्यातील ६०० उत्तरदात्यांचा अभ्यास केलेला आहे, त्यांचे महत्त्वाचे निष्कर्ष -

- ३७ टक्के उत्तरदात्या महिला लैंगिक अत्याचाराच्या बळी पडल्या होत्या. त्यामध्ये तरुण स्त्रियांचे जास्त प्रमाण होते. त्या १८ ते ४३ वयोगटातील होत्या.
- उच्चशिक्षित स्त्रियांचे प्रमाण म्हणजेच त्या ४३ टक्के (पदवी व पदव्युत्तर) तर २८ टक्के HSC व SSC पास होत्या.
- अविवाहित महिलांपेक्षा विवाहित महिलांचे बळी पडण्याचे प्रमाण जास्त होते.

विशाखा दिशानिर्देश, १९९७

मा.सर्वाच्च न्यायालयाने विशाखा संस्थेच्या याचिकेवर निर्णय देत असताना काही दिशानिर्देश दिले होते. त्यास विशाखा दिशानिर्देश नावाने ओळखले जाते.^६ राजस्थानमधील समाजसेविका भंवरीदेवीने १९९४ मध्ये तेथील उच्च जातीतील होत असलेल्या बालविवाहाचा विरोध केला होता. या कारणामुळे भंवरी देवीवर १९९७ मध्ये सामूहिक बलात्कार केला गेला. विशाखा या संस्थेने भंवरीदेवीला न्याय मिळवून देण्यासाठी याचिका दाखल केली होती पण राजस्थान उच्च न्यायालयाचा निकाल विरोधात गेल्याने संस्थेने सर्वाच्च न्यायालयात न्याय मागितला होता. त्यांच्या निकालात सर्वाच्च न्यायालयाने सामूहिक बलात्कार, लैंगिक अत्याचार रोखण्यासाठी निर्देश दिले आहेत.

विशाखा दिशानिर्देश

- केंद्र व राज्य सरकार या दोहोंचीही जबाबदारी असून महिलांच्या सुरक्षिततेसाठी योग्य उपाय केले पाहिजेत.

- कामाच्या ठिकाणी महिलांची अस्मिता अबाधित ठेवणे हा महिलांचा संविधानिक हक्क आहे.
- लोकांमध्ये जाणीव जागृती करण्यासाठी लैंगिक अत्याचारासंबंधीत नियमांचे प्रकाशन व वितरण करणे आवश्यक आहे.
- कामाचे ठिकाणी खासगी वा शासकीय असेल तरीही दोहोसाठी विशाखा दिशानिर्देशाचा प्रभाव समान असणार आहे.
- लैंगिक अत्याचाराचा तपास करण्यासाठी प्रत्येक शासकीय व निमशासकीय, खाजगी संस्था कार्यालयात तक्रार समितीची स्थापना करावी. या समितीचा अध्यक्ष महिला असावी व सदस्यांमध्ये पन्नास टक्के सदस्य महिला असाव्यात.
- ऑक्टोबर २०१२ मध्ये विशाखा दिशा निर्देशांना व्यापक बनवून त्यामध्ये बार कौन्सिल ऑफ इंडिया व मेडीकल कौन्सिल ऑफ इंडिया यांना निर्देश देवून तक्रार समिती स्थापन करण्याचा आदेश देण्यात आलेला आहे.

१९९४ मध्ये सर्वोच्च न्यायालयाने एका केसची सुनावणी करताना **पोलिस स्टेशन व न्यायालयाच्या** संदर्भात काही निर्देश दिले होते.

- पीडित महिलेची न्यायालयात बाजू मांडण्यासाठी या क्षेत्रातील माहिती असणाऱ्या वकिलाची नियुक्ती करावी हे सरकारचे कर्तव्य असेल.
- न्यायाधीशांची जबाबदारी असेल की पीडित महिलेला कायद्यात्मक मदत द्यावी. पीडिताला प्रश्न विचारत असताना कायद्याची माहिती द्यावी.
- पोलिसांचे कर्तव्य आहे की, त्या महिलेला घटनेसंबंधी प्रश्न विचारण्यापूर्वी वकिलाचा सल्ला घेण्याचा हक्क आहे, असे तिला सांगितला पाहिजे.
- पोलिस स्टेशनमधील एफआयआर मधील कायद्यात्मक अधिकाराची माहिती स्त्रीला दिली आहे याबाबतचा स्पष्ट उल्लेख असावा.
- कायदाविषयक सल्ला देणाऱ्या वकिलाची यादी पोलीस स्टेशनमध्ये असली पाहिजे, ज्यामुळे पीडितिला वकिलाशी संपर्क करणे सोयीचे होईल. हे पोलीस स्टेशनमधील अधिकाऱ्याची जबाबदारी असेल.
- पीडित महिलेची ओळख गोपनीय ठेवणे बंधनकारक राहिल.
- गुन्हा क्षतीपूर्ती मंडळाची स्थापना करण्यात यावी.

वर्मा समिती अहवाल^९

१६ डिसेंबर २०१२ रोजी दिल्ली येथे सामूहिक बलात्काराची घटना घडल्यानंतर सरकारला पुन्हा जाग आली. ही घटना 'निर्भया बललात्कार घटना' म्हणून राष्ट्रीय व आंतरराष्ट्रीय स्तरावर चर्चिली गेली. देशात अनेक ठिकाणी महिलांनी मोर्चे काढले. जनमताचा आक्रोश पाहून सरकारने सर्वोच्च न्यायालयाचे सेवानिवृत्त मुख्य न्यायाधीश जे.एस. वर्मा यांच्या अध्यक्षतेखाली एक समिती स्थापन केली. या समितीकडे लैंगिक अत्याचाराच्या बाबतीत बनविण्यात आलेल्या कायद्यांची समीक्षा करणे व न्याय प्रक्रियेत गतिमानता आणण्यासाठी काय प्रयत्न केले पाहिजेत, याबाबतचा अहवाल देण्याचे कार्य सोपविण्यात आले. या समितीचे सदस्य म्हणून लीला सेठ, गोपाळ सुब्रमण्यम यांना नियुक्त केले होते. या समितीने काही शिफारशी केल्या आहेत.

- महिलांवर होणाऱ्या कोणत्याही लैंगिक अत्याचारासाठी कडक शिक्षा होणे आवश्यक आहे.
- मानव तस्करी वा अपहरण या गुन्हासाठी कमीत कमी १४ वर्षे तुरुंगवास किंवा मृत्यूदंडाच्या शिक्षेची तरतूद करावी.
- सामूहिक बलात्काराच्या संबंधीत शिक्षा कमीत कमी २० वर्षे किंवा मृत्यूदंड असावी.
- वरिष्ठ नागरिक (६५ वर्षे) असेल तर त्यास पोलीस स्टेशनमध्ये हजेरी लावण्याची गरज नाही.
- अत्याचाराच्या बाबतीत लिंगभेद केला जाऊ नये.
- विवाहित व्यक्तीद्वारा आपल्या पत्नीसोबत जबरदस्ती शारीरिक संबंध ठेवणे इ. अत्याचाराच्या चौकटीत आणले पाहिजेत.
- स्त्रीसोबत झालेल्या अत्याचाराची माहिती मिळताच त्या स्त्रीला जवळच्या मॅजिस्ट्रेट समोर उभे करणे आवश्यक आहे.
- पीडित व्यक्तीच्या इलाजासाठी करण्यात आलेला खर्च दोषी व्यक्तीस भरावा लागेल.

- अॅसिड अटॅक केसमध्ये स्त्रीला आराम करण्याचा हक्क असावा.

भारतीय दंड संहिता आणि लैंगिक अत्याचार

भारतीय दंड संहितेतील कलम ३७५ मध्ये 'बलात्कार' या संज्ञेची व्याख्या करण्यात आली आहे. या व्याख्येच्या अंतर्गत खालील बाबींचा समावेश करण्यात आलेला आहे.

- कोणत्याही महिलेवर तिच्या परवानगीशिवाय वा भीती दाखवून ठेवण्यात आलेल्या शारीरिक संबंध वा जबरदस्ती बलात्कार मानला जातो.
- महिलेचे वय १६ वर्षांपेक्षा कमी असेल आणि तिच्या परवानगीने ठेवण्यात आलेला शारीरिक संबंध बलात्काराच्या अंतर्गत येतो.
- एखाद्या महिलेस अमली पदार्थ देऊन शारीरिक संबंध ठेवणे.
- महिलेच्या कुटुंबातील व्यक्तीचे अपहरण करून तिला शारीरिक संबंध ठेवण्यास जबरदस्ती करणे बलात्काराच्या कक्षेत येते.

वर्तमानकाळात बलात्काराच्या प्रवृत्तीत खूपच गुंतागुंत निर्माण झालेली आहे. तसेच सामूहिक बलात्काराच्या घटनांत वाढ होऊन, बलात्कार करणाऱ्या व्यक्तीची मानसिकता अतिशय हिंसक व हिणकस बनलेल्या आहेत. निर्भया प्रकरणानंतर देशात नव्या कायद्याची मागणी वाढत होती यावरून हे स्पष्ट होते.

भारतीय दंड विधानामधील कलम ३७६ अन्वये बलात्कार करणाऱ्या व्यक्तीस सात, दहा वर्षे किंवा मृत्यूपर्यंत तुरुंगवासाची शिक्षा होऊ शकते. भारतीय दंड विधानातील ३७६ (२) (जी) नुसार गुन्हेगाराच्या मानसिक स्थितीचाही विचार केला आहे. गुन्हा करित असताना त्या व्यक्तीच्या मानसिक स्थितीचा अभ्यास करणे आवश्यक मानले आहे. कलम ५०९ मध्ये एखादा व्यक्ती स्त्रीकडे पाहून अश्लील शब्द, भाव किंवा अश्लील हातवारे करित असल्यास त्या व्यक्तीस एक वर्षाच्या तुरुंगवासाची शिक्षा देण्याची तरतूद आहे. स्त्रीसोबत छेडछाड करणे, तिची छळवणूक करणे इत्यादी कृत्यास कलम ३१४ अनुसार अशा गुन्हेगार व्यक्तीस दोन वर्षांचा तुरुंगवास किंवा दंड किंवा दोन्हीही देण्याची तरतूद आहे.

राष्ट्रीय महिला आयोगाची आचार संहिता

राष्ट्रीय महिला आयोगाने कार्याच्या ठिकाणी महिलांवरील लैंगिक अत्याचारास रोखण्यासाठी एक आचारसंहिता तयार केली आहे. आयोगाने स्पष्ट केले की, लैंगिक अत्याचार एक गंभीर दंडनीय गुन्हा असून स्त्रीची माणूस म्हणून असलेली प्रतिष्ठा व तिचे स्वातंत्र्य नष्ट करित असतो. कार्याच्या ठिकाणी महिला कर्मचाऱ्यांचे कल्याणाचे संवर्धन करण्यासाठी एक आचारसंहिता तयार केली आहे.

- मालक, मुख्य अधिकारी वा विश्वस्तांनी कार्यस्थळावर कोणत्याही प्रकारचा लैंगिक अत्याचार होऊ नये याची काळजी घ्यावी, तसेच त्याची जबाबदारीसुद्धा आहे.
- लैंगिक अत्याचारात व्यक्तीगत रूपात वा इतर व्यक्तीबरोबर किंवा एखाद्या अधिकारावर असलेल्या व्यक्तीकडून खालील प्रकारचे केलेले कृत्य लैंगिक अत्याचाराच्या कक्षेत येईल. महिलांची छेडछाड करणे, अश्लील टिपणी करणे, लाज वाटणारे मजाक करणे, स्त्रियांच्या व्यंगावर बोलणे, लिंग आधारित अपमान वा अश्लील शब्दांचा वापर करणे, टेलिफोन वा मोबाईलवर अश्लील बोलणे, मेसेज पाठविणे, शरीराच्या एखाद्या भागास जाणीवपूर्वक हात लावणे, धक्का मारणे, अश्लील साहित्य पाठविणे, अपमानकारक चित्र काढणे, कार्टून काढणे, स्त्रिला लैंगिक सुखाची मागणी करण्यासाठी जाणीवपूर्वक तिची पदोन्नती रोखणे इत्यादी.

नोकरी व व्यवसाय करणाऱ्या स्त्रियांसाठी कायद्यात्मक संरक्षण

स्त्रियांच्या संरक्षणासाठी व त्यांच्या हक्कांच्या संरक्षणासाठी भारताच्या संसदेने वेळोवेळी कायदे बनविले आहेत. कारण भारतीय संविधानाच्या कलम ३८ अनुसार राज्याचे कर्तव्य आहे की, राज्यांनी सर्वांना सामाजिक, आर्थिक आणि राजकीय न्याय मिळवून दिला पाहिजे. कलम ३९, ४२ आणि ४३ अनुसार सर्वांना समान कामासाठी समान वेतन, कामाच्या ठिकाणी मानवीय परिस्थिती, मातृत्व लाभ आणि जीवन स्तर उंचावण्यासाठी आवश्यक असलेले वातावरण उपलब्ध करून देणे राज्याचे कल्याणकारी कर्तव्य मानले आहे.

समान वेतन कायदा, १९७६

या कायद्याच्या अंतर्गत स्त्री व पुरुषांना लिंगाच्या आधारे भेदभाव न करता समान कामासाठी समान आर्थिक लाभाची तरतूद करण्यात आलेली आहे. तसेच प्रशिक्षण, बदली आणि पदोन्नती यामध्ये कोणताही भेदभाव करता येणार नाही. या कायद्यात १९८७ मध्ये दुरुस्ती करण्यात आली. त्यानुसार सदरील कायद्याचे उल्लंघन केल्यास दोषी व्यक्तीस कठोर दंड देण्याची व्यवस्था करण्यात आलेली आहे. सर्वोच्च न्यायालयाने रणधीर सिंह विरुद्ध युनियन ऑफ इंडियाच्या केसमध्ये असा निकाल दिला की, प्रत्येक स्त्रीस समान कामासाठी समान वेतन व त्याठिकाणी संरक्षित वातावरण मिळवण्याचा अधिकार आहे.

मातृत्व लाभ कायदा, १९६१^१

हा कायदा ज्या संस्थेत वा कार्यालयात दहापेक्षा जास्त कर्मचारी आहेत तिथे लागू पडतो. स्त्रीला प्रसूतीच्या व प्रसूतीनंतरच्या काळात १२ आठवडे सवेतन सुट्टी देण्याची तरतूद करण्यात आलेली आहे. दररोज काम करणाऱ्या स्त्रियांना सुद्धा ह्या कायद्याचा लाभ मिळणार आहे. १ एप्रिल २०१७ रोजी 'Maternity Benefit (Amendment) Act, 2017 हा कायदा लागू करण्यात आलेला आहे. या कायदाने मातृत्व लाभाचा काळ १२ आठवड्यांवरून २६ आठवडे करण्यात आलेला आहे. ज्या स्त्रीने मुल दत्तक घेतले आहे, अशा स्त्रीसाठी १२ आठवड्यांचा काळ सवेतन सुट्टी म्हणून मिळणार आहे. २६ आठवड्यांनंतर एखाद्या स्त्रीस आपल्या मुलाला स्तनपान करावयाचे असेल तर त्या स्त्रीस दिवसातून चार वेळेस मुलाकडे जाण्याची परवानगी देण्याची तरतूद या कायद्यात करण्यात आली आहे.

न्यूनतम मजुरी कायदा, १९४८, १९६८

हा कायदा उद्योगधंद्यातील मजुरासाठी तयार करण्यात आलेला आहे. उद्योगधंद्यातील मजुरांच्या कार्याची व्यवस्था आणि न्यूनतम मजुरीसंबंधी निर्देश या कायद्यात देण्यात आलेले आहेत. कारखाना कायदा १९६८ नुसार स्त्रियांना कामाच्या ठिकाणी पूर्णपणे संरक्षण देतो.

कामाच्या ठिकाणी लैंगिक अत्याचार प्रतिबंधक कायदा, २०१३^{१०}

भारतात हा कायदा २२ एप्रिल २०१३ रोजी अंमलात आला. या कायद्याचा मुख्य उद्देश कामाच्या ठिकाणी (सार्वजनिक आणि खासगी) स्त्रियांना संरक्षण देणे आहे. स्त्रियांना भयमुक्त, स्वतंत्रपणे व माणूस म्हणून सन्मानपूर्वक, प्रतिष्ठेसह जीवन जगता यावे म्हणून या कायद्यामध्ये अनेक तरतूदी करण्यात आल्या. या कायद्यान्वये लैंगिक अत्याचाराच्या व्याख्येला व्यापक रूप देण्यात आले. सार्वजनिक आणि खासगी क्षेत्रात काम करणाऱ्या कोणत्याही वयाच्या स्त्रीचा समावेश करण्यात आला आहे. स्त्रीसोबत अश्लील बोलणे, तिच्या इच्छेविरुद्ध जवळीकता वाढविण्याचा प्रयत्न करणे, अश्लील व्यवहार करणे, हावभाव करणे लैंगिक अत्याचाराच्या कक्षेत आणले आहे.

- दुष्कृत्यामुळे पीडित स्त्रीचा मृत्यू झाल्यास दोषी व्यक्तीस आजीवन तुरुंगवास किंवा मृत्यूदंडाची शिक्षा देण्याची तरतूद करण्यात आली. तर कमीत कमी शिक्षा २० वर्षांची निर्धारित केली आहे.
- कामाच्या ठिकाणी स्त्रीचे कपडे फाडणे, अश्लील इशारा करणे इत्यादी वर्तनास पूर्वी केवळ एक वर्षाचा तुरुंगवास होता पण या कायद्यात तीन वर्षांचा तुरुंगवास दिला जाऊ शकतो.
- या कायदानुसार प्रत्येक जिल्हा पातळीवर तक्रार समिती स्थापन करण्याचे निर्देश दिले आहेत. त्या समितीला सिव्हील कोर्टाचे अधिकार असणार आहेत. समितीच्या सदस्यांची संख्या कमीत कमी १० असेल.
- भारतीय दंडविधानात कोर्टास सजा कमी करण्याचा अधिकार होता तो या कायदानुसार कमी करण्यात आला आहे.
- वैवाहिक बलात्कारास या कायद्याच्या कक्षेत आणले असून अलगत्याच्या वेळी पत्नीसोबत जबरदस्ती केल्यास जास्तीत जास्त सात वर्षे आणि कमीत कमी दोन वर्षे शिक्षेची तरतूद करण्यात आली आहे.

प्रस्तुत कायद्यात प्रथम सवेतन व शेतमजुरी करणाऱ्या स्त्रियांचा समावेश केलेला नव्हता पण नंतर त्यामध्ये बदल करून या दोन्ही वर्गांचा समावेश करण्यात आला. पण या कायद्यात दोन महत्त्वाच्या त्रुटी दिसून येतात एक म्हणजे तक्रार दाखल करणारी स्त्री न्यायालयात खोटी ठरली म्हणजेच तक्रार खोटी सिद्ध झाल्यास त्या स्त्रीला कोणताही दंड देण्याची तरतूद नाही आणि दुसरी म्हणजे ज्या ठिकाणी स्त्री काम करते त्या संस्था, कार्यालय वा मंडळ याच्या प्रमुखास कोणत्याही प्रकारे जबाबदार ठरविण्यात आलेले नाही. कारण तोसुद्धा आवश्यक सुविधा वा संरक्षण देण्यास कमी पडला म्हणून त्यास जबाबदार धरणे आवश्यक आहे. तशी कायद्यामध्येच तरतूद आहे की स्त्रीला संरक्षण देणे त्याची जबाबदारी आहे.

नोकरी व व्यवसायाच्या ठिकाणी लैंगिक अत्याचाराच्या घटनांवर नियंत्रण ठेवण्यासाठी विविध कायदे करण्यात आले असून देखील अत्याचाराच्या घटना कमी झालेल्या दिसून येत नाहीत. प्रतिदिन असे एकही वर्तमानपत्र दिसून येत नाही ज्यामध्ये लैंगिक

अत्याचाराची घटना नाही. दिल्लीमध्ये उषेर टॅक्सीमध्ये झालेला बलात्कार, पुण्यामध्ये इंजिनिअर मुलीवर तिच्या ऑफिसमधील वॉचमनकडून झालेला बलात्कार व खून अशा अनेक घटना घडत आहेत. ऑफिस व खासगी ठिकाणी स्त्रियांवर अश्लील शोरेबाजी करणे, तिच्यावर वार्ड वा अश्लील नजरेने पाहणे, अश्लील टिप्पणी करणे इत्यादी घटना तर प्रत्येक स्त्रीला सोसाव्या लागतातच. स्त्री एक उपभोग्य वस्तू आहे ही मानसिकताच संपलेली नाही. ती केवळ लैंगिक सुख देणारी आहे. या दृष्टिकोनातूनच तिच्याकडे पाहिले जाते. कार्यालयाचा प्रमुख वा तिचे सहकारी तिच्याकडे दुय्यमत्वाच्या व उपभोगाच्या दृष्टीनेच जास्त पाहतात. अनेक सर्वेक्षणांनी दाखवून दिले आहे की, कार्यालयातील सरासरी ६४ टक्के स्त्रिया कोणत्या ना कोणत्या अत्याचाराच्या बळी पडल्या आहेत.

शिफारशी :

- १) तक्रार समितीला समेट घडवून आणण्याबरोबरच शिक्षण देण्याचा अधिकार दिला पाहिजे.
- २) लैंगिक अत्याचाराच्या घटनांची तक्रार नोंदवून घेण्यासाठी विशेष महिला पोलिस अधिकाऱ्याची नियुक्ती प्रत्येक पोलिस स्टेशनमध्ये करणे आवश्यक आहे. तसेच लैंगिक अत्याचाराचा खटला महिला न्यायाधीशाकडेच चालविला पाहिजे.
- ३) गावपातळीवर तक्रार समिती स्थापन करणे आवश्यक आहे. जेणेकरून शेतमजूर महिलांवरील अत्याचारांना प्रतिबंध लावता येईल.
- ४) लैंगिक अत्याचाराच्या संदर्भातील खटला जलद गती न्यायालयात चालवला पाहिजे, त्यामुळे पीडितेला लवकर न्याय मिळेल.
- ५) ज्या ठिकाणी लैंगिक अत्याचार झाला त्या ठिकाणच्याप्रमुखास देखील जबाबदार ठरविणे आवश्यक आहे.
- ६) लैंगिक अत्याचाराच्या कायद्याचा प्रसार व प्रचार करण्याचे कार्य जलद गतीने झाले पाहिजे. कारण अनेक स्त्रियांना या कायद्याची माहिती नाही. त्यासाठी सरकारने स्वैच्छिक संघटनांची मदत घ्यावी.

संदर्भ

- १) Aahuja, Ram. 2000. Indian Social Problems. Jaipur : Rawat Publications.
- २) Nayar, Sudha. 2010. Violence Against Women In South Asian Communities. New Delhi : Navyug Books International.
- ३) See also, The Sexual Harassment of Women at Workplace (Prevention, Prohibition and Redressal) Act, 2013. The Gazette of India. Retrieved, www.litbbs.ac.in – notice, 9, July, 2017.
- ४) See Also, Report of Association of Women for Action and Research, www.aware.org.sg/retrieved, 9 July, 2017.
- ५) करमकर, प्रीती. २०१७. 'कायदा झाला; प्रश्न अनुत्तरीतच !' दैनिक सकाळ, ५ फेब्रुवारी, २०१७.
- ६) See Also, 'A Research Study on the Nature Incidence, Extent and Impact of Sexual Harassment of Women at Workplace in the State Maharashtra', Yugantar Research Study Report. ncw.nic.in. Retrieved, 10 July, 2017
- ७) चंदेल, एस.एम. २०१४. सामाजिक मुद्दे. जयपुर : रावत पब्लिकेशन्स.
- ८) चांदे, प.रा. २०१३. फौजदारी प्रक्रिया संहिता, १९७३. ठाणे : मुकुंद प्रकाशन.
- ९) See also, 'Maternity Benefit' (Amendment) Act, 2017. www.mondaq.com. Retrieved, 10 July 2017.
- १०) चंदेल, एस.एम. २०१४. सामाजिक मुद्दे. जयपुर : रावत पब्लिकेशन्स.



75.

कौटुंबिक हिंसाचार कायदा :- २००५**प्रा. औचित्ये बेंजामिन चार्ल्स**

राज्यशास्त्र विभागप्रमुख

कै. शेषाबाई मुंडे कला महाविद्यालय, गंगाखेड जि. परभणी

आजच्या आधुनिक काळात मानवाच्या नीतीमूल्यात मोठ्या प्रमाणात घसरण झाली आहे. त्यामुळे स्त्रीयांवर होणाऱ्या अत्याचारात वाढ झाली आहे. एकेकाळी स्त्री वंदनीय होती ती अवस्था आज राहिली नसल्याचे दररोज आपण पाहतो. वर्तमानात स्त्रीयांवर होणाऱ्या अन्याय- अत्याचाराच्या बातम्या वाचतो. भारतीय संविधानाने स्त्री-पुरुष समानता प्रस्थापित करण्याचा प्रयत्न केला आहे. महिलांच्या बाबतीत पुरुषांची मानसिकता आजही उपभोग्य वस्तू अशीच आहे. स्त्री-पुरुष समानता प्रस्थापित व्हावे, महिलावरील होणारे अत्याचार थांबावेत यासाठी शासनाने वेगवेळे कालावधीत कायदे केलेले आहेत.

कुटुंबात स्त्रियांवर होणाऱ्या अन्याय-अत्याचारास प्रतिबंध करण्यासाठी केंद्र सरकारने कौटुंबिक हिंसाचारापासून महिलांचे संरक्षण अधिनियम २००५ व नियम २००६ संपूर्ण भारतात २६ ऑक्टोबर २००६ पासून लागू केला आहे. या कायद्याची माहिती महिलांना असणे आवश्यक आहे. कौटुंबिक हिंसाचार, हिंसाचार कशास म्हणावे हे महिलांना महित नसेल तर त्या या कायद्याचा लाभ घेऊ शकत नाहीत.

कौटुंबिक हिंसाचार म्हणजे काय ?

कौटुंबिक हिंसाचार म्हणजे शाब्दीक, शारीरिक, लैंगिक, मानसिक किंवा आर्थिक छळ, हुंडा किंवा मालमत्ता देण्यासाठी महिलेला अपमानित करणे, तिला शिवीगाळ करणे, अपत्य बाळ नसल्यामुळे तिला धमकावणे, मानसिक त्रास देणे, जखमी करणे, दुखापत करणे, तिच्या नातेवाईकाकडे हुंड्याची मागणी करणे या सर्व बाबींचा परिणाम तिच्या नातेवाईकावर होणे, आर्थिक छळ करणे, स्त्रीधन, मालमत्ता किंवा इतर आर्थिक व्यवहार किंवा तिच्या हक्काच्या कोणत्याही मालमत्ते पासून तिला वंचित करणे, घराच्या बाहेर हाकलून देणे इत्यादी बाबींना कौटुंबिक हिंसाचार म्हटले जाते.

शारीरिक छळ :-

पुरुष स्त्रीयांचा शारीरिक छळ करतात, यात मारहाण, लाथा मारणे, चापट मारणे, तडाखा देणे, गुद्दे मारणे, ढकलणे, लोटणे, धक्का मारणे, शारीरिक दुखापत करणे किंवा वेदना देणे इत्यादी बाबींचा यात समावेश होतो.

लैंगिक अत्याचार :-

निसर्गत स्त्री -पुरुषामध्ये एकमेकांबद्दल आकर्षण आहे. त्यामुळे पुरुष-स्त्री सोबत जबरदस्तीने लैंगिक समागम करणे, अश्लिल फोटो काढणे, बिभत्स कृत्य जबरदस्तीने करावयास लावणे, अश्लील चाळे करणे, बदनामी करणे तसेच अनैसर्गिक अश्लिल कृत्य करणे इत्यादी बाबींचा समावेश लैंगिक अत्याचारात होतो.

तोंडी आणि भावनिक अत्याचार :-

महिलावर तोंडी आणि भावनिक अत्याचार केला जातो. उदा. अपमान करणे, वाईट बोलणे, चारित्र्याबद्दल संशय घेणे, मुलगा झाला नाही म्हणून अपमान करणे, नोकरी करू न देणे, नियमित कामासाठी कोणत्याही व्यक्तीला बोलू न देणे, महिलेला विवाह करायचा नसल्यास जबरदस्तीने विवाह लावणे, आत्महत्याची धमकी देणे, इतर कोणतेही भावनिक किंवा तोंडी अपशब्द वापरणे यांचा समावेश होतो.

आर्थिक अत्याचार :-

महिलावर पैशाच्या बाबतीत अत्याचार होतात. उदा. हुंड्याची मागणी करणे, महिलेचे किंवा तिच्या मुलांचे पालन पोषणासाठी पैसे न देणे, महिलेला तसेच तिच्या मुलांना अन्न, वस्त्र, निवारा, औषधे न पुरविणे, पगारीचे पैसे काढून घेणे, घरातील नेहमीच्या वस्तू, कपडे वापरण्यास मज्जाव करणे, भाड्याच्या घराचे भाडे न देणे या बाबींचा समावेश होतो.

कौटुंबिक हिंसाचार थांबवणारा कायदा :-

स्त्री ही जन्मताच अबला आहे. ती शारीरीक द्रष्ट्या कमकुवत असल्यामुळे पुरुष तिच्यावर अत्याचार करतो. स्त्री-पुरुष समानता हा विचार केवळ आपण आधुनिक विचारसरणीचे आहोत हे दाखवण्यापुरता मर्यादित आहे. भारतीय संविधानाच्या कलम १५ नुसार भेदभावास विरोध केला आहे, कलम २१ नुसार जिवीत व व्यक्तीगत स्वातंत्र्याचे संरक्षण करण्याचा हक्क महिलांना दिला आहे. असे असले तरी महिला कौटुंबिक हिंसाचाराला बळी पडतात. पीडीत महिलांना मोफत कायदेविषयक सल्ला, सेवा पुरवणाऱ्या संस्था वैद्यकीय सुविधा इत्यादी मधून सेवा सुविधा प्राप्त करून घेता येतात. याचबरोबर भारतीय दंड संहिता ४९८ अ कलामाखाली पोलीसात तक्रार दाखल करता येते. भारतीय दंड संहिता १२५ अन्वये मिळणाऱ्या पोटगी व्यतिरिक्त, अतिरिक्त पोटगी स्वतःसाठी व स्वतःच्या मुलांसाठी मागता येते.

संदर्भ :-

- १) दैनिक लोकसत्ता
- २) दैनिक लोकमत
- ३) WWW.WIKIPIDIYA.COM



76.

स्त्रीभ्रूणहत्या: कारणे आणि उपाय

डॉ. अमोल काळे

(लोकप्रशासन विभाग)

पिपल्स महाविद्यालय,
नांदेड

प्रा. जाधव ए. के.

(लोकप्रशासन विभाग)

कै. रमेश वरपुडकर महाविद्यालय,
सोनपेठ जि. परभणी

स्त्रीभ्रूणहत्येस प्रतिबंध करण्यासाठी प्रथमच महाराष्ट्रात स्त्रीभ्रूणहत्या प्रतिबंधक कायदा-१९८८ करण्यात आला. या कायद्यात इ. स. १९९४ व २००३ साली सुधारणा करण्यात आल्या व गर्भधारणापूर्व आणि प्रसूतीपूर्व लिंग निदान तंत्र (लिंग निवडीस प्रतिबंध करणारा) अधिनियम-२००३ हा सुधारित कायदा लागू करण्यात आला. परंतु स्त्रीभ्रूणहत्या थांबलेल्या नाहीत. कायद्यातील पळवाटांचा शोध घेऊन मुलगाच पाहिजे (वंशाचा दिवा) या मानसिकतेतून गर्भपात किंवा स्त्रीभ्रूणहत्या केल्या जात आहेत. यात डॉक्टरसह संबंधीत गर्भातील स्त्रीलिंगाचे आई-वडीलही दोषी आहेत. भारतीय संस्कृतीत स्त्रीला लक्ष्मी व अर्धांगीणी मानले जाते. परंतु स्त्रीचा जीवन जगण्याचा अधिकार नाकारला जातो. तिचे सामाजिक, कौटुंबिक व राजकीय स्थान नाकारले जाते. तसेच स्त्रीला संपत्तीत सहभाग दिला जात नाही. शेतीचा शोध स्त्रीने लावला असे मानले जाते. म्हणून स्त्रीला कमी लेखणे हे पुरुषांच्या मानसिक दुर्बलतेचे प्रतिक आहे. चुल आणि मुल ही संकल्पना आता कालबाह्य झालेली आहे. कारण स्त्री आर्थिक, सामाजिक, शैक्षणिक, राजकीय, माहिती तंत्रज्ञान व संशोधन इ. क्षेत्रात अग्रेसर आहेत. स्त्रीयांमुळे राष्ट्रीय उत्पन्न व सकल घरेलू उत्पन्नात (GDP) वाढ होत आहे. स्त्रीला दुय्यम दर्जाची वागणुमक देऊन त्यांना मानसिकदृष्ट्या गुलाम बनविणे, त्यांचा मानसिक, शारीरिक व आर्थिक छळ करणे कायदानुसार गुन्हा आहे. स्त्रीलिंग जन्माला येणे त्याचा नैसर्गिक अधिकार आहे. परंतु भारतातील पुरुष प्रधान संस्कृती स्त्रीयांचे अधिकार नाकारून त्यांची हत्या करित आहेत. मुलगा किंवा मुलगी हे स्त्रीवर अवलंबून नाही. तर ते पुरुषांच्या गुणसूत्रावर अवलंबून असते हे विज्ञानाने सिद्ध केले. महाराष्ट्र हे पुरोगामी विचारांचे राज्य आहे. महात्मा फुले, सावित्रीबाई फुले, ताराबाई शिंदे, डॉ. बाबासाहेब आंबेडकर यांनी स्त्री-पुरुष समानतेसाठी मोलाचे योगदान दिले. केवळ ८ मार्च या जागतिक महिला दिनी किंवा विविध चर्चासत्रे व परिसंवाद घेऊन चालणार नाही. स्त्रीभ्रूणहत्या रोखण्यासाठी व्यापक प्रमाणात व निरंतर लोकचळवळ चालविणे, लोकजागृती करणे आवश्यक आहे.

उद्देश - प्रस्तुत शोधनिबंध पुढील उद्देशाला अनुसरून लिहीण्यात आला आहे.

- १) स्त्रीभ्रूणहत्येचा आढावा घेणे.
- २) स्त्री-पुरुषांच्या प्रमाणाचा अभ्यास करणे.
- ३) स्त्रीभ्रूणहत्येच्या कारणांचा शोध घेणे.
- ४) स्त्रीभ्रूणहत्या रोखण्याचे उपाय सुचविणे.

अभ्यास पद्धती - प्रस्तुत शोधनिबंधासाठी दुय्यम माहितीचा आधार घेण्यात आला आहे. यात संदर्भ ग्रंथ, मासिके, दैनिक वर्तमानपत्रे व संकेतस्थळे याचा वापर करण्यात आला आहे.

देशात विविध स्त्री सुधारणांनी स्त्री रक्षणाचे प्रयत्न केले. परंतु स्त्री-पुरुषांच्या प्रमाणात असमतोल दिसून येतो. हि चिंतेची बाब आहे. सुदृढ समाज निर्मितीसाठी स्त्री-पुरुषांच्या प्रमाणात नैसर्गिक समतोल राखणे आवश्यक आहे. माहिती तंत्रज्ञानाचा वापर शैक्षणिक, आर्थिक व कृषी विषयक विकासासाठी करणे आवश्यक आहे परंतु अलिकडच्या काळात तंत्रज्ञानाचा वापर गर्भलिंग चाचणी, गर्भपात किंवा स्त्रीभ्रूणहत्येसाठी केला जात आहे. २०११ च्या जनगणनेनुसार देशातील १००० पुरुषांमागे ९४० स्त्रीया एवढे प्रमाण आहे तर महाराष्ट्रात हेच प्रमाण ९२५ इतके आहे. महाराष्ट्रातील शहरी भागात दर हजारी स्त्री - पुरुषांचे प्रमाण ८९९ व ग्रामीण भागात ९४८ आहे. मराठवाड्यातील ० ते ६ वयोगटातील दर १००० मुलांमागे मुलींचे प्रमाण दर्शविणारा तक्ता

मराठवाड्यातील जिल्हानिहाय लिंग गुणोत्तराचे प्रमाण (२००१ व २०११)

अ. क्र.	जिल्हा	२००१			२०११	
		ग्रामीण	शहरी	ग्रामीण	शहरी	
१	औरंगाबाद	८९३	८८६	८४४	८५४	
२	नांदेड	९२९	९२७	९०३	८८२	
३	जालना	९०२	९०९	८३९	८८३	
४	परभणी	९२९	९०८	८५९	८८३	

५	बीड	८९३	८९५	७८९	८४८
६	लातूर	९२१	९०६	८७४	८६७
७	उस्मानाबाद	८९४	८९२	८५२	८५६
८	हिंगोली	९२९	९१४	८६८	८६६

वरिल तक्त्याआधारे २००१ ते २०११ या दशकात मराठवाड्यातील मुलींच्या प्रमाणात मोठ्या प्रमाणात घट झालेली आहे. २०११ च्या जनगणनेनुसार बीड जिल्ह्यातील ग्रामीण भागातील दर १००० मुलामागे मुलींच्या प्रमाणात कमालीची घट झालेली दिसून येते.

स्त्रीभ्रूणहत्येची कारणे-

स्वातंत्र्यानंतर दर १००० पुरुषांमागे स्त्रीयांची संख्या कमी होत गेली. याचे प्रमुख कारण मुलाचा अट्टाहस व स्त्रीभ्रूणहत्या हे आहे. याशिवाय स्त्रीभ्रूणहत्येस प्रवृत्त होण्याची कारणे पुढील प्रमाणे आहेत.

१) मुलाचा हट्ट-

मुलगा वंशाचा दिवा आहे, तो कमावता असतो, मुलाने पाणी पाजल्यास मोक्ष प्राप्ती होते, मुलगा म्हातारपणाचा आधार आहे. या भ्रामक कल्पनेतून मुलीला नाकारले जाते. मुलगाच हवा या हट्टामुळे पुरुषांची मुलीबाबत नकारात्मकता वाढलेली आहे. मुलगी नकोशी असल्यामुळे गैरमार्गाचा किंवा यंत्र-तंत्राच्या सहाय्याने गर्भलिंग चिकित्सा करून मुलगी असेल तर तीला पोटातच मारले जाते.

२) आर्थिक विवंचना-

मुलगी झाली तर तिला हुंडा द्यावा लागतो, तिला शिकऊन दुसऱ्याच्या घरी पाटवावे लागते मुलावरिल खर्च म्हणजे वायफट खर्च आहे. अशी पुरुषांची भावना बनलेली आहे. तसेच भारतात बहुतांश कुटूंब दारिद्र्य रेषेखाली जीवन जगतात. अशा कुटूंबाचा शेती किंवा मजुरीवर उदरनिर्वाह होत नाही. मुलीच्या लग्नात अमाप खर्च करावा लागतो. त्यामुळे मुलीला नाकारण्याच्या प्रवृत्तीत वाढ झालेली आहे. यातूनच स्त्रीभ्रूणहत्या होत आहेत.

३) पैशाचा हव्यास-

गर्भलिंग करणाऱ्या डॉक्टरच्या पैशाच्या हव्यासातून स्त्रीभ्रूणहत्या होत आहेत. केंद्र-राज्य शासनाने स्त्रीभ्रूणहत्या प्रतिबंधक कायदे केलेले आहेत. परंतु कायद्यातील पळवाटा काढून व चोरीच्या पद्धतीने डॉक्टर गर्भलिंग तपासणी करून स्त्री अर्भक असेल तर त्याची हत्या करतात.

४) स्त्री सौंदर्य-

बहुतांश पुरुष लग्नाच्यावेळी सौंदर्यवती मुलीची मागणी करतात. सौंदर्य प्राप्त मुलगी नसेल तर तिचा ठराविक वेळेत विवाह होत नाही. मुलीचे लग्न होत नसल्यामुळे मुलीचे आई-वडील टोकाचा पाऊल उचलतात. बहुतांश मुली वयात आल्या असताना सुद्धा त्या सौंदर्यवती नाहीत, त्या कुरूप आहेत या कारणाने त्यांचे लग्न होत नाही. म्हणूनही त्यांना जीवे मारले जाते.

५) स्त्रीला दुय्यम स्थान-

स्त्री म्हणजे चुल आणि मुल, स्त्री म्हणजे उपभोगाची वस्तू अशीच विचारसरणी आजही दिसून येते. यातूनच स्त्रीचे सामाजिक, आर्थिक, शैक्षणिक व राजकीय खच्चीकरण केले जाते. स्त्रीविषयी नकारात्मक मानसिकता असल्यामुळे स्त्रीभ्रूणहत्येमध्ये वाढ होत आहे. पुरुष स्त्रीभ्रूणहत्येस आपल्या पत्नीला विविध मार्गाने प्रवृत्त करित असतो.

स्त्रीभ्रूणहत्येवरिल उपाय

१) मानसिक परिवर्तन-

मुलगी ही अबला आहे, ती परक्या घरी जाणार आहे, तिला शिकऊन आपला लाभ होणार नाही किंवा लग्नात अमाप खर्च करावा लागतो यापेक्षा मुलगी न झालेली बरी अशी मानसिकता दिसून येते. परंतु मुलगी ही दोन घरांचा उद्धारकर्ती आहे अशी धारणा तयार होणे आवश्यक आहे. स्त्रीकडे पहाण्याच्या दृष्टीकोनात बदल होणे आवश्यक ठरते.

२) पैशाचा हव्यास-

स्त्रीभ्रूणाच्या आई-वडील आणि डॉक्टर यांनी पैशाचा हव्यास सोडून दिला पाहिजे. आई-वडीलांना वाटते की, मुलीवर संगोपन, शिक्षण व हुंडा यावर खूप खर्च करावा लागतो. तर डॉक्टर पैसा कमावण्याच्या हव्यासापोटी स्त्रीभ्रूणहत्या करित आहेत. त्यामुळे स्त्रीभ्रूणाचे आई-वडील व डॉक्टर यांनी पैशाच्या मोहात न पडता स्त्रीभ्रूणाच्या जन्मसिद्ध अधिकारावर प्रतिबंध लावू नये.

३) हुंड्यास प्रतिबंध-

भारतीय समाजात रुढीपरंपरेनुसार मुलीच्या आई-वडीलाकडून वर मुलास हुंडा देण्याची पद्धत आहे. हुंडा देण्यासाठी मुलीच्या आई-वडीलास मोठ्या प्रमाणात कष्ट करावे लागतात. त्यापेक्षा मुलगी न झालेली बरी या मानसिकतेतून स्त्रीभ्रूणहत्या होतात. त्यामुळे भारतीय समाजातील हुंडा पद्धतीचे पुर्णपणे निर्मूलन होणे आवश्यक आहे. तेव्हाच मुलीच्या प्रमाणात वाढ होईल.

४) आर्थिक स्वावलंबन-

स्त्रीयांना आर्थिकदृष्ट्या स्वावलंबी बनविणे आवश्यक आहे. पुरुषांचा समज असा आहे की, मुलीवर अकारण खर्च करावा लागतो. स्त्रीभ्रूणाची आई कमावती असेल तर ती आपल्या अर्भकास जन्माला येऊ देईल व त्याचे संगोपनही करील. स्त्री आर्थिकदृष्ट्या स्वावलंबी बनल्यास स्त्रीभ्रूणहत्या रोखल्या जाऊ शकतात.

५) कायद्याची कठोर अंमलबजावणी-

मानवी हक्क संरक्षण कायदा-१९९३, विवाहीत स्त्रीयांचा संपत्तीचा कायदा-१९५९, हुंडा प्रतिबंधक कायदा-१९६१, कौटुंबिक हिंसाचार प्रतिबंधक कायदा-२००५, गर्भलिंग चाचणी प्रतिबंधक कायदा-१९९४, समान वेतन कायदा-१९७६, स्त्रीयांच्या लैंगिक छळ प्रतिबंधसंबंधीचे कायदे इ. कायद्याची कठोर अंमलबजावणी करून दोषी व्यक्तीवर कडक कार्यवाही करावी.

६) कौटुंबिक हिंसाचारास प्रतिबंध-

काही वेळा स्त्री अर्भकाच्या वडीलास मुलगी हवी असते. परंतु कुटूंबातील इतर सदस्य जसे, काका, काकी, आजी, आजोबा व मावशी यांना मुलगी नकोशी वाटते. मुलगी नको मुलगाच पाहिजे म्हणून गर्भवती महिलेला कुटूंबातील सदस्य त्रास देतात. महिलेने स्त्री अर्भकास जन्म दिलाच तर तीचा मानसिक, शारीरिक व आर्थिक छळ केला जातो. त्यामुळे कौटुंबिक हिंसाचारास प्रतिबंध घालणे अत्यावश्यक आहे.

७) स्त्री संघटन-

स्त्रीयांना सामाजिक, आर्थिक, राजकीय व शैक्षणिक हक्क नाकारले जातात. स्त्री संघटीत नसल्यामुळे त्यांना अन्यायाला सामोरे जावे लागते. स्त्रीयांनी आपले संघटन करून प्रत्येक समस्येवर मात करणे आवश्यक आहे. स्त्रीभ्रूणहत्येसारख्या प्रकाराविरुद्ध महिलांनी संघटीत होऊन डॉक्टर, शासन, प्रशासन व कुटूंबातील सदस्यांविरुद्धात आवाज उठविणे आवश्यक आहे. तेव्हाच स्त्रीभ्रूणहत्येस प्रतिबंध बसू शकतो.

सारांश, स्त्रीभ्रूणहत्येसाठी करण्यात आलेल्या कायद्याला जास्तीत जास्त प्रसिद्धी देणे आवश्यक आहे. स्त्रीभ्रूणहत्येस कारणीभूत ठरणाऱ्या व्यक्तीस कठोर शिक्षा व्हावयास पाहिजे. स्त्रीयांना आर्थिकदृष्ट्या स्वावलंबी होणे गरजेचे आहे. अलिकडच्या काळात स्वसेवी संस्था, शैक्षणिक संस्था यांनी स्त्रीभ्रूणहत्ये विरुद्ध चळवळी उभ्या केल्याचे दिसून येते. त्यांना बऱ्यापैकी यशही आलेले आहे. ही चळवळ अशीच सुरु राहिली तर स्त्रीभ्रूणहत्येस प्रतिबंध बसू शकतो. लिंगनिदान करणारे स्त्रीभ्रूणाचे आई-वडील यांचे मानसिक परिवर्तन करणे आवश्यक आहे. दवाखान्यातील तंत्रज्ञानाला कुठल्याही संवेदना किंवा भावना नाहीत परंतु संवेदनशिल असलेल्या व्यक्ती संवेदनशिल बनू शकतात व स्त्रीभ्रूणहत्या रोखू शकतात.

संदर्भ-

- १) श्री. के. क्षीरसागर - लैंगिक नीती आणि समाज २००३, महाराष्ट्र राज्य साहित्य आणि संस्कृती मंडळ, मुंबई
- २) किरण बेदी - अँज आय सी , स्त्रीयांचे सक्षमीकरण २००९, मेहता पब्लिशिंग हाऊस, पुणे
- ३) लोटे रा. ज. - सामाजिक समस्या १९९५, पिंपळापुणे अँड कंपनी
- ४) डॉ. गायकवाड श्रीकांत - भारतातील सामाजिक चळवळी २००९, अरुणा प्रकाशन, लातूर
- ५) लोकराज्य, सप्टेंबर २००७, २०१०, २०११
- ६) योजना, डिसेंबर २००५, २००७
- ७) साप्ताहिक, काहूर २०११



77.

कौटुंबिक हिंसाचाराचे प्रकार

प्रा. बळीराम पवार

समाजशास्त्र विभाग प्रमुख

महात्मा फुले महाविद्यालय, किनगाव

ता. अहमदपूर जि. लातूर (महाराष्ट्र)

मो. ७०५ ७०३ ९०००

प्रस्तावना :-

२१ व्या शतकामध्ये देखील भारतीय समाजामध्ये स्त्री आणि पुरुष यामध्ये भेदभाव केला जातो. त्यामुळेच कौटुंबिक हिंसाचाराचे प्रमाण दिवसेंदिवस वाढत आहे. भारतीय समाजात असणारी पुरुषप्रधान संस्कृती, संयुक्त कुटुंब पद्धती यामुळे स्त्रियांना कुटुंबामध्ये चुल आणि मुल एवढाच दर्जा आहे. सुशिक्षित असूनही स्त्रियांना पुरुषांप्रमाणे स्वातंत्र्य व अधिकार दिले जात नाहीत. त्यामुळे मुलगा हाच वंशाचा दिवा मानला जात असल्यामुळे स्त्रीभ्रूण हत्येचे प्रमाण दिवसेंदिवस वाढत आहे. भारतीय समाजामध्ये असणाऱ्या रुढी, प्रथा व परंपरा यामुळेही कौटुंबिक हिंसाचाराच्या प्रमाणांमध्ये वाढ होत आहे. पितृसत्ता कुटुंब पद्धतीचे प्राबल्य आजही समाजावर असल्यामुळे कुटुंबाची सर्व सत्ता ही पुरुषाकडे केंद्रीत झालेली आहे. त्यामुळे पुरुष आपली सत्ता उपभोगण्यासाठी स्त्रियांवरती अन्याय, अत्याचार करतो.

दररोजच्या व्यवहारामध्येसुद्धा आपण कौटुंबिक जीवनामध्ये बऱ्याच ठिकाणी पाहतो मुलाचे चुकलेले असतानासुद्धा मुलीचे म्हणणे ऐकून घेता तिलाच दोष दिला जातो. त्याच प्रमाणे वैवाहिक जीवनामध्ये पती-पत्नी मध्ये सुद्धा पती पत्नीचे म्हणणे ऐकून घेता आपले तेच खरे मानतो. त्यामुळे स्त्रियांचा आवाज दाबला जातो व त्यांचे हक्क हिरावून घेतले जातात. जन्मापासून मृत्यूपर्यंत स्त्रियांना दुसऱ्याचेच ऐकावे लागते. त्यांच्या विचाराचा, मनाचा विचार केला जात नाही. शिक्षण, नोकरी व विवाह याबाबतीत देखील त्यांना मुलांप्रमाणे स्वातंत्र्य दिले जात नाही. समाजातील असणाऱ्या रुढी, प्रथा, परंपरा व मुलगा हाच वंशाचा दिवा यामुळे स्त्रियांवरती होणारे कौटुंबिक हिंसाचाराचे प्रमाण दिवसेंदिवस वाढत आहेत.

संशोधनाचा उद्देश :-

- १) भारतीय समाजातील कौटुंबिक हिंसाचाराचा अभ्यास करणे.
- २) कौटुंबिक हिंसाचारास कारणीभूत असणारे घटक व त्यांचे प्रकार अभ्यासणे.

गृहितके :-

- १) भारतातील महिलांवरील कौटुंबिक हिंसाचाराचे प्रमाण वाढले आहे.
- २) महिलांवर होणारा कौटुंबिक हिंसाचार हा विविध कारणांमुळे व विविध पद्धतीच्या आधारे केला जातो.

दिवसेंदिवस वाढत जाणाऱ्या महिलांच्या कौटुंबिक हिंसाचाराच्या प्रमाणात भारतात असलेली लोकांची मानसिकता, रुढी, प्रथा व परंपरा, कायद्याची प्रभावी अंमलबजावणी नसणे, शिक्षेचा प्रभाव कमी, जनजागृतीचा अभाव, महिला आयोगाचे दुर्लक्ष या विविध कारणांमुळे दिवसेंदिवस कौटुंबिक हिंसाचाराच्या घटना वाढतच आहेत.

घरगुती हिंसाचार म्हणजे काय? :

“एखाद्या व्यक्तीकडून दुसऱ्या व्यक्तीस शारीरिक इजेसोबतच मानसिक इजा पोहंचवली जाते त्याचा परिणाम त्या व्यक्तीच्या मनावर होतो त्यास कौटुंबिक हिंसाचार म्हणतात.”

२००५ च्या कायद्यान्वये :-

शारीरिक, मानसिक हानी होणे, लैंगिक व भावनिक दुरुपयोग होणे तसेच संपत्ती, मौल्यवान वस्तू, हुंडा यांच्या मागणीच्या पूर्ततेसाठी पिडीत व्यक्तीला हानी पोहंचवली जाते किंवा संकट निर्माण केले जाते. हा २००५ च्या कायद्यान्वये घरगुती हिंसाचार आहे.

कौटुंबिक हिंसाचाराचे प्रकार :

भारतीय समाजामध्ये दिवसेंदिवस कौटुंबिक हिंसाचाराच्या घटना वाढत आहेत. दररोजच्या वर्तमानपत्रामध्ये कौटुंबिक हिंसाचाराच्या घटना झालेल्या बातम्या पहावयास मिळतात. सुशिक्षित समाजामध्येसुद्धा कौटुंबिक हिंसाचाराचे प्रमाण वाढले आहे. कौटुंबिक हिंसाचारामध्ये शारीरिक, आर्थिक, मानसिक आणि लैंगिक हिंसा केली जाते. त्याचा आढावा पुढीलप्रमाणे आहे-

शारीरिक हिंसा :

दिवसेंदिवस कुटुंबामध्ये स्त्रियांवर शारीरिक हिंसाचार केला जात आहे. कुटुंबातील सदस्य सावत्र आई-वडिल, सासू, सासरे, पती, नणंद व दीर यांच्या माध्यमातून स्त्रियांवर क्षुल्लक कारणावरून शारीरिक हिंसाचार केला जातो. आईच्या सांगण्यावरून मुलगा पत्नीस मारहाण करतो. स्वयंपाक चांगला झाला नाही म्हणून, जेवणात मीठ कमी पडले म्हणून, हजरजवाबी उत्तर न

दिल्यामुळे, दुसऱ्याशी बोलल्यामुळे, कोणतेही क्षुल्लक कारण धरून थोबाडामध्ये मारणे, चावणे, लाथा-बुक्या मारणे, ढकलून देणे, विडी शिगारेटचे चुटके देणे, ग्रामीण भागात तर उलतण्याने चटके देणे, केस लुचून मारणे वेळ पडल्यास रॉकेल, पेट्रोल टाकून जाळून मारणे, विहीरीत ढकलून देणे, छतावरून लोटून देणे अशा विविध प्रकारच्या शारीरिक दुखापती वा शारीरिक हिंसा स्त्रियांशी केली जाते. या घटना अशिक्षित समाजातच होतात असे नाही तर सुशिक्षित समाजामध्ये याचे प्रमाण अधिक आहे.

मानसिक हिंसा :

कौटूंबिक हिंसाचारामध्ये कुटुंबातील सदस्य शारीरिक हिंसेवरच थांबतात असे नाही. स्त्रियांना मानसिक व शाब्दीक हिंसाचार सहन करावा लागतो. मराठीमध्ये असे म्हटले जाते की, **मारलेला वळ बुझतो पण बोललेले शब्द मनामध्ये घर करून राहतात** त्याच प्रमाणे घरातील सासू आपल्या मुलीवर घालून सुनेला टोचून बोलते. ज्याप्रमाणे **लेकी बोले सुने लागे**, अपमानास्पद बोलणे, अश्लील भाषेत बोलणे, वार्ड नावाने बोलावणे, संशय घेणे. मुली असतील तर मुलगा झाला नाही म्हणून मानसिक त्रास दिला जातो. उच्चशिक्षण असूनही सासूच्या म्हणण्यामुळे मुलगा आपल्या पत्नीस नोकरी करू देत नाही. नोकरी असेल तर राजीनामा घ्यायला भाग पाडले जाते. कौटूंबिक व्यवहारामध्ये भाग घेवू दिला जात नाही. प्रत्येक वेळी दुसऱ्याच्या समोर सण, समारंभ, विवाह प्रसंगी अपमानास्पद बोलले जाते. त्या मानसिक अपमानामुळे अनेक महिला आत्महत्या करतात. त्याचे प्रमाण दिवसेंदिवस वाढत आहे.

आर्थिक हिंसा :

कुटुंबामध्ये आर्थिक लालसेपोटी विवाहीत स्त्रीवर अत्याचार केला जातो. मोठ्या प्रमाणात हुंड्याची मागणी करणे, मुलाच्या नोकरीसाठी पैसे मागणे, करणी-धरणीसाठी मानसिक, आर्थिक व शारीरिक त्रास देणे. मुलाच्या पालनपोषणासाठी पैशाची मागणी केली जाते. मुलासाठी मोटारसायकल घेण्यासाठी सासू आग्रह धरून सुनेची आर्थिक परिस्थिती नसतानासुद्धा आर्थिक हिंसा केली जाते. वेळप्रसंगी आपल्या वडिलांची आर्थिक परिस्थिती नसल्यामुळे महिला स्वतःचेच जीवन संपुष्टात आणतात. अशा घटना सुशिक्षित समाजामध्येही डॉक्टर, वकिल, प्राध्यापक यामध्येही वाढलेल्या आहेत.

लैंगिक हिंसा :

कुटुंबातील सदस्य शारीरिक, आर्थिक व मानसिक हिंसेवरच थांबले जात नाहीत तर स्त्रियांची लैंगिक हिंसाही केली जाते. कुटुंबातील दीर, सासरे वेळप्रसंगी लैंगिकतेची मागणी करतात. ही घटना पतीस सांगितली तर पती ऐकून न घेता तुच व्याभिचारी आहेस म्हणून लैंगिक अत्याचार पतीकडून केले जातात. या लैंगिक अत्याचारास सासू देखील सहभागी असते. लैंगिक अत्याचारामध्ये सर्वस्वी गुन्हेगार स्त्रियांनाच समजले जाते अशा घटना कुटुंबामध्ये दिवसेंदिवस वाढत आहेत. लैंगिक अत्याचाराला कंटाळून अनेक स्त्रीया आत्महत्या करतात.

अशा पद्धतीने भारतीय समाजामध्ये दिवसेंदिवस कौटूंबिक हिंसाचाराचे प्रमाण वाढत आहे. कुटुंबामध्ये हिंसाचार होत असल्यामुळे व कुटुंबातील सदस्यासोबत जीवन घालवावयाचे असल्यामुळे होणाऱ्या कुटुंबातील शारीरिक, आर्थिक, मानसिक आणि लैंगिक अत्याचाराची वाच्यता बहुसंख्य स्त्रीया करत नाहीत. त्यामुळे अशा अत्याचाराचे प्रमाण वाढत आहे. या कौटूंबिक हिंसाचारास सासू, सासरे, पती, नणंद, दीर, भावजयी व सून यांच्याकडून केला जातो. कौटूंबिक हिंसाचार कमी करण्यासाठी, लोकांची मानसिकता बदलण्यासाठी जनजागृती केली पाहिजे. महिलांच्या कायद्याची कठोर अंमलबजावणी व गुन्हेगाराला कठोर शिक्षा केल्यास तसेच महिला आयोगाने अशा पिडीत महिलांना न्याय मिळवून दिल्यास समाजामध्ये होणारे कौटूंबिक हिंसाचाराचे प्रमाण कमी होईल.

संदर्भसूची :

- १) रा. ज. लोटे - भारतीय समाज आव्हाने आणि समस्या, पिंपळापूर अँड पब्लिशर्स, नागपूर जुन-२०००.
- २) प्रा. एस. एन. गंदेवार - भारतीय सामाजिक समस्या
- ३) राम आहुजा - सामाजिक समस्याए, रावत पब्लिकेशन, जयपूर, २०१३
- ४) प्रदिप आगलावे - भारतीय समाज संरचना आणि समस्या, साईनाथ प्रकाशन, नागपूर, २०११
- ५) दै. लोकमत, दै. सकाळ, दै. सामना, दै. लोकसत्ता, महाराष्ट्र टाईम्स इ.



78.

कामाच्या ठिकाणी महिलांचा लैंगिक छळ (प्रतिबंध,मनाई,निवारण) कायदा २०१३**डॉ.बने रेखा रामनाथ**

राज्यशास्त्र विभाग

के.सौ.शेषाबाई सिताराम मुंढे कला महाविद्यालय,गंगाखेड

महिलांचा कामाच्या ठिकाणी लैंगिक छळ स्त्रीयांवरील व्यापक हिंसाचाराचा एक भाग आहे. हा केवळ दोन व्यक्तिमधील खाजगी प्रश्न नसून तो पूर्णतः सार्वजनिक प्रश्न आहे. स्त्रियांचा लैंगिक छळ हा त्यांच्या मानवी हक्काचे उल्लंघन करणारा असून स्त्रीयांच्या सन्मानाने जीवन जगण्याच्या हक्काच्या आड येतो. त्याचा स्त्रियांच्या आर्थिक, सामाजिक,सांस्कृतिक व शारीरिक आणि मानसिक विकासावरही गंभीर परिणाम होतो. लैंगिक छळ होतो या कल्पनेने समाजातील बहुतांश वर्ग स्त्रियांना कामाला पाठवायला तयार होत नाही. ज्या स्त्रियांनी काम स्विकारलेल आहे,अशा स्त्रियांनासुद्धा व्यक्तिमत्व विकासाचा अनेक संध्या सोडून द्याव्या लागतात. परिणामी देशाच्या अर्धी लोकसंख्या विकासप्रक्रियेच्या प्रवाहाबाहेर राहते.

स्त्रियांचा लैंगिक छळाचा इतिहास हा कुटूंब संस्थेचा आणि जातिआधारीत समाज व्यवस्थे इतका जुना आहे. स्त्रियांवरील अत्याचाराच्या हिंसेच्या प्रमाणात देशभरात दिवसेंदिवस वाढ होत आहे. संचारावरील बंधने, संशयातून होणारा छळ, स्त्रियांच्या भ्रमाचा अर्थजनासाठी होणारा वापर, आर्थिक शोषण,लैंगिक शोषण,सांप्रदायिक हिंसाचार,देवदासी सारख्या पारंपारिक प्रथा व अंधश्रद्धा जादूटोणा व कामाच्या ठिकाणी स्त्रियांचा होणारा लैंगिक छळ यासारख्या सामाजिक समस्येतून होणारे हिंसाचार असे स्त्रियांवरील हिंसाचाराचे स्वरूप आहे.

स्त्रियांवरील वाढत्या हिंसाचाराचे मुळ हे लिंगभेदारित समाजात आहे. वास्तवीक लिंगभेद समस्या ही लिंगाधारीत व्यक्ती व्यक्तीमध्ये केलेल्या विषमतेची निगडीत आहे. लिंग ही संकल्पना जीवनशास्त्रीय असून ती संप्रेरकाशी संबंधीत आहे.मात्र भारतीय समाजात स्त्री पुरुष लिंगभेद हा समाजरचित असून सार्वत्रीक स्वरूपात संबंधीत आहे. पुरुषप्रधान भारतीय समाज,स्त्रीया मनुष्यबळाच्या पुरवठ्याचे साधन म्हणून पाहण्याची वृत्ती, स्त्रीचे चूल व मूल एवढे मर्यादीत कार्यक्षेत्र,परावलंबत्व, असुरक्षितता व दास्यत्वाची भावना यासारख्या कारणामुळे भारतीय समाजात स्त्रियांचा दर्जा नेहमीच. दुय्यम स्वरूपाचा राहिला आहे. त्यामुळे त्यांना अनरेक हिंसाचाराला बळी पडावे लागते आज तर स्त्रियांचे नोकरी व्यवसायाचा निमित्ताने बाहेर पडण्याचे प्रमाण जसजसे वाढत आहे. तसतसे त्यांच्या कामाच्या ठिकाणी होणाऱ्या लैंगिक छळाच्या घटनांमध्येही वाढ होत आहे.

कामाच्या ठिकाणी महिलांच्या होणाऱ्या लैंगिक छळाविरूद्ध त्यांना संरक्षण देण्यासाठी, छळाचा प्रतिबंध करण्यासाठी आणि लैंगिक छळाविरूद्धच्या किंवा त्यांच्याशी संबंधीत किंवा त्या अनुषंगाने केले जाणाऱ्या तक्रारीचे निवारण करण्यासाठीचा कायदा आहे. महिलांचा लैंगिक छळ हा त्यांना राज्य घटनेच्या कलम १४ व १५ नुसार मिळालेल्या समानतेचा अधिकार व कलम २१ नुसार मिळालेला सन्मानानी जगण्याचा अधिकार तसेच त्यांच्या स्वतःच्या मर्जीनुसार काम वा व्यवसाय करण्याचा व त्यासाठी लैंगिक छळापासून मुक्त वातावरण मिळवण्याचा अधिकार ह्या मूलभूत अधिकाराचे हनन आहे. त्याचप्रमाणे लैंगिक छळापासून संरक्षण मिळवण्याचा आणि सन्मानाने काम करण्याचा महिलांच्या अधिकाराबाबतच्या तसेच महिलाबाबत होणाऱ्या सर्व प्रकारच्या भेदभावाविरूद्ध आंतरराष्ट्रीय सनदीद्वारा मान्य असलेल्या सार्वत्रीक मानवी हक्कांचे उल्लंघन आहे. ज्यांना भारत मान्यता दिली आहे. ह्या सनदीला मान्यता दिल्यानंतर कामाच्या ठिकाणी होणाऱ्या लैंगिक छळाविरूद्ध महिलांचे संरक्षण करणारी उपाययोजना आखने सरकारवर बंधनकारक बनते या कायद्याचे महिला सबलीकरणाच्या दृष्टीने महत्व जाणून घेण्याच्या उद्देशाने शोधनिबंधाच्या हा विषय घेतला आहे.

उद्दिष्ट्ये :-

१. कामाच्या ठिकाणी महिलांच्या होणाऱ्या लैंगिक छळ (प्रतिबंध मनाई व तक्रार निवारण) कायदा २०१३ स्वरूप अभ्यासणे महिला विकासासाठीचे महत्व अभ्यासणे.
२. देशविकासाच्या दृष्टिकोनातून महिला विकासाचे महत्व जाणून घेणे.

कामाच्या ठिकाणी स्त्रियांचा होणारा लैंगिक छळ लक्षात आल्यानंतर त्याविरोधात कायदा करण्याची गरज लक्षात घेऊन हा कायदा २०१३ मध्ये अंमलात आला.हा कायदा आणि विशाखा आदेश या नावाने प्रचलीत होता. राजस्थानमधल्या बालविवाहाच्या

विरोधात काम करणाऱ्या भवरी देवीने एका उच्चवर्गीय गुर्जरच्या एक वर्ष वयाच्या मूलीच्या बालविवाहाला विरोध केला. त्याचा राग धरून गुर्जरने चार जणांना सोबत घेऊन भवरी देवीवर बलात्कार केला.कर्तव्य पार पाडतांना किंवा काम करताना हा अन्याय झाल्याचे लक्षात आल्यावर पाच महिला संघटनांनी कामाच्या ठिकाणी स्त्रियांवर होणाऱ्या लैंगिक छळाला प्रतिबंध करणारी जनहित याचिका सर्वोच्च न्यायालयात दाखल केली. या महिला संघटनांमध्ये विशाखा महिला एवम संदर्भ समूह पुढाकार घेतला.त्यामुळे सर्वोच्च न्यायालयात त्या आदेशाला विशाखा असे नाव दिले गेले. आदेश १९९७ ला मिळाला. त्याच आदेशात काही गोष्टींची भर घालून आणि काही बाबी वगळून कामाच्या ठिकाणी होणारा महिलांचा लैंगिक छळ (प्रतिबंध,मनाई व निवारण) कायदा २०१३ हा संसदीय कायदा करण्यात आला.

कायद्याचे स्वरूप :-

या कायद्यात लैंगिक छळ म्हणजे काय याची विस्तृत व्याख्या करण्यात आली आहे.

“बाधित महिला कामाच्या ठिकाणच्या संपर्कातील कोणत्याही वयाची,त्याठिकाणी कामास असलेली किंवा नसलेली किंवा एखाद्या राहत्या घरात वा वास्तूत कामाला असलेली, कोणत्याही प्रकारच्या लैंगिक छळापासून बाधित महिला सक्षम शासन केंद्रशासन, केंद्रशासित प्रवेश त्यांच्या मालकीचे वा नियंत्रणात असलेले किंवा त्यांचा थेट किंवा अन्य माध्यमातून निधी मिळत असल्यास केंद्र शासन,राज्यशासनाच्या मालकीचे वा नियंत्रणात असलेले किंवा त्यांच्या कडून निधी मिळत असल्यास राज्यशासन असा निधी मिळत नसल्यास ज्या राज्यात हे कामाचे ठिकाणी आहे. ते राज्यशासन घर कामगार घरकाम करण्यासाठी रोख किंवा वस्तू रूपात मोबदला देऊन थेट किंवा एखाद्या संस्थेमार्फत तात्पुरत्या व कायमस्वरूपी अर्धवेळ अथवा पूर्णवेळासाठी नेमलेली परंतु त्या घरमालकाच्या कुटुंबाची सदस्य नसलेली महिला.”

लैंगिक छेडछाड म्हणजे :-

- अस्वागताहं शाररिक लगाव, लैंगिक संबंधाची अस्वागताहं विचारणा वा विनंती.
- कुठल्याही स्त्रिया खाजगी आयुष्यात आक्रमण करून तिच्या वैयक्तिक जीवनात न रूचणारी ढवळाढवळ करून तिला अस्वस्थ वाटायला लावणे (तिच्या अगदी निकट उभे राहणे, तिच्या मानेवरून खाली सरपटणारा श्वास सोडणे.)
- मौखिक व्यंग्यात्मक किंवा शाररिक छेडछाड लैंगिक, स्वरूपाची शोरेबाजी,भाय्या, मारणे.
- स्त्रिला परवानगीशिवाय तिच्या शरीराला स्पर्श करणे, चुंबन घेणे, मिठी मारणे. (ई-मेल पत्र, एस.एम.एस., एम.एम.एस.एस व्हॉट्सअपद्वारे)
- औचित्याचा भंग करून कामूक स्वरूपाच्या भेटवस्तू पाठवणे.
- रोजागारावर वा कामगिरीवर परिणाम होईल असा नकार अथवा स्वीकार.
- कामाच्या ठिकाणी भयग्रस्त व प्रतिकूल वातावरणाची निर्मिती करणे.
- मूलभूत हक्काची व त्याच्या जिवित स्वातंत्र्याची पायमल्ली करणे.

वरील स्वरूपाचे अस्वागताहं वर्तन याला कायदा लैंगिक छळ म्हणतो. या प्रकारचे सगळेच वर्तन लैंगिक छळात बसते. हे नोकरी व व्यवसाय करणाऱ्या स्त्रियांनी लक्षात घ्यायला हवे आणि सावध राहायला हवे.कामाच्या ठिकाणात नेमकी कोणती ठिकाने येतात.याबद्दलचा विचार करायचा झाला तर असे एकही क्षेत्र वर्ज केले नाही. त्याचा समावेश कामाच्या ठिकाणात होणार नाही.कामाची विविध क्षेत्र उदा.शासकीय खाजगी शैक्षणिक,व्यावसायिक इस्पितळे उत्पादन,पुरवठा,विक्री,वितरण,प्रशिक्षण केंद्रघर दहापेक्षाही जास्त,कामगार असताना कर्मचाऱ्याने भेट दिलेले कोणतेही ठिकाण आणि तिथे जाण्यासाठी मालकाने पुरवलेले वाहन व शेती क्षेत्रात काम करणाऱ्या महिला इत्यादींचा कामाच्या ठिकाणात लैंगिक छळ कायद्यात समावेश होतो.

कायद्याची कार्यनिती :-

या कायद्यांतर्गत १० किंवा १० पेक्षा जास्त कर्मचारी असलेल्या कंपन्या अंतर्गत आय.सी.सी. अर्थात तक्रार निवारण समिती स्थापन करणे अनिवार्य आहे. ज्या ठिकाणी १० पेक्षा कमी कर्मचारी असतील त्या ठिकाणी मालकाच्या विरूद्ध तक्रार असल्यास ती स्थानिक तक्रार निवारण समितीमार्फत हाताळली जाईल. या समितीने ही चौकशी ९० दिवसात पूर्ण करणे बंधनकारक आहे. अथवा रु.५०,०००/- च्या दंडाची तरतूद केली आहे. तक्रारीच्या चौकशीचा अहवाल मालक किंवा जिल्हाधिकारी यांच्याकडे पाठवल्यानंतर या अहवालावर ६० दिवसांच्या आत कारवाई करणे अनिवार्य आहे.

या कायद्यानुसार कलम १९ अंतर्गत कामाच्या ठिकाणी महिलांसाठी सुरक्षित वातावरण निर्माण करणे ही संबंधीत कंपनी मालकाची जबाबदारी आहे.

अंतर्गत तक्रार निवारण समित्यांनी आपल्या वार्षिक अहवाल संबंधीत मालकाला आणि नंतर त्याने जिल्हाधिकाऱ्याला सादर करणे आवश्यक आहे. सर्व स्थानिक तक्रार निवारण समित्यांनी आपला वार्षिक अहवाल जिल्हाधिकाऱ्यांकडे सुपूर्द करणे गरजेचे आहे. जिल्हाधिकारी हे अहवाल राज्यसरकारकडे देतील या अंतर्गत तक्रार समितीची रचना कायद्याने ठरवून दिली आहे. तक्रार समिती पाच सदस्यांची असेल त्यात तीन स्त्री सदस्या असाव्यात तिची अध्यक्ष स्त्रीच असावी आणि ती स्त्री वरिष्ठ पातळीवर कार्य करणारी असावी. स्त्री प्रश्नांची जाण असलेले त्याच कार्यालयातील तीन कर्मचारी आणि लैंगिक छळाच्या प्रश्नावर काम करणारी बिगर शासकीय संस्थेची (एन.जी.ओ) एक व्यक्ती असावी.

तक्रार समितीला दिवाणी न्यायालयाचे अधिकार आहेत. ती त्या कार्यालयातील छोटीशी न्यायव्यवस्था असते. समितीच्या चौकशी प्रक्रियेत तीने सुचविलेल्या शिक्षेत किंवा अहवालात फेरफार करण्याचे अधिकार तेथील प्रशासनालाही नाहीत. एखाद्या व्यक्तिस बोलावणे उपस्थित राहण्यास भाग पाडणे, शपथेवर तिची साथ घेणे, कागदपत्र मागवणे आदि समिती करू शकते. एखादा साक्षीदार समन्स काढूनही हजर राहत नसेल तर वारंट बजावण्यासाठी पोलिसांची मदतही घेऊ शकते.

लैंगिक छेडछाड हा केवळ सामाजिक अपराध नाही. तर तो कायद्याच्या नजरेत गुन्हा आहे. भारतीय दंड संहितेच्या खालील कलमान्वये छेडछाड करणारा शिक्षेस पात्र होऊ शकतो.

गुन्हा	कलम	शिक्षा
सार्वजनिक ठिकाणी अश्लील वर्तणूक	२९४ भा.द.वि.सं.	३ महिने कैद किंवा दंड किंवा दोन्ही
अश्लील शोरे/छेडछाड	५०९ भा.द.वि.सं.	३ वर्षांपर्यंत कैद व दंड
लैंगिक छळ : विनयभंग करण्याच्या उद्देशाने हल्ला करणे	३५४ भा.द.वि.सं.	कमीत कमी १ वर्षे व जास्तीत जास्त ५ वर्षे दंड
लैंगिक छळ/लैंगिक संबंधाची मागणी करणे/अश्लील चित्र दाखवणे	३५४ (अ) भा.द.वि.सं.	३ वर्षांपर्यंत कैद व दंड
टक लावून पाहणे/पाठलाग करणे	३५४ (ड) भा.द.वि.सं.	कमीत कमी १ वर्षे जास्तीत जास्त ३ वर्षे कैद व दंड
बलात्कार व खून	३७६(अ) भा.द.वि.सं.	कमीत कमी २० वर्षे जास्तीत जास्त जन्मठेप

कामाच्या ठिकाणी महिलांचा लैंगिक छळ (प्रतिबंध,मनाई व निवारण) कायदा २०१३ झाल्यामुळे लैंगिक छळाचा बंदोबस्त होण्यास सुरुवात झाल्यामुळे महिलांच्या सुरक्षिततेत वाढ झाली आहे. कायदा करण्यामागचा हेतू जो आहे तो म्हणजे समाजातील लिंगभेदारित विषमता दूर होऊन समाज व देशविकासासाठी ५० टक्के लोकसंख्या असणाऱ्या महिला वर्गाचाही कार्यात्मक सहभाग वाढण्यास मदत होईल. परिणामी समाजातील बहुतांश वर्ग आज महिलांना कामाला पाठवेल तसेच स्त्रियांसुद्धा व्यक्तिमत्व विकासाच्या संध्या स्विकारतील आणि देशविकासात भर पाडतील. मात्र कायद्याची अंमलबजावणी निर्दोषपणे होण्यासाठी सर्वांची भुमिका महत्वाची आहे.

संदर्भ सुची :-

१. दत्ता सांगोलकर - मानवी हक्क-जिज्ञासा प्रकाशन,पुणे.
२. महिलाएँ और समाज : वैश्विक सरोकार और स्थानिय मुद्दे (BWEE-०१२) , इग्नो पूणे.
३. तुकाराम जाधव/महेश शिरापुरकर - भारतीय राज्यव्यवस्था युनिक अँकडमी,पुणे.
४. मानवी हक्कांच्या अंमलबजावणी यंत्रणा (HRC००२) वाय.सी.एम.यु.नाशिक.
५. लोकप्रभा - जानेवारी २०१३



79.

महिलांवर होणाऱ्या हिंसेचा समाजशास्त्रीय अभ्यास

डॉ.सुनंदा भद्रशेटे

पदवी व पदव्युत्तर समाजशास्त्र विभाग
महाराष्ट्र उदयगिरी महाविद्यालय, उदगीर

प्रस्तावना :

समाजात मानवी उत्पत्तीपासूनच हिंसेचे स्वरूप पहावयास मिळते. मानवाच्या विकासाच्या अवस्थेत एक टोळी दुसऱ्या टोळीवर आक्रमण करून हिंसेच्या माध्यमातून दुसऱ्यावर ताबा मिळविण्याचा प्रयत्न करित असे. हिंसेच्या संदर्भात असे पहावयास मिळते की, समाजाच्या विकासाच्या प्रक्रियेत समाज सभ्यतेकडे वाटचाल करित असताना हिंसेचाही विकास होतो. विशेषतः दुर्बल घटकाला हिंसेचा बळी पडावे लागते. महिला ही समाजातील दुर्बल घटक आहे. म्हणून तिलाही हिंसेला बळी पडावे लागते. अनेक प्रकारची हिंसा विविध स्वरूपात पहावयास मिळते. महिलांवर विरोधी हिंसा हा नवीन विषय नाही. पूर्वी महिला चार भिंतीत बंदिस्त होत्या. म्हणून सुरक्षित होत्या, असे म्हणता येत नाही. चार भिंतीतही हिंसा महिलांवर होत होती. रुढी, प्रथा, परंपरा स्त्रियांचे सामाजिक, धार्मिक, आर्थिक व राजकीय स्थान हे सर्व घटक स्त्रियांवर हिंसा करण्यास जबाबदार ठरतात. संविधानातील समतेच्या मूल्याच्या आधारे जेव्हा पुरुषांप्रमाणे महिलांना समता देण्यात आली तेव्हा महिला विविध सामाजिक क्षेत्रात सहभाग नोंदवू लागल्या. तेव्हा घराबाहेर हिंसा होण्याचे प्रकार वाढले. एकूणच विकसित समाजात महिलांना विविध प्रकारच्या हिंसेला बळी पडावे लागत आहे.

प्रत्येक काळात महिलांवर प्रभुत्व गाजविण्याची प्रवृत्ती किंवा मानसिकतेमुळे तिच्यावर जबरदस्ती सक्ती केली जाते. त्यासाठी तिची हानी केली जाते. मग त्यासाठी शारीरिक व मानसिक कृती केली जाते. म्हणून महिलांना कुटुंबात किंवा समाजात सुरक्षितता वाटत नाही. कारण महिलांच्या सुरक्षिततेसाठी अनेक कायदे व महिला आयोग, महिला सबलीकरण असे विविध उपाय केले आहेत. परंतु आजही महिला विरोधी हिंसेची आकडेवारी कमी झालेली नाही. म्हणून महिला विरोधी हिंसेचे विविध प्रकार जाणून घेऊन त्याची कारणे शोधणे व उपाययोजना सुचविणे हा प्रस्तुत संशोधन लेखाचा उद्देश आहे.

संशोधनाची उद्दिष्टे :

- १) महिला विरोधी हिंसेचे विविध प्रकार अभ्यासणे.
- २) महिला विरोधी हिंसेची कारणे शोधणे.
- ३) महिला विरोधी हिंसेचे स्वरूप जाणून घेणे.
- ४) महिला विरोधी हिंसेला प्रतिबंध करण्यासाठी उपाययोजना सुचविणे.

गृहितके :

- १) महिला विरोधी हिंसेचे नवीन प्रकार उदयास येत आहेत.
- २) महिला विरोधी हिंसेचे स्वरूप बदलत आहे.
- ३) महिला विरोधी हिंसेचे प्रमाण वाढले आहे.
- ४) महिलांना अधिक क्रूर हिंसेचा सामना करावा लागत आहे.

अभ्यास पद्धती :

प्रस्तुत विषयाच्या संशोधनाकरिता स्त्रीवादी अभ्यास पद्धतीचा वापर करण्यात आला आहे.

तथ्य संकलन :

प्रस्तुत विषयाच्या संकलनाकरिता प्राथमिक स्त्रोतातील निरीक्षण पद्धती व दुय्यम स्त्रोतातील संदर्भ ग्रंथ, मासिके, वर्तमानपत्रे व इंटरनेट या स्त्रोतांचा वापर करण्यात येऊन खालीलप्रमाणे संशोधनातून निष्कर्ष मांडण्यात आले आहे.

- १) दरवर्षी देशात जवळपास ४० लाख महिलांना हिंसेला बळी पडावे लागते. किमान १/३ महिलांना आयुष्यात एकदातरी कौटुंबिक हिंसेचा बळी पडावे लागते. म्हणूनच सरकारने ऑक्टोबर २००६ मध्ये कौटुंबिक हिंसेविरोधी कायदा करून महिलांना कुटुंबातून संरक्षण देण्याचा प्रयत्न केला. हिंसेच्या परिस्थितीवरून असे लक्षात येते की, महिला घरात अशांतता व अव्यवस्थित जीवन जगत असतात. कुटुंबात वावरत असताना कुटुंबाच्या अपेक्षांचे ओझे वाहत असताना महिला भीती आणि दडपणाखाली असतात. एक प्रकारे संघर्षयुक्त जीवन जगत असताना तिच्या आयुष्यातील सुख, शांती, समाधानाला ती पारखी झालेली असते. अशा परिस्थितीत घराबाहेर पडणे जोखमीचे असते. 'इकडे आड तिकडे विहीर' अशी तिची अवस्था होऊन परिस्थितीपुढे हतबल होऊन तिला हिंसेला तोंड द्यावे लागते.

- २) आधुनिक युगात महिलांना पुरुषाची सहचारिणी म्हणून महत्त्वपूर्ण प्रभावशाली आणि अर्थपूर्ण सहयोगी मानण्यात येत असले तरी सामाजिक विचार, सामाजिक संस्थागत रितीरिवाज आणि समाजातील प्रचलित प्रतिमा यामुळे महिलांचा छळ होण्यास खूप वाव मिळत आहे.
- ३) स्वातंत्र्यानंतर भारतीय समाजात महिलांसाठी विविध कायदे हुंडा प्रतिबंधक, बालविवाह, द्विभार्या प्रतिबंधक, कौटुंबिक हिंसाचार विरोधी कायदा, विशाखा, लैंगिक छळ प्रतिबंधक कायदा इत्यादी कायदे आहेत पण आजही या गोष्टींना म्हणावा तसा प्रतिबंध झालेला नाही. उदा.हुंडा या प्रथेविषयी समाजाच्या मानसिकतेत बदल झाला आहे. हुंडा हा एक प्रकारे मुलीला आपल्यापेक्षा चांगले घर मिळण्यासाठी संपत्ती मिळवून देण्यासाठी केली गेलेली मदत असा समाजाचा दृष्टिकोन होत आहे. त्यामुळे मुलींना सुरक्षित भविष्य उपलब्ध होईल असे माता-पित्याला वाटते. त्यामुळे हुंड्याला समाजातून विरोध होत नाही. तो एक प्रकारे समझोता आहे. परंतु यातून गरीब कुटुंबातील महिलांना मारझोड केली जाते. अपमानजन्य बोल सुनावले जातात.
- ४) शिक्षणाचा प्रसार वाढत आहे. स्वातंत्र्यात वाढ होत आहे. त्यामुळे महिलांना हिंसेला तोंड द्यावे लागत आहे. शाळा व महाविद्यालयांमध्ये शिक्षक अल्पवयीन मुलींबरोबर लैंगिक चाळे करतात किंवा संबंध ठेवण्यास सक्ती करतात. कामाच्या ठिकाणी ही महिलांच्या संदर्भात अशी लैंगिक हिंसा होत असते असे अनेक वर्तमानपत्रे व 'सावधान इंडिया' या टी.व्ही. मालिकेमध्ये दाखविण्यात येते. प्रत्यक्षात मात्र महिला आपल्यावर होणाऱ्या हिंसेची वाच्यता करण्यास घाबरतात. कारण सामाजिक निंदेचे भय असते. घराण्याची इज्जत, स्त्री प्रतिमा यामुळे लैंगिक छळाबद्दल उघडपणे बोलले जात नाही.
- ५) सामाजिक हिंसेच्या प्रकारात भर चौकात जीवंत जाळणे, अपहरण करणे, महिलांची अवैध विक्री, जबरदस्तीने वेश्या व्यवसायात ओढणे, खाप पंचायतीचे निर्णय, स्वतः पालकच मुलींना इज्जत वाचविण्यासाठी मारून टाकत आहेत. सामूहिक बलात्कार करणे तसेच बलात्कारानंतर क्रौर्यपणे घृणास्पद खून करणे, शरीराचे तुकडे-तुकडे करून मारून टाकणे इत्यादी अत्यंत किळसवाणी हिंसा महिलांविरुद्ध केली जात आहे. चारित्र्यावर संशय घेऊन मारून टाकणे, एकतर्फी प्रेमातून मारून टाकणे याचा अर्थ असा होतो की, हिंसा ही महिलांच्या पाचवीलास पूजली आहे. पण आधुनिक समाज महिला विरोधी हिंसाचारात खूपच पुढे आहे. कारण हिंसा ही आता मुलगी पोटात असल्यापासूनच होत आहे. या घटना आता नित्याच्याच झाल्या आहेत. म्हणजे पूर्वीपेक्षा हिंसेचे प्रमाण वाढले आहे असे दिसून येते. हरियाणा व राजस्थान येथे मुलींचे प्रमाण कमी झाल्यामुळे शेजारच्या ईशान्य भारत, बिहार व बंगाल या राज्यातून मुली लग्नासाठी विकत घेऊन घरातल्या एका पुरुषाशी त्यांचा विवाह केला जातो. परंतु घरातील सर्व पुरुष तिचे लैंगिक शोषण करतात. म्हणजे स्त्री जन्माचे प्रमाण कमी होण्यास पुरुषसत्ताक पद्धतीच जबाबदार असली तरी यामुळे उद्भवलेल्या समस्यांचे निराकरण करण्यासाठी परत स्त्रीचाच बळी दिला जातो. तिचा कोणताही दोष नसताना तिलाच वारंवार हिंसेला सामोरे जावे लागते. लहान मुली व वृद्धेवर देखील बलात्कार होतो. यासाठी महिलांनाच दोषी ठरविले जाते. जर वृद्ध महिलेचा आणि लहान मुलींचा अपराध कोणता असतो? असा प्रश्न पडतो. लहान मुलीवर होणारे लैंगिक अत्याचार हे कधी पित्याकडून, भावाकडून तर कधी आजोबाकडून होतात. अशा अनेक बातम्या नियमित वृत्तपत्रातून येत असतात.
- ६) जगात एड्स या रोगाने बळी जाणाऱ्यात पुरुषांपेक्षा स्त्रियांचीच संख्या अधिक आहे याचे कारण ही पुरुषप्रधानता अनेक स्त्रियांवर आजही जोडीदाराकडून संभोग लादला जातो. तो त्यांच्यासाठी आनंदाचा भाग नसून हिंसक क्रौर्य अत्याचार उरतो. हा केवळ लैंगिक छळच नव्हे तर शारीरिक, मानसिक, भावनिक, लैंगिक आणि आर्थिक छळ देखील आहे.
- ७) सामाजिक हिंसा : या हिंसेच्या प्रकारात स्त्री ही हिंसेचे केंद्र असते. अनेक प्रकारच्या रुढी परंपरा, सामाजिक विचारधारा यांना आजही स्त्रियांना बळी पडावे लागत आहे. तसेच ग्रामीण व आदिवासी भागात अमानवीयता वाढली आहे. सामाजिक नियमांमुळे महिलांना अमानुष वागणूक दिली जाते. जसे नाक कापून गाढवावरून धिंड काढणे, जातीबाहेर बहिष्कार करणे, जन्मास येणाऱ्या मुलीस मारण्याची, गर्भपाताची सक्ती करणे, मालमत्तेपासून बहिष्कृत करणे, अनेक प्रकारच्या सांप्रदायिक दंग्यांचा पहिला बळी स्त्रीचाच जातो. खानदान की इज्जत,अन्न, संस्कृती या नावाखाली स्त्रियांना लहान मोठे अन्याय सहन करण्यास उद्युक्त केले जाते. अशा प्रकारची ही सर्व हिंसा समाजाच्या किंवा समूहाच्या घटकाकडून केली जाते. म्हणून ही सामाजिक हिंसा आहे. राष्ट्रीय अपराध रेकॉर्ड ब्युरोच्या मते, स्त्रियांच्या संदर्भात होणाऱ्या गुन्ह्यांचे प्रमाण २००००० इतके झाले आहे. दरवर्षाला २०% महिलांच्या संदर्भातील गुन्हे वाढत आहेत. महिलांसाठी विकासाचे अनेक मार्ग व्यवस्थेने उपलब्ध करून दिले आहेत, पण हिंसाही वाढत आहे. समाज प्रगतीकडे वाटचाल करतोय तशी महिलांच्या हिंसेत वाढ होत असलेले दिसते, त्यामुळे यावर विचार होणे आवश्यक आहे. प्रश्न फार गंभीर स्वरूप धारण करीत आहे. होणाऱ्या हिंसेला जे घटक कारणीभूत आहेत त्याचे चिंतन करून उपाययोजना या समाजाच्या सर्वच स्तरातून होणे आवश्यक आहे.
- ८) काही ठिकाणी परंपरेच्या नावाखाली कौमार्याची परीक्षा स्त्रीला द्यावी लागते. स्त्रियांना मारण्याचे कित्येक अमानुष प्रकार या पुरुषसत्ताक व्यवस्थेने अमलात आणले आहेत. याचा प्रत्यय ठायी ठायी आल्यशिवाय राहणार नाही. मराठवाड्यात बाईला 'डाकीन' छरवून मारलं जातंय, नग्न धिंड शिक्षा देऊन अनेक फुलनदेवी जन्माला घातल्या जातात. अशी अनेक प्रकारची स्त्रियांच्या विरोधातील हिंसा आधुनिक काळातही अस्तित्वात आहे. बऱ्याच वेळेस अशा रुढी परंपरा टिकवून ठेवण्यास स्त्रियाही कारणीभूत आहेत.

९) अंधश्रद्धेमुळे स्त्रियांना विविध प्रकारच्या हिंसेला सामोरे जावे लागते. कौटुंबिक व वैवाहिक इत्यादी समस्यांच्या निराकरणासाठी अंधश्रद्धेवर आधारित उपायांना स्त्रिया बळी पडतात. उच्चशिक्षित स्त्रियांसुद्धा अंधश्रद्धेच्या आहारी जातात. श्रद्धेच्या नावाखाली खूप मोठा बाजार अंधश्रद्धेचा चालतो. म्हणूनच अंधश्रद्धेचे निर्मूलन करणाऱ्या व्यक्तींना मारून टाकले जाते.

उपाययोजना :

- १) लिंगभाव हा मुळासक उपटवून टाकला पाहिजे. त्यासाठी समतेवर आधारित समाजसंरचना निर्माण होणे आवश्यक आहे.
- २) स्त्रीविरोधी हिंसेच्या संदर्भात व्यापक प्रमाणावर जागृती झाली पाहिजे. तो कसा कमी करता येईल यावर विचार व कृती झाली पाहिजे. स्त्रियांनी स्वतः यात पुढाकार घेतला पाहिजे.
- ३) बलात्कार, मारहाण, अपहरण, अवैद्य विक्री व वेश्या व्यवसाय, हत्या इत्यादी स्त्रियांवर होणाऱ्या हिंसेचे स्वरूप सांगता येते. वैज्ञानिक दृष्टिकोन स्त्री-पुरुषांत रुजविला पाहिजे.

सारांश :

अशा विविध प्रकारच्या हिंसेचा बळी स्त्रिया आज देखील पडत आहेत. कायद्याच्या समाजसेवी संस्था यांच्या सहकार्याने हिंसेच्या निर्मूलनाचे प्रयत्न होत आहेत. स्त्रियादेखील स्वतःला सिद्ध करण्याचा प्रयत्न करत आहेत. परंतु याचे प्रमाण अत्यल्प आहे. कारण असा प्रयत्न करणे हा समाजाला विरोध मानला जातो. समाजाची अशी मानसिकता आहे की, स्त्रीने फक्त आपल्या कुटुंबासाठी जगावे, स्वतःचा तिनं विचार करू नये. ज्या स्त्रिया स्वतःसाठी म्हणजे स्वतःच्या विकासासाठी प्रयत्न करतात त्यांना नावे ठेवली जातात. अगदी शिक्षित लोकही यास अपवाद नाहीत.

संदर्भ

- १) शर्मा मंजू- नारी के प्रति अत्याचार एवं मानवाधिकार, मार्क प्रकाशन, जयपुर
- २) तिवारी आर.पी.- भारतीय नारी वर्तमानसमस्याएँ और भावी समाधान, ए.वी.एच. कॉर्पोरेशन, नई दिल्ली, २००२
- ३) शर्मा जी.एल. -सामाजिक मुद्दे, रावत पब्लिकेशन, जयपुर, २०१५
- ४) अंधश्रद्धा निर्मूलन मासिक, मार्च २०१७, जाने. २०१७
- ५) साधना, मार्च २००१
- ६) दै.सकाळ, दै.लोकमत, दै.पुण्यनगरी, दैनिक लोकसत्ता - ४ डिसेंबर २०१६



80.

महाराष्ट्रातील महिला सक्षमीकरण: जाणीव व जागृती

प्रा.डॉ.डी.के.खोकले

सहाय्यक प्राध्यापक,
लोकप्रशासन विभाग,
कै.डॉ.शंकरराव सातव कला व
वाणिज्य महाविद्यालय, कळमनुरी

प्रा.डॉ.सुधाकर भालेराव

सहाय्यक प्राध्यापक
लोक प्रशासन विभाग
आदर्श महाविद्यालय, हिंगोली
मो.9325530029

प्रस्तावना

भारतीय घटनेचे शिल्पकार आणि दलित चळवळीचे प्रवर्तक डॉ.बाबासाहेब आंबेडकर यांनी असे ठामपणे मांडले की, जोपर्यंत गुलामाला त्याच्या गुलामगिरीची जाणीव करून दिली जात नाही तो पर्यंत तो क्रांती करू शकत नाही. त्याच बरोबर स्त्री शिक्षणाचे पुरस्कर्ते महात्मा ज्योतिबा फुले यांनी स्त्री विकासासाठी स्त्री शिक्षणाशिवाय तरणोपाय नाही हा विचार मांडला. या दोन्ही विचारांचे मूळ स्त्रियांमध्ये त्यांच्या सक्षमीकरणासाठी जागृती निर्माण करणे आणि त्यांच्या हक्काची व अधिकाराची जाणीव करून देणे हा होय. महिला आर्थिक, सामाजिक व राजकीयदृष्ट्या सबल झाल्याशिवाय त्यांचा खऱ्या अर्थाने विकास होणार नाही. म्हणून महिला सक्षमीकरणासाठी शासन व समाजाने भर देणे काळाची गरज आहे.

भारताची लोकसंख्या प्रचंड वेगाने वाढत आहे. 2011 च्या जनगणनेनुसार भारताची लोकसंख्या 121.09 कोटी आहे. जागतिक लोकसंख्येच्या 17 टक्के लोकसंख्या भारतात आहे. यामध्ये 1000 पुरुषांमागे स्त्रियांचे प्रमाण 943 आहे. हे प्रमाण राज्यनिहाय वेगवेगळे आहे. महाराष्ट्राची लोकसंख्या 2011 च्या जनगणनेनुसार 11.25 कोटी असून त्यामध्ये स्त्रियांचे प्रमाण 48.2 टक्के आहे. 1000 पुरुषांमागे स्त्रियांचे प्रमाण 929 एवढे आहे. त्याच प्रमाणे साक्षरतेमध्ये पुरुष 88.40 टक्के तर स्त्री 75.9 टक्के आहे. आज अनेक क्षेत्रात महिला पुरुषांबरोबर काम करताना दिसत आहे. भारताच्या सर्वोच्च पदी देखील महिला विराजमान झालेल्या आहेत.

महाराष्ट्रात सामाजिक व राजकीय सुधारणांची प्रदीर्घ परंपरा आहे. छत्रपती शिवाजी महाराज, राजमाता जिजाऊ, महात्मा फुले, छत्रपती शाहू महाराज, क्रांतीज्योति सावित्रीबाई फुले आणि डॉ.बाबासाहेब आंबेडकर यांच्या विचारांचा वारसा महाराष्ट्र राज्याला लाभला आहे. परंतु एवढे असताना महिलांचे खऱ्या अर्थाने आर्थिक व सामाजिक सबलीकरण झाले आहे काय ? आजही महाराष्ट्रात बलात्कार, हुंडाबळी या स्वरूपाचे अत्याचार थांबले आहेत काय? महिलांवरील होणाऱ्या अत्याचारात भारतात तिसऱ्या क्रमांकाचे राज्य आहे.

महिला विकासाच्या अनेक योजना राबविण्यात येत आहेत. तसेच त्यांचे हक्क व अधिकार प्राप्त करून देण्यासाठी व त्यांना संरक्षण देण्यासाठी अनेक कायदे तयार करण्यात आले आहेत. परंतु तरीही या योजनांचा आणि कायद्याचा पाहिजे तितका परिणाम झाल्याचे दिसून येत नाही. याचे प्रमुख कारण म्हणजे समाजाला आणि विशेषतः स्त्रियांना त्यांच्या हक्क व अधिकारांची जाणीव नाही. शिक्षणाचे महत्त्व, आरोग्य व स्वच्छता या बाबतचे महत्त्व, आहार व आरोग्यशास्त्र विषयांचे ज्ञान या बाबतची जागृती यांच्यामध्ये निर्माण झालेली नाही. त्यामुळे हात नसलेल्या व्यक्तीपुढे सुग्रास जेवणाचे ताट वाढून ठेवल्यावर ते जेवण त्या व्यक्तीच्या तोंडापर्यंत कसे पोहोचवावे अशी परिस्थिती आज निर्माण झालेली आहे.

* महिला सक्षमीकरण म्हणजे काय ?

महिला सक्षमीकरणासाठी आज सर्व स्तरावरून मोठ्या प्रमाणात प्रयत्न केले जात आहेत. त्यासाठी मोठ्या प्रमाणात योजना राबवून महिलांना सुविधा उपलब्ध करून दिल्या गेल्या पाहिजेत. परंतु आज समाजकारण आणि राजकारणात स्त्रियांचे मोठ्या प्रमाणात मागासलेपण दिसत आहे. स्त्रीवादी चळवळीच्या मते, जो पर्यंत त्यांचे शोषण थांबत नाही तो पर्यंत स्त्री सक्षम होणार नाही. महिला सक्षमीकरण याचा व्यापक अर्थ आहे. महिला जो पर्यंत समाजकारणात वा राजकारणात नेतृत्व करित नाहीत तो पर्यंत त्या आर्थिक दृष्ट्या समृद्ध होणार नाहीत.

महिला सक्षमीकरण म्हणजे महिलांचा सत्ता विभागणीत समान वाटा. निर्णय प्रक्रियेत योग्य स्थान आणि सामाजिक, राजकीय तसेच आर्थिक जीवनात त्या बाबतची समानता प्राप्त होणे होय. याचाच अर्थ महिलांचा आर्थिक, सामाजिक, राजकीय, शैक्षणिक, उद्योग अशा सर्व क्षेत्रात समान स्वरूपाचा सहभाग अपेक्षित आहे.

* महिला धोरण-2013

महाराष्ट्र शासनाने तिसरे महिला धोरण 2013 मध्ये घोषित केले होते. या धोरणांची उद्दिष्ट्ये खालील प्रकारची आहेत.

- 1) असंघटीत क्षेत्रातील कार्यरत महिलांच्या हक्कासाठी प्रयत्न करणे.
- 2) स्त्री पुरुष जन्मदर समान ठेवण्यासाठी प्रयत्न करणे.
- 3) स्त्रियांना त्यांच्या क्षमतांचा पुरेपुर उपयोग करता यावा, यासाठी घरात तसेच कामाच्या ठिकाणी हिंसाचार विरहीत व सुरक्षित वातावरण निर्माण करणे.
- 4) शासनाच्या सर्व स्तरावरील निर्णय प्रक्रियेत समाजातील सर्व महिलांच्या हिताचे व हक्कांचे संवर्धन करण्यासाठी जाणीवपूर्वक प्रयत्न करणे.
- 5) महाराष्ट्रातील महिलांचा सर्वांगीण विकास व सबलीकरणासाठी प्रागतिक दृष्टिकोन रुजविणे व पुरुषप्रधान मानसिकता बदलणे.
- 6) महिलांना त्यांच्या अग्रक्रमानुसार आयुष्य जगता यावे यासाठी सर्व क्षेत्रांमध्ये समान संधी व त्यांना आपली उद्दिष्ट्ये साध्य करता येण्यासाठी आवश्यक ते पोषक वातावरण व साधने उपलब्ध करून देणे.
- 7) धर्म, वंश, जात, सत्ता, प्रदेश या कारणांमुळे वाढत्या हिंसेचा प्रभावी मुकाबला करण्यासाठी स्त्रियांना पाठबळ देणे. किंबहुना या प्रकारच्या हिंसा होणारच नाहीत यासाठी प्रतिबंधात्मक उपाययोजना राबविणे.
- 8) समाजातील मुख्य प्रवाहातून बाहेर फेकल्या गेलेल्या स्त्रीया, देवदासी, देहविक्री करणाऱ्या महिला, लोक कलावंत महिला आणि तृतीयपंथी यांच्या पुनर्वसनासाठी प्रयत्न करणे तसेच महिलांवर अन्याय करणाऱ्या अनिष्ट प्रथांपासून त्यांची मुक्तता करण्यासाठी प्रतिबंधात्मक उपाययोजना करणे.

*** महिला आर्थिक विकास महामंडळ -**

महाराष्ट्र शासनाने महिलांच्या विविध योजना राबविण्यासाठी महिला आर्थिक महामंडळाची स्थापना केली आहे. हे महामंडळ महिलांना विविध व्यवसायासाठी वित्तपुरवठा करणारी राज्यस्तरीय शिखर संस्था आहे. हे महामंडळ वित्तीय संस्था, स्वयंसेवी संस्था, बचत गट आणि शासनाच्या संबंधित विभाग यामधील समन्वय साधण्याचे कार्य करते. महिला सक्षमीकरणामध्ये या महामंडळाचे महत्वपूर्ण योगदान आहे. 2014-2015 मध्ये या महामंडळाला 19.08 कोटी रुपये निधी प्राप्त झाला होता. यापैकी डिसेंबर 2014 पर्यंत 8.93 कोटी रुपये वितरित केले आहेत. डिसेंबर 2015 पर्यंत 10425 गावांमध्ये 9.18 लाख महिला 68936 स्वयंसहायता गटामध्ये सहभागी होत्या. या महिलांची बचत सुमारे 271.19 कोटी रुपये होती. आणि एकूण अंतर्गत वितरित कर्ज 760.47 कोटी रुपये इतके होते.

*** महिला सक्षमीकरणासाठी महाराष्ट्र शासनाच्या विविध योजना**

1) मनोवैयर्थ योजना - बलात्कार, लैंगिक अत्याचार पिडीत महिलांना न्याय देण्यासाठी शासनाने ऑक्टोबर 2013 मध्ये ही योजना सुरु केली. पीडीतांना किमान दोन लाख रुपये व विशेष प्रकरणांमध्ये कमाल रुपये तीन लाख मदत दिली जाते. अॅसिड हल्ल्यात गंभीर जखमी झालेल्यांना रुपये तीन लाख आणि इतर जखमींसाठी रुपये 50 हजार अर्थ सहाय्य देण्यात येते.

2) शुभमंगल सामुदायिक विवाह योजना -

सामुदायिक विवाह आयोजित करण्यासाठी प्रती जोडपे स्वयंसेवी संस्थेस 2000/- रुपये आणि वधुपित्यास गृहोपयोगी सामानासाठी 10000/- अनुदान दिले जाते.

3) समुपदेशन-

महिलांशी संबंधित कौटुंबिक हिंसा, अत्याचार इत्यादी प्रतिबंध करण्यात आला. महाराष्ट्र राज्यात काही पोलीस ठाण्यामध्ये महिला समुपदेशन केंद्रे स्थापन करण्यात आली आहेत. राज्यात एकूण 136 केंद्रे असून या केंद्रांना 2.35 लाख रुपये दिले जातात.

4) महिला मंडळाच्या महिला प्रशिक्षण केंद्रास अनुदान.

5) व्यावसायिक प्रशिक्षण घेणाऱ्या मुलींना विद्यावेतन.

6) देवदासी पुनर्वसन योजना.

7) कामधेनु योजना.

8) एकात्मिक बालविकास योजना.

9) नवसंजीवन योजना.

10) इंदिरा आवास योजना.

11) सावित्रीबाई फुले बहुउद्देशीय महिला केंद्र.

* महिला सक्षमीकरण करणाऱ्या विविध योजना-

1) वन स्टॉप सेंटर स्कीम

- 2) वुमन हेल्पलाईन स्कीम
- 3) नॅशनल रुरल हेल्थ मिशन
- 4) सर्व शिक्षा अभियान
- 5) आदिवासी महिला सशक्तीकरण योजना.
- 6) पंचायत महिला एवं महिला सशक्तीकरण अभियान
- 7) नॅशनल लिटरसी मिशन
- 8) स्त्री शक्तीत पुरस्कार
- 9) महात्मा गांधी नॅशनल रुरल एम्प्लॉयमेंट गॅरंटी स्कीम.
- 10) इंदिरा गांधी मातृत्व सहयोग योजना
- 11) जननी सुरक्षा योजना

*** महाराष्ट्रातील महिलांवर झालेले अत्याचार-**

महिलांचा आपण जोपर्यंत सर्वांगीण विकास पाहणार नाहीत तोपर्यंत महिला सक्षमीकरण होणार नाही. ज्या राज्यात महिलांचे सबलीकरण झालेले आहे तेथे महिलांवर होणाऱ्या अन्याय अत्याचाराचे प्रमाण अतिशय नगण्य आहे. महाराष्ट्र राज्यात महिलांवर झालेले अत्याचार हे खालील प्रमाणे

तक्ता क्रमांक 1

महाराष्ट्रात महिलांवर झालेले अत्याचार.

अ.क्र.	महिलांवरील अत्याचार	2012	2013	2014
1.	बलात्कार	1839	3063	2958
2.	अपहरण आणि पळवून नेणे	1140	1874	1909
3.	हुंडाबळी	329	320	248
4.	पती आणि पतीच्या नातेवाईकांकडून झालेले अत्याचार	7415	8542	6983
5.	लैंगिक अत्याचार	1294	2632	1494
6.	अनैतिक व्यापार प्रतिक्रियेक कायदा	366	289	168
7.	इतर	1482	1277	10553
	एकूण	17800	26129	33415

थोडक्यात वरील तक्त्यावरून असे निदर्शनास येते की, महिलांवरील अत्याचाराचे नोंदवलेले गुन्ह्यांचे प्रमाण हे मोठ्या प्रमाणात वाढलेले आहे. महाराष्ट्रातील पुरोगामी राज्यात 2012 मध्ये महिलांवरील अत्याचार 17800 आहेत. तर 2014 मध्ये अशा 33415 घटना घडलेल्या आहेत. म्हणजेच या दोन वर्षात महिलांवरील अत्याचारांच्या प्रमाणात दुपटीने वाढ झाली आहे. समाजात अजूनही महिलांकडे बघण्याचा दृष्टीकोन बदललेला दिसत नाही. त्याचप्रमाणे महिलांविषयी कायदे व पोलीस यंत्रणा यामध्ये मोठ्या प्रमाणात सुधारणा करणे आवश्यक आहे. हे अत्याचार जोपर्यंत थांबत नाहीत तोपर्यंत महिलांचे सक्षमीकरण झालेले आहे असे आपण सांगू शकत नाही. सामाजिक, आर्थिक व राजकीय सक्षमीकरणाबरोबरच सामाजिक सुरक्षितता निर्माण झाल्याशिवाय महिलांचे सर्वांगीण सक्षमीकरण होवू शकणार नाही.

*** महिलांचे राजकीय सक्षमीकरण -**

महिलांचे राजकीय क्षेत्रात सक्षमीकरण झाल्याशिवाय महिलांचा खऱ्या अर्थाने नेतृत्व विकास होणार नाही. प्राचीन काळापासून स्त्रियांच्या बाबतची सामाजिक स्थिती पाहिली तर महिला नेतृत्व विकसित होण्यास अनेक अडचणी निर्माण झालेल्या आहेत. पुरुषांच्या तुलनेत स्त्रियांना सामाजिकदृष्ट्या दुय्यम लेखले जात असे. त्यामुळे महिलांचे सक्षमीकरण फारसे विकसित होवू शकले नाही. महिलांचा राजकीय प्रक्रियेत सहभाग वाढविण्यासाठी राज्यघटनेत 73 व 74 व्या घटना दुरुस्तीने स्थानिक स्वराज्य संस्थामध्येही महिलांना 33 टक्के राखीव जागा देण्यात आल्या आहेत. तसेच महाराष्ट्र राज्यासह हे आरक्षण 50 टक्के आहे. खालील तक्त्यावरून महाराष्ट्र विधानसभेतील पुरुष व महिला सदस्य संख्या खालील प्रमाणे दर्शविली आहे.

तक्ता क्र.2

महाराष्ट्र विधानसभेतील महिलांचा सहभाग

वर्ष	पुरुष सदस्य	महिला सदस्य	एकूण
1962	251	13	264
1967	261	09	270
1972	270	00	288
1978	280	08	288
1985	272	16	288
1990	282	06	288
1995	277	11	288
1999	276	12	288
2004	276	12	288
2009	277	11	288
2014	268	20	288

स्त्रोत- निवडणूक आयोग संकेत स्थळ.

तक्ता क्र.2 वरून असे दिसून येते की, महिलांना 33 टक्के जागा राजकारणात राखीव असताना 1962 पासून ते 2014 पर्यंत महिलांचे विधान सभेतील प्रमाण अत्यंत कमी असून 2014 मध्ये हे प्रमाण सर्वाधिक म्हणजे 6.9 टक्के एवढे होते. तसेच 16 वी लोकसभा 2014 च्या निवडणूकीत एकूण 5462 उमेदवारांपैकी महिला उमेदवारांचे प्रमाण फक्त 402 म्हणजे फक्त 7 टक्के होते. संसदेत 543 सदस्यांपैकी 61 महिला या सदस्य आहेत. हे प्रमाण फक्त 11 टक्के आहे. याचा अर्थ भारताच्या लोकसंख्येमध्ये महिलांचे प्रमाण 48 टक्के असताना त्यांचे संसदेतील प्रमाण फक्त 11 टक्के आहे ही मोठी शोकांतिका आहे. राजकीय सक्षमीकरण अद्यापिही पुरेसे झाले नाही तसेच स्थानिक स्वराज्य संस्थामध्ये जरी महिलांना 50 टक्के आरक्षण असले तरी त्यांना राजकारणात निर्णय घेण्याचे फारसे स्वातंत्र्य नाही. आजही त्यांचे कार्य हे त्यांचे पती व मुलेच पाहात असल्याचे चित्र आपल्याला राज्यभर असलेले दिसते.

निष्कर्ष :-

थोडक्यात वरील सर्व बाबींचा विचार केला की असे जाणवते, महिला सक्षमीकरण ही संकल्पना अत्यंत व्यापक प्रकारची आहे. महाराष्ट्र हे राज्य महिला धोरण (1994)

तयार करणारे देशातील पहिले राज्य असले तरीही महाराष्ट्रात महिलांवर होणाऱ्या अत्याचारांची संख्या मोठ्या प्रमाणात आहे. देशात महिलांवर होणाऱ्या अत्याचारांमध्ये महाराष्ट्राचा क्रमांक तिसरा चौथा आहे. म्हणजे धोरण व अंमलबजावणीत एक प्रकारे विरोधाभास हा जाणवतो. महाराष्ट्रात महिलांचे राजकीय सक्षमीकरण झाले असे अजिबात नाही. त्यासाठी महिलांना विचारांचे, निर्णयाचे स्वातंत्र्य असले पाहिजे. तसेच महिलांची राजकीय, सामाजिक मानसिकता बदलणे आवश्यक आहे. नियोजनाची प्रक्रिया खालून वर न्यावयाची असेल तर महिला सक्षमीकरणावर भर देणे गरजेचे आहे. जिथे महिलांचा विशेषतः सक्षम महिलांचा सहभाग चांगला असतो तिथे महिला विकासाचे कार्यक्रम राबविणे सोपे होते. याकरीता महिलांना सर्व अर्थाने सक्षम करण्याची गरज आहे.

संदर्भ ग्रंथ -

- 1) महिला विशेषांक (यशमंथन) जानेवारी मार्च 2002
- 2) योजना (विकास समर्पित मासिक) महिला सबलीकरण सप्टेंबर 2016
- 3) समाजकल्याण ऑक्टोबर 2005
- 4) योजना (विकास समर्पित मासिक) मार्च 2015
- 5) महाराष्ट्र आर्थिक पाहणी 2014-2015
- 6) Centre For Public Policy 2015
- 7) Fifteen year Plan (15) Govt of India, Planning Commission.
- 8) Kurukshetra (A Journal on rural Development Sept.2016)
- 9) Kurukshetra (A Journal On Rural Development - March 2016)
- 10) Social Welfare - March 2015
- 11) Social Welfare - March 2016
- 12) WWW.election commission.org.

81.

भारतीय महिला सुरक्षाची आव्हाने

डॉ. भांगे चंद्रकांत बन्सीधर

असोसिएट प्रोफेसर एंव संशोधक मार्गदर्शक

सैनिक शास्त्र विभाग प्रमुख,

श्री शिवाजी महाविद्यालय, परभणी.

Email ID : bhangecb@gmail.com

प्रस्तावना

आज 21 व्या शतकातील मानवी सुरक्षा संबंधी अनेक आव्हाने आहेत. यात विशेषतः महिला सुरक्षाचा समावेश होतो. राष्ट्राच्या विकासात प्रत्यक्ष अप्रत्यक्ष पुरुषासोबत महिलांचा सहभाग असतो. 21 वे शतक हे ज्या प्रमाणे नवीन संधी उपलब्ध करून देत आहे. त्यात महिलांचा सहभाग हा वाढत आहे. महिला ह्या पुरुषासोबतच राष्ट्रीय कार्य, विकास कार्य करतांना दिसून येतात. काळानुसार, वेळेनुसार आज भारत राष्ट्र विविध अंगांनी विकासीत होताना दिसून येते. भारताने विकास साध्य करण्याचा चालविलेले कार्यक्रम, कार्य यातून भारताची आंतरराष्ट्रीय- राष्ट्रीय पातळीवरील प्रतिमा उंचावत आहे. अशा स्थितीत आज भारतीय व्यवस्थेचा असलेला अर्धा भाग म्हणजेच महिला सुरक्षाचा मुद्दा विविध अंगांनी पूढे येत आहे.

महिला सुरक्षा : भारतीय राज्यघटने नुसार (पुरुषाप्रमाणे महिलांना) जीवन सुरक्षाचे कवच दिलेले आहे. त्यानुसार महिलांना जीवन उपभोगाविषयीचे वातावरण कायम ठेवणे. थोडक्यात महिलांना विविध कार्य करण्याचे स्वातंत्र्य तसेच सन्मानाने जीवन जगण्यासाठीचे सकारात्मक वातावरण आदिचा समावेश महिला सुरक्षा अंतर्गत येतो.

भारतीय महिलाची सुरक्षा संबंधीची स्थिती :-

आज 21व्या शतकातील विज्ञान - तंत्रज्ञान, शहरातील आशादायक वातावरण, भारत विकासाकडे चालेला आहे. असे चित्र निर्माण केले जात आहे. अनेक घटना, विकास हे भारतीय राजकीय, सामाजिक, आर्थिक स्तरावर आपली व्याप्ती वाढवत आहेत. परंतु भारतीय महिलांच्या वृत्तपत्रातील विविध प्रकारचे शोषण, त्यांची होणारी वितंबना मानवी हक्काची पायमल्ली यातून स्पष्ट होते की, भारतातील महिलांची सुरक्षाची स्थिती ही चिंताजनक आहे. राष्ट्रीय अपराध अभिलेख ब्यूरो (LCRB) कडून 2012 ला महिला आत्याचार विषयी मिनिटानुसार आकडेवारी स्पष्ट केली आहे. ती पुढील प्रमाणे आहे.

1. प्रत्येक चार मिनिटांनी एक महिला आत्याचारांची बळी ठरते.
2. प्रत्येक पंधरा मिनिटांनी एका महिले सोबत छेडछाड होते.
3. प्रत्येक त्रेपन्न मिनिटांनी एका महिलेवर यौन आत्याचार होतो.
4. प्रत्येक नऊ मिनिटांनी नवरा अथावा संबंधिताकडून महिला अत्याचारित होते.
5. प्रत्येक एकोनतीस मिनिटांनी बलात्कार होतो.
6. प्रत्येक सत्ताहत्तर मिनिटांनी हुंड्यासाठी हत्या केली जाते. तसेच

तक्ता क्र. 1. स्त्रियावरील अत्याचाराचे स्वरूप

अ.क्र.	गुन्ह्याचे स्वरूप	2009	2010	2011	शिक्षेचे प्रमाण
1.	बलात्कार	30397	22172	24206	26.40%
2.	विनयभंग	38711	40613	42968	27.70%
3.	लौंगिकशोषण	11009	9961	8570	45.80%

संदर्भ : राष्ट्रीय गुन्हे नांदणी विभाग, महाराष्ट्र टाइम्स, दि.19 डिसेंबर 2012.

यावरून स्पष्ट होते की, भारतीय महिलांची स्थिती चिंताजनक तर आहेच परंतु भारताच्या भविष्यासाठी ही स्थिती आव्हानात्मक आहे.

कायद्याचे संरक्षण :- भारतीय महिलांना सुरक्षित जीवनमान जगता यावे यासाठी भारतीय संविधान, कायद्याचे च्या सहाय्याने महिलांना सुरक्षित ठेवण्यासाठी तरतुदी करण्यात आलेल्या आहेत. महिलांच्या सुरक्षासाठी कायदे हिन्दू विवाह अधिनियम 1955, हिंदू दत्तक व भरण पोषण अधिनियम 1956, बालविवाह निरोधक अधिनियम 1929 आणि 1986 हिंदू स्त्रियांना संपत्तीचा अधिकाार 1956, हुंडा प्रतिबंध अधिनियम 1961 घरगुती हिंसा अधिनियम 2005 या अंतर्गत न्यायालयीन संरक्षण महिलांना प्राप्त आहे.

कायद्यांच्या संरक्षणातून महिला सुरक्षा साध्य ?

आज स्वातंत्र्यप्राप्तीनंतर 69 वर्षांचा कालखंड लोटला असून महिलांच्या सुरक्षासाठी जे कायदे बनविण्यात आलेले आहेत. ह्या कायद्यातून महिलावरील आत्याचारांची अनेक प्रकरणे न्यायालयाकडे आली आहेत. परंतु न्यायव्यवस्थेकडून न्यायदानासाठी होणारा विलंब, आरोपीसाठी बचावासाठी

कायद्यातून असलेली संधी आदिमूळे अशा प्रकारणी महिलावरील आत्याचार करणाऱ्यांना शिक्षा देणे आवश्यक असते. तशी होताना दिसून येत नाही. न्याय व्यवस्थेकडे जाणाऱ्या आत्याचारित महिलांना सामाजिक दृष्ट्या सकारात्मक विचारातून, दृष्टीकोनातून सामावून घेणे आवश्यक आहे. परंतु ही स्थिती आज देखील समाजात दिसत नाही. रेड रोज ग्रुपची संस्थापिका मंजुला पोंडा म्हणते की, जेव्हा समाज आणि राष्ट्र, जग विकासाचे उच्च शिखरावर पोहचत आहे त्यामागे महिलांचा त्याग आणि योगदान महत्त्वपूर्ण राहिले आहे. ही बाब भारतीय समाज, नागरिकांच्या विचारात आली तर निश्चितच भारतीय आत्याचारित महिलांना न्यायालयीन लढाईत विजय मिळेल हे मात्र नक्की.

महिला व पोलीस संरक्षण

राष्ट्रीय कार्य, महिला सुरक्षा इत्यादी संबंधित पोलीस प्रशासनाचे कार्य हे महत्त्वपूर्ण आहे. परंतु महिलामध्ये पोलीस स्टेशन विषयीची, भीती अज्ञान तसेच महिला पोलीसाची कमी प्रमाणात असलेली संख्या आदिमूळे महिला ह्या अन्यायाविरुद्ध धाडसाने पूढे येत नाहीत. यांचे उदाहरण इंदोर येथे जुगारात एक महिलेस पतीने हारले. त्या महिलेस पाशवी, हिंसात्मक आत्याचारास समोर जावे लागले. तरी या महिलेने पोलीसात तक्रार केली नाही. परंतु तिचा पती, इतर जुगार जिंकणारे यांनी पुन्हा त्या आत्याचारित महिलेवर आत्याचार करण्याचा प्रयत्न चालविला असता तिने पोलीस स्टेशनला तक्रार दिली (महिना जुलै 2017). आत्याचारित महिला ह्या भीती पोलीस स्टेशनला तक्रारीसाठी गेल्या तर निश्चितच भविष्यात आत्याचार घडतील परंतु यासाठी भारतीय समाजाने आपला जूना वैचारिक दृष्टिकोन बदलणे आवश्यक आहे.

भारतीय सामाजिक दृष्टीकोन व महिला सुरक्षा :

महिलावरील होणारे आत्याचार आणि तिचे विविध पध्दतीने होणारे शोषण ह्यास काहीसा सामाजिक दृष्टीकोन महत्त्वपूर्ण ठरत आहे. याचे उदाहरण म्हणजेच जून 2017 ला भारतीय जनरल, लष्कर प्रमुख बिपीन रावतनी घोषणा केली की भविष्यात लष्करातील विविध विभागात महिलांची भरती केली जाईल. म्हणजेच आज 69 वर्षांनंतर भारतीय लष्कर महिलाकडे कार्याच्या दृष्टीकोनातून पाहत आहे. यांचे कारण म्हणजेच भारतीय सामाजिक दृष्टीकोन की, महिला ही दुर्बल असते. तिचे शरीर, शील, चरित्र म्हणजेच जीवन होय. याचा परिणाम मुली ह्या लहानपणीच व्यक्तित्व विकासावर होतो. त्यांच्या आत्याचार सहन करण्याची क्षमता वाढते. ही परिस्थिती कोठे तरी बदलायला हवी.

शिक्षण व महिला सुरक्षा :

आज भारतात जवळपास 50% महिला ह्या निरक्षर आहे. शिक्षणाचा असलेला अभाव यामुळे त्या विविध आत्याचाराला बळी पडतात. अपमानित होतात, आज पण भारतात बाल विवाह मोठ्या प्रमाणावर होत आहेत. स्वतःचा जोडीदार निवड, आवड बाबतीत स्वातंत्र्य नाही. आत्याचार इत्यादी शिक्षणाच्या अभावामुळे पोलीस, न्याय व्यवस्थेकडे जाण्याची हिंमत नाही. अशी स्थिती भविष्यात उद्भवूनये म्हणून महिलांना शिक्षण देण्यावर भर दिला पाहिजे की ज्यामुळे महिला सुरक्षा विषयी मुली शिक्षणाच्या माध्यमातून जागृत होतील.

लिंगभेद :

भारतीय समाजात लिंगभेद महत्त्वपूर्ण आहे. आज 21 व्या शतकात जग हे "विकास" माध्यमातून क्रांतीकारी बदलाला समोरे जात असताना भारतीय समाजातून लिंगभेद भावना कमी होत नाही उलट लिंग भेदाच्या माध्यमातून पुरुष वर्चस्वाची भावना वाढत आहे. ही भावना संपविणे हे महिला सुरक्षेसाठी आवश्यक आहे.

उपाय :

आज पासून पूर्वी 428 इ.पू. प्लेटोने स्वतःच्या रिपब्लिक पुस्तकात लिहिले होते की, स्त्रिया योग्य असतात परंतु त्या आपल्या योग्यताचा उपयोग घरातील चार भितीच्या आतच करतात, त्यांनी आपल्या क्षमतेचा उपयोग राजकीय कार्यात करावा. अर्था प्लेटोने देखील महिलांची कार्यक्षमता मानली आहे. ही कार्यक्षमता योग्य पध्दतीने विकसित व्हावी, महिलांची सुरक्षा साध्य व्हावी या करिता महिलानी शिक्षणाच्या साह्याने विचारसुधार करावा. विचारात अमुलाग्र बदल घडवून आणून मी मुलगी आहे. अधी मी स्वतः आर्थिक, मानसिक आणि शारीरिक दृष्ट्या सकक्षम होईल तेंव्हा विवाहसारखा निर्णय होईल तसेच "जीवन अनमोल आहे" जीवन जगण्यासाठी संघर्ष, स्वसुरक्षासाठी बचावाचे शारीरिक शिक्षण, महिलांच्या विकासासाठी, महिलात विचारांची देवान-धेवान आदिच्या साह्याने महिला सुरक्षा साध्य होवु शकते. हा महिलातील बदल, भारत महासत्तासाठी निश्चितच महत्त्वपूर्ण ठरू शकेल.

संदर्भ :

- 1) संजय गोड, भारतीय पूलिस व्यवस्था, बूक एनक्लेव, जयपूर, 2006.
- 2) इनाक्षी चतुर्वेदी, महिला नेतृत्व एंव राजनीतिक सहभागता, अविष्कार पब्लिशर्स, जयपूर, 2010.
- 3) गीता सति, भारतीय स्त्रीजीवन, मौज प्रकाशन, मुंबई, 1997.



82.

भारतातील भाडोत्री किंवा सरोगसी माता

डॉ. रामचंद्र मुंजाजी भिसे,

समाजशास्त्र विभागप्रमुख, दिगंबरराव बिंदू महाविद्यालय, भोकर जि. नांदेड

E-mail : bhise.ramchandra55@gmail.com Mob: 9975704235

प्रस्तावना :-

कुटूंब संस्थेची महत्त्वपूर्ण जी कार्य आहेत त्यामध्ये प्रजोत्पादनाचे कार्य हे अग्रस्थानी येते. पती-पत्नी यांनी प्रजोत्पादन करुन अपत्य जन्मास घालून वंश टिकवावा यासाठी खूप महत्त्व दिलेले आहे. काही कारणामुळे पती-पत्नी जर अपत्य जन्मास घालू शकले नाही तर अशा दापत्यांना समाजात दिले जाणारे स्थान हे कनिष्ठ स्वरुपाचे असते. त्यांच्यावर वांझ पणाचा शिक्का मारला जातो. ज्यांना अपत्य प्राप्ती झाली नाही अशा जोडप्यांना निपूत्रीक समजले जाते. त्यांना अनेक शुभकार्यात निमंत्रण सुध्दा दिले जात नाही. त्यामुळेच प्रत्येक पती-पत्नीस स्वतःचे अपत्य असावे, वंश टिकवावा अशी प्रचंड इच्छा शक्ती असते. डॉ. नीलांगी सरदेशपांडे म्हणतात, आजही आपल्याकडे विनाअपत्य स्त्रीकडे दोषी म्हणून पाहिलं जातं, बायकोला मुल होत नसेल तर नवरा दुसरं लग्न करतो. स्वतःचं मूल हवं, घराण्याला वारसा हवा हा हव्यास कायम असतो. अशा परिस्थितीमध्ये अलीकडच्या काळामध्ये वैद्यकिय क्षेत्रात अद्यावत तंत्रज्ञान विकसीत होत गेले आहे. त्यामुळे पती-पती च्या आरोग्यविषयक विविध वैद्यकिय चाचण्या करुन त्यांना कोणत्या कारणामुळे ते अपत्य जन्मास घालू शकत नाहीत या विषयाचे निदान करता येवू लागले आहे. अपत्य जन्मास घालण्यासाठी जर पुरुष-स्त्री यांच्यामध्ये काही दोष असतील ते दूर करुन स्वतःच अपत्य जन्मास घालू शकतात. स्वतःच मूल जन्माला घालता यावे अपत्यसुख मिळावे यासाठी वैद्यकिय तंत्रज्ञानाची मदत होत आहे. वंधत्वाची समस्या असणाऱ्यांना स्वतःच्या बीजाचे मुल मिळण्याची संधी मिळावी, त्यास टेस्ट ट्युब बेबी या तंत्रज्ञानामुळे मिळाली. टेस्ट ट्युब बेबी व सरोगेट माता हया नविन संकल्पना अस्तित्वात आल्या आहेत सरोगसी किंवा सरोगेट माता म्हणजे एका महिलेने दुसऱ्या महिलेचा गर्भ आपल्या गर्भाशयात वाढवून त्या अपत्यास जन्म देणे होय. आरोग्यविषयक विकसित झालेल्या तंत्रज्ञानात सरोगसी सारखी ही महत्त्वपूर्ण एक संकल्पना अस्तीत्वात आली. सरोगसी/ सरोगेट माता संकल्पना फक्त वैद्यकिय क्षेत्रापुरतीच अपत्य जन्मापुरतीच मर्यादीत वाटत असली, तसे नसून या विषयाच्या सामाजिक, आर्थिक, नैतिक या सारख्या अनेक बाजू आहेत. भारतामध्ये अलीकडेच अभिनेता शाहरुख आणि गौरी, अमीरखान आणि किरण राव यांनी ही सरोगसी च्या माध्यमातून अपत्य जन्माला घातल्यामुळे हा विषय अधिकच चर्चेत आला. सरोगसी/सरोगेट माता संबंधी सविस्तर आढावा घेण्याचा प्रयत्न प्रस्तुत लेखातून केला आहे.

सरोगसी शब्दाचा अर्थ व उत्पत्ती :-

सरोगसी किंवा सरोगेट या शब्दाची उत्पत्ती ही लॅटीन भाषेतील 'सरोगेटस' या शब्दापासून झालेली आहे. या शब्दाचा अर्थ सबस्टीट्यूट्स चा मराठी अर्थ पर्याय किंवा बदली ठेवणं असा आहे. सरोगसीच मुळ हे आय व्ही एफ (इन व्हिट्रो फर्टिलायझेशन) या मध्ये आहे. या तंत्रज्ञानाचा शोध हा नव्वदच्या दशकात लागला. वंधत्व निवारण क्षेत्रातील हा क्रांतिकारक शोध होता तो टेस्ट ट्युब बेबी या नावाने ओळखला जातो. वंधत्व निवारण करत असताना, स्वतःच मूल मिळण्याची संधी वैद्यकिय क्षेत्रातील शोधामुळे स्त्री-पुरुषांना उपलब्ध झाली. परंतु तंत्रज्ञानामध्ये स्त्रीया मध्ये बीज तयार होत नसेल, पुरुषामध्ये शुक्राणूंची कमतरता असेल अशा वेळी एग डोनर आणि स्पर्म डोनरच्या सहाय्याने शरीरा बाहेर त्यांचे फलन करुन ते फलित गर्भाशयात सोडले जात असे. पण जेव्हा स्त्री मध्ये गर्भाशयाचा आजार असेल नेहमीच गर्भापात होत असेल, जन्मजात गर्भाशय नेसल, न्हदय विकाराचा त्रास असेल, वैद्यकिय सल्ला घेतल्यानंतर असे लक्षात येते की, एखादी स्त्री माता होऊ शकत नाही. या जोडप्यांना मुल होणे अत्यंत अवघड होते. वैद्यकिय क्षेत्रात देखील ही एक तांत्रिक अडचण निर्माण झाली होती. स्त्रीबीज आणि पुरुष बीज याच शरीराबाहेर फलन झाल्यावर ते फलीत बीज वाढण्यासाठी तंत्रज्ञानाला फक्त एक गर्भाशयाची आवश्यकता होती. ते संबंधीत स्त्रीच असाव अशी अट नव्हती. यातूनच भाडयाचं गर्भाशय किंवा सरोगेट माता हया पर्यायाचा जन्म झाला.

सरोगसी हा सदोष गर्भाशय असलेल्या जोडप्यासाठी अपत्य जन्माचा हा नवा मार्ग उपलब्ध झाला "भाडयाच्या गर्भाशयातून मूल जन्माला येणे म्हणजेच सरोगसी किंवा भाडोत्री माता होय".

बंधत्वाची समस्या असल्यामुळे, समलिंगी जोडपी, यांना आय व्ही एफ तंत्रज्ञानाच्या सहाय्याने गर्भपिशावी भाडयाने किंवा उधार घेणे हा पर्याय समोर आला आहे.

पर्यायी माता, भाडोत्रीमाता, सरोगसी असे म्हणतात. ज्या जोडप्यांना मुल हवं आहे आणि पुनरुत्पादन ते जोडपे सक्षम आहे. पण काही कारणामुळे ती स्त्री ते मुल आपल्या गर्भाशयामध्ये वाढू शकत नाही. तेंव्हा ती आपल गर्भ दुसऱ्या स्त्री च्या गर्भात वाढवते त्यास भाडोत्री माता किंवा सरोगसी म्हणतात. असे सरोगेट मदर च्या माध्यमातून जे मुल जन्माला घातले जाते. तिचे कोणतेही गुणसूत्र आपल्यामध्ये येत नाहीत. जैवीक आई-वडिलांचे गुणसूत्र त्या अपत्यामध्ये येतात यामुळे गर्भाशय भाडयाने घेण्याच्या संदर्भात अधिक स्पष्टता झाली.

आयव्ही एफ या तंत्रज्ञानामुळे सरोगसी संबंधीत काही शब्द व संकल्पना हे विकसीत झालेले आहेत. त्यामध्ये स्पर्म डोनर, एग डोनर, सरोगेट मदर, सरोगेट बेबी, सरोगेट हाऊस आदी संबंधीत आहेत.

जगातील ज्या दांपत्यांना स्वतः चे अपत्य अनेक कारणामुळे होवू शकत नाहीत. त्यांना आपल्या स्वतःच्या अपत्यापासून वंचित राहावे लागत असे त्यांना सरोगसी/ भाडोत्री माताच्या माध्यमातून एक सक्षम पर्याय मिळाला आणि नवीन आशा पल्लवीत झाल्या आहेत.

सरोगसीचे प्रकार :-

सरोगसी च्या वैद्यकीय तंत्रज्ञानानुसार दोन पध्दती असल्याचे आढळून येते. स्त्री बीजे, शुक्राणूची कमतरता. गर्भाशयात दोष आदीवर आधारीत या पध्दती विकसित झालेल्या आहेत.

१) ट्रॅडिशनल सरोगसी (टेस्ट ट्युब बेबी) :-

या प्रकारच्या सरोगसीमध्ये शरीराबाहेर शुक्राणू आणि स्त्री बीजांड याच फलन केल्या जाते. फलन झालेले बीज हे पुन्हा जी जैवीक माता आहे तिच्या गर्भाशयात सोडल जाते. त्यामुळे या प्रकारात माता हीच अपत्याची जैविक माता ही असते.

२) जस्टेशनल सरोगसी :-

या प्रकारच्या सरोगसी मध्ये प्रयोगशाळेत स्त्री बीजांड आणि शुक्राणूचे फलन केल्या जाते आणि यातून तयार होणारा गर्भ हा दुसऱ्या स्त्रीच्या गर्भाशयामध्ये सोडून नऊ महिने त्या गर्भाचा सांभाळती स्त्री करते बाळातीण झाल्यानंतर त्या मुलास जनुकिय माता पित्याकडे त्यास संपूर्ण करते. या प्रकारात जी माता असते ती माता नसते तर अपत्य जन्मासाठी त्या स्त्रीच गर्भाशय हे ऊसने, भाडयाने, नातेवाईक स्त्री म्हणून अपत्य जन्मासाठी वापरले जाते.

ट्रॅडिशनल सरोगसी, जस्टेशनल सरोगसी या दोन्ही प्रकारापैकी जस्टेशनल सरोगसी ही व्यवसायिक सरोगसीचा प्रकार म्हणून ओळखला जातो. जस्टेशनल सरोगसी प्रकारात अपत्य जन्मासाठी पूर्वी आपल्या नात्यातील स्त्री शोधून तिच्या गर्भाशयात हा गर्भ वाढवण्यात येत असे, परंतु कायम त्या नातेवाईकाच्या दबावाखाली, उपकाराखाली त्यांना राहावे लागत होते. तसेच प्रत्येक गरजूला त्यांच्या नातेवाईकामधील स्त्री गर्भ वाढवण्यासाठी मिळेलच असे नव्हते. त्यामुळे या सर्वांची एक पर्याय व्यवस्था निर्माण व्हावी यासाठीच एखाद्या स्त्रीच गर्भाशय भाडयाने घेवून आपले मुल त्यामध्ये नऊ महिने वाढवणे त्याच्या मोबदल्यात त्या स्त्रिला पैसे देणे हा पर्याय व्यवसायिक सरोगसी म्हणून ओळखला गेला.

सरोगसीची शास्त्रीय प्रक्रिया :-

ज्यांना नैसर्गिकरित्या अपत्य होवू शकत नाही अशांसाठी आय व्ही एफ हया तंत्रज्ञानाचा उपयोग व्हावा ही अपेक्षा आहे. ज्या जोडप्याला अपत्य होत नाही त्यांना नोंदणीकृत आय व्ही एफ सेंटर मधील डॉक्टरकडून प्रमाणित केले जाते. त्यानंतर त्यांच्याकडून E & D अर्ज भरून घेतले जातात. सरोगेट मातेचा शोध घेतला जातो. मातांची निवड झाल्यानंतर तिच्या वैद्यकीय चाचण्या घेतल्या जातात. तीचे आरोग्य चांगले असल्याचे आढळून आल्या नंतरच इच्छुकदांपत्यामधील जनोकीय प्रयोगशाळा स्त्रीच्या शरीरात सुईने प्रथम स्त्रीबीज बाहेर काढण्यात येते. स्त्रीबीज बाहेर काढणे अत्यंत अवघड आणि त्रासदायक प्रक्रिया आहे. त्यानंतर पुरुषाच्या शुक्राणू आणि स्त्रीबीजाच फलन प्रयोगशाळेत केल्या जाते. फलित झालेल्या बीजाच भाडयाच्या गर्भाशयात रोपण केले जाते. ही सरोगसीची शास्त्रीय प्रक्रिया आहे.

सरोगसीसाठीचे नियम/निकष :-

इ.स. २००२ पासून भारतात सरोगसीला तत्वतः मान्यता मिळाली. २००८ साली सर्वोच्च न्यायालयाने काही अटीवर भारतात सरोगसीला परवानगी दिली आहे. तेंव्हा पासून अधिकृत परवानाधारक जनोकीय प्रयोगशाळा, जनोकीय समुपदेशन केंद्र सुरु झाली आहेत.

सरोगेट मातेसाठी नियम :-

- १) भारताची व महाराष्ट्रातील ती महिला नागरीक असावी.
- २) वय २१ ते ३५ दरम्यान असावे.
- ३) तिचा विवाह दोन वर्षापूर्वी झालेला असावा.
- ४) तिला स्वतःचे मुल असावे.
- ५) पतीच्या संमती सोबत तीला कुटूंबाची संमती असावी.
- ६) भारतात समलैंगिक विवाहास संमती नाही. त्यामुळे अशा जोडप्यांना परवानगी नाही.
- ७) परदेशी नागरिकांना पर्यटन व्हासावर देशात परवानगणी नाही.

सरोगसीचा वापर प्रामुख्याने कोणासाठी :-

- १) अपत्याचा मुल्यू झाल्यास-
एकूलत्या एका मुलाचा मुल्यू झाल्यास वय झाल्यामुळे गर्भधारणेत अडचण असलेली जोडपी.
- २) समलैंगिक संबंध असणारी जोडपी (विशेषतः) मातृत्वाची ओढ अधिक प्रकर्षाने असलेल्या अशा महिलांचे प्रमाण वाढते आहे. त्यांच्या विवाहास संमती नसली. तरीही स्वतःच्या किंवा वीर्यपेढीतून घेतलेल्या पुरुषांच्या बीजाचे फलन करुन गर्भ रुजवण्याचे प्रमाण वाढते आहे.
- ३) लिव्ह इन रिलेशनशिप- लिव्ह इन रिलेशनशिप मधील जोडपीही सरोगेटचा पर्याय स्वीकारू पाहत आहेत. त्याचे प्रमाण अधिक नसले, तरी ही त्यांची नोंद होते आहे.

सरोगसी संबंधी कायदेशीर तरतूदीचा आढावा :-

सरोगसी किंवा भाडोत्री मातेसंबंधी २००२ मध्ये तत्वतः मान्यतेसंबंधीचा कायदा अस्तीत्वात आला. त्यानंतर २००८ ला सर्वोच्च न्यायालयाने जो निर्णय दिला. त्याचा आधार घेवून अनेक सरोगसी करणारे केंद्र उघडले ही सर्व केंद्र खाजगी रुग्णालयात सुरु झाली. सरोगसीचा जो मुख्य उद्देश होता, की ज्या दांपत्यांना नैसर्गिक अडचणीमुळे मुल होत नसेल त्यांनी यापध्दतीचा उपयोग करावा. परंतु असे न होता याचा गैरवापर होऊ लागला. त्यामुळे हे थांबवण्यासाठी इंडियन कौन्सिल ऑफ इंडियाचे रिप्रोडक्टिव्ह टेक्नॉलॉजीज विधेयक केंद्रात मांडण्यासाठी अभ्यासू व्यक्तिमत्व डॉ. आर. एस. शर्मा यांनी तयार केले. परंतु ते विधेयक अद्यापर्यंत संसदेत मांडले गेले नाही. तसेच कुटूंब कल्याण विभाग आरोग्य खात्याने तयार केलेले बिल धुळ खात पडून आहे. इ.स. २०१० चे अर्सेसिस्टेड रिप्रोडक्टिव्ह टेक्नॉलॉजी रेग्युलेशन बिल मंजूर झाले असले, तरी हे फक्त लिंग निवडीला बंदीशी संबंधी आहे. जानेवारी २०१३ मध्ये सरोगसी संबंधी फक्त गृहखात्याने मार्गदर्शक तत्वे जाहीर करुन त्याची अमलबजावणी केलेली आहे. राज्यपातळीवर सक्षम कायदा यावा यासाठी आमदार देवेंद्र फडणवीस व आमदार विनोदजी तावडे यांनी विधान परिषदेत या विषयाचे विधेयक मांडले होते. त्या विधेयकाचा परिणाम म्हणून महाराष्ट्र शासनाने सरोगसीचा परिपूर्ण कायदा यावा यासाठी एक समिती नेमण्यात आली. आमदार देवेंद्र फडणवीस, डॉ. दिलीप भामरे, डॉ. निलांगी, सरदेशपांडे, इंडियन मेडिकल असोशियेशनचे डॉ. जयेश लेले, शाहीन, फातीमा सरोगेट मदर, सामाजिक कार्यकर्त्या सुजाता लवांडे यांची नेमणूक केली. विधेयक मंजूर होणे कसे महत्वाचे आहे या विषयी आ. देवेंद्र फडणवीस म्हणाले, भारतात जर मुलांची आऊटसोर्सिंग किंवा मुलांची शेती करुन जे सरोगसी हब म्हणून भारताची ओळख बनत चाललेली आहे. त्यास अधिकच व्यावसायिक स्वरुप येत आहे. हे कमी करण्यासाठी कडक असे निर्बंध असणारा कायदा हा ताबडतोब आणावा लागेल. सरोगसीचे होत जाणारे बाजारीकरण, व्यावसायिककरण थांबवण्यासाठी जसा कायदा होणे गरजेचे आहे तसेच ज्यांना जोडप्यांना सरोगसीची गरज आहे. त्यांच्यासाठी देखील कायद्याची आवश्यकता आहे. डॉ. धरुशाहा म्हणतात, सरोगसीसाठी कायदा करण्याची तातडीने निकड आहे. कारण त्यामुळे मुलासाठी इच्छूक जोडप्यांचे, सरोगेट आईचे आणि एआरटी केंद्राचे हक्क अबाधित राहतील.

अमेरिका, लंडन, ब्राझील या देशांना तयार केलेल्या कायदयामुळे अशा दापत्यांवर, डॉक्टर, यांच्यावर लावलेल्या निर्बंधांमुळे तेथे ही प्रक्रिया भारताच्या तूलनेत अत्यंत महागडी आहे. परंतु भारतात मात्र ती कमी खर्चीक असल्यामुळे अधिक परदेशी जोडपी भारतात येवून यांचा उपयोग करीत आहेत. सरोगसी मध्ये अनेक गैरप्रकार व दूरउपयोग सुरु झाल्यामुळे या विषयाचा कडक निर्बंध असणारा कायदा मंजूर करणे अत्यंत आवश्यक आहे.

सरोगसीसाठी प्रभावी यंत्रणेची गरज :-

सरोगसीच्या प्रभावी अमलबजावणीसाठी सध्या असलेल्या यंत्रणेमध्ये मुंबई, दिल्ली, अहमदाबाद शहरामध्ये अनेक खाजगी हॉस्पिटल हे जनोक्तिय केंद्र आहेत. यामुळे ही यंत्रणा अपूरी पडत आहे. सरोगसीची यंत्रणा शासकीय पातळीवरून राबवण्यात यावी असे आ. देवेंद्र फडणवीस विधेयकात सांगितले ग्रामीण भागातील गरजू दांपत्यांना प्रत्येकवेळी शहराकडे येण्याची गरज पडू नये म्हणून जिल्हापातळीवरील शासकीय रुग्णालयात ही सुविधा उपलब्ध करुन देणे आवश्यक आहे. त्यासाठी जिल्हा पातळीवर सहाय्यक प्रजनन तंत्रज्ञान चिकित्सालयाची स्थापना, सरोगसी मातेचे समुपदेशन केंद्र, जिल्हा समिती, जिल्हा नोंदणी अधिकारी या

सर्व यंत्रणेवर नियंत्रण ठेवण्यासाठी राज्य शासनाची सलागार समिती असावी. या बाबीची तरतूद करून या संबंधीची प्रभावी यंत्रणा राबवण्यासाठी कडक कायदा करावा.

सरोगसीचे वाढते बाजारीकरण किंवा व्यावसायिकरण :-

जगभरातील अनेक देशांनी यासंबंधी प्रभावी कायदे केले आहेत. परंतु भारतामध्ये सन २००२ ते २०१३ पर्यंत अद्यापही सर्व समावेशक असा कायदा किंवा विधेयक संसद, विधान परिषद मधून मंजूर झालेले नाही. त्यामुळे यामध्ये संभ्रम अवस्था आहे यामुळे पाश्चात्य देशांपेक्षा भारतात सरोगसी चे प्रमाण अत्यंत वाढले आहे. पाश्चात्य देशातील अमेरीका, ग्रेट ब्रिटन या देशात सरोगसी साठी लागणारा खर्च ५४ ते ९० लाख रुपया पर्यंत आहे. परंतु भारतात मात्र अगदी कमी खर्चांमध्ये सरोगसी ची प्रक्रिया पूर्ण होत आहे. फक्त १५ ते २० लाख रुपये एवढा खर्च येतो. पाश्चात्य देशाच्या तुलनेत ही रक्कम १/३ एवढी आहे. त्यामुळे परदेशातील दांपत्यांनी पसंती ही भारतात आहे. भारतामधील दारिद्र्य, झोपडपटी मधील गरजू महिला सरोगसी साठी सहजच उपलब्ध होत आहे. सुजाता लवांडे म्हणतात. गरिबी मुळे पैसे मिळवण्याचा एक मार्ग म्हणून महिला सरोगसीकडे वळत आहेत. त्यांच्या अशिक्षितपणाचा फायदा घेतला जात आहे. त्यांना पैसे हवे असतात त्यामुळे एजंट जे सांगतात ते या महिला स्वीकारतात आरोग्यावर होणारे दुष्परीणाम त्यांना कळत नाहीत.

भारत आणि इंडिया हे दुहेरी स्वरूप आहे त्यामध्ये इंडिया मध्ये वैद्यकिय अद्यावत तंत्रज्ञान उपलब्ध झाले आहे. तर भारतामध्ये गरिबी व दारिद्र्यामुळे सहज कमी पैसावर भाडोत्री माता/सरोगसी मदर उपलब्ध होत आहे. त्यामुळे भारत हे सरोगसी हब बनत आहे गुजरात मधील आणंद वडी गाव हे सरोगेट मातेचे गाव म्हणून जगाच्या नकाशावर ओळखले जाते. गुजरात, मुंबई आणि दिल्ली येथे दरवर्षी हजारो मुले सरोगसीच्या माध्यमातून जन्म घेत आहेत. त्यामध्ये परदेशी मुले जन्माचे प्रमाण अधिक आहे. यामध्ये ४४५ दशलक्ष डॉलरची आर्थिक उलाढाल ह्या माध्यमातून होत आहे. सरोगसीला व्यावसायिकरणाचे किंवा बाजारीकरणाचे स्वरूप प्राप्त झाले आहे.

सरोगसी जाहीरातबाजी :-

वैद्यकिय क्षेत्रात अनेक आजारावर शस्त्रक्रिया करून उपचार केले जातात. परंतु सरोगसी एवढी जाहीरातबाजी कशाचीच होत नाही. सरोगसीची माहिती देणाऱ्या अनेक वेबसाईटस उपलब्ध आहेत. त्यामध्ये स्पर्म डोनर, आयव्ही एफ क्लिनिक्स, टेलर मेड बेबी आदी बाबतच्या अत्यंत आकर्षक व अवास्तव जाहीराती दिल्या जातात. त्यामुळे अनेकजण याकडे आकर्षित झालेले दिसत आहेत. सरोगेट माता उपलब्ध करणे अधिक कठीण काम आहे. यासाठी दलालाची मदत घ्यावी लागते. त्यामुळे दलालांचे प्रमाण खूप वाढले आहे. मुंबई, दिल्ली यासारख्या महानगरमध्ये भाडोत्री माता आणण्यासाठी त्यांची मदत घ्यावीच लागते. त्यामुळे पर्यायाने दलालीमुळे बाळ होण्यासाठीचा खर्च निश्चित वाढतो. सरोगसी करणाऱ्या केंद्राची जाहीरात आपण लावू शकतो. परंतु येथे सरोगेट माता मिळतात अशी जाहीरात लावू शकत नाही ज्या संकेत स्थळावर त्यांची नोंदणी करायची आहे त्या स्त्रीचा ज्या स्तरातून येतात त्यामुळे त्या या आधुनिक तंत्रज्ञानाचा वापर करून आपली नोंद करतील याची शक्यताच कमी आहे. त्यामुळे अशी भाडोत्री माता होवू इच्छीणाऱ्या स्त्रीयांपर्यंत निरोप हा मध्यस्थाच्या माध्यमातून दयावा लागतो. मध्यस्थी करणारे हे त्यावस्तीत असतात. ते आता खूप जास्त रक्कम घेत आहेत. समोर भाडोत्री मातेला मात्र ते कमी रक्कम देतात. यामुळे हा मधला माणूस वाटेल तेवढे आर्थिक शोषण हे त्या भाडोत्री मातेचे व डॉक्टरकडून येणाऱ्या दांपत्याचे करीत आहे. यामुळे या प्रकरणात दलालाचे भाव वाढले आहेत. हेच लक्षात येते विजया लवांडे म्हणतात झोपडपटीतील गरीब महिलांपर्यंत एजंट महिला थेट जातात. त्यांना पैशाचे अमिष दाखवतात सरोगसीसाठी तयार करतात. दलालाचे प्रमाण या क्षेत्रातील वाढलेले दिसून येते.

सरोगेट माताच्या आरोग्याची समस्या :-

सरोगेट माता म्हणून जी स्त्री असते तिच्या आरोग्याची काळजी घेण्याची तरतूद ही कोणत्याही मार्गदर्शकतत्व किंवा कायद्यांत नाही. बाळातीण होण त्यानंतर बाळ-बाळातीण सुखरूप असणे अत्यंत आवश्यक आहे. त्यानंतर बाळातीणीसाठी स्वतंत्र खोली व चाळीस दिवसाचा आराम दिल्या जात असे. कुटूंबातील सर्व सदस्य हे तिच्या बाळाच्या आरोग्य व आहाराकडे लक्ष देत असत. परंतु सरोगसी मध्ये बाळ जन्मल्यानंतर ते बाळ जैविक मातापित्याकडे दिले की, ते बाळ पून्हा कधीच त्यामातेस भेटणार नाही. जैविक माता पित्याचा सोबतचा करार हा संपूषट्यात येतो. पुढे जी सरोगेट माता होती तिच्या तब्येतेची व आरोग्याची काळजी घेण्यात येत नाही. त्यामुळे सरोगेट मातेच्या आरोग्याचा प्रश्न मोठ्या प्रमाणावर निर्माण झाला आहे.

डॉ. दिलीप भामरे म्हणतात, सरोगसीची सगळीच प्रक्रिया वाटते तितकी निश्चितच सोपी नाही. औषध देऊन एकापेक्षा अधिक स्त्रीबीज शरीरात तयार करण आणि नंतर ती बाहेर काढण याला कंट्रोलड टायपोस्टिम्युलेशन ऑफ ओव्हरीज अस म्हणतात ही प्रक्रिया जीवघेणी सुध्दा असू शकते. त्याच बरोबर जी स्त्री सरोगेट माता आहे. तिच्या मासिक पाहणीतील चक्रात बदल होणं, स्त्रीबीज काढतांना दिल्यामुळे होणारे दुष्परीणाम, सीझर केले जाणे, हार्मोनची इंजेक्शन देणे शरीर गर्भाधारणेसाठी तयार करण्यासाठी बाह्य औषधांचा वापर, एम्ब्रियोच रोपण चार ते पाच वेळा केल्यामुळे जन्मास येणे, यामधून सरोगेट स्त्रीच्या आरोग्याचे अनेक प्रश्न निर्माण होतात. परंतु जैविक माता-पिता फक्त आपल जन्म दिलेले मूल एकदा मिळाल की नंतर मात्र या स्त्रीशी कोणताच संबंध ठेवत नाही. त्यामुळे अशा स्त्रीयांच्या आरोग्यासंबंधीची नविन समस्या ही पुढे येत आहे. डॉ. आर.एस. शर्मा म्हणतात प्रस्तूतीनंतर मूल

नाकरणे, गर्भवतीच्या तब्येतीची हेळसांड, पैशासाठी तीन पेक्षा अधिक वेळा गर्भाशय भाड्याने देणे, हे घडण्याचे प्रमाण अधिक आहे. यामुळे स्त्रीयांचे शोषण वाढलेले दिसून येते. आणि तिच्या आरोग्याचा प्रश्न अधिक गंभीर झालेला आहे.

नवजात अर्भकांची तस्करी :-

भारत सरकारने सरोगेट मदरटूड (दत्तकमातृत्व) यास परवानगी दिली या क्षेत्रातील काही दुष्कृत्य आहेत. त्यामुळे काही स्त्रीया ह्या नैसर्गिकरित्या आपल्या पतीपासून जन्माला येणारे बाळ हेच सरोगेट मदरटूड मधून जन्माला येत आहे असे सांगून आपला अपत्य पूर्णपणे परदेशी लोकांना विकतात. जन्माला येणाऱ्या बाळाचा परदेशी दांपत्यांचा काही संबंध नसतो. सरोगेट केंद्रातील व्यावसायिक डॉक्टरांना अधिक मोबदला देवून त्यांच्याकडून पाहिजे तसे प्रमाणपत्र बनवून घेतात. जन्माला आलेले अर्भक उघडपणे विदेशातील जोडप्यांना विकला जात. नवजात अर्भकाची उघडपणे तस्करी दिखील होत आहे.

सारांश :-

सुरोगसी माता संबंधी कडक असे निर्बंध नसल्यामुळे वैद्यकिय व्यवसायाचे क्षेत्र, आर्थिकक्षेत्र, सामाजिक क्षेत्र या सर्वच स्तरावर या संबंधी अनेक प्रश्न निर्माण होत आहेत. जगभरातील काही देशांनी या प्रश्नावर नियंत्रण करण्यासाठी सुरोगट माता संबंधी कडक असे कायदे निर्माण केले. त्यामुळे त्या देशामधील सुरोगसीचे प्रमाण कमी झाले. परंतु भारतामध्ये सुरोगसी संबंधी प्रभावी कायदा झाला नाही. त्यामुळे विकसीत देश भारतातील मजूर वापरतात. त्याप्रमाणे भारतातील स्त्रियांच्या गर्भशयाचा वापर त्यांच्याकडून होत आहे. भारतातील दारिद्र्यामुळे सुरोगट माता येथे सहज व कमी खर्चात उपलब्ध होत आहे. त्यामुळे सुरोगटच व्यवसायिकरण व बाजारीकरणाचे प्रमाण सातत्याने वाढलेले दिसून येते. सुरोगट माते सोबत अनेक प्रश्न येथे निर्माण झाले आहेत. वैद्यकिय तंत्रज्ञानामध्ये निर्माण झालेल्या अनेक समस्या ज्या भारतीय समाजात निर्माण अस्तीत्वात आल्या त्यामधील सुरोगट मातेचे होणारे बाजारीकरण समस्येची तिवृता भारतीय समाजात आज अधिक आहे.

संदर्भ :-

- १) www.esakal.com
- २) www.navshakti.co.in
- ३) www.maharashtratimes.indiatimes.com
- ४) www.majhapaper.com
- ५) www.lokmat.com
- ६) संध्यानरे पवार (१२ ऑगस्ट २०१३): सुरोगसी आपत्य जन्माचा वैद्यकिय कारखाना, पैसा फेको बच्चालेलो (चित्रलेखा) पृ. २५ ते ३२.
- ७) संतोष टाकळे (२८ जून २०१३): उसन्या मातृत्वाचा उद्योग (कलम नामा) पृ. २७
- ८) डॉ. घुरु शहा (७ जूले २०१३): पर्याय सर्वासाठी नाही (दै. सकाळ)



83.

गृहविज्ञान विषयाची व्याप्ती आणि सुवर्णसंधी

प्रा.सौ.बोरीवाले एम.पी.
गृहविज्ञान विभाग प्रमुख
श्री योगानंद स्वामी कला महाविद्यालय
वसमत ता.वसमत जि.हिंंगोली

सारांश :

संपुर्ण जगात महिला सक्षमीकरणासाठी प्रयत्न केले जात आहे. शिक्षणामुळे समाज परिवर्तन होणे शक्य आहे. महिला सबलीकरण म्हणजे तिला स्वतःची ओळख करणे, व्यक्तीमत्त्व विकास, सामाजिक विकास, व्यावसायिकरित्या माहिती असणे आवश्यक असते. गृहविज्ञान शिक्षणाद्वारे या सर्वांची परिपूर्णता करता येते.

गृहविज्ञान शिक्षणाच्या पदवीचा उपयोग केवळ मुलींच्या लग्नासाठी संबंधीत आहे. असे नव्हे तर अभ्यासक्रमाद्वारे त्यांचा वैयक्तिक, सामाजिक व आर्थिक विकासाशी संबंधीत आहे. गृहविज्ञान शिक्षणातून सक्षमीकरणासाठी आवश्यक असणाऱ्या बाबी जसे आरोग्य, शिक्षण माहिती, स्वविकासाची प्रतिमा, अभिरूची, कौशल्य, माहिती तंत्रज्ञान, प्रसार माध्यमे, कौटुंबिक नियोजन, महिलांचे अधिकार इ. बाबत माहिती मिळत. गृहविज्ञान विषयाच्या शिक्षणात असे दिसते की, स्त्री एक गृहीणी, ती एक शिक्षिका, संशोधक, उद्योजक, मार्गदर्शक, प्रशासकीही असू शकते. अशा प्रकारे हे सिद्ध झाले की, स्त्रीमध्ये प्रत्येक कार्यक्षेत्र विकसीत करण्याची क्षमता आहे.

ग्रामीण भागामध्ये मुख्यतः स्त्री कुटूंबाच्या केंद्रस्थानी असते. ती केवळ एक स्वयंपाक करणारी, पाणी भरणारी, लाकुड वाहणारी स्त्री नसून संस्कृतीचा अनमोल ठेवा जपून ठेवणारी स्त्री देखील आहे. सामाजिक विकासात स्त्रीयांचा पुरूषापेक्षा अधिक सहभाग दिसून येतो. पण तरीही पुरूषांकडून आजही स्त्री विकासाकडे दुर्लक्ष होत आहे. समाजातील स्त्रीयांकडे पाहता असे दिसते की, अतिमेहनतीचे काम करून ही स्त्रीयांना त्यांच्या कामाचा योग्य तो मोबदला दिला जात नाही. म्हणजेच कमी पैशात त्यांच्याकडून अधिक काम करून घेतले जाते. राष्ट्राच्या विकासात पुरूषांपेक्षा स्त्रीयांचा अधिक वाटा आहे. तेंव्हा राष्ट्राला प्रगतीशील बनवायचे असेल तर, सर्वप्रथम स्त्रियांना आर्थिक दृष्टीकोनातून सक्षम करायला हवे. म्हणजेच शैक्षणिक, सामाजिक, राजकीय व आर्थिक दृष्टीकोनातून त्यांची प्रगती कशी होईल याकडे अधिक लक्ष पुरवावे लागेल, तरच देशातील गरीबी दूर करणे शक्य होईल व देश आर्थिक प्रगतीकडे वाटचाल करू लागेल.

*** सबलीकरणाचा अर्थ :**

सबलीकरण म्हणजे बळाचा संचय करून अन्यायाचा प्रतिकार करणे होय. असा अर्थ अभिप्रेत आहे. यासाठी शासनाकडून महिलांसाठी वेगवेगळे कायदे तयार करून घेणे व महिलांमध्ये साहस, आत्मविश्वास, निर्भरता निर्माण करणे हाच सबलीकरणाचा उद्देश आहे.

*** गृहविज्ञान विषयाद्वारे मिळणारे शिक्षण :**

समाज परिवर्तनासाठी शिक्षण अतिशय महत्वाचे आहे. सामाजिक प्रगतीकडे नेणारे महिला सबलीकरणाचे हे एक विशेष अवजार आहे. शिक्षणामुळे स्त्रियांच्या व्यक्तीमत्त्वाचा, बौद्धिक शक्तीचा, कौशल्यांचा विकास होतो. सामाजिक, राजकीय सांस्कृतिक कार्य पार पाडण्याची क्षमता त्यांच्यात निर्माण होते.

आणि या सर्व क्षमता निर्माण करण्याचे कार्य गृहविज्ञान शिक्षणाद्वारे केले जाते.

गृहविज्ञान शिक्षणातून मुलींना केवळ पदवी दिली जाते असे नसून तिला व्यक्तीमत्त्व विकासात तसेच सामाजिक व आर्थिक दृष्ट्यादेखील स्वावलंबी बनवले जाते.

गृहविज्ञान शिक्षणातून महिला सबलीकरण पुढील प्रमाणे करता येते -

१) आर्थिक समक्षमीकरण :

गृहविज्ञान विषयाच्या शिक्षणातून विद्यार्थ्यांची अतिशय महत्वाची ध्येय साध्य केली जातात ती पुढील प्रमाणे

१) घर आणि कुटूंबाची काळजी घेणे.

२) भविष्य उज्वल करणे

गृहविज्ञान शिक्षणाद्वारे पुढील प्रकारचे व्यावसायिक शिक्षण मिळवून त्याद्वारे नोकरीची संधी उपलब्ध होते किंवा स्वतःचा व्यवसायही सुरू करता येते.

२) नोकरीची संधी उपलब्ध करता येणारे अभ्यासक्रम :

- | | | |
|--|---|---|
| 1) Food & Nutrition | - | Quality control, technician, cake decorator, food technician dietary Assistant, Dietitian food service Manager, chief |
| 2) House keeping | - | Hostess, Guest house manager, Housekeeping manager, Hotel manager |
| 3) Interior Designing - furnishing & maintenance | - | Window display designer, Interior design Assistant furnishing bayer, showroom assistant |
| 4) Consumer service | - | Advisor consumer rights, personal shopper, food product tester, public relation representative consumer new writes |
| 5) Family & Human service | - | Home care helper, Residential care aid, community worker, special needs case worker |
| 6) Child development & education | - | Pre - school aide, Family child care provider Pre - school teacher after school program |
| 7) Fashion Designing - Manufacturing & merchandising | - | Fashion designing aide, Assistant Designer Textile technician, Employee in garment Employee in industry, Employee in a Embiodery unit |
| 8) Extension & communication | - | Journalist, Teacher, Counselor, Professor Press reporter, News reader |

अशा प्रकारे गृहविज्ञान विषयाद्वारे स्त्रीयांना आर्थिकदृष्ट्या स्वावलंबी व आत्मनिर्भर केले जाते. यातूनच त्यांचा आत्मविश्वास वाढला जातो आणि समाजात त्या यशस्वी स्त्रीची भूमिका सिद्ध करतात आणि यामुळेच त्यांना त्यांच्या कुटूंबाच्या वैचारिकतेचा राहणीमानाचा दर्जा बदलणे शक्य होते.

2) सामाजिक सबलीकरण :

स्त्रियांवर होणारे अन्याय व अत्याचार मग ते शारिरिक, मानसिक, सामाजिक व लैंगिक अत्याचार असोत या सर्व अत्याचारांना दुर करण्यासाठी गृहविज्ञान विषयाची मदत होते. स्त्रियांवर होणाऱ्या अत्याचाराविरूद्ध अनेक कायद्यांची माहिती त्यांना या विषयातून दिली जाते. तसेच या कायद्याद्वारे सुरक्षितता देखील मिळवली जाते. जसे Domestic violence Act, 2005, Domestic violence Act, 1961, The Hindu Marriage Act, 1955, The Maternity benefits Act, 1961, The Muslim Women (Protection of Rights on Divorce) Act, 1986, The Child Marriage Restraint, Act, 1929. The Consumer Protection Act, 1986, Act of sexual harassment etc. या सर्व कायद्याद्वारे स्त्रीयांना पुरुषांच्या बरोबरीने सर्व अधिकार प्राप्त होतात. आणि स्त्री-पुरुष समान हक्कामुळे तीला तिच्या क्षेत्रातील स्वातंत्र्य उपभोगता येते.

गृहविज्ञान विषयातून शिक्षण घेतलेली स्त्री तिच्या शैक्षणिक योग्यतेमुळे स्वतःचे भविष्य उज्वल करतच शिवाय स्वतःला सामाजिक सुरक्षितता मिळवण्यासाठी सदैव तत्पर असते. मुलींवर होणारे अत्याचार जसे की, स्त्री भ्रुण हत्या, व लिंग निदान करणे यापासून समाज व कुटूंबाला परावृत्त करून जन्माला येणाऱ्या मुलींबद्दल प्रेम व जिवाळा निर्माण करून त्यांच्या आयुष्यात त्या जन्माला येणाऱ्या मुलींचे महत्व पटवून स्त्री भ्रुण हत्येपासून परावृत्त करण्याचे कार्य गृहविज्ञान शिक्षकामार्फत केले जाते.

3) व्यक्तीमत्त्व विकास :

निर्णय क्षमता :

गृहविज्ञान शिक्षणातून स्त्रीयांना त्यांच्या जीवनाशी निगडित महत्वाचे असणारे अनेक प्रकारचे ज्ञान उपलब्ध होते. जसे आहार, आरोग्य, स्वास्थ्य, वेळेचे व्यवस्थापन, पैशाचे व्यवस्थापन, अंदाजपत्रक तयार करणे, बँकेची माहिती, कौटुंबिक नियोजन, वस्त्रशास्त्र, बालकांचा अभ्यास अशा आणि अनेक प्रकारचे ज्ञान गृहिणीला प्राप्त होते. आणि या सर्व प्राप्त केलेल्या ज्ञानामुळे तिच्याकडे स्वतःचे व कुटूंबाच्या हिताचे निर्णय घेण्याची क्षमता निर्माण होते.

आरोग्य विकास :

गृहविज्ञान शिक्षणाद्वारे मुलींना व स्त्रीयांना त्यांच्याकडे असलेल्या कला कौशल्यांचा विकास करण्याची समान संधी दिली जाते. तसेच स्त्रीयांच्या स्वास्थ व आहाराकडे विशेष लक्ष पुरवले जाते. तसेच नवजात बालक, बाल्यावस्था, कुमारावस्था, नैसर्गिक अवस्था, वृद्धावस्था विविध आजार या सर्वांसाठी आहाराबाबत विशेष काळजी घेतली जाते. तसेच मानवीय व अमानवीय साधन संपत्तीचा उपयोग करून वेळ व ऊर्जेची बचत करून एखादे अवघड काम अगदी सोप्या पध्दतीने कमीत कमी वेळात कसे पूर्ण करता येईल यावर देखील मार्गदर्शन केले जाते.

एकत्र येऊन काम करण्याची क्षमता स्त्रीयांमध्ये निर्माण केली जाते आणि यातूनच त्यांच्या कौशल्य व गुणांचा विकास करून त्यांना स्वावलंबी बनवण्यासाठी प्रोत्साहन दिले जाते. त्यांच्यातील स्त्री शक्तीची त्यांना जाणीव निर्माण करून दिली जाते. राष्ट्रीय विकासात त्यांचाही हातभार असणे आवश्यक आहे असे सांगून त्यांचा सामाजिक व आर्थिकस्तर बदलण्यासाठी त्यांना प्रोत्साहन व मदत मिळते. आणि अशाच महिलांमुळे समाज खऱ्या अर्थाने साक्षर होऊन प्रगतीकडे वाटचाल करू लागेल.

४) राजकीय सबलीकरण :

गृहविज्ञान शिक्षणातून स्त्रीयांना केवळ कुटुंब व समाजातच योग्य दर्जा प्राप्त करता येतो असे नाही तर आर्थिक आणि सामाजिक विकास ही साधता येतो. समाज विकासात त्या किती महत्त्वाची भुमिका पार पाडू शकतात त्याची त्यांना जाणीव निर्माण होते. अनेक गृहविज्ञान शिक्षिका ग्रामसभेत सहभागी होऊन सामाजिक विकासाच्या कार्यात सहभागी होतात.

गृहविज्ञान शिक्षणाद्वारे महिलांना सक्षमीकरण, आरोग्य, शिक्षण स्वविकास, अभिरूची, कौटुंबिक नियोजन, महिलांचे अधिकार इ. बाबत माहिती पुरवली जाते. यातून असे चित्र पुढे येते की, स्त्री ही एक गृहिणी, एक शिक्षिका, संशोधक, उद्योजक आणि प्रशासक, ही असू शकते. अशाप्रकारे हे सिध्द झाले की, स्त्रीयांमध्ये प्रत्येक कार्यक्षेत्र विकसित करण्याची क्षमता आहे.

संदर्भ ग्रंथ :

- १) महिला एवं मानवाधिकार - डॉ.सुमन कुल्हरी
- २) महिला विकास कार्यक्रम - आशु रानी
- ३) महिला सबलीकरण आणि शेतकरी महिला आघाडीचे योगदान - डॉ.सौ.नंदिणी तडकलकर



84.

कामाच्या ठिकाणी महिलांचे लैंगिक शोषण २०१३ चा कायदा व सद्य स्थिती

प्रा.चाटसे अशोक जयाजी

संचालक,शारीरिक शिक्षण व क्रीडा विभाग,
राजर्षी शाहू महाविद्यालय,परभणी

प्रस्तावना:-

आधुनिक काळात सर्व स्त्रीयांच्या दैनंदिन जीवनामध्ये भय व भीतीचे वातावरण निर्माण झालेले असून आज जिकडे तिकडे दैनिक,वृत्तपत्र,दुरदर्शन यावर स्त्रियां सबंधी झालेले अन्याय,अत्याचार व लैंगिक शोषण प्रत्येक दिवशी पहावयास मिळतात.सर्व स्त्रियांवर समाजाने लादलेला एक सामाजिक बंधनाचा पगडा दिसून येतो.उदा."स्त्रीने चुले आणि मुले सांभाळावीत"अशीच दिसून येते.हे सर्व काही सामाजिक अज्ञानता नष्ट करावयाची असेल तर **तथागत भगवान गौतम बुद्धांच्या तत्त्वज्ञानाचा फुले, शाहू ,आंबेडकर यांच्या वैचारिक तत्त्वज्ञानाचा अंगीकार करून व बाबासाहेब आंबेडकर यांनी शिका। संघटीत व्हा।। संघर्ष करा।।।** या तत्त्वानुसार आचरण केल्यास,स्त्रीने शिक्षण घेतल्यास वाघीणीसारख्या डरकाळ्या फोडल्याशिवाय राहत नाही.म्हणून डॉ.बाबासाहेब आंबेडकरांनी भगवान गौतम बुद्धांच्या तत्त्वज्ञानानुसार भारतीय राज्यघटनेमध्ये समता,स्वातंत्र्यानुसार स्त्रियांना नैतिक अधिकार देऊन स्त्री हे सशक्तीकरण व मजबूत सबलीकरण बनविण्यास स्त्रीयांसाठी निर्माण केलेला कायदा आपल्याला दिसून येतो.

सध्याच्या स्थितीमध्ये लादलेली पुरुषी मानसिकता व स्त्रियांवरील बंधने यामुळे स्त्रियांचे लैंगिक शोषण सर्वाधिक होत आहे.आज स्त्रियांनी विविध क्षेत्रात आपल्या कर्तृत्वाचा ठसा उमटवला असला तरी दुसऱ्या बाजूला कामाच्या ठिकाणी लैंगिक शोषणाच्या घटना आजही सर्रास पणे घडतांना आपणास दिसून येत आहेत.

स्त्री ही समाजाचा कणा:-

ज्याप्रमाणे "जिच्या हाती पाळण्याची दोरी ती राष्ट्राला उध्दारी" स्त्री ज्या घरात जाते तिथे उध्दार आणि प्रगती इ गाल्याशिवाय राहणार नाही.यश ,आनंद, लौकिक सर्व गोष्टी मिळतात.सर्वच ठिकाणी स्त्रीयांचे योगदान हे फार महत्त्वाचे आहे. स्त्री ही समाजाचा कणा आहे.ज्यावर समाजाचे हित अवलंबून असते.

स्त्रियांचे कैवारी:-

स्वातंत्र्यपूर्व काळात स्त्रियांच्या हिताचा विचार मनात घेणऱ्या व्यक्तींनी आपल्या परीने स्त्रियांना मानवी अधिकार मिळवून देण्याचा प्रयत्न केला.राजाराम मोहन राय यांनी सती प्रथेवर घाव घातला.महात्मा गांधींनी स्त्रियांना स्वातंत्र्य लढ्यात सहभागी केले.महाराष्ट्रात महात्मा फुले,सावित्रीबाई फुले,गोपाळ गणेश आगरकर,महर्षी कर्वे,महर्षी विठ्ठल रामजी शिंदे, डॉ.बाबासाहेब आंबेडकर या महान विभूतींनी स्त्रियांवर लादलेल्या सामाजिक गुलामगिरीच्या साखळ्या तोडण्याचा प्रयत्न केला.लिंगभेदातून निर्माण झालेल्या सामाजिक गुलामगिरीच्या साखळ्या तोडण्याचा प्रयत्न केला. लिंगभेदातून निर्माण झालेल्या समस्या त्यांनी वेशीवर टांगल्या ताराबाई शिंदे यांचा 'स्त्री-पुरुष तुलना' हा छोटे खानी ग्रंथ आजही डोळ्यात अंजन घालणारा आहे.स्वातंत्र्योत्तर काळात स्त्रियांना पुरुषांबरोबर समान बधिकार देण्याचा पहिला प्रयत्न म्हणजे ' हिंदु कोड बिल' आहे.

स्त्री-पुरुष तुलना:-

यामध्ये ताराबाई शिंदे यांनी स्त्रियांच्या अत्याचार ग्रस्त जीवनाचे अत्यंत कठोर व संवेदनात्मक रित्या वर्णन केलेले दिसून येते.स्त्री ही जरी आजच्या विसाव्या शतकात जगत असली तरी तिच्यावर लादलेल्या "चुल आणि मुल"या सामाजिक संकल्पनेचा पगडा आजही दिसून येतो.लहान वयात लग्न(बालविवाह)करून संसारिक जीवनाचा जबरदस्तीने किंवा भीतीपोटी मांडून दिलेला हा खेळ तीच्या कोमल व निरागस मनावर अत्यंत वेदनादायक व तीच्या चितेवर जाईपर्यंत न संपणाऱ्या घावासारखा आहे.ती

कोमल वयापासून ते मरेपर्यंत हे घाव सहन करत असते.आई-वडिल तर तीच्या हातावर पाणी सोडून मोकळे होतात.घराच्या चार भिंती हेच तीचे संपूर्ण जग आणि पती हा परमेश्वर बणून जातो.

या संपूर्ण काळात तीच्यावर अनेक अत्याचार करण्यात येतात.कौटुंबिक हिंसाचार तर फारच भयानक स्थिती जी ती सहन करते.त्यामुळेच तर तीलस सहनशीलतेचे प्रतीक मानले तर व्यर्थ ठरणार नाही.

स्त्रीयांचा शारीरिक,मानसिक,आर्थिक व लैंगिक छळ सर्रास होताना दिसून येतो.**भंडारा जिल्ह्यातील खैरलांजी प्रकरण,नगर जिल्ह्यातील कोपर्डी प्रकरण,दिल्लीतील निर्भया प्रकरण,बीड जिल्ह्यातील आंबेजोगाई गिरवली येथील शेतमजूर महिलेवरील प्रकरण.** त्याचप्रमाणे हजारो महिलांच्या अत्याचारांच्या घटनांनी संपूर्ण भारतदेश होरपळून निघत आहे.ही सध्या:स्थिती आहे.

आज प्रत्येक जिल्ह्यात दामिनी पथक,चाली पथक,महिला सहायक कक्षाची निर्मिती सरकार करत आहे.आंतरराष्ट्रीय पातळीवर १९४६ मध्ये संयुक्त राष्ट्रसंघाने महिला आयोगाची स्थापना केली.भारतात जनता दल सरकारने ३०ऑगस्ट १९९० ला राष्ट्रीय महिला आयोगाची स्थापना केली.३१जानेवारी १९९२ रोजी त्याची अंमलबजावणी करण्यात आली.यामध्ये १ अध्यक्ष व इतर ५ सदस्य असतात.या सोबतच १ सदस्य सचिव असतो.हा आयोग ' **राष्ट्र महिला** ' नावाचे मासिक प्रकाशित करतो.हा एकमेव सल्लादेणारा व तक्रार ऐकणारा आयोग आहे.

राष्ट्रीय महिला आयोगाची कार्ये:-

- १) भारतीय संविधान आणि कायदे प्रणालीत महिलांच्या हितसंबंधांचे संवर्धन करण्यासाठी पुरवण्यात आलेल्या सर्व बाबींचा तपास आणि परिक्षण करणे.
- २) या बाबींच्या कार्यवाहीसाठी केंद्रशासणास वार्षिक अहवाल सादर करणे.
- ३) महिलांची परिस्थिती सुधारण्यासाठी या उपाययोजनांची अंमलबजावणी करण्यासाठीच्या शिफारसी सुचवणे.
- ४) महिलांवर परिणाम करणाऱ्या बाबींविषयी शासणास सल्ला देणे,महिलांच्या तक्रारीचे निवारण करणे आणि कायदेशीर उपाययोजनांची शिफारस करणे.
- ५) घटना व कायदे प्रणालीत महिला विषयक तरतुदीच्या उल्लंघनाची प्रकरणे संबंधित अधिसत्तेपुढे सादर करणे.
- ६) महिलांच्या सामाजिक,आर्थिक स्थितीचा अभ्यास करण्यासाठी व्यवस्था करणे व त्यांचे सतत मूल्यमापन करणे.

राष्ट्रीय महिला आयोगाची इतर कार्ये:-

- १) महिला सुधार गृह, महिला तुरुंगवासास भेटी देणे,तेथील महिलांच्या स्थितीचा अभ्यास करणे.
- २) तेथे त्रुटी आढळल्यास,त्या दूर करण्यासाठी उपाय सुचविणे.
- ३) मोठ्या संख्येने स्त्रियांवर परिणाम करणाऱ्या घटने विरुद्ध कायदेशीर कारवाई करणे.
- ४) वेळोवेळी महिलांच्या सुरक्षे बाबत शासणाला अहवाल सादर करणे.
- ५) महिलांशी संबंधीत कायद्यामध्ये शासणाला सल्ला देणे,न्यायालयीन प्रकरणात पाठपुरावा करणे.
- ६) घटना दुरुस्तीने महिलांच्या हितासाठी परिवर्तनाची मागणी करणे.

लोकसभेत कामाच्या ठिकाणी होणाऱ्या महिलांच्या लैंगिक शोषणाच्या संदर्भात एक महत्त्वपूर्ण विधेयक संमत करण्यात आले. कामाच्या ठिकाणी महिलांचे लैंगिक शोषण होणाऱ्या घटना हल्ली वाढल्या आहेत आणि त्या संदर्भात चिंताही व्यक्त होत होती.अशा घटनांना प्रतिबंध करण्यासाठी आणि कार्यालयातील महिलांच्या सुरक्षेच्या दृष्टीने हे विधेयक महत्त्वपूर्ण आहे.या संदर्भात विचार करताना सर्वोच्च न्यायालयाने १९९७ मध्ये दिलेल्या एका निकालाचा विचार आवश्यक ठरतो.

१९९७ मध्ये '**विशाखा**' या सामाजिक संघटनेने सर्वोच्च न्यायालयात एक याचिका दाखल केली होती. विशाखा विरुद्ध स्टेट ऑफ राजस्थान या प्रकरणात सर्वोच्च न्यायालयाने काही महत्त्वपूर्ण सूचना केल्या होत्या.त्यात कार्यालयामध्ये होणारा **महिलांचा**

लैंगिक छळ म्हणजे काय? तसेच कार्यालयाच्या ठिकाणी महिलांसाठी सुरक्षित वातावरण किती गरजेचे ठरते? याचाही विचार करण्यात आला होता.सरकारी क्षेत्र असो वा खाजगी दोन्हीमध्येही लैंगिक शोषणाच्या घटना घडतच आहेत.या पार्श्वभूमीवर ठिकठिकाणी महिला समित्या स्थापन व्हायला हव्यात.त्यात सेवाभावी संस्थेतील तसेच कायदेतज्ञ असणाऱ्या महिलांचा समावेश असावा,असेही न्यायालयाने म्हटले होते.१९९७ मधील प्रकरण राजस्थानातील भंवरीदेवीशी संबंधीत होते. ही **भंवरीदेवी बालविवाह** रोखण्यासाठी सरकारतर्फे काम करत होती.याच **कामी असताना तिच्यावर सामूहिक बलात्कार करण्यात आला संतापाची बाब म्हणजे तिला न्याय मिळाला नाही.** उलट तिच्यावरच अनेक आरोप करत ताशेरे झाडले गेले.या प्रकाराचा निषेध नोंदवत विशाखा या संघटनेने अखेर सर्वोच्च न्यायालयात याचिका दाखल केली.या याचिकेवर आपले म्हणने मांडतांना सर्वोच्च न्यायालयाने काही उपयुक्त सूचना केल्या होत्या.एवढेच नव्हे तर,स्त्रियांना पुरुषांच्या बरोबरीने अधिकार देताना त्यांच्यासाठी कामाचे ठिकाण सुरक्षित असायला हवे,असेही म्हटले होते.

असे असले तरी कामाच्या ठिकाणी होणारे महिलांचे लैंगिक शोषण रोखण्यासाठी स्वतंत्र कायद्याची आवश्यकता प्रकर्षाने जाणवत होती.असा कायदा करतानाही लैंगिक छळाची नेमकी व्याख्या घेणे गरजेचे होते.केवळ स्पर्शांच्या साहयाने,हावभाव करून किंवा अशिलल चित्रे दाखवूनच स्त्रियांचा लैंगिक छळ केला जातो असे नाही.यासाठी अन्य काही बाबीही जबाबदार ठरतात.या साऱ्या गोष्टींचा या कायद्यात उल्लेख असायला हवा.मुख्य म्हणजे या संदर्भात विविध कार्यालयांमध्ये ही याची चर्चा व्हायला हवी.याशिवाय अशा छळांसंदर्भात कोणाकडे तक्रार दाखल करायची ,त्यासंदर्भात कोणता गुन्हा दाखल होऊ शकतो,गुन्हा सिध्द झाल्यास काय करता येऊ शकते याचीही माहिती असणे गरजेचे ठरते.

आणखी एक महत्त्वाची बाब म्हणजे,अशा प्रकरणात संबंधितांवर गुन्हे दाखल करताना फारसे पुरावे नसतात.म्हणजे एखाद्या व्यक्तीने कार्यालयातील एखाद्या स्त्रीकडे वॉईट नजरेने पाहिले किंवा तसा सहेतूक स्पर्श केला,ता त्याचा पुरावा कसा द्यायचा हा प्रश्न असतो.त्या दृष्टीने या कायद्याचा कसा उपयोग होऊ शकेल हेही पहावे लागणार आहे.सगळ्यात महत्त्वाची बाब म्हणजे कार्यालयातील महिलांच्या लैंगिक छळासंदर्भातील व्याख्या व्यापक व्हायला हवी.असे प्रकार घडल्यानंतर दोषींना कठोर शासन होण्याबरोबरच तसे प्रकार घडूच नयेत म्हणून पावले टाकणे ही महत्त्वाचे ठरणार आहे.

दुसऱ्या बाजूने पाहता लैंगिक शोषण का होते याचाही विचार केला जायला हवा.एखादी गोष्ट नकोशी वाटू लागते तेव्हा तिचे रूपांतर छळात होते.सध्या जवळपास साऱ्याच ठिकाणी स्त्री आणि पुरुष एकत्र काम करताना आढळतात.त्यांच्या वागण्या-बोलण्यात बऱ्यापैकी मोकळेपणाही आला आहे.अशावेळी एकमेकांना स्पर्श करणे,आलिंगन देणे असे प्रकार सहज घडतात.यात प्रत्येक वेळी वावगे वाटतेच असे नाही.पण असे वर्तन अपेक्षित नसतांना,तसेच फारसा परिचय नसणाऱ्या व्यक्तीने स्पर्श केला तर तो छळवाद ठरतो.हाच छळवाद पुढे मोठ्या समस्येला कारणीभूत ठरू शकतो.आजच्या बदलत्या काळात स्त्री पुरुष मैत्री टाळता येण्यासारखी नाही हे निश्चित.यामुळे ही मैत्री निखळ स्वरूपाची कशी राहिल याची साऱ्यांनीच काळजी घ्यायला हवी.साधारणपणे कार्यालयात वरिष्ठांकडून समान अधिकाऱ्यांचा तसेच कनिष्ठ कर्मचाऱ्यांचा कोणत्या न कोणत्या कारणाने छळ केला जातो.शिवाय पदोन्नतीची लालूच दाखवून गैफायदा घेण्याचाही प्रयत्न होतो.स्त्रियांबाबत असे प्रकार जास्तच होतात.त्याचबरोबर कामासाठी रात्री उशिरापर्यंत कार्यालयात थांबवून घेणे,आपण म्हणू तसेच वागले पाहिजे यासाठी दबाव आणणे हेही प्रकार होतात.हा सुध्दा एक प्रकारचा छळच ठरतो.एकूण काय कार्यालयात होणाऱ्या महिलांच्या लैंगिक शोषणासंदर्भात अनेक मुद्दे विचारात घ्यावे लागणार आहेत.तरच तो कायदा परिपूर्ण ठरेल.विशेष म्हणजे महिला न्यायाधीश तसेच महिला पोलिस अधिकारीही या छळाच्या बळी ठरतात.तेव्हा आश्चर्य व्यक्त केले जाते,तसेच संतापही येतो.कारण या महत्त्वाच्या पदांवरील महिलांच्या सुरक्षिततेचा प्रश्न किती गंभीर असेल याची कल्पना येते.

कार्यालयात होणाऱ्या महिलांच्या लैंगिक शोषणाची उदाहरणे फक्त आपल्याकडेच आहेत असे नाही.अन्य देशातही असे प्रकार घडतात.पण तेथे या संदर्भात कठोर कायदे अरण्यात आले आहेत.जर्मन, नेदरलँड आदी देशांमध्ये अशा प्रकारात दोषी आढळणाऱ्यांना कामावरून काढून टाकणे,दंड ठोठावणे तसेच तुरुंगवासाची शिक्षा दिली जाते.

कोणत्या ना कोणत्या प्रकारे स्त्रियांचे शोषण करणे ही प्रवृत्ती आहे आणि ती वरचेवर वाढत आहे.त्याला काही अंशी पुरुष प्रधान संस्कृतीचा पगडा जबाबदार ठरतो.'**मी पुरुष असल्याने काहीही केले तरी चालते.**'असा समज समाजात मोठा प्रचलित

आहे.तो बदलायला हवा.समाजाचा दृष्टीकोन बदलणे हा सुध्दा महत्त्वाचा उपाय ठरणार आहे.तूर्तास मात्र या विधेयकाने महिलांना दिलासा दिला हे नक्की.

कार्यालयामध्ये स्त्रियांचा लैंगिक छळ होण्याचे प्रमाण बरेच जास्त आहे.पण त्याकडे पुरेशा गांभीर्याने पाहिले जात नव्हते.त्यात अशा छळाची बरीच प्रकरणे उघड होतात असे नाही.प्रकरण उघड झाल्यावर आपल्या चारित्र्यावर संशय घेतला जाईल किंवा आपली बदनामी होईल अशी भीती असते.त्यामुळे तक्रार न करता होणारा छळ निमूटपणेसहन करण्याकडे अनेकजणींचा कल असतो.विशेष म्हणजे एखाद्या कार्यालयात एकापेक्षा अधिक स्त्रियांवर अन्याय होत असला तरी त्या एकत्र येऊन काही प्रयत्न करत असल्याची उदाहरणे आढळत नाहीत.वास्तविक पाहता कामाचे ठिकाण सुरक्षित ठेवणे ही त्या कार्यालयीन व्यवस्थापकाची जबाबदारी असते.या संदर्भात काही शंका आली तर स्त्रियांनी लगेच तक्रार करायला हवी. त्या दृष्टीनेही कार्यालयातील स्त्रियांच्या लैंगिक छळाच्या विरोधात होऊ घातलेल्या कायद्याचा उपयोग होणार आहे.

समारोप:- आधुनिक जगामध्ये बदलत्या काळाप्रमाणे सर्वच क्षेत्रात बदल होत गेला.बदलत्या काळाप्रमाणे दैनंदिन जीवनातील आवश्यक गरजांची पूर्तता करण्यासाठी कुटूंबातील पुरुषप्रधान संस्कृतीप्रमाणे पुरुषाच्या कमाईवर संपुर्ण कुटूंबाचा उदरनिर्वाह करणे कठीन जात असल्यामुळे महिलाही मोठ्या प्रमाणात अर्थार्जनासाठी घराबाहेर कामासाठी पडल्या.आपल्या भारत देशामध्ये ३३ कोटी देवाचे निवास आहेत असे म्हटले जाते.त्याचप्रमाणे स्त्रीला भारतात माता,भगिनी,देवी या प्रकारच्या उपाध्या दिलेल्या दिसून येतात.परंतु दुस-या बाजूने विचार केला तर संस्कृतीप्रमाणे स्त्रीला तुच्छ समजले जाते,तीच्या चारित्र्यावर संशयाचे शिंतोडे उडविले जातात.तसेच रोजच तीच्यावर नको ते अन्याय अत्याचार केलेले दिसून येतात.स्त्रीची प्रतीमा दिवसेंदिवस मल्लीन होत चाललेली आहे हे विदारक चित्र आपणास दिसून येते.भारतीय घटनेने स्त्रीयांना सर्व हक्क बहाल केलेले असतांनाही आपणास दिसून येते की,निवडणुकी मध्ये आरक्षणाच्या जागेवर स्त्री निवडून येते व प्रत्यक्ष कारभार हा तीचा पतीदेव करीत असतांना दिसून येतो.भारतीय संविधानाने प्रदान केलेल्या सर्व हक्क व अधिकारापासून स्त्री हि आजही वंचित राहिलेली दिसून येते.या हिंसेच्या जोखंडातून स्त्रीला मानसिक ,सामाजिक,धार्मिक,नैतिक,गुलामीतून बाहेर काढणे व तीचे हक्क व अधिकार तीला प्रदान करणे हे एक भारताचा नागरिक या नात्याने सर्व भारतीय व्यक्तीचे आद्य कर्तव्य आहे.

संदर्भ :-

- १) महिला सबलीकरण :स्वरूप व समस्या - डॉ.शुभांगी गोटे/गव्हाणे
- २) स्त्री प्रश्नांची चर्चा :एकोणिसावे शतक - प्रतिभा रानडे
- ३) महात्मा फुले आणि स्त्री मुक्तीचा विचार - डॉ.गेल ऑम्ब्रेट
- ४) क्रांती ज्योती सावित्रीबाई फुले -डॉ.ललिता शिंदे
- ५) महात्मा फुले आणि स्त्री मुक्ती चळवळ - प्रभाकर वैद्य
- ६) प्राचीन भारतातील स्त्रीया व प्रशासन - कमल लोहगांवकर
- ७) स्त्री आणि संस्कृती -डॉ.अरुणा ढेरे
- ८) स्त्री- पुरुष तुलना -ताराबाई शिंदे



85.

उच्च शिक्षणामध्ये महिलांच्या समस्या - एक समाजशास्त्रीय अध्ययन

प्रा.डॉ.चव्हाण एस.जी.

(समाजशास्त्र विभाग)

माधवराव पाटील महाविद्यालय, पालम

ता.पालम जि.परभणी.

प्रस्तावना :-

प्रत्येक क्षेत्रात स्त्रीयांचा सहभाग पुरुषांच्या बरोबरीने वाढल्याचे दिसत असले तरी प्रत्येक स्त्री ही शिक्षण, नौकरी, लग्न, मुले, व संसार या तिच्या जीवनातील विविध टप्प्यातून जात असते पण तेही तिच्यावर लावलेल्या रूढी परंपरेच्या चौकटीला बांधूनच आपले जीवन स्त्री जगत असते आज आधुनिक काळात उच्च शिक्षण घेतलेल्या स्त्रीयांना स्वतंत्र आस्तित्व दिले गेले नाही त्यामुळे स्वतःला एक स्वतंत्र विचारसरणी हे ती पूर्णपणे विसरून जात असल्याचे चित्र आज आपल्याला पाहावायस मिळते. स्वतःवर नकळत लादलेल्या परंपराचा पगडा या उच्च शिक्षित स्त्रीयांना दुःखी बनवतो आहे. उच्च शिक्षणाने व ज्ञानप्राप्ती त्यांच्या वैचारिक कक्षा वृद्धिंगत झालेल्या असून ही घरातले संस्कार व त्या अनुषंगाने तिच्या मनात घर करून बसलेली संहिष्णूता तिला परावलंबी बनवत आहे. पात्रता असूनही केवळ आजही परावलंबी असलेल्या पुरुषसत्ताक पध्दतीमुळे स्त्रीयांना आर्थिक स्वालंबन व व्यक्तीमत्त्व विकास साधण्यासाठी संधी मिळत नाही.

आज स्त्रीयाकडे शिक्षण व त्यातून प्राप्त झालेले स्वावलंबन हे अत्याचाराच्या विरुद्ध लढण्यासाठी उपलब्ध असे हत्यार आहे. परंतु असे असूनही सुशिक्षित स्त्रीया आपल्या जीवनातील महत्वाचे निर्णय घेताना व शिक्षणाचा आणि स्वालंबनाचा उपयोग करत नसल्याचे दिसून येत आहे. या उलट आपण आपला व्यक्तिमत्त्व विकास साधण्याच्या दृष्टिने कुटुंबाच्या विरुद्ध लढलो. कांही धाडस करून दाखवले, तर समाज काय म्हणेल, याच्या नाहक भितीपोटी आजची स्त्री परावलंबी बनल्याचे दिसून येत आहे. या परावलंबित्वातूनच आज अनेक उच्चशिक्षित स्त्रीयांच्या पदरी केवळ नैराश्य व वैफल्य पदरी पडते, उच्च शिक्षण घेऊनही आपल्या शिक्षणाचा कोणताच उपयोग आपणास साधता येत नसल्याने स्त्रियांमध्ये मानसिक ताणतणाव निर्माण झाल्याचे दिसून येते आजही बऱ्याचश्या स्त्रियांना सामाजिक, आर्थिक, राजकीय क्षेत्रात पात्रता असूनही समान संधी व समान दर्जा दिला जात नाही. स्त्रियांमध्ये अर्थार्जनासाठी स्वावलंबन निर्माण करावयाचे असेल तर स्वतंत्र उत्पादक घटक म्हणून स्वतंत्र स्थान दिले जाऊन अर्थार्जन करण्याची संधी प्राप्त करून देणे अत्यावश्यक आहे. अर्थार्जनाचा मार्ग स्त्रियांनाठी मोकळा करून दिला तर त्या कुटुंबातील खर्चाला हातभार लावू शकतील, त्यांच्यातील न्यूनगंड कमी होऊन आत्मविश्वास निर्माण होईल. पण आज अतिशय अल्प प्रमाणातच स्त्रिया नौकरी अथवा व्यवसाय करताना दिसून येत आहेत. कारण उच्चशिक्षण नौकरी न करण्यामागे त्यांच्या अनेक समस्या आहेत. स्त्रिया - पुरुष समानतेला आजूनही म्हणावा तेवढा वाव नाही. अनेक बंधने स्त्रियांवर लादण्यात आली त्यामुळे त्यांची होणारी सामाजिक, आर्थिक, कौटुंबिक पिळवणुक, परावलंबीत्व या मागील विविध कारणे आहेत. या बाबतचा अभ्यास करून संबंधित शोधनिबंधाचे लिखान केले आहे.

■ प्रस्तूत शोधनिबंधाचे उद्देश :-

1. उच्च शिक्षणामध्ये महिलांच्या समस्या समाजास कितपत प्रभावीत करतात या विषयी माहिती जाणून घेणे.
2. उच्च शिक्षणामध्ये महिलांच्या समस्या निर्माण होण्यासाठी कोणकोणती कारणे जबाबदार आहेत. त्याचे अध्ययन करणे.
3. उच्च शिक्षणामध्ये महिलांच्या समस्यांचे सामाजिक दुष्परिणामाचा आढावा घेणे.
4. उच्च शिक्षणातील महिलांच्या समस्यांवर उपाय सुचविणे.

■ प्रस्तूत शोधनिबंधाचे गृहीतके :-

1. उच्च शिक्षणामध्ये महिलांच्या समस्या समाजासाठी कितपत घातक आहेत ज्यामुळे गंभीर परिणामाला समाज घटकाला सामोरे जावे लागेल.
2. उच्च शिक्षणामध्ये महिलांच्या समस्या सातत्याने वाढत राहिल्यास समाजातील महिलांचे शैक्षणिक आस्तित्व धोक्यात येईल.
3. उच्च शिक्षणात महिलांच्या समस्या निर्माण होण्यासाठी अनेक कारणे जबाबदार आहेत.

■ संशोधन पध्दती :-

प्रस्तूत शोधनिबंधासाठी प्राथमिक व दुय्यम साधन सामुग्रीवर आधारीत संसाधनाचा वापर करण्यात आला असून त्यामध्ये संदर्भ ग्रंथ, विविध मासिकातील तज्ञांचे लेख, वर्तमान पत्रातील तज्ञांचे लेख इत्यादीचा आधार घेण्यात आला आहे.

■ **उच्च शिक्षणामध्ये महिलांच्या समस्यांमागील कारणे :-**

आज बऱ्याचश्या स्त्रियांना त्यांच्या कुटुंबात व समाजातही दुय्यम दर्जाच दिला जातो. कुटुंबाची ओढाताण, वेगवेळ्या प्रकारच्या समस्या, विविध जबाबदाऱ्या यातून स्त्रियांना व्यक्तिमत्त्व विकास घडवून आणण्यासाठी संधी स्त्रियांना मिळत नाही. आज समाज विकासाकडे वाटचाल करीत असला तरी सततच्या व वाढत जाणाऱ्या नेहमीच्या जबाबदारीतून वेळ मिळत नसल्याने अनेक उच्चशिक्षीत स्त्रियांची इच्छा असून स्वतःची एक स्वतंत्र ओळख निर्माण करण्याची संधी त्यांना मिळत नाही तसेच मुलांचे संगोपण, वृद्धांची सेवा, घरकाम, रूढी परंपरा इत्यादी घटकांना अधिक महत्त्व कुटुंबात असल्याने बऱ्याचश्या महिला नोकरीपासून व त्यांच्या अधिकारापासून वंचित राहतात.

उच्च शिक्षणामध्ये महिलांच्या समस्यांमागील अनेक कारणे जबाबदार आहेत. त्यात प्रामुख्याने वैयक्तिक कारणे, महिलांचे आरोग्य, कौटुंबिक ताणतणाव, पुरुषप्रधान संस्कृती, सामाजिक कारणे, स्त्रीचे दुय्यमत्व, घराबाहेरील असुरक्षितता, छेडछाड, बलात्कार, रूढीपरंपरागत कौटुंबिक बंधने, मुलांचे संगोपण आणि आर्थिक व भौगोलिक कारणे इत्यादी कारणे उच्च शिक्षण घेणाऱ्या महिलांच्या समस्या निर्माण करण्यासाठी जबाबदार आहेत. आज कित्येक महिला उच्च शिक्षीत आहेत. परंतु त्यांना स्वतःची ओळख निर्माण करण्याची संधी उपलब्ध होत नाही. त्यांना अनेक समस्यांना तोंड द्यावे लागते असे प्रस्तूत अध्ययनावरून लक्षात येते.

■ **उच्च शिक्षणात महिलांच्या समस्या आणि त्यांचे सामाजिक दुष्परिणाम :-**

आज अनेक स्त्रिया पदवी व पदव्युत्तर असून देखील त्यांना स्वतःची ओळख निर्माण करण्याची संधी येत नाही. समाजातील अशा अनेक उच्च शिक्षीत स्त्रियांना जर अनेक समस्यांनी ग्रासून टाकेले तर निश्चितच समाजाला त्यांचे वाईट परिणाम भोगावे लागतील. उच्च शिक्षीत महिलांची काही करून दाखविण्याची इच्छा असून देखील त्यांच्या इच्छा समाज व्यवस्थेतील अनिष्ट रूढीपरंपरा मारून टाकतात. या बाबीचा समाजावर विपरीत परिणाम होईल. आणि उच्च शिक्षणामध्ये महिलांचे प्रश्न समाज व्यवस्थेपुढे व शासन व्यवस्थेपुढे नव्याने निर्माण होतील. यावरून असे लक्षात येते की, जर उच्च शिक्षणामध्ये महिलांच्या समस्या सातत्याने वाढत राहिल्यास निश्चितच ही बाब समाजासाठी घातक आहे.

■ **प्रस्तूत शोधनिबंधाच्या अनुषंगाने काही उपाय सुचविण्यात आले आहेत. :-**

1. व्यक्ती म्हणून स्त्रिचे स्वतंत्र अस्तित्व आहे याची जाण पुरुषप्रधान संस्कृतीत निर्माण होऊन स्त्रियांच्या सर्वांगीण विकासात पुरुषांनीही जबाबदारी पेलने ही काळाची गरज आहे.
2. स्त्रियांच्या बाजूने अनेक कायदे तयार झाले असले तरीही कायदे करून प्रश्न सुटतिलच असे नाही त्यासाठी समाजाच्या दृष्टीकोणात व्यापक बदल होणे आवश्यक आहे.
3. स्त्रि ही समाजातील स्वतंत्र व्यक्ती असून तिने सभोवतालची परिस्थिती जाणून घेऊन इतरांच्या सहकार्याने स्त्रियांच्या उन्नतीसाठी संघर्ष करणे गरजेचे आहे.
4. स्त्रियांचे सबलीकरण हे स्त्रियांच्या आणि समाजाच्या व्यापक हितासाठी आवश्यक आहे त्यासाठी जाणीवपूर्वक प्रयत्न सर्वच पातळीवर होणे आवश्यक आहे.
5. स्त्रि शिक्षणाचा विस्तार होत असला तरीही उच्चशिक्षण, कौशल्य, तंत्रज्ञान, विज्ञान, संशोधन या क्षेत्रातील संकुचित दृष्टीकोणामुळे तिची प्रगती अगदीच निराशाजनक आहे. स्त्रियांना आर्थिक व उत्पादक घटक म्हणून कामाच्या मिळणाऱ्या संधी, कष्टाची किचकट कामे स्त्रियांकडे सोपविली जातात. उत्पन्न, उत्पानद या साधनांवर व स्थावर मालमत्तेवर पुरुषांचा हक्क असतो. घरातल्या कष्टाला मोल नाही. त्यामुळे स्त्रि उच्च शिक्षीत असूनही सबल व सक्षम होत नाही. त्यामुळे प्रकर्षाने लक्ष देणे काळाची गरज आहे.
6. स्त्रि शिक्षणाच्या व नोकरीच्या अनुषंगाने आजही समाजाचा स्त्रि शिक्षणविषयक दृष्टीकोण बदलने आवश्यक आहे. त्यासाठी समाजात प्रबोधनाची आवश्यकता आहे.

■ **निष्कर्ष :-**

वरील सर्व विश्लेषणावरून असे निदर्शनास येते की, उच्चशिक्षीत महिलांना अनेक कारणामुळे विविध समस्यांना तोंड द्यावे लागत आहे. त्यांना इच्छा आकांक्षा असूनही स्वतःची ओळख निर्माण करता येत नाही. त्यांना सामाजिक बंधने अडसर ठरतात आणि त्यांना व्यक्तिमत्त्व विकासात स्वतःची प्रगती, आर्थिक स्वालंबन, निर्णय प्रक्रिया, स्वतःचे मत, काम करण्याची इच्छा इत्यादी घटकांपासून त्या कोसोदुर असतात. असे प्रस्तूत शोधनिबंधाच्या अध्ययनावरून आढळून आले आहे.

■ **संदर्भ सूची :-**

१. प्रा.प्रदीप आगलावे - सामाजिक संशोधन पध्दती - विद्याप्रकाशन, नागपूर.
२. साळुंखे आ.ह. - हिंदु संस्कृती आणि स्त्रि - मुंबई लोक वाडमयग्रह - २००३.
३. नंदीता गांधी, नंदीता शहा - स्त्रि संघर्षाची नवी रूपे पॉप्युलर प्रकाशन, मुंबई.
४. पाटील लिला - भारतीय स्त्रि जीवन - मेहता पब्लीशिंग हाऊस, पुणे.
५. कर्वे स्वाती (२००३) - स्त्रि विकासाच्या पाऊलखुणा - प्रतिमा प्रकाशन, पुणे.
६. डॉ.कुंडले मधुकर बाळकृष्ण (१९९६) - शैक्षणिक तत्वज्ञान व शैक्षणिक समाजशास्त्र - श्री विद्या प्रकाशन, शनिवार पेठ, पुणे.



86.

कौटुंबिक हिंसांचार : एक समाजशास्त्रीय अभ्यास

प्रा. चव्हाण रामराव धेनू

समाजशास्त्र विभाग प्रमुख, शिवजागृती वरिष्ठ महाविद्यालय, नळेगाव, ता. चाकूर जि. लातूर

प्रस्तावना : भारतीय समाजात अनेक सामाजिक समस्या आहेत. त्यात प्रामुख्याने वाढती लोकसंख्या, दारिद्र्ये, प्रदुषण, दहशतवाद, भ्रष्टाचार, बलात्कार, हुंडाप्रथा, हुंडाबळी आणि कौटुंबिक अत्याचार यासारख्या समस्या गंभीर स्वरूप धारण केलेल्या दिसून येतात. कौटुंबिक हिंसांचार ही जागतीक स्वरुपाची समस्या बनली असून भारतीय समाजात महिलांवर होणारे अत्याचार हे प्राचीन काळापासून ते आजपर्यंत चालू आहेत. त्यामुळे महिलांवर होणारे कौटुंबिक अत्याचाराचे प्रमाण वाढत आहे. माणसाने आपले शारीरिक व मानसिक संरक्षण करण्याच्या उद्देशाने कुटुंबाची निर्मिती केली. कुटुंबात व्यक्तीला प्रेम, सहानुभूती, सहकार्य व आधार मिळतो. तसेच व्यक्तीच्या विविध गरजा पूर्ण होतात. परंतु काही वेळा व्यक्ती कौटुंबिक हिंसाचारास बळी पडते. त्यात प्रामुख्याने स्त्रीयांचा बळी जातो. कौटुंबिक आनंद हा स्त्रीकरिता क्षणभंगूर असतो. सासरच्या मंडळीकडून अनेक कारणास्तव स्त्रीला त्रास दिला जातो. कौटुंबिक हिंसाचारात महिलांचा आर्थिक, शारीरिक, मानसिक व लैंगिक छळ कुटुंबातच केला जातो. सद्यस्थितीत हुंडा पध्दतीच्या आधारे नववधूला मारणे, अपमान करणे, उपाशी ठेवणे, जाळून टाकणे, टोचून बोलणे इत्यादी प्रकार कुटुंबात दिसून येतात. त्यामुळे कौटुंबिक अत्याचारापासून महिलांचे संरक्षणासाठी भारत सरकारने 2005 साली कौटुंबिक हिंसांचार प्रतिबंधक कायदा पास केला. 26 ऑक्टोबर 2006 पासून तो कायदा सर्वत्र अंमलात आला. या कायद्यांतर्गत घरगुती हिंसेची पहिली केस आंध्रप्रदेशात 29 ऑक्टोबर 2006 रोजी नोंद करण्यात आली. त्यानंतर 2009 पर्यंत दिल्लीमध्ये 3900 केसेस, केरळ 3287, छत्तीसगड 2921, पंजाब 2017 तर महाराष्ट्रात 2751 केसेस कौटुंबिक हिंसाचाराच्या अंतर्गत नोंद करण्यात आल्या. यावरून हे सिध्द होते की, कौटुंबिक हिंसेच्या प्रमाणात दिवसेंदिवस वाढ होताना दिसून येते.

कौटुंबिक हिंसांचार व्याख्या :-

- 1) **केम्पे यांच्या मते :-** “कौटुंबिक हिंसांचार म्हणजे एका व्यक्तीने दुसऱ्या व्यक्तीवर शारीरिक हल्ला करून तिला जखमी करणे होय.”
- 2) **गोलेस यांच्या मते :-** “कौटुंबिक अत्याचार म्हणजे पुरुष व्यक्तीची अशी कृती की, जो स्त्रीला त्रास होईल, ती जखमी होईल हा उद्देश डोळ्यासमोर ठेवून कृती करणे म्हणजे कौटुंबिक छळ होय.”

संशोधनाची उद्दिष्टे :-

- 1) कौटुंबिक हिंसांचार संकल्पना समजून घेणे.
- 2) कौटुंबिक हिंसाचाराच्या प्रकाराचा आढावा घेणे.

संशोधनाची गृहितकृत्ये :

- 1) कौटुंबिक हिंसाचारात अधिकाधिक स्त्रीया बळी जातात.
- 2) कौटुंबिक हिंसा विविध प्रकारच्या असतात.

संशोधन पध्दती :

प्रस्तुत शोधनिबंधासाठी दुय्यम तथ्य संकलन पध्दतीचा उपयोग केला आहे. त्यामध्ये विविध संदर्भ ग्रंथ, पुस्तके, इंटरनेटच्या माध्यमातून माहितीचे संकलन करण्यात आले आहे.

कौटुंबिक हिंसाचाराचे प्रकार :-

कौटुंबिक हिंसांचार सामाजिक समस्या असून कौटुंबिक हिंसेचे काही प्रमुख प्रकार दिसून येतात ते पुढील प्रमाणे आहेत.

1) शारीरिक छळ करणे :-

कुटुंबामध्ये अनेकदा स्त्रीयांवर शारीरिक अत्याचार केले जातात. यामध्ये स्त्रीला मारहाण करणे, अगदी किरकोळ कारणावरून मारहाण केली जाते. जसे की जेवण वाढले नाही म्हणून मारणे, जेवणात मीठ कमी जास्त पडले म्हणून मारणे, चारित्र्यावर संशय घेवून मारणे इत्यादी. शारीरिक हिंसाचारात स्त्रीला सिगारेटचे चटके देणे, तोंडात मारणे, लाथा मारणे, चावणे व चिमटे घेणे, केस ओढणे, छतावरून ढकलून देणे, विहिरीमध्ये ढकलून देणे अशा प्रकारे स्त्रीचा शारीरिक छळ करणे इत्यादी हिंसेचा समावेश शारीरिक छळामध्ये केला जातो.

2) आर्थिक हिंसा :-

आर्थिक लाभाकरिता कुटुंबातील विविध नातेवाईकांकडून स्त्रीयांवर अत्याचार केले जातात. हुंड्याची मागणी करणे, स्त्रीचे व तिच्या मुलाबाळांच्या पालनपोषणासाठी पैसे न देणे, नोकरीवर जाण्यास अडथळा आणणे, त्यांच्या जीवनावश्यक

गरजांची पूर्ती न करणे, घरातून हाकलून देणे, घरातील वस्तू वापरण्यापासून रोखणे व घरभाडे न देणे इत्यादी बाबींचा अंतर्भव आर्थिक हिंसाचारात होतो.

3) लैंगिक अत्याचार :-

लैंगिक अत्याचार हा कौटुंबिक हिंसेचा एक प्रकार आहे. अनेक वेळा कुटुंबात कुटुंबातील जवळच्या नातेवाईकांकडून स्त्रीवर लैंगिक अत्याचार केले जातात. त्यांचे लैंगिक शोषण केले जाते. यात प्रामुख्याने जबरदस्तीने संभोग करणे, तिचा अश्लिल फोटो काढणे, बीभत्स कृत्य सक्तीने करावयास लावणे, तिच्याशी अश्लिल चाळे करणे व अनेकसर्गिक कृत्य करणे इत्यादी बाबींचा समावेश होतो. सद्यस्थितीत कुटुंबात स्त्री सुरक्षित असल्याचे दिसून येत नाही. तिच्या चारित्र्याला सर्वात जास्त धोका अगदी जवळच्या म्हणजेच कुटुंबातील मंडळीकडूनच निर्माण झालेला आहे.

4) मानसिक हिंसा :-

कौटुंबिक अत्याचारात स्त्रीचा अपमान करणे हा एक महत्त्वपूर्ण प्रकार आहे. केवळ स्त्रीला मारहाण करणे म्हणजेच हिंसा होते असे नाही. तर अनेकदा स्त्रीयांना शारीरिक हिंसेप्रमाणेच भावनिक अथवा मानसिक हिंसेला सामोरे जावे लागते. मारण्यापेक्षाही शब्दाने होणारी दुखापत अधिक असते. यामध्ये प्रामुख्याने सतत टोमणे मारणे, शिवगाळ करणे, वाईट नावाने बोलणे, संशय घेणे, मुलगा झाला नाही म्हणून अपमान करणे, एखाद्या व्यक्तीला भेटण्यास मज्जाव करणे, नोकरी करण्यास मनाई करणे, जबरदस्तीने विवाह लावणे, घरातून बाहेर जावू न देणे, कोणत्याही निर्णयात सहभागी करून न घेणे व अत्महत्याची धमकी देणे अशा विविध प्रकारे मानसिक दुःख होणारे शब्द वापरले जातात. त्यामुळे अशा मानसिक त्रासामुळे स्त्रीयांना जीवन जगणे कठिण होते. यातूनच अत्महत्यासारखे प्रकार घडून येतात.

निष्कर्ष :-

- 1) कौटुंबिक हिंसेमध्ये स्त्री बळी पडते.
- 2) आर्थिक स्वार्थामुळे कौटुंबिक हिंसेचे प्रमाण सतत वाढत आहे.
- 3) कौटुंबिक हिंसा होण्यामागे स्त्रीकडे पाहण्याचा दूय्यम दृष्टीकोन आढळतो.
- 4) कौटुंबिक हिंसाचारात सर्वच जवळचे आप्त असतात.

उपाय :-

- 1) कायद्याची प्रभावी अंमलबजावणी करणे आवश्यक आहे.
- 2) हुंडाप्रथा बंद झाली तरच कौटुंबिक हिंसाचार बंद होईल.
- 3) समाजात जाणीव जागृती होणे गरजेचे आहे.
- 4) कौटुंबिक मानसिकतेत परिवर्तन घडवून आणणे.

सारांश :-

अशा रितीने कुटुंबामध्ये विविध प्रकारे स्त्रीयांवर अत्याचार केले जातात. कुटुंबात जवळच्या व्यक्तींकडून होणाऱ्या हिंसेला इतर कोणी ही रोखण्याचा प्रयत्नही करत नाही. त्यामुळे कौटुंबिक हिंसाचार दिवसेंदिवस वाढतच आहे. कुटुंबातील हिंसा सासू, सासरा, पती, दीर, ननंद, भावजई तसेच सुन इत्यादी अगदी जवळच्या मंडळीकडूनच घडून येतात.

संदर्भ :-

- 1) भारतीय समाज प्रश्न आणि समस्या - डॉ. प्रदीप आगलावे.
- 2) भारतीय समाज वादातील विषय आणि समस्या - प्रा.एस.एन.गंदेवार
- 3) समाजशास्त्र (सेट/नेट पेपर-III) प्रा.मनोहर तोटरे
- 4) www.bookganga.com



87.

स्त्रियांच्या समस्या आणि उपाय

प्रा.चावरे एम.व्ही

लोकप्रशासन विभाग प्रमुख

संभाजी कॉलेज (कला,वाणिज्य), मुरुड, ता.जि.लातूर

प्रस्तावना - समाजाचे सातत्य नि अस्तित्व स्त्रियांच्या उत्कट त्यागावर आधारलेले असल्यामुळे अनेक पुरुष असामान्य कर्तव्य करून गेले आहे. स्त्रियांवाय पुरुष नि समाज असणे शक्य नाही. माता, भगिणी,पत्नी म्हणून उत्कृष्ट भूमिका बजावण्यात तरबेज असलेल्या स्त्रिला इथे पुरुषांनी कधीही मानाने सन्माने जगू दिले नाही वैदिक पूर्व काळाचा अभ्यास केला तर स्त्रिला बरोबरीचे स्थान होते असे कथा,पुराण यामधून वाचायला मिळते. असे असले तरी स्त्रिला स्त्रि म्हणून प्रतिष्ठेने जगता आले नाही एक स्त्रि म्हणून होणारा तिच्या देहाचा व्यापार आनादी कालापासून आजतागायत कमी अधिक प्रमाणात दिसून येतो पत्नीवर संशय घेणारा राम तसेच स्वताःच्या पत्नीला चौदा वर्षे घरी ठेवून वनात जाणारा लक्ष्मण तसेच आजचा राजकिय पुढारी, ग्रामीण भागातील पाटील, मानवसेवा करणारा डॉक्टर,विद्यादान करणारा गुरुजन वर्ग, वकिल, कार्यालयातील वरिष्ठ अधिकारी एवढेच काय रस्त्यावर फिरणारा फाटका माणूस स्वतःच्या पत्नी व्यतिरीक्त व्याभिचार करून घरातील व बाहेरच्या स्त्रियांचे शोषण करतात स्त्रियांच्या समस्यांची संख्या मोजता येणार नाही.

स्त्रियांवाय पुरुष व समाज असणे शक्य नाही पण जस जसा समाज सुधारत गेला तशा स्त्रियांच्या समस्या निर्माण होत गेल्या

स्त्रियाला जन्मतःच स्त्री म्हणून मिळालेले नैसर्गिक स्थान हे तिला मिळणाऱ्या अन्यायकारक वागणूकीला पुरक समजले जाते. तसेच स्त्रिला स्त्रित्वामुळे ज्या विविध विचित्र आवस्थाना तोंड द्यावे लागते त्यातूनच स्त्रि समस्या उद्भवतात त्याचबरोबर स्त्रियाबाबत भारतात अनेक गैरसमज अढळतात स्त्रियांना बुद्धी नसते, त्या अबला असतात, त्या कलह प्रिय असतात, स्त्रिया पुरुष उपभोगासाठी असतात, स्त्रिया कोणतीही गोष्ट लपवून ठेवत नाहीत यातूनच स्त्रियांच्या समस्यांचा जन्म झालेला आढळतो.

गृहितकृत्य -

- १) लिंग भिन्नता हे स्त्रियांच्या समस्यां कारणीभूत आहेत.
- २) कुटुंबात मुलीपेक्षा मुलांना जास्त महत्त्व दिले जाते त्यामुळे स्त्रियांना अनेक समस्यांना बळी पडावे लागते.

उद्देश -

- १) स्त्रि समस्यांच्या कारणांचा शोध घेणे
- २) स्त्रि समस्यांच्या उपायांचा आढावा घेणे

माहितीसंकलन -

प्रस्तुत संशोधन लेख लिहिण्यासाठी विषयाच्या अनुशंगाने प्रकाशीत पुस्तके द्वितीय स्रोताचा अवलंब केला आहे.

स्त्रियांच्या समस्या -

१) हुंडा पध्दती -

हुंडा देणे आणि घेणे हा कायदयाने गुन्हा आहे. मुलांने मुलीकडून किंवा मुलींने मुलांकडून परस्पर किमत ठरवून केलेला हा व्यवहार आहे. लग्न ठरवताना मुलगी शिकलेली असो किंवा नसो तिच्या सोबत किती पैसे किंवा सोने वरदक्षिणा म्हणून निश्चीत केले जाते यालाच हुंडा असे म्हणतात. अपवाद ज्या मुलाला मुलगी मिळत नाही अशा वेळी मुलीकडच्या मातापित्यांना पैसे देवून वर पक्ष मुलगी आपल्याकडे आणतात पण असे कांही मुलीच्याबाबतीतच घडते.

भारतात हुंडयासाठी कोणतीही जात,पंथ,धर्म अपवाद नाही श्रीमंत असो वा गरिब असो प्रत्येकजण हुंडयाशिवाय कोणाचेही लग्न जुळत नाही मुलगा शिकलेला असो वा नसो हुंडयाशिवाय काही करत नाही हि एक चाल किंवा प्रथा पडलेली आहे. शिकलेले मुलगी असो किंवा शासकीय नोकरी किंवा खाजगी जॉब करणारी असो अशा मुलीकडून पण हुंडा घेतल्याशिवाय लग्न जुळत नाही. हुंडा देणे,घेणे कायदयाने गुन्हा असला तरी तो कसा पचवावा हे मुलाकडच्या मंडळीनेनी आत्मसात केलेले असते. वर मुलाला हुंडयाच्या स्वरूपात पैसे देऊन लग्न पण मुलींच्या घरी करावे असे ठरते तसेच मानपाण, भोजन व्यवस्था अश्या अनेक अटी मान्य इ ाल्यासच लग्न निश्चीत होते. हे सर्व जमावाजमव करताना मुलीच्या वडीलांना घर, शेती, बैलजोडी, विकूनच करावे लागते. म्हणून सहाजिकच मुलगी जन्मल्याबरोबरच वडिलासमोर एक समस्या निर्माण होते.

२) कौटुंबिक जुलूम -

सासराच्या मंडळीच्या सर्व मागण्या मान्य करून लगेच होते. आणि ती संसार करण्यासाठी सासरी येते. तेव्हा ती खुप आनंदी असते. पण हा आनंद तिच्यासाठी क्षणभंगूर असतो. कुटुंबातील प्रत्येक व्यक्तीकडे ती प्रेमाची उब मिळावी म्हणून मोठ्या आशेने बघत असते घरातील प्रत्येक सदस्याकडे तिचा दृष्टीकोन आपले पणाचा असतो. पण घरातील हे सर्व सदस्य त्या स्त्रिला जमेल तेव्हा संधी मिळाली की त्रास देण्यास सुरुवात करतात. शुल्लक कारणावरून त्रास दिला जाते. जसे भाकरी बरोबर भाजली नाही, भाजी आळणी झाली, कपडे बरोबर धुतली नाहीत, प्यायला किंवा आंघोळीला पाणी दिले नाही, पुरुषाकडे टक लावूनच बघते, भडक कपडे घालते अशा वाटेत त्या प्रकारचे गलिच्छ आरोप करून स्त्रिला तिचे जगणे मूश्कील केले जाते. तसेच लवकर मुल होत नसेल तर तिच्यातच काही उणीवा आहेत. ती वाजोटी आहे. असे बोलून अपमाणीत केले जाते. बऱ्याच वेळा तिला उपाशी ठेवले जाते. किंवा शिळे अन्न दिले जाते. अशाप्रकारचे अत्याचार स्त्रिवर तिच्याच घरात केले जातात.

३) बलात्कार बळी -

बलात्कार हा स्त्री एक शापच असतो कारण बलात्कारी स्त्रि पूर्णपणे उध्वस्त होत असते. समाजात तिला कोणतेही स्थान नसते समाज, कुटुंब, नातेवाईक यांच्यापासून बहिस्कृत केले जाते. याउलट मात्र बलात्कार करणारा पुरुष उजळ माथ्यांनी फिरत असतो. पुरुषाला समाज कोणताही दोष देत नाही. त्याला शिक्षाही होत नाही जर हे प्रकरण न्यालयात गेले तर पुराव्या अभावी त्याची निर्दोष सुटका केली जाते खरे तर बलात्कार हा स्त्रिच्या मनाविरुद्ध झालेला असतो यामध्ये तिचा काही एक दोष नसताना तिलाच बदनाम केले जाते. झालेल्या प्रकारात तिचाच हात असेल असा उलट तिच्यावरच संशय घेतला जातो.

४) घटस्फोटीत -

स्त्रि च्या वैवाहिक जिवनाची संपुष्टता घटस्फोटांमुळे होत असल्यामुळे भरलेल्या संसारातून तिला अत्यंत उदीग्न मनाने घराबाहेर पडावे लागते. प्रत्येक स्त्रि हि लग्नाअधी भावी जोडीदार मुले घर संसाराचे स्वप्न बाळगून असते हे पूर्ण होण्या अगोदरच अनेक स्त्रियांना अर्ध्यावरच डाव सोडून जावे लागते हे भयानक सत्य प्रत्येक धर्म आणि जातीमध्ये दिसून येते अशाप्रकारे स्त्रियांच्या अनेक समस्या आहेत.

५) स्त्रि समस्येची कारणे -

१) लिंग भिन्नता -

स्त्रियांच्या समस्यांस लिंगभिन्नता हेच कारण जबाबदार आहे. असे म्हटले तर चुकीचे ठरणार नाही. निसर्गतः स्त्रि पुरुषात लिंग भिन्नता आहे. नर आणि मादी यांचा स्वभाव शारीरिक ठेवण मानसिकता इत्यादीत फरक आहे. स्त्रि, अपंग, लावण्यवती, सौंदर्यवती असली तरी ती स्त्रिच असते. शारीरिक वर्चस्वाच्या बाबतीत ती दुर्बल असते. पुरुषावर अवंबून राहण्याशिवाय तिला पर्याय नसतो पुरुषाचा आधारविना जगणाऱ्या स्त्रियांना पुरुषी अत्याचाराला तोंड द्यावे लागते. संशयाचा फायदा घेवून तिला अतोनात छळले जाते.

२) कुटुंबात मुलाचे महत्व -

भारतीय समाजील असलेले मुलाचे महत्व सर्व धर्मांनीच मान्य केलेले आहे. मुलीपेक्षा मुलींनाच श्रेष्ठ मानण्याची प्रथ निर्माण झालेली आहे. मुलाला शाळेत घालतांना जो उत्साह असतो तसा मुलीच्या बाबतीत घडत नाही मुलीच्या जन्मास कारटी जन्मली म्हणून आनंद व्यक्त करत नाही उलट मुलाच्या जन्माचे स्वागत पेढे वाटून आनंद व्यक्त केला जातो.

६) उपाय -

१) स्त्रि-पुरुष समानतेवर आधारीत व्यवस्थेची निर्मिती -

पुरुषप्रधान संस्कृतीमधील लिंगभेदावर अधारीत महिलांच्या शोषानाची प्रक्रिया नष्ट करून स्त्रि पुरुष समानतेवर अधारीत व्यवस्था निर्माण करण्यासाठी स्त्रियांना पुरुषांच्या बरोबरीने विकासाच्या समान संधी, प्रतिष्ठा, निर्माण केल्यास स्त्रि समस्या उध्दभवनार नाहीत.

२) स्त्रियांना आर्थिक आणि सामाजिक न्याय मिळवून देणे -

पुरुष प्रधान संस्कृतीमध्ये स्त्रियांना सर्वच बाबतीमध्ये उपेक्षित ठेवण्यात आले. त्यांना मुलभूत आर्थिक, राजकीय अधिकार नाकारण्यात आले त्यामुळे त्यांचा विकास होऊ शकला नाही म्हणून आर्थिक आणि सामाजिक व राजकीय अधिकार मिळवून दिल्यास त्या सक्षम बनतील .

३) स्त्रिवरील अन्याय अत्याचार दुर करणे -

सतत स्त्रियांवर होणारे अन्याय अत्याचार थांबवणे वैवाहिक हिंसाचार , हुंडाबळी, बलात्कार सक्तीचाच वेशाव्यवसाय, स्त्रियांची विक्री अशा अन्याय अत्याचारापासून त्यांची मुक्तता करून विकास आणि प्रगतीच्या संधी उपलब्ध करून दिल्या त्यांच्या समस्या कमी होतील.

४) कायदयाची प्रभावी अंमलबजावणी करणे -

अधुनिक काळात स्त्रियाबद्दल केलेल्या कायदयाची प्रभावी अंमलबजावणी केल्यास स्त्रियांच्या समस्या भविष्यात निर्माण होणार नाहीत अशा प्रकारे स्त्रि समस्येवर उपाय सांगता येतील.

संदर्भ

-

- १) समकालिन जागतिक राजकरण - प्रा.डॉ.शेलेंद्र देवळाणकर
- २) भारतीय समाजीक समस्या - प्रा.एम.एन. गंदेवार
- ३) भारतातील सामाजिक समस्या - डॉ.सुधा काळदाते
- ४) सुवर्ण महाराष्ट्र विशेषांक - नवभारत -मे.जून. २०१०
- ५) भारताच्या विघटनात्मक समस्या - डॉ. दा.धा. काचोळे



88.

घरगुती हिंसाचार : प्रकार आणि स्थिती

प्रा. अर्चना कुंडलिकराव चवरे

गृहशास्त्र विभाग प्रमुख,

पी.व्ही.पी. कॉलेज, पाटोदा जि. बीड.

प्रस्तावना :-

महिलांवर घरगुती जुलूम हा प्रत्येक कुटूंबात वंश व संस्कृतीत होत आलेला आहे व आजही होत आहे. स्त्री ही आर्थिक, शारीरिक, भावनिकदृष्ट्या परावलंबी आहे आणि त्याचाच फायदा समाजाबरोबर तिच्या घरच्यांकडून घेतला जातो. तसेच स्त्री ही आर्थिक, शारीरिक, भावनिक, मानसिकदृष्ट्या स्वावलंबी असली तरी सुध्दा समाजाबरोबर तिच्या घरातूनही तिच्यावर जुलूम होताना दिसतात. स्त्री किंवा पुरुष कितीही शिकले, सज्जान झाले तरी सुध्दा एकमेकांवर सत्ता गाजवायची, हुकूमत गाजवायची वृत्ती आजही दिसून येते. ही गोष्ट संगणकीय युगातही अविरत चालू आहे.

विकसनशील देशाबरोबर विकसित देशांमध्ये, प्रगत देशांमध्ये, पाश्चिमात्य राष्ट्रांमध्येही स्त्रीवर जुलूम करणाऱ्या घटना घडत आहेत. स्त्रीचा होणारा छळ, तिच्यावर होणारा अत्याचार, तिच्यावर होणारी जबरदस्ती, तिचे होणारे शोषण, तिला सहन करावा लागणारा जाच, जास इत्यादी बाबतच्या घटना आपल्या देशातच घडत आहेत असे नाही तर परदेशातही याबाबतच्या घटना सातत्याने घडत आहेत आणि याचे प्रमाण दिवसेंदिवस वाढत आहे. फक्त जास देण्याचे प्रकार बदलत आहेत. हिंसाचार, अत्याचार करणारी व्यक्ती ही तिचा जोडीदार, मुले, सासरकडील कोणीही व्यक्ती, मालक, नोकर-चाकर व ईतर कोणीही असू शकते. ज्या घरात तिच्यावर प्रत्यक्ष-अप्रत्यक्षपणे अत्याचार होताना दिसतो. अशा प्रकारे होणारा अत्याचार महीला वर्षानुवर्षे सहन करत आलेल्या आहेत व आजही करत आहेत. घरगुती हिंसाचार हा मनावरचा ताबा सुटल्यामुळे होतो असे नाही तर हेतु पुरस्कर आपल्या जोडीदारावर सत्ता गाजविण्यासाठी केलेला छळ असतो.

छळाचे प्रकार :-

- १) शारीरिक छळ
- २) शाब्दिक किंवा अशाब्दिक छळ (मानसिक, भावनिक छळ)
- ३) लैंगिक छळ
- ४) पाठलाग किंवा इंटरनेटवर संभाषण करून छळ करणे
- ५) विकृत छळ

शारीरिक छळ :- यामध्ये तिच्या शरीराला इजा करण्याच्या हेतूने मारहाण करणे, चिमटे काढणे, लाथा व बुक्क्यांचा मार, चावणे, चटके देणे, केस ओढणे, हाड मोडणे, हात पाय पिरगाळणे, तोंडात चापटा मारणे, तिच्या हत्याराने इजा पोहचवणे, डाग देणे. कोणत्याही व्यक्तित्या कुटूंबात किंवा कुटूंबाच्या बाहेर शारीरिक छळ करणे हा गंभीर गुन्हा आहे. कोणत्याही स्त्रियांच्या जिवीतास किंवा शरीरास इजा होईल असे कृत्य करणाऱ्या शिक्षेस पात्र असतो.

भावनिक अथवा शाब्दिक छळ :- शारीरिक इजेपेक्षा मनावर बसलेले घाव गंभीर स्वरूप प्राप्त करू शकतात. भावनिक छळामुळे स्त्रियांचे मानसिक संतुलन बिघडू शकते. या छळामध्ये घाबरविणे, भिती दाखविणे, दमदाटी करणे, तिच्या वस्तुंची नासधूस करणे ज्यामुळे ती कायम तणावात राहिल, एखादी गोष्टी कर नाही तर मी तुला अशा प्रकारे छळ करीन अशा धमक्या देणे, पाहुणे मिजांसमोर एखाद्या नावाने तिला हाका मारणे ज्यामुळे तिला अपमानास्पद वाटणे, नेहमी तिची पिळवणूक करणे, दुसऱ्यांसमोर तिला नावे ठेवणे, तिच्यावर हसणे, तिच्या माहेरच्या लोकांबद्दल वाईट बोलणे, नातेवाईक व मित्र मंडळीपासून तिला अलिप्त ठेवणे, तिला घरात कोंडून ठेवणे, तिच्या कुठल्याही निर्णयावर सहमती न दर्शविणे, सतत तिच्यावर पाळत ठेवणे की ती घरीच आहे का?, तिच्याकडे कोणी आले आहे का?, सतत तिला जाणीव करून देणे की माझ्याशिवाय तुला कोणीच विचारत नाही. तु एकटी स्वतः काहीच करू शकत नाही. दारुच्या नशेमध्ये तिला जास होईल असे शब्द वापरणे, शिवीगाळ करणे, नेहमी तिला घराबाहेर काढीन अशा धमक्या देणे या अशा छळामुळे स्त्रिया कायम मानसिक तणावामध्ये राहतात.

लैंगिक छळ :- असुरक्षित, अनैच्छिक, निम्न स्तराचे लैंगिक कृत्य करण्यास भाग पाडणे, म्हणजेच लैंगिक छळ होय.

पाठलाग करणे :- स्त्रियांना घाबरविण्याच्या दृष्टीने पाठलाग करणे हा सुध्दा एक प्रकारचा छळ आहे. जेव्हा पती-पत्नी मध्ये भांडणे होतात अशा कारणाने जर ती वेगळी रहात असेल तर बरेचदा तिचा पाठलाग केला जातो किंवा पैसे देऊन पाळत ठेवायला सांगणे, ऑनलाईन शोध घेणे, सतत फोन करणे, संदेश पाठविणे, तिच्या घरच्यांना, मुलांना इजा करणे अशा धमक्या देणे, कार्ड, भेटवस्तु किंवा पत्र पाठविणे, तिचे शेजारी, आई-वडील, मित्र-मैत्रिणी यांची भेट घेणे, तिच्या कामाच्या ठिकाणी जाणे, तिच्या मालमत्तेची

नासधुस करणे यालाच असे म्हणता येईल की, पाठलाग करून छळणे म्हणजेच तिला शारीरिक किंवा मानसिकदृष्ट्या दुर्बल करणे होय.

आर्थिक छळ :- स्त्री जर कमावती नसेल तर घरखर्चासाठी पैसे न देणे, दिलेल्या पैशाचा हिशोब घेणे, आणलेली वस्तु तु कितती महाग खरेदी केली म्हणून बोलणे, मारणे. स्त्री जर कमावती असेल तर तिला पगार न काढू देणे तिचे क्रेडीट कार्ड स्वतःकडे ठेवणे, सर्व पगार नवऱ्याच्या हातात देणे, चुकूनही काही खरेदी केली तर तिला तु फार खरेदी केली म्हणून मारहाण, शिवीगाळ करणे, त्याचबरोबर तिचे दागदागिने, पैसे याची चोरी करणे, तिला तिची काम किंवा नौकरी निवडण्याचे स्वातंत्र्य न देणे या सर्व बाबींचा समावेश आर्थिक छळामध्ये होतो.

विकृत छळ :- विकृत छळामध्ये अंगावर अॅसीड टाकणे, तिक्ष्ण खिळे, टाचण्या टोचवणे, प्राण्यांशी संभोग करायला लावणे, मद्य प्राशन करावयास लावणे, मित्र किंवा मित्राची गॅंग आणून बलात्कार घडवून आणणे, पत्नीशी प्रदीर्घ काळ बोलणे बंद करून तिच्या अस्तित्वाची दखन न घेणे हा सुद्धा छळ मानला जातो.

छळाच्या बाबतीत सर्व पुरुष सारखे असतात. यातून महिला पोलीस अधिकारीही सुटल्या नाहीत. स्त्रिया पुरुषांचे वर्चस्व निमूटपणे सहन करतांना दिसतात. छळ वाढण्याचे कारण म्हणजे अन्याय निमूटपणे सहन करण्याची स्त्रियांची प्रवृत्ती. सद्यस्थिती म्हणजेच एवढे कायदे होऊनही छळामध्ये काही फरक पडला आहे असे म्हणता येणार नाही. मुलींना वाढविण्याची पध्दती ही अशा छळाला कारणीभूत आहे. अशा प्रकारच्या होणाऱ्या छळाला आळा घालण्यासाठी स्त्रीने स्वतःमध्ये बदल घडवून आणला पाहिजे. होणाऱ्या अन्याय अत्याचाराला तोंड दिले पाहिजे व निर्भिडपणे स्वतःचे अस्तित्त्व निर्माण केले पाहिजे. खंबीरपणे अत्याचाराचा प्रतिकार केला पाहिजे. मुली व महिलांना कायद्याची ओळख करून देणे गरजेचे आहे. यातूनच स्त्रियांच्या समस्या दूर होऊन त्यांचा विकास होणे शक्य होईल.

संदर्भ ग्रंथ सूची :-

१. डॉ. जयश्री गोडसे, स्त्री अभ्यास : विविध पैलू, सानिका प्रकाशन, औरंगाबाद.
२. www.aaets.org/article144
3. <br17http://www.unicef-irc.org.



89.

कामकाजी स्त्रियांचा लैंगिक छळ कायदा २०१३

प्रा.डॉ.दाडगे सुरेखा वैजनाथराव

समाजशास्त्र विभागप्रमुख

कै.बापूसाहेब पाटील एकंबेकर महाविद्यालय,

उदगीर जि.लातूर

विविध शासकीय, निमशासकीय, खासगी कंपन्या व इतरही ठिकाणी काम करणाऱ्या स्त्रियांना भेडसावणारा प्रश्न म्हणजे लैंगिक छळ व त्याची मागणी होय. सर्वोच्च न्यायालयाने 'विशाखा' प्रकरणात दिलेल्या सूचना व महत्त्वाच्या बाबी लक्षात घेऊन केंद्र शासनाने 'The Sexual harassment of women at workplace Act-2013' संमत केला. या कायद्यात महत्त्वाच्या कलमांचा व तरतुदींचा समावेश करण्यात आला आहे.

स्त्रियांचे नोकरी व व्यवसायाच्या निमित्ताने बाहेर पडण्याचे प्रमाण जसजसे वाढत आहे तसतसे त्यांच्या कामाच्या ठिकाणी होणाऱ्या लैंगिक छळाच्या घटनांमध्येही वाढ होत आहे. संशोधन अहवालानुसार आज कामाच्या ठिकाणी स्त्रियांचे लैंगिक छळाचे प्रमाण ४०% असल्याचे दिसून येते. आज बऱ्याच स्त्रियांना अन्यायाविरुद्ध न्याय मागायला कुठे जावे हेदखील त्यांना माहित नाही. त्यासाठीच कायद्याची माहिती स्त्रियांना होणे गरजेचे आहे. याची गरज लक्षात घेऊन आज २०१३ चा कायदा अमलात आला आहे. हाच कायदा आधी "विशाखा आदेश" या नावाने प्रचलित होता.

राजस्थानमधल्या बालविवाहाच्या विरोधात काम करणाऱ्या भंवरीने एक उच्चवर्गीय एक वर्ष वयाच्या मुलाच्या बालविवाहाला विरोध केला होता. त्याचा राग येऊन भंवरीवर बलात्कार केला गेला. कर्तव्य पार पाडताना हा अन्याय झाल्याचे लक्षात आल्यावर पाच महिला संघटनांनी कामाच्या ठिकाणी होणाऱ्या स्त्रियांच्या लैंगिक छळाला प्रतिबंध करणारी जनहित याचिका सर्वोच्च न्यायालयात दाखल केली. या संघटनांमध्ये 'विशाखा महिला एवम् संदर्भ समूह' (राजस्थान) या संस्थेचे याचिका दाखल करण्यासाठी पुढाकार घेतला. त्यामुळे सर्वोच्च न्यायालयात त्या आदेशाला 'विशाखा' असे नाव दिले होते. हा आदेश १९९७ ला मिळाला. या विशाखा आदेशातील मार्गदर्शक सूचना केंद्र सरकार, राज्य सरकार व इतर खासगी संस्थांना बंधनकारक होत्या. या मार्गदर्शक सूचनांचे योग्य तऱ्हेने पालन होत नाही, अशा अनेक तक्रारी तसेच लैंगिक अत्याचार करणाऱ्यास शिक्षा क्वचितच होत असे. त्यामुळे कामाच्या ठिकाणी होणारा लैंगिक छळ रोखण्यासाठी सर्वांगीण कायदा करावा, अशी मागणी सर्व स्तरावरून होती. विशेषतः स्त्री संघटना, संस्था व सामाजिक संघटनांकडून केली जात होती. हे लक्षात घेऊन केंद्र शासनाने काही दिवसांपूर्वी 'The sexual harassment of women at workplace (Prevention, Prohibition and Redressed) Act 2013' हा कायदा केंद्र शासनाच्या दि.२२ एप्रिल २०१३ च्या राजपत्रात प्रसिद्ध करण्यात आला आहे. हा कायदा संघटीत व असंघटीत क्षेत्रातील प्रत्येकास लागू आहे. शासकीय, निमशासकीय कार्यालय, संस्था, शैक्षणिक संस्था, सामान्य रुग्णालय, व्यापारी संस्था, संघटना वगैरे सर्व संस्थांच्या कर्मचारी व काम करणाऱ्या व्यक्तीस हा कायदा लागू आहे. तसेच कंत्राट पद्धतीने नेमलेले कामगार, घरेलू काम करणाऱ्या स्त्रिया, परिविक्षाधीन कर्मचारी, शिकाऊ कर्मचारी व मोबदला न घेता स्वच्छेने काम करणारे कर्मचारी या सर्वांनाच हा कायदा लागू होणार आहे.

लैंगिक छळ म्हणजे काय?

सर्वोच्च न्यायालयाने विशाखा प्रकरणातील निकालपत्रात नमूद केलेल्या लैंगिक छळ या संज्ञेची व्याख्याच या कायद्यामध्ये समाविष्ट करण्यात आली आहे. खालील केलेले प्रत्यक्ष किंवा अप्रत्यक्ष कृत्य अथवा आचरण म्हणजे लैंगिक छळ समजले जाते.

- १) कामोत्तेजक, प्रणयचेष्टा आणि शारीरिक संबंध
- २) लैंगिक सुखाची मागणी
- ३) लैंगिक भावना प्रेरित करणारे वाक्य
- ४) अशोभनीय शारीरिक, तोंडी, सांकेतिक भाषा
- ५) नोकरीत खास वागणुकीचे आश्वासन, बदली केली जाईल किंवा पदोन्नती थांबविली जाईल अशी धमकी देणे, कामाच्या ठिकाणी विरोधी वातावरण तयार करणे या सर्व प्रकारांचा समावेश लैंगिक छळ या प्रकारात मोडतो.

महिलांवरील होणारे लैंगिक अत्याचार, छेडछाड व हिंसाचार :

आपला देश आज प्रगतीपथावर आहे, असे अभिमानाने गर्जून सांगणाऱ्या सत्ताधाऱ्यांची बोलती बंद झाली आहे काय असे खडसावून विचारण्याची वेळ आली आहे. जाणूनबुजून डोळ्यांवर झापडे लावून रस्तोरस्ती, गल्लोगल्ली, प्रांतोप्रांती चाललेल्या महिलांच्या शारीरिक शोषणाविरुद्ध विरोध न करता बसलेल्या या सरकारला हलवून जागे करण्याची वेळ येऊन ठेपली आहे.

कामाच्या ठिकाणी, रस्त्यावर, बसमध्ये, ट्रेनमध्ये, शाळेमध्ये, हॉटेलमध्ये कुठेही बलात्काराच्या घटना घडत आहेत. रस्त्यावरील आणि कामाच्या ठिकाणी होणाऱ्या छेडछाडीला तर अंतर्गत नाही. कामाच्या ठिकाणी अश्लील साहित्य प्रदर्शन, सांकेतिक भाषेत धमकी देऊन विविध आश्वासने देऊन त्रास दिला जातो. तर रस्त्यावर कुठे अॅसिड हल्ला तर कुठे चाकू हल्ला, कुणी प्रेमाला नकार दिला म्हणून तर कुठे छेडछाडीला विरोध केला म्हणून स्त्रीत्वावर सरळ सरळ घाला घातला जात आहे. रोड रोमिओ, श्रीमंत बापांची पोरे, प्रेमभंगाने मार्थेफिरू झालेले असे कोणीही सर्रास, कसलाही विधिनिषेध न बाळगता स्त्रियांच्या पदराला हात घालायला धजावत आहेत. नागरिकांच्या रक्षणासाठी वचनबद्ध असलेल्या शासकीय यंत्रणेसाठी ही खरोखरच शरमेची बाब आहे.

आज स्वतःच्या पायावर भक्कमपणे उभे राहून कुटुंबाचा भार वाहणाऱ्या अनेक महिला आहेत. नवऱ्याच्या खांद्याला खांदा लावून सक्षमपणे आर्थिक जबाबदारी पेलणाऱ्या अनेकजणी आहेत. शिक्षणासाठी आपला प्रांत सोडून दुसऱ्या प्रांतात जाऊन शिकणाऱ्या अनेक आहेत. रात्री उशिरा कामावरून घरी परतणाऱ्या आहेत. रात्रपाळी करणाऱ्या आहेत. निवृत्त जीवन जगत एकाकी राहणाऱ्या आहेत. अपल्या निष्पाप, चिमुकल्या डोळ्यांनी हे विश्व समजून घेण्याचा प्रयास करणाऱ्या आहेत. या महिला वेगवेगळ्या वयातील, आर्थिक व सामाजिक स्तरातील आहेत. आपल्या या समस्त महिलांच्या संरक्षणाची हमी कोणी द्यायची? ही जबाबदारी शासनाची नाही का? अशा अनेक अत्याचाराला बळी पडणाऱ्या महिलांना योग्य संरक्षण मिळणे गैरवाजवी आहेका?

आज एकविसाव्या शतकातही स्त्री मग ती कोणत्याही वयातील असो, एक उपभोग्य वस्तू म्हणूनच तिच्याकडे पाहिले जाते. ज्या छोट्या बाळाकडे बघून ममत्वाशिवाय इतर कोणत्याही भावना निर्माण होऊ शकत नाही, त्या बालिकासुद्धा या लैंगिक शोषणाच्या बळी ठरतात. जी वृद्ध महिला माता, आजी या संबोधनासाठी योग्य असते तिच्यावरही या विकृतीचे शिंतोडे उडाल्यावाचून राहत नाहीत. अगदी विकलांक मुलीलासुद्धा या वासनेचे लक्ष्य केले जाते. हे सारे मानवी अधोगतीचे द्योतक नाही काय? फक्त शहरातच नव्हे तर खेड्यापाड्यातही या घटना आता नित्याच्या झाल्या आहेत. अशा अत्याचाराला बळी पडलेल्या महिला लोकांच्या सहानुभूतीच्या, दयेचा, उपेक्षेचा विषय होते. जणू काही ताठ मानेने जगण्याचा तिचा अधिकारच संपुष्टातच येतो. समाजाचा तिच्याकडे बघण्याचा दृष्टिकोन बदलतो, घरोघरी असे अपमानास्पद जगणे असह्य झाल्याने मृत्यूला कवटाळण्याशिवाय त्या पिडीत स्त्रीकडे अन्य पर्यायच उरत नाही. जी स्त्री आजवर कुटुंबाचा गौरव किंवा आधार ठरलेली असते. तीच स्त्री या घटनेनंतर शारीरिक व मानसिक आघाताने पूर्ण खचून जाते, मनोमन उद्ध्वस्त होते. तिच्यासाठी सगळी आपली वाटणारी माणसे परकी होऊ लागतात, जगण्यापेक्षा मरण सुकर वाटू लागते.

आज पुरुषांची मानसिकता बदलणे गरजेचे आहे. मी पुरुष आहे म्हणजे मी श्रेष्ठ आहे. मी काहीही करू शकतो. हा अहंगड समूळ नष्ट झाला पाहिजे. स्त्री-पुरुष समानतेचे नारे देणाऱ्यांनी ती खरोखरच लोकांच्या आचरणात आहे का? हे तपासून पाहिले पाहिजे. स्त्रीला मानाने व सुरक्षिततेने जगण्याचा हक्क नाकारणाऱ्या कोणत्याही माणसास जबरदस्त शिक्षा व्हायला हवी नाहीतर 'सारे जहाँ से अच्छा हिंदोस्ता हमारा' असे गर्वाने स्वातंत्र्यदिनी म्हणणाऱ्या करोडो भारतवासियांना शरमेने मान खाली घालण्याची वेळ येईल. अशा अनेक गैरप्रकारांना आळा घालण्यासाठी ठिकठिकाणी अंतर्गत तक्रार समिती कायद्यांतर्गत स्थापन करण्यात आली आहेत.

तक्रारीसाठी चौकशी समित्या

१) कार्यालय अंतर्गत समिती :

लैंगिक छळाची चौकशी करण्यासाठी प्रत्येक शासकीय व खासगी संस्थांच्या प्रत्येक कार्यालयात कामाच्या ठिकाणी उच्च पदावर काम करणाऱ्या स्त्री कर्मचाऱ्यांच्या अध्यक्षतेखाली कार्यालय अंतर्गत समिती स्थापन करणे बंधनकारक करण्यात आले आहे. ज्या कार्यालयात १० पेक्षा जास्त महिला कर्मचारी आहेत त्या सर्व संस्था, संघटना व कार्यालयांना हा नियम लागू होणार आहे. या समितीची रचना खालीलप्रमाणे

- त्या कार्यालयात उच्च पदावर काम करणारी स्त्री अधिकारी या समितीचे अध्यक्ष म्हणून काम पाहिल.
 - स्त्रियांच्या समस्या व प्रश्नांची माहिती असणारे दोन कर्मचारी समितीवर सदस्य म्हणून राहतील.
 - स्त्री समस्या व प्रश्नांसाठी कार्य करणाऱ्या बिगर शासकीय संस्थांचे प्रतिनिधी या समितीचे सदस्य राहतील.
- या समितीचा कालावधी ३ वर्षांचा असेल. त्यामध्ये एकूण सदस्यांच्या निम्न्यापेक्षा जास्त सदस्य या स्त्रिया असणे गरजेचे आहे.

२) स्थानिक तक्रार समिती :

राज्य व केंद्रशासित प्रदेशात केंद्रशासन प्रत्येक जिल्ह्यात एका अधिकाऱ्यास जिल्हा पातळीवर अधिकारी म्हणून घोषित करतो. हा अधिकारी जिल्ह्यासाठी स्थानिक तक्रार समिती स्थापन करेल. ज्या यंत्रणेत १० पेक्षा कमी कर्मचारी असतील तेथे या स्थानिक तक्रार समितीच्या अंतर्गत छळाची तक्रार सोडविली जाईल याची रचना खालीलप्रमाणे

- या समितीच्या अध्यक्षपदी सामाजिक कार्य करणाऱ्या व विशेषतः स्त्रियांचे प्रश्न व समस्या सोडविण्यास काम करणाऱ्या प्रसिद्ध स्त्रियांपैकी एक अध्यक्ष म्हणून कार्य करेल.
- गट, तहसील किंवा तालुका स्तरावर काम करणारे कर्मचारी सदस्य म्हणून निवडले जातात.
- स्त्रियांच्या समस्यांसंदर्भात काम करणाऱ्या बिगर शासकीय संस्थांचे दोन प्रतिनिधी निवडले जातात.

- d) समाजकल्याण अधिकारी किंवा महिला बालविकास अधिकारी हे सदस्यांची नेमणूक तीन वर्षासाठी केली जाते. शासकीय कर्मचाऱ्याव्यतिरिक्त इतर सदस्यांना शासन ठरवेल त्या नियमानुसार मानधन देण्यात येते.

तक्रार विषयक नियम :

कुठल्याही स्त्रीस कर्मचाऱ्याविरुद्ध छळ झाला असल्यास छळ झाला तेव्हापासून तीन महिन्यांच्या आत लेखी तक्रार करणे अपेक्षित आहे. त्या स्त्रिला समितीने परिस्थितीनुसार मुदतवाढ देता येऊ शकते. समितीमार्फत त्या स्त्रीला सहाय्य करणे आवश्यक आहे.

चौकशीची कार्यपद्धती :

चौकशी प्रलंबीत असताना पिडीत स्त्रीने विनंती केल्यास संबंधीत समिती मालकास खालील शिफारशी करू शकते.

- १) पिडीत स्त्रीची अथवा प्रतिवादीची दुसऱ्या ठिकाणी बदली करणे.
- २) नियमानुसार विहीत केलेली मदत देणे.
- ३) पिडीत स्त्रीला तीन महिन्यांपर्यंतची रजा मंजूर करणे.

संबंधीत सदस्य शिफारशीवर योग्य तो निर्णय घेऊन शिफारसीची अंमलबलावणी करतो वा तसा अहवाल संबंधीत समितीस पाठवतो. प्रकरणातील प्रतिवादी म्हणजे आरोपी हा शासकीय अथवा इतर संस्थेचा कर्मचारी असेल तर त्यास लागू असलेल्या सेवा नियमातील शिस्त व अपिल नमूद केलेल्या कार्यपद्धतीनुसार संबंधीत तक्रार समिती चौकशी करते. ज्यावेळी शासनामार्फत असे नियम नसतील त्यावेळी शासनातर्फे केल्या जाणाऱ्या कार्यपद्धतीनुसारच चौकशी केली जाते.

शिक्षा :

मालकाने अंतर्गत समिती स्थापन न करणे, लैंगिक छळाच्या तक्रारीची चौकशी न करणे किंवा कायद्यातील तरतुदींचे पालन न करणे यासारखा गुन्हा केल्यास संस्थेच्या मालकास या कायद्यान्वये ५०,०००/- रुपये दंड करण्याची तरतूद करण्यात आली आहे. मालकास शिक्षा होऊनदेखील पुनःश्च तोच गुन्हा केल्यास पूर्वी दिलेल्या शिक्षेच्या दुप्पट शिक्षा न्यायालय देऊ शकते. तसेच तरतुदींची पूर्तता न केल्यास संस्था, उद्योगाचा शासनाने दिलेला परवाना रद्द केला जाऊ शकतो.

सारांश :

केंद्र शासन, राज्य शासन व स्थानिक स्वराज्य संस्था, कंपनी, खासगी संस्था, खासगी व सार्वजनिक संघटना यांच्यातर्फे कर्मचाऱ्याची नेमणूक केली जाते. त्यामुळे जी व्यक्ती आहे त्याला कामाच्या ठिकाणी सुरक्षित वातावरण, संपर्क येणाऱ्या व्यक्तीकडून सुरक्षा उपलब्ध करून देणे मालकाचे (सदस्याचे) प्रथम कर्तव्य मानले जाते. या व्यतिरिक्त लैंगिक छळवाद केल्यास त्याचे परिणाम व कार्यालयांतर्गत समितीची स्थापना याबाबतची योग्य ती प्रसिद्धी देणे. या कायद्यातील तरतुदींची माहिती देण्यासाठी जागरूकता, कार्यशाळा आयोजित करणे, चौकशी समित्यांना योग्य सुविधा पुरविणे, पिडीत स्त्रीला तक्रार करण्यास योग्य ते सहाय्य देणे, लैंगिक छळ ही गैरवर्तणूक समजून संबंधीत सेवकावर सेवा नियमावरून कार्यवाही करणे तसेच न्यायालयामध्ये त्या पिडीत स्त्रीला न्याय मिळवून देण्यास सहकार्य करणे ही संपूर्ण जबाबदारी त्या संबंधीत कार्यालयाची आहे व असे झाल्यास स्त्रियांचे कार्यालयीन ठिकाणी लैंगिक छळ होण्यास प्रतिबंध पडेल तसेच त्यांना सुरक्षा प्रदान करून कार्यालयामध्ये कार्यालयीन कामकाजाकरिता पोषक वातावरण निर्माण करणे, या सर्व बाबींचा यामध्ये समावेश करण्यात आला आहे. या कायद्यातील अंमलबजावणी कधी होईल याचे केंद्र शासनाने परिपत्रक काढलेले नाही. पण ज्या दिवशी या संबंधीचे परिपत्रक काढतील त्या तारखेपासून कामाच्या ठिकाणी महिलांचे लैंगिक छळापासून संरक्षण प्रदान होण्यास सहाय्यक ठरेल.

संदर्भ सूची :

- १) महिला कल्याण आणि विकास, प्रा.सौ.माधवी कवी, विद्या प्रकाशन, नागपूर
- २) वैदर्भीय महिलांचे स्वातंत्र्य संग्रामातील सहकार्य, डॉ.दमयंती पाठक, श्री महेश प्रकाशन, नवीन रामदास पेठ, नागपूर-१०
- ३) ऐतिहासिक परिप्रेक्ष्यातून स्त्रिया, प्रा.लेफ्टनंट सुनिता खडसे, प्रा.संतोष खडसे, शुभम पब्लिकेशन, नारायण पेठ, पुणे.
- ४) प्रहार-लैंगिक छळविरोधी विधेयक, ४ सप्टेंबर २०१२
- ५) श.पा. जोशी, १९९३, महिला व कायदा, विजया प्रकाशन, पुणे-३०



90.

भारतीय स्त्री जीवन व न्यायव्यवस्था

सौ. राजश्री अभय सौंदनकर (देशमुख)
प्र.नि. महाविद्यालय, नांदेड

सध्याच्या काळात स्त्री जीवनाचा पालट झालेला दिसून येतो. स्त्रिया अर्थार्जनासाठी घराबाहेर पडल्या आणि बरेचसे चित्र पालटले. अर्थात तत्त्वतः सर्व व्यक्ती या समान आहेत असे मानले जाते. पण प्रत्यक्ष व्यवहारात मात्र विविध प्रकारची असमानता दिसून येते. स्त्रियांच्या चळवळीने व उदार मतवादी व्यक्तींच्या प्रयत्नांनी कायद्यात परिवर्तन झाले. सतीबंदीचा कायदा पुनर्विवाह कायदेशीर ठरविणारा कायदा असे अनेक कायदे निर्माण झाले व स्त्रीजीवन परिवर्तित होऊ लागले. अर्थात हे सर्व असले तरी हे बदल वरवरचे आहेत. मुळात स्त्री जीवनाचा गाभा बदलेला आहे असे कांही दिसत नाही. याचे कारण जगातील सर्वच समाजात व्यक्तींच्या लिंगाच्या आधारे भेदभाव केला जातो. यालाच लिंगभेद म्हणजेच स्त्री-पुरुष असमानता असे म्हणतात. काही थोड्या आदिम समाजांचा अपवाद वगळता जगातील बहुतेक समाज हे पुरुषप्रधान किंवा पितृसत्ताक स्वरूपाचे असून या समाजामध्ये स्त्रियांच्या तुलनेत, पुरुषांना अनेक हक्क विशेषाधिकार स्वातंत्र्य संधी, सवलती दिलेल्या आहेत. स्त्रियांना या गोष्टी पासून वंचित ठेवल्याचे दिसून येते. त्यामुळेच सर्वच समाजात स्त्री-पुरुष असमानता निर्माण झाली आहे. भारतीय समाजदेखील याला अपवाद नाही. स्त्री-पुरुष असमानता कुटुंब विवाह शिक्षण, आरोग्य श्रमविभाजन मालमत्ता, राजकारण, धर्म, सांस्कृतिक क्षेत्र, या जीवनाच्या सर्वच क्षेत्रात दिसून येते. यासाठी कारणीभूत आहे. पितृसत्ताक व्यवस्था, धार्मिकता, सामाजिक सुरक्षा, शेती व्यवसाय या सर्वच बाबी असमानता निर्माण करतात.

ब्रिटिश सरकारने स्त्री-पुरुष समानतेचा पुरस्कार करून स्त्रियांना शिक्षण घेण्याचा अधिकार दिला. मुलींसाठी शाळा काढल्या, राज्यघटनेत कांही तरतूदी केल्या राज्यघटनेच्या कलम 14 ते 18 अंतर्गत सर्वांना समतेचा हक्क दिला आहे. कलम 15 नुसार नागरिकांच्या लिंगाआधारे भेदभाव करता येत नाही असे स्पष्ट नमूद केले आहे. 19 व्या कलमात पुरुषांप्रमाणे स्त्रियांना ही व्यवसाय स्वातंत्र्य दिले आहे विविध सामाजिक कायद्यांद्वारे स्त्री-पुरुष असमानता दूर करण्याचा प्रयत्न केला आहे.

जसे :- विशेष विवाह अधिनियम (1954), हिंदू विवाह, अधिनियम (1955) हुंडा प्रतिबंधक (1961), हिंदू उत्तराधिकारी अधिनियम (1956), हिंदू दत्तक व निर्वाह अधिनियम (1956), वैद्यकिय गर्भपात अधिनियम (1971), राखीव जागा इ. तरतूदीमुळे स्त्रियांच्या सबलीकरणाला चालना मिळाली आहे.

स्त्रियांना स्वतंत्र करण्याच्या व त्यांचे दुःख निवारण करण्याच्या प्रयत्नात सामाजिक कायद्यांचे स्थान महत्त्वाचे आहे. ब्रिटिशांनी केलेल्या या न्यायव्यवस्थेच्या उभारणीत जुनी न्यायदान व्यवस्था व कायदे यांना जरूर तेथेच हात लावला. कारण शासनाला सोयीस्कर तेवढाच बदल करावयाचा हाच ब्रिटिशांचा मुख्य उद्देश होता. पंचायतींचा कारभार न्यायसंहितांचा आधार घेण्याऐवजी पूर्वापार वहिवाटीवर आधारलेला असे. स्मृतिकारांनी जुन्या वहिवाटींना न्यायवस्थेत महत्त्वाचे स्थान दिले. पहिली भारतीय दंडसंहिता (Indian Penal code) 1837 मध्ये तयार झाली. अर्थात या दंड संहितेला जुन्या कायद्यांचाच आधार होता. न्यायव्यवस्था एक अत्यंत व्यापक, गुंतागुंतीची जटील अशी प्रक्रिया आहे. आपल्याला प्रस्तुत लेखात स्त्रीविषयक कायद्यांचाच विचार करावयाचा आहे. यामध्ये साधारणतः खालील प्रकारे वर्गीकरण होते.

- 1) वैयक्तिक कायदा.
- 2) भारतीय दंडसंहिता
- 3) कामगार कायदा.

स्त्रियांच्या संदर्भात वरील तीन ही घटक महत्त्वाचे आहेत. या तीन ही कायद्यांमध्ये विवाह पालकत्व, दत्तक घेण्याचा हक्क वारसाहक्क हे सर्व वैयक्तिक कायद्यात अंतर्भूत होतात. समाजहितासाठी नागरिकांच्या अधिकारांना मर्यादा घालणे ही दंडसंहिता स्त्री व पुरुषांना सर्वांना सारखीच लागू आहे. स्त्री कामगारविषयी कायदे सुध्दा अस्तित्वात आहेत.

वैयक्तिक कायद्यात नागरीक या नात्याने स्त्रीचा संबंध गर्भपात, वेश्याव्यवसाय, स्त्रीला पळवून नेणे, बलात्कार, विनय भंग, हुंडा प्रकरणे, कौटुंबिक अत्याचार या सगळ्यांशी येतो. परंपराप्रिय भारतीय संस्कृतीत स्त्री ही स्त्री म्हणून निर्भय नाही. त्यामुळे एकट्या स्त्रीला नेहमीच हिंडतांना, भय वाटते. हे भय बलात्काराचे विनयभंगाचे आहे. बलात्काराचे कृत्य हिंडीस व समाजाविघातक आहे हा आरोप करण्यास सोपा व खोडून काढण्यास कठीण आहे. एकट्या स्त्रीच्या साक्षीवर आरोपीला शिक्षा करावयास न्यायालये तयार नसतात या प्रसंगाना साक्षीदार नसतो म्हणून स्त्रीला दुजोरा देणारा पुरावा मिळणे कठीण असते. शिवाय बरेचदा अशा खटल्यामध्ये स्त्रीला वॉर्ड चालीची आहे. असे दाखवून आरोपी आपले निरपराधित्व सिध्द करू शकतो. त्याचा परिणाम म्हणजे स्त्रीला हिंडीस अशा तपासणीला तोंड द्यावे लागते. अपराध

पुरुष करतो व कोर्टात गुन्हेगारा प्रमाणे स्त्रीला वागविले जाते स्त्रीच्या पुराव्याला अविश्वसनीय पुरावा मानणारा भरपूर केस लॉ गोळा झाला आहे.

सामुदायिक बलात्काराच्या घटना आज वारंवार होतांना दिसतात. अशा भयानक घटनां विरुद्धची कारवाई करायला भारतीय दंडसंहिता **क्रिमिनल प्रोसीजर कोड** व साक्षीपुराव्या बदलचा कायदा हा अपुरा व सदोष असल्याने अशा गुन्हेगारा आळा घालणे, अवघड व बिकट झाले आहे. पुरुषाने स्त्री देह हा **विषय** मानला आहे. एवढेच नव्हे तर कायद्यानेही स्त्री देह खरेदी विक्रीची वस्तू व नवऱ्याची संपत्ती मानली आहे. स्त्रीला समान अधिकार प्रदान केल्यावरही स्वामित्वाचा दावा कायद्याला मान्य आहे. दंडसंहितेचे उद्दिष्ट समाजाच्या कल्याणसाठी व्यक्तीच्या अधिकाराला मर्यादा घालणे हे आहे पण संहिते मधला अभिप्रेत समाज पुरुषाचा आहे त्यात स्त्रीला स्थान नाही. दंडसंहितेच्या आजच्या स्वरूपात व अंमलबजावणीत पुरुषांची मालमत्ता हे स्त्रीचे स्वरूप कायम आहे. भारताच्या अर्थोत्पादनात स्त्रिया, व मुले यांचा मोठा वाटा आहे. स्त्रीकामगारां विषयीचा कायदा भारतात 1880 मध्ये लागू झाला. शासनाला स्त्रिया व मुले या दुबळ्या गटाला संरक्षण द्यावे लागते. आरोग्य सुरक्षितता यावर लक्ष द्यावे लागते. त्यासाठी तरतूदी ही केल्या आहेत.

स्त्रियांना बाळंतपणाची रजा व लाभ (मॅटर्निटी बेनिफिट ॲक्ट 1961), स्त्रियांच्या कामाच्या व वेळेचे नियमन, खाणकामात स्त्रियांना बंदी 50 पेक्षा अधिक स्त्रिया कामावर असल्यास पाळणाघरे आवश्यक आहेत. विडी उद्योगात स्त्रियांचा सहभाग खूप मोठ्या प्रमाणात आहे. घर खात्यावर मजूर नोंदणी केली गेली असल्यामुळे त्यांना मिळणाऱ्या सोयी, सुविधा इत्यादी तरतूदींचा प्रश्नच उद्भवत नाही. खाणसुरक्षा खात्याने अशा सवलती मोडल्या बदल भरलेले शंभर सव्वाशे खटले खूप काळ चालल्यामुळे मालकांना सवलत मिळते व स्त्रियांना मिळणाऱ्या सवलती उपेक्षित राहतात.

समान काम, समान दाम हे तत्व मान्य करित असतांना, प्रत्यक्षात मात्र पुरुषापेक्षा कमी वेतन स्त्रीला मिळते. एकाच प्रकारच्या कामासाठी स्त्रियांना कमी वेतन देण्याचा व्हिवाट मोडणे आवश्यक आहे. स्त्री ही कुटूंबाची घटक नवरा हा तिचा पालक व भर्ता या विचाराचा पगडा सार्वत्रिक आहे. त्यातून वैचारिक गोंधळ व न्यायालयीन शत्रुभाव जन्माला येतो. स्त्रीच्या स्वतंत्र अस्तित्वाची कल्पना आपल्याला परकी व भारतीय संस्कृतीशी विसंगत वाटते. स्त्री विषयक मजुर कायदे चाळतांना असे लक्षात, येते की, दुबळ्या सामाजिक गटाचे संरक्षण हे त्यांचे उद्दिष्ट वरवरचे आहे. नित्यनवे कामगार कायदे घडत असतांना त्यांची बेसुमार पिळवणुक होते दुबळा सामाजिक गट म्हणून स्त्रीला संरक्षण तर मिळत नाहीच पण तिचे **मिळवती स्त्री** हे स्पष्ट स्वीकारले जात नाही.

स्त्री रोजगारात पळवाटाच शोधल्या जातात त्यांच्या श्रमाचे अवमूल्यन होते. स्त्रियांची अकुशल कामगारांमध्ये गणना होते. त्यांच्या कामाला दुय्यम दर्जा दिला जातो व त्यांचे प्रचंड आर्थिक शोषण होते. मजुरीवर उदरनिर्वाह असल्याने उपासमारीला तोंड द्यावे लागते जिथे रोजगारीचे क्षेत्र असंघटीत आहे तिथे असमान मजुरी, दिली जाते. वस्तुतः कष्टकरी महिलांचे प्रमाण जास्त आहे पण उत्पादनात, महिलांचा संघर्ष दुहेरी असल्याचे जाणवते. कायदे व प्रत्यक्षात अंमलबजावणी यात महदंतर पडते. कायदे निरुपयोगी ठरतात.

कायद्याची पायमल्ली होण्यास कारणीभूत कायद्याची संहिता व त्यावरचे नियम सदोष आणि अपुरे आहे. उदा. 1971 मधील ठेकेदाराच्या कायद्यात स्त्रियांचा साधा उल्लेखही नाही. कोळसा खाणी सरकारने ताब्यात घेतल्या पण स्त्रिया व मुले यांच्या बदलच्या तरतूदींची उपेक्षा पूर्वीइतकीच आहे

स्त्री शरीरावर तिचा हक्क आहे. ही संकल्पना मान्य नसते कुणीही ऐरागैरा स्त्रीच्या शरीरावर भाष्य करू शकतो. विटंबना करू शकतो. सिमॉन बोव्हुआर ही **सेकंड सेक्स** या गाजलेल्या पुस्तकाची लेखिका म्हणते Her wings are cut and then she is blamed for not knowing How to fly.

स्त्रीचे पंख कापले जातात आणि मग तिच्यावर आरोप केला जातो की तिला उडताच येत नाही. 1949 मध्ये लिहिलेले हे वाक्य आजही खोडून काढता येत नाही. पंखांची व्याख्या बदलली. पंख छाटले जात नसतील. पण, उडायचा परीघ मात्र, आखून दिलेला आहे. मनाच्या नेणीवते पुरुषत्वाच्या संकल्पना घट्ट रुजल्या आहेत.

संदर्भ सूची

- 1) स्त्री जीवन
- 2) स्त्री, कर्तृत्वाची बदलती क्षितिजे
- 3) सेकंड सेक्स



91.

प्रचलित कायदे आणि महिला सुरक्षितता**प्रा.दीक्षित एस.डी.**लोकप्रशासन विभाग प्रमुख
वसुंधरा महाविद्यालय, घाटनांदूर**प्रस्तावना :**

एकोणवीसावे शतक हे विविध चळवळींच्या दृष्टीने महत्वाचे आहे. स्वातंत्र्याची चळवळ, सत्यशोधक चळवळ, स्त्रीमुक्तीची चळवळ, दलित चळवळ वगैरे सर्व चळवळींचा पाया याच शतकात घातला गेला. स्त्रियांच्या विविध समस्या सती प्रथा, सक्तीचे वैधव्य, स्त्री शिक्षण, बालविवाह, केशवपन, कन्या वध, कन्या विक्रय याबद्दल चर्चा चिकित्सा करण्याचा प्रयत्न या शतकातच सुरु झाला. १९ व्या शतकात स्त्रियांच्या प्रश्नांत राजा राममोहन रॉय, म.फुले गोपाळ गणेश आगरकर, विष्णुशास्त्री पंडित वगैरेंनी लक्ष घातले, व स्त्री सुधारणेच्या इतिहासात महत्वाचे योगदान दिले. स्त्रियांच्या प्रश्नांचा इतिहास हा ५००० वर्षे जूनारी १९ व्या शतकात प्रथमच नवशिक्षित स्त्री व पुरुष समाजसुधारकांनी त्या प्रश्नांची सर्वांगीण चिकित्सा केली. विविध प्रश्नांची समर्थ उत्तरे शोधली. समाजापुढे अनेक पर्याय ठेवले. स्वतःच्या कार्याचे आदर्श समोर ठेवून स्त्री पर्याय ठेवले. स्वतःच्या कार्याचे आदर्श समोर ठेवून स्त्री पर्याय ठेवले. स्वतःच्या कार्याचे आदर्श समोर ठेवून स्त्रीयांवर होणाऱ्या अत्याचार बंदीसाठी कायदे करण्यात आले.

स्वातंत्र्यानंतर संविधानाने स्त्री-पुरुष समानतेचा अधिकार आणि व्यक्ति स्वातंत्र्य दिल्यामुळे महिला सबलीकरण होण्यास चालना मिळाली, त्यामुळे स्त्रियांच्या शिक्षणात वाढ होऊन राहणीमानाचा दर्जा उंचावला आणि स्त्रींकडे पाहण्याचा पारंपारिक दृष्टीकोन लोप पावत चालला आहे. त्याचे प्रमुख कारण म्हणजे सरकारने अस्तित्वात आणलेले प्रचलित कायदे होय.

संशोधनाची उद्दिष्ट्ये :

- १) महिलांसाठी सरकारकडून आखलेल्या प्रचलित कायद्याचे स्वरूप समजून घेणे.
- २) महिला सुरक्षितता कायद्याचा अभ्यास करणे.

संशोधन पध्दती :

प्रस्तुत शोध निबंधाचा अभ्यास करण्यासाठी दुय्यम स्रोतांचा आधार घेण्यात आला आहे. यात सदरील विषयाशी संबंधित कृमिक पुस्तके, संदर्भ ग्रंथ, योजना मासिक, वर्तमानपत्रातील काही निवडक लेख यातील माहिती संकलित करण्यात आली आहे.

विषय प्रवेश :

भारतीय संविधानाने दिलेले मानवी अधिकार आणि शासनाचे महिला सुरक्षितता विषयक कायद्याने महिलांना व्यक्तिस्वातंत्र्य, सामाजिक, राजकीय, आर्थिक अधिकार मिळाले. प्रचलित कायद्यामुळे महिला सबलीकरणाला विशेष चालना मिळाली सबलीकरणाला विशेष चालना मिळाली व महिलांच्या विकासात या कायद्याला खरा आधारस्तंभ मिळाला, त्यामुळे महिलांवर होणारे अत्याचार यावर कांही अंशी बंदी करण्यात येऊ लागली, आणि महिलांवर होणारे अत्याचार या प्रचलित कायद्यामुळे बंद होऊ लागले आहेत.

शासनाकडून महिलांसाठी निर्माण करण्यात आलेले प्रचलित कायदे पुढील प्रमाणे सांगता येतील.

१) सती प्रथा बंदी कायदा १८२९ :

१९ व्या शतकात महाराष्ट्र व बंगाल या दोन प्रांतातील समाज सुधारकांनी स्त्रियांच्या प्रश्नांत लक्ष घातले. स्त्रियांच्या प्रश्नांचा अभ्यास केला, चिंतन केले व विचार मांडले. असे विचार मांडणारे लोक मुठभरच होते पण त्यांच्या लिखाणामुळे, विचारांमुळे जनजागृती झाली, जात पात बहुदेवत्व, मूर्तिपूजा, पडदा पध्दती, बाल विवाह, सती पध्दती या विरुद्ध एक प्रकारचे अभियानच चालविले होते.

या प्रथेविरुद्ध आवाज उठविण्याचे कार्य भारतीय प्रबोधनाचे जनक राजा राममोहन रॉय यांनी केले. या प्रथेवर बंदी आणण्याचा कायदा ब्रिटिश सरकारला करावा लागला आणि आमामनुषपणे होणाऱ्या अत्याचाराला या कायद्यानुसार बंदी आणली.

२) बाल विवाह प्रतिबंधक कायदा १९२९ :

मध्ययुगीन काळापासून बाल विवाहाची प्रथा प्रचलित होती. या प्रथेमुळे ७ ते १२ वर्ष वयोगटातील मुलींना सासरी शारिरीक कष्ट करावी लागत असत. त्याचबरोबर त्यांना बालवयातच मातृत्व लाभले तर अनेक मुली बाळंतपणातच मृत्यु पावत असत, तर अनेक मुली बालपणीच विधवा होत होत्या, म्हणून ब्रिटीश शासनाने ही प्रथा बंद करून प्रौढ विवाह व संमती विवाह हा कायदा पास केला. त्यामुळे मुलींना स्वईच्छेनुसार जोडीदार मिळविण्याचे स्वातंत्र्य मिळाले.

३) हिंदू विवाह कायदा १९५५ :

भारत सरकारने स्त्रियांना वैवाहिक अधिकार पोटगीचा अधिकार मिळावा तसेच पती शिवाय दत्तक मूल घेण्याचा अधिकार या कायद्याने देण्यात आला. या कायद्यामुळे महिलांना पुरुषासमान अधिकारी मिळाले. विवाह संबंधी पुरुषाचे वर्चस्व कमी होवून महिलांना वैवाहिक जीवन जगण्याची स्थिरता मिळाली. या कायद्यामुळे स्त्रियांना पतीच्या संपत्तीमध्ये हिस्सा मिळाला व महिलांना आर्थिक सुरक्षितता मिळाली.

४) वारसा हक्क कायदा १९५६ :

स्त्रियांचा आर्थिक दर्जा उंचावण्यासाठी १९५६ ला वारसा हक्क कायद्यांची अंमलबजावणी करण्यात आली. या कायद्यामुळे महिलांना वडिलांच्या स्थावर मालमतेमध्ये कायद्याने हिस्सा मिळाला. त्यामुळे परितक्त्या महिलांना उपजिकेसाठी सुरक्षितता मिळाली.

५) हुंडा प्रतिबंधक कायदा १९६१-१९८६ :

हुंडा प्रथा ही विवाह संस्थेला काळीमा आहे. हुंड्याकरिता नववधूची हत्या, घटस्फोट, महिलांच्या आत्महत्या अशा अनेक समस्या महिलांच्या जीवनात निर्माण होत होत्या अशा समस्यांवर उपाययोजना म्हणून १९६१ साठी हुंडा प्रतिबंधक कायदा पास करण्यात आला. या कायद्याची सविस्तर अंमलबजावणी व्हावी म्हणून १९८६ साली दुरुस्ती करण्यात आली आणि त्यामुळे महिलांच्या विकासाला हातभार लागला गेला. या कायद्यामुळे हुंडे घेणे व देणे कायद्याने गुन्हा आहे. या कायद्यामुळे गुन्हेगारास १०००० रु. दंड व ५ वर्षे कारावास अशी शिक्षा निश्चित केली. त्यामुळे स्त्रियांना सुरक्षितता मिळण्यास गती मिळाली.

६) ७३ वी घटना दुरुस्ती कायदा १९९३ :

महिलांनी महिलांचे प्रश्न सोडविण्याकरिता आणि लोकशाहीत महिलांचा सहभाग वाढविण्यासाठी स्थानिक स्वराज्य संस्थामध्ये महिलांना ३३ % आरक्षण देण्यात आले. या कायद्यामुळे महिलांच्या आर्थिक, समाजिक, राजकीय व प्रशासकीय विकासाला चालना मिळाली व स्थानिक स्वराज्य संस्थात ३३ % आरक्षणांमुळे त्यांच्या राहणीमानाचा उर्जा उंचावून स्त्री पुरुषाबरोबर खाद्यांला खांदा लावून काम करीत असलेली दिसून येते.

७) स्त्रीभ्रूण हत्या बंदी कायदा १९९४-२००३ :

स्त्रीभ्रूण हत्या ही मानवी समाजाच्या अस्तित्वाला धोका आहे. स्त्रीभ्रूण हत्यामुळे स्त्री-पुरुष यांच्या प्रमाणात असमानता निर्माण होऊन अनेक सामाजिक समस्या निर्माण होवू लागल्या. या करिता १९९४ साली स्त्रीभ्रूण हत्या बंदी कायदा करण्यात आला. तसेच २००३ साली या कायद्यात दुरुस्ती करून त्याची कडक अंमलबजावणी करण्यात यावी म्हणून या कायद्यानुसार स्त्रीभ्रूण हत्या करणाऱ्या माता, पिता किंवा प्रवृत्त करणाऱ्या व्यक्तिला अजामीन पात्र गुन्हा नोंदविला जातो. अशा कायद्यामुळे स्त्री जीवनाला सुरक्षितता मिळाली आहे.

८) कुटूंबिक हिसांचार विरोधी कायदा २००५ :

महिलांना कुटूंबामध्ये वैवाहिक जीवन सुखमय जगता यावे यासाठी हा कायद्याची अंमलबजावणी करण्यात आली. कुटूंबातील पती, दीर, सासू, नणंद याकडून स्त्रीला शारिरीक व मानसिक त्रास करू नये. यासाठी हा कायदा अस्तित्वात आला यामुळे स्त्रीयांचे जीवन सुखमय बनले.

९) बलत्कार विरोधी कायदा २०१३ :

मुली व महिला यांचा स्त्रीत्वाचा अवमान होवू नये या करिता हा कायदा करण्यात आला, या कायद्यानुसार बलत्कार करणाऱ्या गुन्हेगाराला २० वर्षांचा कारावास किंवा जन्मठेप अशा शिक्षेची तरतुद करण्यात आलेली आहे. या कायद्यामुळे मुली व स्त्रीयांच्या मुल्यांना काही प्रमाणात सुरक्षितता मिळालेली दिसून येते. परंतू या कायद्यात दुरुस्ती करून गुन्हेगाराला कडक शिक्षेची तरतुद असावी.

निष्कर्ष :

महिलांचे संरक्षणासाठी शासनाकडून अनेक प्रचलित कायदे करण्यात आले आहेत, या वरील विविध कायद्यामुळे महिलांना विवाहाचे स्वातंत्र्य, घटस्फोटाचा अधिकार, वारसा हक्क, हुंडाबंदी, कौटूंबिक हिंसाचार, राजकीय क्षेत्रात सहभाग या मुळे महिलांच्या अधिकारात वाढ होऊन त्यांचा सर्व बाजूने विकास होण्यास मदत मिळाली आहे.

शासनाकडून प्रचलित कायदे करण्यात आलेली असली तरी त्यांची कडक अंमलबजावणी होणे महत्त्वाचे ठरते. तरच महिलांना सुरक्षितता मिळून त्या कायद्याचा चांगला उपयोग होईल. म्हणून मला वाटते की वरील कायद्याची कडक अंमलबजावणी होणे गरजेचे आहे. तरच कायदा करण्याला अर्थ उरेल.

संदर्भ ग्रंथ :

- १) सामाजिक कायदा : प्रा.डॉ. राजशेखर सोलापूर
- २) भारतीय इतिहासातील स्त्री जीवन : प्रा. एस.एस.गाठळ
- ३) महिला अधिकार और कानून : अविनाश महेश्वरी
- ४) योजना मासिक



92.

कर्मचारी सहभागातील स्त्री - पुरुष गुणोत्तरातील असमतोल : हिंगोली शहर विशेष संदर्भासह

डॉ. शोभा भानुदासराव दुधाटे

सहाय्यक प्राध्यापक, भूगोल विभाग,
कै.बाबुराव पाटील महाविद्यालय, हिंगोली

प्रस्तावना :-

देशाचा आर्थिक विकास हा नैसर्गिक साधन संपत्ती व मानवी साधन संपत्तीवर अवलंबून असतो. त्यामुळे नैसर्गिक साधन संपत्ती बरोबर लोकसंख्या हा घटक देखील अत्यंत महत्वाचा आहे. लोकसंख्येमध्ये स्त्री पुरुष प्रमाण यांचे गुणोत्तर इ.स २०११ च्या जनगणनेनुसार पुरुषांचे प्रमाण ५१.४८% तर स्त्री प्रमाण ४८.५२% आहे यावरून जवळपास समाजात निम्मे प्रमाण असणाऱ्या स्त्रीयांना मात्र तुलनेने कमी महत्व आढळते कारण पुर्वापार चालत आलेल्या रुढीपरंपराच्या जोखडाखाली दबलेली महिला आहे. त्यांना सामाजिक, आर्थिक, शैक्षणिक, राजनैतिक क्षेत्रामध्ये दिलेला नाममात्र सन्मान होय. कागदोपत्री स्त्रीयांना सर्व अधिकार दिलेले आढळतात वास्तविक मात्र याचे चित्र वेगळे दिसते. किंबहुना शहरी व ग्रामिण भागात भिन्न भिन्न अधिकार आढळतात. उदा. शहरी भागात अर्थाजनाची साधने भिन्न आढळतात जसे महिला आपल्या कार्यक्षमतेनुसार नोकरी, व्यवसाय (लघु/मध्यम) करू शकतात. तर ग्रामिण भागात मात्र ही साधने मर्यादीत आढळतात त्यामुळे ग्रामिण भागातील महिला केवळ शेतीला पुरक असणारे व कौटुंबिक जबाबदाऱ्या असणारे कामच करतात. शेती, जनावरे सांभाळणे, मुलांची देखभाल व घरकाम इ. कौशल्याचा अभाव असणाऱ्या महिला देखील शहरी भागात कौशल्य विकसीत करून स्वावलंबी बनण्याचा प्रयत्न करतात तर कौशल्य असून देखील ग्रामिण भागात कौशल्याला वाव नाही. म्हणून स्त्रीयांचा सबलीकरणबाबत स्थल निहाय व कालनिहाय भिन्नता आढळते. प्रस्तुत शोधनिबंधामध्ये कर्मचारी सहभागातील स्त्री - पुरुष गुणोत्तरातील असमतोल दर्शविला आहे.

अभ्यास क्षेत्र :-

प्रस्तुत शोधनिबंधामध्ये अभ्यास क्षेत्र महाराष्ट्र राज्यातील मराठवाडा या प्रशासकिय विभागातील परभणी जिल्हयातून विभक्त होवून नव्याने उदयास आलेला (१ मे १९९९) हिंगोली जिल्हा विशेषतः हिंगोली शहर त्यातील काही क्षेत्रातील महिला पुरुष कर्मचारी गुणोत्तरासाठी निवडला आहे. प्रस्तुत जिल्हयाचा अक्षवृत्तीय विस्तार १९°०५' उत्तर ते २०°०५' उत्तर आणि रेखावृत्तीय विस्तार ७६°३०' पुर्व ते ७७°३०' पुर्व रेखांशादरम्यान पसरलेले आहे. जिल्हयाच्या उत्तरेस बुलढाणा आणि वाशिम, पुर्वेस यवतमाळ आणि नांदेड, दक्षिणेस नांदेड आणि परभणी तर पश्चिमेस परभणी आणि जालना जिल्हयाच्या सिमा आहेत.

अभ्यास क्षेत्र



उद्देश :-

- १) अभ्यास क्षेत्रातील कर्मचारी स्त्री-पुरुष गुणोत्तर अभ्यासणे.
- २) अभ्यास क्षेत्रात उपाय योजना सुचवणे.

गृहितके :-

प्रस्तुत क्षेत्र मराठवाडयाच्या अंतिम सिमेवरील तर विदर्भाच्या आदय सिमेवर वसलेले आहे.

शोधनिबंधाच्या मर्यादा :-

प्रस्तुत शोधनिबंधासाठी जिल्हयाचे मुख्यालय हिंगोली शहर निवडले आहे. त्या मध्ये केवळ शासकिय क्षेत्रातील राष्ट्रीयकृत बँका,जिल्हा परिषद हायस्कुल तर निमशासकिय क्षेत्रातील शैक्षणिक संस्था, माध्यमिक,उच्चमाध्यमिक व वरिष्ठ महाविद्यालय आणि खाजगी क्षेत्रातील खाजगी बँका इ. विभाग निवडले आहेत.

माहिती स्रोत :-

प्रस्तुत शोधनिबंधासाठी निवडलेली माहिती पथदर्शी (Pilot Study) द्वारे संकलीत केले आहे तर दुय्यम स्वरूपासाठी आर्थिक व सामाजिक समालोचन हिंगोली मधून संकलीत केली आहे.

अभ्यास पध्दती :-

उपरोक्त संकलीत केलेली माहितीवरून स्त्री-पुरुषांचे गुणोत्तर काढून जोडस्तंभालेखा द्वारे दर्शविली आहे.

पृथ्थकरण :-

हिंगोली शहराची आर्थिक व्यवस्था मिश्र स्वरूपाची असून प्रामुख्याने शासकिय,निमशासकिय,खाजगी व सहकारी तत्व इ. द्वारा चालते. त्यामध्ये जिल्हापरिषद,महसूल विभाग,पंचायतराज,आरोग्य विभाग, संरक्षण विभाग, राष्ट्रीयकृत बँका,समाज कल्याण विभाग आणि शासकिय वसतीगृहे अशा विविध मार्गाने शासकिय सुविधा पुरवल्या जातात तर अनुदानित तत्वावर चालणाऱ्या प्राथमीक,माध्यमिक,उच्चमाध्यमिक विद्यालये तसेच प्रशिक्षण संस्था आणि वरिष्ठ महाविद्यालय इ.निमशासकिय संस्था आहेत. तर शहरामध्ये सर्व इंग्रजी माध्यमाच्या शाळा खाजगी तत्वावर चालवल्या जातात. त्याच बरोबर पतसंस्था,सहाकारी बँका इ. च्या माध्यमातून सहकार तत्व चालवले जाते.

या सर्व क्षेत्रातील स्त्री-पुरुष गुणोत्तर मात्र भिन्न आढळते. प्रस्तुत शोध निबंधासाठी नमुना निवड पध्दतीने केवळ राष्ट्रीयकृत बँक,खाजगी बँक व शासकिय अनुदानित माध्यमिक,उच्चमाध्यमिक व वरिष्ठ महाविद्यालय यांचे स्त्री-पुरुष प्रमाण दर्शविले आहे.

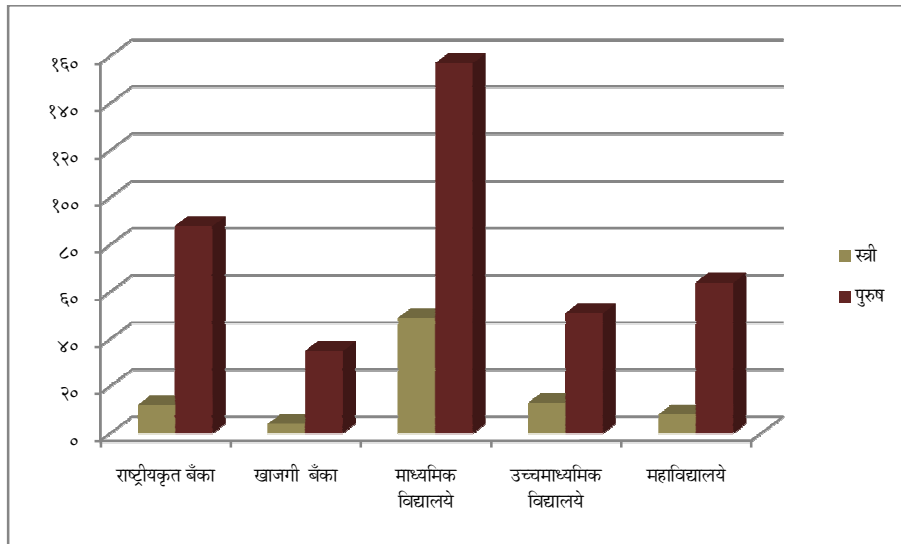
विविध क्षेत्रातील स्त्री-पुरुष प्रमाण

93.

मध्ययुगीन साहित्य व लिंगभेद

प्रा. डॉ.दत्तात्रय प्रभाकर डुंबरे

सहायक प्राध्यापक, मराठी विभाग,
विवेकानंद कला, सरदार दलिपसिंग वाणिज्य,
विज्ञान महाविद्यालय, औरंगाबाद

प्रस्तावना :

समग्र हिंदुस्थानचा विचार करता उत्तरेत संत मीराबाई, रोहिदास, तुलसीदास, सूरदास, कबीर, जायसी अशी मोठी परंपरा स्त्री-पुरुष समानतेसाठी झटताना दिसते. तिकडे पंजाबात गुरु नानक यांनीही समतेचा पुरस्कार केलेला दिसतो. दक्षिणेत आलवार संतांची मोठी परंपरा आहे. तामिळ आणि कन्नडमधील संतरचनांचा मागोवा घेता या संतचळवळीने सामाजिक ऐक्याचा व समानतेचा पुरस्कार केलेला दिसतो. ज्या काळात अमानवीय शोषण, पारतंत्र्य, अन्याय, पशुवत जीवन, हालअपेष्टा या भितीच्या आत कोंडून स्त्रियांना स्वातंत्र्य नाकारले होते त्या काळात महाराष्ट्रात जनाबाई, मुक्ताई, महदंबा, कान्होपात्रा, सखुबाई या पारंपारिकतेला झुगारून देताना दिसतात, तर उत्तरेत मीरा हरिरंगी रंगून जाते. स्त्रीवादाचा अभ्यास त्यांनी केला आहे.

वारकरी संतमंडळीचे कार्य :

ज्ञानदेवांनी 'माझे जीविची आवडी' म्हणून पंढरपूरला नेलेल्या गुढीखाली अवघा समाज संघटित केला. त्यात जात, धर्म, पंथ, वर्ग, लिंग असा कोणताच भेदभाव केला नाही. नामदेवांचे पंढरीच्या वाळवंटातील कीर्तन म्हणजे समतेच्या लोकशाहीची मुहूर्तमेढ होय. नामदेवांच्या कीर्तनात सर्व जाती-पंथाचे लोक सामील होतेच; पण स्त्री-पुरुष भेदभावही पार पसून टाकला होता.

" नामदेव कीर्तन करी पुढे देव नाचे पांडुरंग ।

जनी म्हणे बोला ज्ञानदेवा अभंग ।।"

यावरून सिध्द होते की, या कीर्तन संस्थेत पुरुषांसोबत स्त्रियांनीही मोलाची साथ दिली आहे. उदाहरणादाखल ज्ञानदेव, नामदेव, एकनाथ या तुकोबाराय यांच्या रचनांचा अभ्यास करू-

१) ज्ञानदेव :

ज्ञानेश्वर म्हणतात की, ज्या स्त्रिया घरंदाज व गुणसंपन्न असतात त्या इतरांचे वर्चस्व सहन करीत नाहीत. ती पातिव्रत्य पाळते. परपुरुषाने कामेच्छा व्यक्त केली तरी ती आपले शरीर त्याच्या स्वाधीन करीत नाही. सासर आणि माहेर सोडून ती फक्त आपल्या पतीला अनुसरते.

" सांडूनी कुळे दोन्ही । प्रियासी अनुसरे कामिनी । "(ज्ञा.१८/१०१३)

" आणि परपुरुषे कामिली । कुळवधू आंग न घाली । "(ज्ञा.१८/१०२७)

पतिव्रता स्त्रीचा गौरव करताना ते म्हणतात, ज्या पतिव्रतेचे हृदय पतीशिवाय अन्यत्र जात नाही, पतीला आपले सर्वस्व अर्पण केले आहे, जी पतीला प्रेमाने भजते आणि पतीही जिला मानतो त्या पतिव्रतेचे वर्णन नवऱ्यापेक्षा जास्त करावयास हवे.

" पाहा पां अनुरागे भजे । जे प्रियोत्तमे मानिजे ।

ते पतिहीहुनि काय न वर्णिजे । पतिव्रता ।। "(ज्ञा.६/१२९)

ज्ञानेश्वर पुरुषी व्यवस्थेपेक्षा येथे स्त्रीला सन्मान व मोठेपणा बहाल करतात. स्त्री, आई, पत्नी, बहिण अशा विविध भूमिका पार पाडते. त्या माऊलीचा ते गौरव करतात. याशिवाय समाजात विकृत व कामवासनेने ग्रस्त पुरुषांना ते उपदेश करतात की,

हे असो वनिता आपुली । करुप जरी जाहली ।

तरी भोगिता तेचि भली । जियापरी ।। (ज्ञा. ३/२२४)

(आपली बायको जरी करुप असली तरी तिचाच भोग घेणे योग्य असते)

याशिवाय वेश्यागमन करणाऱ्यांना ते ठणकावतात - अरे बाबांनो! वेश्येच्या नादी लागलेला पुरुष तिच्या नादाने सर्व पैसा, संपत्ती खर्च करतो. तिची प्रेमदृष्टी कपटी असते, तिच्या संगतीत मिळणारे सुख शाश्वत नसते. त्यापेक्षा स्वपत्नीला गृहलक्ष्मीला सुखी ठेव. तिच्याशी निष्ठेने संसार करा. एकनिष्ठ राहा.

" जैसा वेश्याभोगी कवडा वेचे । मग दारही चेपू नये तिथेचे ।। "(ज्ञा.९/३२९)

नैतिकतेसोबत ज्ञानदेवांनी स्त्री दाक्षिण्याचा अंगीकार केला. स्त्रीला पुरुषाच्या बरोबर समानतेची वागणूक मिळावी व तिचे मातृत्व श्रेष्ठ असल्याचेही त्यांनी ज्ञानेश्वरी ग्रंथात ठायी ठायी वर्णन केले आहे.

२) नामदेव :

संत ज्ञानेश्वरांचे समकालीन व त्यांचे जवळचे सहकारी नामदेव यांनीही समतेचा पुरस्कार केलेला दिसतो. नामदेवांचे संपूर्ण कुटुंब भक्तीत दंग झालेले आहे. याशिवाय जनाबाईही याच कुटुंबात. नामदेवांनी पत्नी राजाईला समान वागणूक दिलीच ; पण आपल्या अभंगातून स्त्रीच्या मातृत्वशक्तीचा गौरव केला आहे.

उदा. १) मायेचा कळवळा मायची जाणे । (ना.गा. ६५३)

२) जयाचा जारु तयासीच भारु । (ना.गा. ४३९)

३) अपत्याचे हित किजे त्या जनके ।

जरी वेडे मुके जाले देख ।। (ना.गा. ८६६)

४) बाळकाचे बोल माउली प्रीति करी । (ना.गा. १२२३)

नामदेवांनी ज्ञानेश्वरादी भावंडाचा चरित्रपर अभंगातून वृत्तांत कथन केला. या रचनांत मुक्ताई व ज्ञानदेवांचे मातापिता यांचाही गुणगौरव केला आहे. संतांच्या अंगी 'भूती झाली समता'। हा भाव असल्यामुळे ते स्त्री-पुरुष भेदभाव करीत नाहीत. स्त्री-पुरुष समता मानून सर्वांना भक्तीच्या प्रवाहात आणतात.

३) एकनाथ :

बहुजन समाजाचे रंजनातून प्रबोधन करण्यासाठी नाथांनी भारुड हा प्रकार निवडला. संसारात त्रस्त झालेल्या स्त्रीच्या रुपकातून स्त्रीच्या वाटयाला येणाऱ्या हालअपेष्टा छळ यांचे चित्रण नाथ करतात, तर कधी तिला अनादी, निर्गुण स्वरूपात वर्णन करतात. महालक्ष्मी, सरस्वती, भवानी, अशी स्त्रीशक्तीची रूपे नाथांच्या रचनांतून लीलया प्रगट होतात.

नाथांच्या 'सासुरवास'या भारुडात तत्त्वज्ञान जरी आध्यात्मिक जाणवा प्रकट करणारे असले तरी तत्कालीन स्त्रीच्या सासुरवासाचे चित्रणही त्यात दिसते. सासू, सासरे, दीर, जावा, नंदा, मैत्रीण, भाऊ, माहेर आदी नातेसंबंधीची वीण अभ्यासू जाता तत्कालीन स्त्रीच्या व्यथा व वेदना नाथ समाजापुढे आणतात. मात्र त्यावेळी 'सुबुध्दीरूपी नार' अशा उच्च आध्यात्मिक पातळीवर स्त्रीला नेऊन स्त्रीशक्तीचा गौरव करतात.

नाथांनी भावार्थ रामायणातून स्त्री-पुरुष समतेचा पुरस्कार ठायी-ठायी केला आहेच; पण एक पत्नीव्रत धारण करणाऱ्या मर्यादापुरुषोत्तम प्रभुरामचंद्राचेही भरभरून वर्णन केले आहे. पतिव्रता आणि वेश्या यांच्या स्वभावाचे विविध पैलू रुक्मिणी स्वयंवर, भावार्थ रामाण, एकनाथ गाथा या ग्रंथात पाहावयास मिळतात. स्त्रीच्या मातृत्वशक्तीचा गौरवपूर्ण उल्लेख पुढील काही ओव्यात आढळतो.

१) जेवी माउली देखोनि डोळा । बाल नाचे नाना कळा । (ए.भा. १७/१२४)

२) बालक देखोनि संकटी । जेवी न सावकत माय उठी । (ए.भा. १७/१२४)

३) बाळका कीजेति सोहळे । तेणे निवती जननीचे डोळे । (ए.भा. ९/२२९)

४) बालका देखोनि संकटी । माता कार्य टाकुनी उठी । (एक.गा. १७३७/)

याशिवाय नाथ म्हणतात, परस्त्रीबद्दल दुर्वासना व लोभ ठेवू नये. कारण परधन व परनारी या विनाशाश कारण ठरतात.

मूळ विनाशासी कारण । कनक आणि स्त्री जाण ।। (एक.भा. ३२१६/१)

नाथ शांतिब्रम्ह होते. 'सर्वाभूती पाहे एक वासुदेव' या अवस्थेला पोहोचलेले असल्यामुळे स्त्री-पुरुष भेद त्यांच्या ठायी राहिला नव्हता. सर्वत्र समता त्यांना दिसत होती.

४) तुकोबाराय:

संत तुकोबांनी स्त्री-माताचा आदरच केला. परमार्थाला विरोध करणारी पत्नी जिजाबाई तुकोबांशी नेहमी भांडताना दिसते. पण तुकोबा त्यांना समजावण्याची भूमिका घेतात. त्यासाठी 'तुकोबांची कांता सांगे लोकांपाशी।' हा अभंग अभ्यासावा लागेल. तुकोबा शेवटी 'तुका म्हणे जिजे ऐसे न बोलावो।' अशी समजूतदारीची भूमिका घेतात. बहिणाबाई शिऊरकरांना जसा तुकोबांनी उपदेश केला तसाच घरात कन्येलाही पर परमार्थ मार्ग दाखविला.

" या रे या रे लहान थोर । याती भलती नारी नर ।

करावा विचार । नलगे चिंता कवणासी ।।'

अशी अवघ्या समाजाला तुकोबा हाक देतात. त्यात जात-पात, धर्म-पंथ, स्त्री-पुरुष भेदभाव मानत नाहीत. 'बाळे नारी नर आदिकरोनि वेश्याही । ... सकळांसी येथे आहे अधिकार ।' एवढी उदात्त भूमिका तुकोबा घेतात. स्त्री -पुरुष भेदभाव तर संपवलाच; पण ते वेश्याव्यवसाय करणाऱ्या स्त्रीलाही धर्म, नामसंकीर्तनाचा अधिकार देतात. तुकोबांना भ्रष्ट करण्यासाठी कुटिल मंडळींनी भंडाऱ्या डोंगरावर तुकोबांकडे पाठविलेल्या व्यभिचारी स्त्रीला तुकोबा उपदेश करतात.

"जाईये वो माते न करी सायास ।

आम्ही विष्णू दास तैसे न हो ।।'

तुकोबांनी त्या व्यभिचारी स्त्रीला 'माते' म्हणून हाक मारली. विवेकानंद व छत्रपतींनाही स्त्रियांबद्दल कधीच मोह वाटला नाही. 'परधन परनारी यांचा न धरी अभिलास ।' ही तुकोबांची शिकवण होती. ' पराविया नारी आम्हा रखुमाई समान ।' या निष्ठेने तुकोबांनी स्त्री-पुरुष समता जपली. समतेच्या गप्पा मारणे व ती अंमलात आणणे यात महदंतर आहे. तुकोबा समतेचे पुजारी होते.

' मायबापे केवळ काशी ।

तेणे न वजावे तीर्थाशी ।। (तु.गा. २९०६)

किंवा

तुका म्हणे मायबापे । अवघी देवाची स्वरूपे ।। (तु.गा.२९०६)

बहुपत्नीत्वाला तुकोबांचा विरोध होता. ते म्हणतात, पुरुषाला दोन बायका असणे म्हणजे त्याच्या घरी पाप असणे होय.

एक पुरुष दोघी नारी । पाप वसे त्याचे घरी ।। (तु.गा. १२३६)

एकूणच वारकरी संतांनी भेदाभेद भ्रम अमंगळ मानला. नारी-नर असा भेदभाव नाकारला. अनेक पिढ्यांपासून ज्यांने देव-धर्माचा अधिकार, ज्ञानाचा अधिकार नाकारला होता त्या स्त्री जातीला भक्तीच्या प्रवाहात सामील करून घेतले. मुक्ताबाई, सखुबाई, कान्होपात्रा, बहिणाबाई, जनाबाई, चोखाबांची पत्नी अशा मोठ्या संख्येने स्त्रिया या चळवळीत पारंपारिक जोखड झुगारून आत्मप्रगटीकरण करू लागल्या. ज्या काळात स्त्रियांना अगदी हीन वागणूक दिली जात होती त्यांना उपभोगाची वस्तू म्हणून पाहिले जात होते. त्यांना किंमत नव्हती तेव्हा वारकरी पंथाने स्त्रियांना भक्तीच्या प्रवाहात पुरुषांच्या बरोबरीचे स्थान देऊन सामील करून घेतले. म्हणून स्त्री-पुरुष समानतेचा विचार करताना वारकरी पंथाच्या महत्वपूर्ण योगदानाची नोंद घ्यावीच लागते. दुसरीकडे तुकोबांचे समकालीन समर्थ रामदासांच्या दासबोध, करुणाष्टके, कवितेचा धांडोळा घेऊ जाता समर्थ स्त्री-पुरुष समानेबद्दल आग्रही दिसतात. स्त्रीच्या मातृत्वाचा जयघोष करताना ते म्हणतात की, आईशिवाय इतकी माया कोणीकडेच नसते.

' इतकी माया कोठेच नाही । मातेवेगळी ।।'

म्हणून जगात सर्व स्त्रिया मातेसमान मानाव्यात. तुकोबांचे ' पराविया नारी आम्हा...!' हे वचन व समर्थांची ' माते समान अवघ्या नारी । (समर्थांचा गाथा २३/१) ही उक्ती एकाच जातीकुळीची आहे. समर्थ व तुकोबा भले पंथाने भिन्नत्व असेल. मात्र तुकोबांचा गाथा व समर्थांचे काव्य यांचा तुलनात्मक अभ्यास करू जाता ' शहाणे करुनी सोडावे सकळ जन ।' या एकाच विचारधारेतील दिसतात. तुकोबांना नारी-नर भेद मान्य नव्हता. तेच समर्थांच्या बाबतीत दिसते. ते स्त्रीचा धिक्कार करत नाही. उलट स्त्री-पुरुष समतेसाठी सर्व स्त्रिया मातेसमान मानतात. मध्ययुगीन संत चळवळीने अवघ्या हिंदुस्थानात वैचारिक पेरणी केली. सद विचारांची व प्रागतिकतेची बीजे या काळात पेरली म्हणून पुढे फुले, शाहूंना हा विचार प्रभावीपणे बिंबविता आला. महाराष्ट्रात ही पुरोगामित्वाची बीजे दिसतात.

उत्तर भारतीय संत चळवळ आणि स्त्री-पुरुष समानता:

उत्तरेत तुलसी, सूर, जायसी, कबी, मीरा, दादू, रविदास अशी मोठी परंपरा आहे. तशीच परंपरा शीख संप्रदायातही पाहायला मिळते. पुरुष श्रेष्ठ व स्त्री कनिष्ठ असा भेदभाव या संतचळवळीने केला नाही.

'ऐसी लागी लगन । मीरा हो गई मगन ।

'ये तो गली गली हरिगुण । गाने लगी ।'

कृष्णभक्तीत दिवाणी झालेली मीरा परंपरेला छेदून हाती तंबोरा घेते. भक्तीचा अधिकार मध्यकालाच्या सुरुवातीस ठरावीक एका वर्गाची मक्तेदारी होती. त्यास मीराबाई छेद देतात. कबीरांनी 'लोई' ला शिष्यत्व दिले. कबीरांच्या साहित्यात काही विचार कुलहीन स्त्रियांच्या संदर्भात आहेत. कबीरांना साधनेपासून विचलित करण्यासाठी एक अत्यंत देखणी, रुपवती स्त्री आली होती, तिचा कबीर माता म्हणून गौरव करतात. कदाचित या प्रसंगाला अनुसरून कबीरांच्या काही दोहयात स्त्रियांविषयी कडक भाषा असू शकते, ज्याप्रमाणे ज्ञानदेव, तुकोबा, नामदेव, एकनाथ यांनी वेश्याव्यवसाय करणाऱ्या स्त्रियांवर टीकात्मक विचार मांडलेत तसाच धागा या कबीर ग्रंथावलीत पाहावयास मिळतो. कबीर तत्कालीन अनिष्ट रुढी-परंपरा, स्पृश्यास्पृश्य भेदभाव यांच्याविरोधात उभे राहून सामाजिक ऐक्यासाठी प्रयत्नवादी आहेत याकडे दुर्लक्ष करून चालणार नाही.

सारांश:

आधुनिकतेवर आम्ही आज भाष्य करतो ती आधुनिक विचारांची अक्षरपेरणी संत चळवळीने मध्ययुगीन कालखंडात केली. कोणताही विचार एकदम रुजत नाही. त्यासाठी अनेक वर्षे तो समाजमनावर बिंबवावा लागतो. नंतर काही काळाने तो फलद्रुप होतो. आधुनिक प्रगतिशील विचार संतचळवळीने मध्यकाळात पेरले. त्यास नंतरच्या संत मांदियाळीने जोपासले म्हणून आज स्त्री-पुरुष समानतेसारखा विचार कृतीत उतरला. जनाबाई, महदंबा, मुक्ताबाई, मीराबाई, कान्होपात्रा यांनी पारंपारिकतेचे जोखड झुगारून काळोखात खिपत पडावे लागले असते. संतचळवळीने स्त्री-शूदांना ज्ञानाची दारे उघडून दिली नसती तर आजही समाजात स्त्री-पुरुष समानता रुजली नसती. आज सावित्रीबाईंच्या प्रेरणेने शिक्षण घेणाऱ्या महिला-पुरुषांच्या बरोबरीने प्रत्येक क्षेत्रात आघाडीवर आहेत. पुरुषांच्या खांद्याला खांदा देऊन आज स्त्री प्रत्येक क्षेत्रात आघाडीवर आहे. या विचारधारेमागे शेकडो वर्षांची परंपरा आहे. पूर्वी जर संतचळवळीने सामाजिक न्यायाची भूमिका घेतली नसती तर आजही समाज अज्ञानाच्या व भेदाभेदांच्या गर्तेत अडकून पडला असता. यापुढे स्त्रीवादाचा अभ्यास मांडताना त्याची सुरुवात युरोपातून न मानता येथील मध्यकाळात या विचारांची बीजे शोधणे आवश्यक वाटते. संतचळवळीने स्त्री-पुरुष समानतेसाठी केलेले कार्य मोलाचे आणि श्रेष्ठतम आहे.

संदर्भ ग्रंथ सूची

१. महाराष्ट्रीय संत मंडळाचे ऐतिहासिक कार्य - बा.रं. सुंठणकर, लोकवाङ्मयगृह, मुंबई, तृतीयावृत्त २००८.
२. संत वाङ्मयाची सामाजिक फलश्रुती - गं.बा.सरदार, लोकवाङ्मयगृह, मुंबई, पाचवी आवृत्ती २००४.
३. संत नामदेवांची ' चरित्र काव्य' रचना- डॉ.निशिगंधा व्यवहारे, चिन्मय प्रकाशन, औरंगाबाद, प्रथमावृत्ती २०१२.
४. गुरु नानक वाणी- (संपा) भाई जोध सिंह-(अनु.) सुनंदा कोगेकर, द्वितीयावृत्ती २०१२.
५. श्री वल्लभाचार्य - विजयेंद्र स्नातक - एनबीटी इंडिया, नवी दिल्ली, तृतीयावृत्ती २०१२.
६. कबीर और तुकाराम के सामाजिक विचार - डॉ.रघुनाथ गणपती देसाई, एबीएस प्रकाशन, वाराणसी, प्रथमावृत्ती २०१०.
७. बहिणाबाई गाथा- प्रकाशन - वरदा प्रकाशन, पुणे, प्रथमावृत्ती १९९८.
८. भारुड वाङ्मयातील तत्त्वज्ञान- डॉ.रामचंद्र देखणे
९. कबीर- पारसनाथ तिवारी (अनु.) अशोक प्र.कामत, एनबीटी इंडिया, नवी दिल्ली, दहावी आवृत्ती -२००९.
१०. भक्ति आंदोलन: इतिहास और संस्कृती - (सं) कुंवरपाल सिंह- वाणी प्रकाशन, नवी दिल्ली, तृतीयावृत्ती-२००८.
११. श्री बसेश्वर- एम. चिदानंद मूर्ती (अनु.)- रवींद्र किंबहुने, एनबीटी इंडिया, नवी दिल्ली, चौथी आवृत्ती-२००३
१२. संत सुभाषित कोश - (संपा.) रा.शं. नगरकर- डायमंड पब्लिकेशन्स, पुणे -३०, प्र.आ.२०११.
१३. गुरु नानक - गोपाल सिंग - (अनु.) केशव गोपाळ अक्षीकर, एन.बी.टी.इंडिया, नवी दिल्ली, सातवी आवृत्ती -२०१२.



94.

महिला सबलीकरण व सुरक्षा

प्रा. फाजगे ए.के.

(अर्थशास्त्र विभाग)

के. रमेश वरपुडकर महाविद्यालय, सोनपेट

प्रस्तावना -

जगात एका बाजूला भारताचा संस्कृती, परंपरा, भौगोलीक विविधता या बाबतीत नाव लौकिक आहे. तर दुसऱ्या बाजूला भारत पुरुष प्रधान संस्कृती साठीही प्रसिद्ध आहे. या पुरुष प्रधान संस्कृतीमुळे स्त्रीयांना पुरुषाच्या बरोबरीने समानतेची वागणुक दिली जात नाही. त्यांना त्यांच्या अनेक अधिकारापासून वंचित ठेवले जाते. आजही भारतात बलात्कार, विनयभंग पळवून नेणे, हुंडाबळी, स्त्रीभ्रुण हत्या, एक तर्फी प्रेमातून आत्महत्या, मुलीची छेडछाड या सारखे स्त्रीयावर अन्याय व त्यांचे शोषण करणाऱ्या कितीतरी घटना आपल्या आवतीभोवती घडताना दिसत आहेत. आजही स्त्री स्वतःला सुरक्षीत समजत नाही. केवळ सुरक्षीततेच्या कारणामुळे पालक आपल्या मुलीला नौकरीसाठी किंवा शिक्षणासाठी इतर शहरात एकटीला ठेवण्यास घाबरताना दिसतात. पात्रता व क्षमता असून सुद्धा फक्त स्त्री असल्यामुळे बऱ्याच मुलांना आजही नौकरी करू दिली जात नाही. एवढेच नाही तर केवळ स्त्री असल्यामुळे व अर्थिक परिस्थिती नाजूक असल्यामुळे बऱ्याशा मुलींना आपल्या शिक्षणाला मुकावे लागते किंवा अर्ध्यावर सोडावे लागते. भारतातच नव्हे तर महाराष्ट्रात सुद्धा स्त्री शिक्षणाचे प्रमाण पुरुषापेक्षा कमी असलेले आपणाला पाहायला मिळते भारतात किंवा महाराष्ट्रात नौकरी करणाऱ्या स्त्रीयांची संख्या सुद्धा पुरुषापेक्षा कमी असलेली आपणाला पाहायला मिळते नौकरी करणाऱ्या महीलांचे सामाजिक, अर्थिक विकास झाला त्यांचे सामाजिक व अर्थिकदृष्ट्या सक्षमीकरण झाले असे जरी आपण म्हणत असलो तरी आजही नौकरी करणाऱ्या पुरुषाप्रमाणे तीला घराबाहेर ऑफिस संपल्यानंतर जास्त वेळ थांबता येत नाही. ऑफिसवरून लगेच तीला घराकडे यावे लागते. यावरून हे स्पष्ट होते की, सामाजिक अर्थिकदृष्ट्या सक्षम असणाऱ्या स्त्रीयावर देखील कोणाचे तरी वर्चस्व आहे. ती स्वतंत्र नाही. जरी एखाद्या स्त्रीयांना असे स्वतंत्र मिळाले तरी पुरुषाप्रमाणे तरी स्त्रीच्या वेळी घराच्या बाहेर एकटी फिरू शकत नाही. म्हणजेच स्त्रीयांना पुरुषांच्या बरोबरीने भारतीय समाजात वागणुक मिळत नाही. स्त्री-पुरुष असा भेदभाव करून स्त्रीयांना पुरुषाच्या तुलनेत दुय्यम लेखले जाते यासाठी महीला सबलीकरणाची गरज आहे.

❖ महीला सबलीकरणाचा अर्थ -

महीला सबलीकरणाची संकल्पना 1985 मध्ये नैरोबी येथील जागतिक महीला परिषदेमध्ये उदयाला आली. सबलीकरणाचा अर्थ म्हणजे सामाजिक सत्ता किंवा अधिकार व समाजावरील नियंत्रण यांचे स्त्रीयांना हक्क प्रधान करणे होय. तर लोकसंख्या व विकास कमी कार्यक्रमावरील आंतरराष्ट्रीय परीषदेनुसार स्त्रीला सबलीकरण ही अशी प्रक्रिया की ज्यामुळे महीलांना त्यांचे हक्क, संरक्षण व अधिकार मिळेल. आत्मविश्वास, स्वतः बद्दलच्या आदर वाढेल व वैयक्तिक, सामाजिक संबंध व स्वतःच्या जीवनावर नियंत्रण ठेवण्याचे स्वातंत्र्य मिळेल.

यावरून महीला सबलीकरणाचा अर्थ महीलांना सत्ता विभागीमध्ये समान न्याय निर्णय प्रक्रियेत योग्य स्थान सामाजिक, अर्थिक राजकिय, मानसिक, शारिरीक दृष्ट्या महीलांना सक्षम बनविणे पुरुषाच्या बरोबरीने समानता प्राप्त करून देणे असा आहे.

यावरून महीला सक्षमीकरणाच्या या वाटचालीतून खऱ्या अर्थाने भविष्यात स्त्री-पुरुष समानता निर्माण होवून नवभारत निर्माण होण्याकडे भारत देशाची वाटचाल सुरु आहे. वर्तमान काळात महीला सक्षमीकरणामुळे मुलगा हाच वंशाचा दिवा नसून मुलगी सुद्धा कर्तृत्वान गाजवणारी अपत्य आहे. त्यामुळे आजच्या विज्ञान युगात मुलांबरोबर मुलीचे महत्त्व कळू लागलेले आहे. आज आपण दहावी आणि बरावीचा निकाल पाहीला तर गुणवतेत मुलीचीच भरारी झेप असलेला आपणाला पाहायला मिळते. त्यासाठी देशामध्ये महीला विषयक धोरण राबवले जात आहे. तसेच महाराष्ट्रामध्ये महाराष्ट्र शासनाचे महीला विषयक धोरण राबवले जात आहे. महीला विषयक प्रगतीसाठी केवळ कायदेशीर तरतुदीच्या उपयोगाच्या ठरणार नाहीत. तर यासाठी सामाजिक चळवळी जिवंत व ज्वलंत असल्या पाहीजेत. माणूस म्हणून जवीन जगत असताना स्त्रीला देखील अर्धांगिनी तसेच कुटूंबातील एक प्रमुख घटक म्हणून विचारात घेणे काळाची गरज आहे. तसेच येणाऱ्या काळात महीलांना सन्मानपूर्वक वागणुक मिळून महापुरुषाच्या स्वप्नातला भारत निर्माण करण्याकडे वाटचाल दिसू शकेल.

❖ संशोधन पध्दती -

हा शोधनिबंध तयार करीत असताना द्वितीय साधनाचा विशेष वापर करण्यात आला आहे. त्यामध्ये वृत्तपत्रे, नियत कालीके, मासिके, इंटरनेट वेब साईट्स इत्यादीचा वापर केलेला आहे.

❖ महीला सबलीकरण संबंधीची सुरक्षा कायदे -

1. सतीबंदी कायदा 1829.

2. विधवा पूर्णविवाह कायदा - 1856.
3. भारतीय घटस्फोट कायदा - 1869.
4. वैद्यकिय व गर्भपात कायदा - 1929.
5. हुंडा प्रतिबंधक कायदा - 1929.
6. बाल विवाह निर्बंध कायदा - 1929.
7. कर्मचारी विमा योजना - 1952
8. हिन्दु विवाह कायदा - 1955.
9. अनैतिक ध्येय व्यापार प्रतिबंधक कायदा - 1956.
10. हिंदु दत्तक व निर्वाह कायदा - 1956.
11. विवाहीत स्त्रीयांच्या संपत्तीचा कायदा - 1959.
12. मातृत्व लाभासंबंधीचा कायदा - 1961.
13. प्रसुती सुधारणा कायदा - 1961.
14. समान वेतन कायदा - 1976.
15. आंतर राष्ट्रीय प्रवाशी कामगार कायदा - 1979.
16. बाल कामगार कायदा - 1980.
17. कुटूंब न्यायालय कायदा - 1984.
18. मुस्लीम स्त्री घटस्फोट हक्क संरक्षण कायदा - 1986.
19. वेश्या वृषी निवारण कायदा - 1986.
20. हुंडा निषेध कायदा - 1986.
21. मानसीक आरोग्य कायदा - 1987.
22. राष्ट्रीय महीला आयोग कायदा - 1990.
23. स्थानिक स्वराज्य संस्थेत 33 टक्के आरक्षण कायदा - 1993.

❖ महीला सबलीकरण आणि सुरक्षा यासाठी सरकारच्या विविध योजना-

महीला सबलीकरणासाठी केंद्रसरकारने महीलांच्या विकासासाठी विविध योजना आणि कार्यक्रम राबविलेली आपणाला पाहायला मिळतात. कामगार महिलांसाठी वस्तीगृहाची व्यवस्था, राष्ट्रीय महीला सशक्तीकरण धोरण - 2001, स्वधारा 2001, सुवर्ण योजना 2005, आशा योजना 2005, बालीका समृद्धी योजना, स्वशक्ती योजना, बालीका प्रोत्साहन योजना, महीला उद्योगांना कर्ज, जननी सुरक्षा योजना, राष्ट्रीय ग्रामीण रोजगार हमी योजना, अंगणवाडी पोषण आहार कार्यक्रम, सुकन्या समृद्धी योजना इत्यादी विविध योजना आणि कार्यक्रम राबवून सक्षम करण्याच्या प्रयत्न केला आहे. तरी सुद्धा महीलांना अनेक समस्यांना तोंड द्यावे लागते. या योजना बरोबरच पुरुषांच्या मानसिकतेत बदल होणे गरजेचे आहे.

❖ संदर्भ ग्रंथ -

1. महीला सबलीकरण अडथळे आणि उपाय - डॉ. बालाजी किशनराव शिंदे- जोतिचंद्र पब्लीकेशन 2017.
2. महीला सबलीकरण एक सवैधानिक वाटचाल आणि सरकारी योजना - प्रा.ए.व्ही.मनसरे - जोतिचंद्र पब्लीकेशन 2017.
3. महीला सबलीकरण स्वरूप व समस्या - डॉ. शुभांगी धोटे, वरद पब्लीकेशन औरंगाबाद.
4. महीलांचे राजकिय सक्षमीकरण - दिपक पवार.
5. सक्षम महीला - प्रगत महाराष्ट्र, लोकराज्य, मार्च 2010.
6. MPSC word.com/mahilanishayak.



95.

सामाजिक माध्यम आणि स्त्रियांची सुरक्षितता

प्रा.डॉ.टी.आर.फिसफिसे

समाजशास्त्र विभाग प्रमुख,

श्री शिवाजी महाविद्यालय, परभणी

प्रस्तावना:

भारतीय समाजात स्त्रियांचा दर्जा कायमच दुय्यम राहिलेला आहे. त्यामुळे त्यांना समाजात दुय्यम वागणूक मिळालेली आहे. भारतात अस्तित्वात असणारी पुरुष प्रधान कुटूंब पध्दती याच्या मुळाशी असलेली दिसून येते. समाजात हजारो वर्षांपासून भारतीय स्त्री वेगवेगळ्या सामाजिक, धार्मिक बंधनात अडकून राहिलेली आहे. यामुळे पुरुषापेक्षा स्त्रियांना गौण स्थान प्राप्त झाल्याने तिला विकासाची संधीच मिळाली नाही. यातूनच तिच्याकडे अबला म्हणून पाहिले जाऊ लागले. प्राचीन काळापासून स्त्रियांच्या सुरक्षेचा प्रश्न गंभीर बनलेला आहे. बंधनात असल्यामुळे कायम दुसऱ्यावर अवलंबून राहणे भाग पडले. कुणाच्या आधारे राहिली तरच तिला सुरक्षितता वाटत असे. परंतु कुटूंबात, समाजात वावरताना कायम असुरक्षितेची भावना स्त्रियांच्या मनामध्ये घर करून राहिलेली आहे. असुरक्षिततेच्या भावनेमुळे ती मोकळ्या मनाने वावरू शकत नाही. यामुळे तिच्या विकासात मोठा अडथळा निर्माण झालेला आहे. कायम असुरक्षिततेच्या छायेत राहणारी स्त्री आधुनिक काळात तर अधिकच असुरक्षित बनली आहे. तीच्या सुरक्षेचा प्रश्न गंभीर बनला आहे. या स्त्रीला आजवर आपले कुटूंब तरी सुरक्षित वाटत होते. परंतु आज हेच कुटूंब तीच्या दृष्टिने सर्वात असुरक्षित बनले आहे. आजवर अनेक अहवालातूनही हे वास्तव दिसून आले आहे. जिथे कुटूंबच सुरक्षित राहिलेले नाही तिथे समाजाचे काय सांगावे. समाजात आज स्त्रियांच्या सुरक्षिततेचा प्रश्न गंभीर बनला आहे. तिच्यावरील अन्याय, अत्याचाराच्या घटना राजरोसपणे घडतांना दिसून येतात. आधुनिक काळात मोठ्या प्रमाणावर वैज्ञानिक प्रगती झाली आहे. विचारांमध्ये परिवर्तन घडून आले आहे. तरीही स्त्रियांकडे पाहण्याचा समाजाचा दृष्टिकोन फारसा बदललेला नाही. आजही स्त्रियांकडे एक उपभोगाची वस्तू म्हणूनच पाहिले जाते. स्त्रियांच्या असुरक्षितेची पारंपारिक साधने मागे पडली असली तरी आधुनिक, नवनविन साधनांमुळे स्त्रियांच्या सुरक्षिततेपुढे आव्हान उभे केले आहे. मोबाईल, इंटरनेट, फेसबुक, व्हाट्सअप, ईमेल, हार्डिक, व्हाट्सअप, एमएमएस, एसएमएस, व्हाट्सअप इत्यामुळे नवनविन साधनांमुळे स्त्रियांची सुरक्षितता धोक्यात आली आहे. आज या सर्व सामाजिक माध्यमांच्याद्वारे होणाऱ्या सायबर गुन्ह्यांमध्ये कमालीची वाढ झाली आहे. यामध्ये स्त्रियांवर होणाऱ्या गुन्ह्यांचे प्रमाण अधिक आहे. ही सर्व माध्यमे आधुनिक काळात क्रांती घडवून आणण्याच्या दृष्टिने महत्वाची ठरली असली तरी हीच माध्यमे अनेक स्त्रियांचे आयुष्य उध्वस्त करण्यास कारणीभूत ठरली आहेत हे सत्य कुणालाही नाकारता येणार नाही.

सध्या डिजिटल इंडिया संकल्पना मोठ्या प्रमाणावर सुरू झालेली आहे. यातून कॅशलेस व्यवहार आणि शोशल मिडियाचा वाढता वापर यामुळे ऑनलाईन गुन्हे वाढू लागले आहेत. ओळख लपवून इंटरनेटवर गंभीर गुन्हे सहज करता येतात. या गुन्हाचा तपास करण्याचे मोठे आव्हान पोलीस व शासनासमोर उभे आहे.

या माध्यमांद्वारे अनेक स्त्रियांना छळले जाते, ब्लकमेल केले जाते तसेच फसवणूकही केली जाते. एवढेच नाही तर स्त्रियांचे विवाह मोडायला, आत्महत्येलाही हीच साधने मोठ्या प्रमाणावर कारणीभूत ठरली आहेत. या सर्व साधनांचा होणारा अतिरेकी वापर हा स्त्रियांच्या सुरक्षिततेला धोकादायक ठरला आहे. यामुळे स्त्रियांच्या जीवनाचा प्रश्न उभा राहिला आहे. म्हणूनच या शोधनिबंधाद्वारे सामाजिक माध्यम कोणती आहेत? सामाजिक माध्यमांमुळे स्त्रियांच्या सुरक्षिततेपुढे कोणती आव्हाने उभी आहेत? या असुरक्षिततेला कोणती कारणे कारणीभूत आहेत? या माध्यमांद्वारे स्त्रियांची सुरक्षितता कशा प्रकारे धोक्यात आलेली आहे? यावर काही उपाय करता येतील काय? शासनाची याबाबत कशी भूमिका आहे? या सर्व प्रश्नांची सोडवणूक करण्याच्या दृष्टिने सामाजिक माध्यमांचा सखोल अध्ययन प्रस्तुत शोधनिबंधाद्वारे करण्याचा प्रयत्न केलेला आहे. एकूणच आधुनिक काळातील स्त्रियांच्या सुरक्षितेच्या दृष्टिने हा शोधनिबंध महत्वाचा असा आहे.

शोधनिबंधाचा उद्देश

१. सामाजिक माध्यमा व सायबर मिडिया या संकल्पनांचे अध्ययन करणे
२. सामाजिक माध्यमांद्वारे स्त्रियांच्या सुरक्षिततेपुढे उभ्या असणाऱ्या आव्हानांचा आढावा घेणे
३. सामाजिक माध्यमांद्वारे होणाऱ्या गुन्ह्यांचे दुष्परिणामांचे अध्ययन करणे
४. सामाजिक माध्यमांद्वारे स्त्रियांच्या असुरक्षिततेवर उपाय सुचविणे

शोधनिबंधाची गृहितकृत्ये

१. सामाजिक माध्यमे व सायबर गुन्हे या दोन्हीचाही वापर आज सहजपणे होताना दिसून येतो.
२. या माध्यमाद्वारे होणाऱ्या गुन्ह्यांचे स्त्रियांवर विविध दुष्परिणाम दिसून येतात.
३. सामाजिक माध्यमांद्वारे स्त्रियांच्या सुरक्षेचा प्रश्न गंभीर बनला आहे.
४. या माध्यमाविषयीचे असणारे अज्ञान हेच स्त्रियांच्या असुरक्षिततेला कारणीभूत आहे.
५. या माध्यमाद्वारे निर्माण झालेल्या आव्हानांचा मुकाबला करण्यास शासनाचे उपाय पुरेसे नाहीत.

संशोधन पध्दती

प्रस्तुत शोधनिबंधासाठी तथ्यसंकलन करत असताना दुय्यम सामग्रीचा वापर करण्यात आलेला आहे. यासाठी विविध संदर्भ ग्रंथ, वर्तमान पत्रे, शासकीय दस्तावेज, मासिके इत्यादींचा वापर करण्यात आलेला आहे.

सामाजिक माध्यम

आधुनिक काळात सामाजिक माध्यमे संदेश वहनाच्या दृष्टिने, दळणवळणाच्या दृष्टिने अत्यंत महत्त्वाची ठरली आहेत. या माध्यमांचा वापर मोठ्या प्रमाणावर वाढलेला आहे. समाजातील असुक्षित समजल्या गेलेल्या लोकांपर्यंत ही साधने पोहचली आहेत. एवढेच नाही तर त्यांच्याकडून या माध्यमांचा मोठ्या प्रमाणावर वापर केला जात आहे. मोबाईल, इंटरनेट, फेसबुक, व्हाट्सअप, ईमेल, हार्डक, व्हाट्सअप इत्यादी माध्यमांना सामाजिक माध्यम म्हणून ओळखले जाते.

सायबर गुन्हा.

सायबर गुन्हा हा शब्द आज सुपरिचित झाला आहे. या गुन्ह्यांच्या बाबतीत बर्तमानपत्रामध्ये विविध प्रकारचे सायबर गुन्हे प्रसिध्द झालेले दिसून येतात. हा पारंपारिक गुन्ह्याप्रमाणेच असतो. तो फक्त सायबर स्पेलमध्ये इलेक्ट्रॉनिक व संगणकीय वातावरणात केलेला असतो.

‘जे गुन्हे मोबाईल आणि कॉम्प्युटर सेवेच्या माध्यमातून घडतात त्यांना सायबर गुन्हा असे म्हणतात.’

आज या गुन्ह्यामध्ये मोठ्या प्रमाणावर वाढ झाली आहे. हे गुन्हेविविध प्रकारे सहजपणे करता येतात.

सामाजिक माध्यमाद्वारे स्त्रियांच्या बाबतीत घडणारे गुन्हे

१. मोबाईल आणि मिस कॉल - एकतर्फी प्रेम, आकर्षण, नकार देणे इत्यादी कारणातून मोबाईल द्वारे मिसकॉल देऊन स्त्रियांना त्रास दिला जातो.
२. एस.एम.एस./ एम.एम.एस. - मोबाईल द्वारे स्त्रियांना वारंवार मॅसेज करणे, अश्लील मॅसेज करणे, अश्लिल फोटो पाठवणे किंवा धमकावणे अशा प्रकारे त्रास दिला जातो.
३. ईमेल सॉफ्टवेअर - या प्रकारामध्ये स्त्रीबद्दलची खरी माहिती लपवून खोटी माहिती दिली जाते. तसेच स्त्रियांच्या बाबतीत अश्लील माहिती पुरविली जाते. मेलद्वारे स्त्रियांना धमकावणे, अश्लील मॅसेज करणे, छायाचित्र पाठवणे अशा प्रकारे त्रास दिला जातो. सर्वत्र अशा प्रकारच्या घटना घडताना दिसून येतात.
४. सायबर स्टॉकिंग - हा सर्वात चर्चित सायबर गुन्हा आहे. या गुन्हात एखाद्या स्त्रीवर लक्ष ठेवून तिचा पाठलाग केला जातो. स्त्रीवर पाळत ठेवली जाते. कमजोर स्त्रिया या गुन्हांच्या बळी ठरतात. पत्नीचा नंबर दुसऱ्याला देणे, चॅट करायला लावणे, फोटो टाकणे, रात्री अपरात्री अश्लील कॉल्स करणे इत्यादीद्वारे स्त्रीवर पाळत ठेवली जाते.
५. सायबर पोर्नोग्राफी - महिला नेटीझन्ससाठी या माध्यमातून अश्लील छायाचित्र किंवा क्लिप डाऊनलोड किंवा ट्रांझिस्ट केले जाते. असे गुन्हे करणे सुलभ बनले आहे. ५० टक्के वेबसाईटवर पोर्नोग्राफी मजकूर पुनर्निर्मित करणे शक्य आहे. याद्वारे अश्लीलता पसरविली जाते.
६. सायबर डेफिमेशन/बदनामी - गुन्हेगार व्यक्ती एखाद्या स्त्रीबद्दल माहिती तिच्या मित्र-मैत्रिणींना ई-मेल किंवा इंटरनेट वेबसाईटवर प्रसिध्द करते. वेगवेगळ्या साईटच्या माध्यमातून स्त्रियांची विविध प्रकारे बदनामी केली जाते.
७. मजकूरामध्ये किंवा छायाचित्रामध्ये फेरफार करणे - याला मॉर्फिंग असे म्हणतात. मॉर्फिंग म्हणजे मुळ चित्रामध्ये बेकायदेशिर चित्र डाऊनलोड करून त्यामध्ये बदल करून पुन्हा ते पोस्ट करणे. यामाध्यमातूनही अनेक स्त्रियांचा मानसिक व लैंगिक छळ केला जातो.

सामाजिक माध्यमांचा स्त्रियांवरील दुष्परिणाम

या सर्व माध्यमांचा स्त्रियांवर मोठ्या प्रमाणावर दुष्परिणाम घडून आला आहे. या माध्यमाद्वारे स्त्रियांना मोठ्या प्रमाणावर ब्लॅकमेल करून तिचा मानसिक व लैंगिक छळ केला जात आहे. या माध्यमातून स्त्रियांची फसवणूक होत आहे.

पलायन, अपहरण, आर्थिक नुकसान, बदनामीला सामोरे जावे लागत आहे. आत्महत्या, विवाह मोडणे, मानसिक आजार वाढ होत आहे, घुसमट होत आहे, कुटूंब संस्थेला तडे जात आहेत. सामाजिक स्वास्थ्याला धोका निर्माण झाला आहे. मुलीचे जीवन उध्वस्त होत आहे. एकूणच या माध्यमांचे अनेक दुष्परिणाम स्त्रियांवर होत असल्याने या माध्यमांच्या वापरावरच प्रश्न चिन्ह निर्माण झाले आहे.

सामाजिक माध्यमांद्वारे स्त्रियांवर होणाऱ्या गुन्ह्यांवर उपाय

सायबर गुन्हांमुळे स्त्रियांची सुरक्षितता धोक्यात आली आहे. या गुन्ह्यांचा सामना करण्यासाठी भारतीय शासनाने २००० चा माहिती तंत्रज्ञान कायद्यासारखे काही कडक कायदे केलेले असले तरी या गुन्हांचा सामना करणे शासनाला शक्य होताना दिसून येत नाही. म्हणून यासाठी कायदाच महत्वाचा नसून इतरही उपाय योजने आवश्यक आहेत ते पुढील प्रमाणे.

१. स्त्रियांनी इतर पुरुषाशी वागताना दक्ष असले पाहिजे कुणी चित्रीकरण करत नाही याची काळजी घेतली पाहिजे.
२. स्त्रियांनी आपले खासगी छायाचित्रे, माहिती फेसबुक, व्हाट्सअॅपवर सार्वजनिक करू नये
३. स्त्रियांना कुणी ब्लेकमेल करत असेल तर तात्काळ पोलीसांची मदत घ्यावी अनेकदा पोलीसांची मदत न घेतल्याने ब्लेकमेल करणाराचे फावते.
४. सामाजिक माध्यमांविषयी समाजामध्ये विविध प्रकारे जनजागृती करावी
५. स्त्रियांना या माध्यमांविषयी प्रशिक्षण देण्यात यावे.
६. स्त्रियांनी आपला मोबाईल नंबर, पासवर्ड अनोळखी माणसांना देऊ नये तसेच प्रवासाची माहिती देऊ नये.
७. अशा माध्यमांद्वारे होणाऱ्या घटनांना प्रतिसाद देऊ नये
८. सायबर यंत्रणा सक्षम करावी.
९. नैतिक मूल्यांची निर्मिती करण्याच्या दृष्टिने उपक्रम राबवणे
१०. शाळा, महाविद्यालयीन विद्यार्थ्यांना या दुष्परिणामाची जाणीव करून देणे
११. अभ्यासक्रमामध्ये सामाजिक माध्यमांचा समावेश करणे
१२. अनावश्यक साईटला भेट देऊ नये.

सारांश

आधुनिक काळात नविन तंत्रज्ञान विकसित होत आहे. यातून नवनवीन सामाजिक माध्यमे उदयास येत आहेत. या माध्यमांचा वापर वाढणे आवश्यकच आहे. ती माध्यमे विकासामध्येही महत्वाची भूमिका बजावत आहेत हे कुणालाही नाकारता येणार नाही. परंतु या माध्यमांच्या दुष्परिणामाकडेही समाजाने लक्ष देणे महत्वाचे आहे. अशा माध्यमांद्वारे घडणाऱ्या गुन्ह्यांचे प्रमाण प्रचंड आहे. अशा गुन्ह्यांच्या स्त्रियां जास्त बळी ठरल्या आहेत. यामुळे स्त्रियांची सुरक्षितता धोक्यात आली आहे. या सर्व दुष्परिणामांचा सामना करण्यासाठी व स्त्रियांना सुरक्षित ठेवण्यासाठी शासनाप्रमाणेच समाजानेही पुढे येऊन सक्रिय प्रयत्न करणे महत्वाचे आहे.

संदर्भ ग्रंथ

१. ग्रामीण विकासाचे आयाम-प्रा.महाजन संजय बाबुराव, डॉ.दक्षित अजय कमलाकर
२. सामाजिक संशोधन पध्दती- डॉ.बोधनकर, प्रा.अलोणी, अॅड कुलकर्णी
३. उन्नीसवी और बीसवी शताब्दी में स्त्रियों की स्थिति - संतोष यादव
४. विकासाच्या प्रक्रियेतील स्त्री प्रश्न - सुगता मोहंती
५. स्त्री परिवर्तनाची आव्हाने - डॉ.शुभांगी गोरे
६. लोकराज्य - मासिक



96.

भारतीय स्त्रियांच्या सबलीकरणात प्रचलीत कायद्यांचे योगदान

प्रा.डॉ.एस.पी.गायकवाड,

विभाग प्रमुख, वनस्पतीशास्त्र

स्व.नितीन कला व विज्ञान महाविद्यालय पाथरी.

प्रस्तावना

डॉ. बाबासाहेब आंबेडकर यांनी जागतीक स्तरावरील महिला व भारतीय महिला यांच्या सामाजिक, आर्थिक व राजकीय स्थानामधील असनारी तफावत पाहता घटनेमध्ये महिला सबलीकरणासाठी अनेक कायदे केले. तसेच वेळोवेळी भारतीय राज्य घटनेमध्ये बदल करून व काही नविन कायदे करून महिलांना सक्षम करण्याचे काम करण्यात येत आहे. महिला सक्षमीकरण व सबलीकरण म्हणजेच महिलांना त्यांच्या रोजच्या जिवनामध्ये प्रत्येक क्षेत्रामध्ये आपल्या क्षमता वापरून प्रगती करण्यासाठी सक्षम करणे. भारतामध्ये असणारा लिंगभेद, स्त्री-पुरुष असमानता ही भारताच्या सामाजिक, आर्थिक व सर्वांगीण विकासामध्ये मोठा अडथळा आहे. ग्रामिण महिलांना अजूनही त्यांच्या हक्काची, अधिकारांची, स्वातंत्र्याची व अस्तीत्वाची जाणीव पूर्णपणे झालेली नाही. कारण ग्रामिण भारतामध्ये अजूनही निरक्षरता, रुढी - परंपरा, बालविवाह व लिंग भेद या सारख्या गोष्टींना मोठे स्थान आहे. पुरुष व स्त्रीया बाबत निती, मुल्य व परंपरा यामध्ये फरक केला जातो. स्त्रियांना पुरुषांच्या बरोबरीने विकासाच्या व प्रगतीच्या समान संधी उपलब्ध करून देणे म्हणजे महिला अधिकार होय. स्त्री - पुरुष समानतेवर आधारित नविन सामाजिक व्यवस्था उभी करणे म्हणजेच महिला सबलीकरण होय.

भारतातील सद्यपरिस्थिती पाहता महिलांना राजकीय व सामाजिक स्तरावर योग्य प्रमाणात संधी मिळत आहे ती भारतीय कायद्यामुळे. परंतु अजूनही समाजाची मानसिकता बदलण्याची गरज आहे. भारतीय कायद्यामुळे शिक्षण राजकीय पदे, नौकरीमधील पदे, आर्थिक संधी या बाबतीत महिलांना संधी मिळत असली तरी, दुसऱ्या बाजूला हुंडाबळी, छेडछाड, लैंगिक अत्याचार व कौटुंबिक हिंसाचार या घटनांवर पूर्णपणे अंकुश लावण्यामध्ये कायद्याची अमलबजावणी व सामाजिक मानसिकता महत्वाची आहे.

महिलांना सक्षम करणेसाठी भारतीय राज्यघटना भाग ३ व भाग ४ मध्ये अनेक तरतुदी करून खालील कायदे करण्यात आलेले आहेत.

१. हिंदु विवाह कायदा	-	१९५५
२. हिंदु वारसा कायदा	-	१९५६
३. हिंदु अज्ञान पालकत्व कायदा	-	१९५६
४. हिंदु दत्तक व पोटगी कायदा	-	१९५६
५. हुंडा प्रतिबंध कायदा	-	१९५६
६. प्रसूती रजा कायदा	-	१९६१
७. चिकीत्सक गर्भसमापक	-	१९७१
८. समान वेतन कायदा	-	१९७६
९. बालविवाह निषेध कायदा	-	१९८६
१०. सती निषेध कायदा	-	१९८७
११. प्रसवपूर्व निदान तकनीकी अधिनियम	-	१९८४
१२. भारतीय घटस्फोट कायदा	-	२००१
१३. कौटुंबिक हिंसाचार प्रतिबंधक कायदा	-	२००५
१४. हिंदु वारसा हक्क सुधारीत कायदा	-	२००५.

सामाजिक अधिकार :

स्वातंत्र्य प्राप्तीनंतर भारतीय स्त्रियांच्या जीवनात अनेक क्रांतीकारक परिवर्तन घडून आले. भारतीय शासनाने स्त्री -पुरुष समानतेचे तत्व मान्य करून स्त्रीला जीवनाच्या कोणत्याही क्षेत्रात प्रवेश करण्याचे स्वातंत्र्य दिले. तिला पुरुषांच्या गुलामगिरीतून मुक्त केले आजच्या स्त्रीला आपल्या हक्कांची पूर्ण जाणीव आहे. सर्व सामाजिक क्षेत्रात ती भाग घेत आहे. महिला सबलीकरणांमुळे महिला

कौटुंबिक पातळीपासून ते सामाजिक पातळीपर्यंत निर्णय स्वातंत्र्य, अधिकार स्वातंत्र्य उपभोगू लागली. त्याचप्रमाणे महिलांच्या विकासासाठी जे घटनात्मक कायद्यांच्या तरतुदीमुळे लागली. त्याचप्रमाणे महिलांच्या विकासासाठी जे घटनात्मक कायद्यांच्या तरतुदीमुळे स्त्रियांना अनेक सामाजिक अधिकार प्राप्त झाले. १९४८ च्या हिंदु कोडबिलामुळे महिलांना पुढीलप्रमाणे अधिकार प्राप्त झाले.

१. घटस्फोटाचा अधिकार व पोटगीचा अधिकार मिळाला.
२. स्त्रियांना दत्तक घेण्याचा अधिकार मिळाला.
३. स्त्रियांना स्वतः च्या मिळकतीवर अधिकार मिळाला.
४. वडीलाच्या मिळकतीवर मुला इतकाच मुलींना अधिकार मिळाला.
५. मुलीला वारसा होण्याचा अधिकार मिळाला.
६. आंतरजातीय विवाहास मान्यता मिळाली.
७. स्वतःचा वारस निश्चित करण्याचा अधिकार मिळाला.

आर्थिक अधिकार :

आजची स्त्री अर्थात्पादनाच्या बाबतीत पुरुषांइतकीच अर्थात्पादन करीत आहे. प्रत्येक स्त्री काही तरी काम करते. परंतु बऱ्याच वेळा पैसे कमविण्यासाठी तिला घराबाहेर ही जावे लागत. काम करणाऱ्या स्त्रीला आपल्या अधिकाराची माहिती असायला हवी. हे अधिकार भारताच्या घटनेने दिलेले आहेत. त्यांची अंमलबजावणी व्हावी यासाठी वेगवेगळ्या कायद्यांद्वारे अधिकार महिलांना प्राप्त झाले ते पुढील प्रमाणे.

१. काम करणाऱ्या प्रत्येक स्त्री पुरुषाला काम करण्यासाठी वेतन व मजुरी मिळाली.
२. समान कामाला समान वेतन मिळाले.
३. स्त्रियांना गरोदरपणात प्रसूतीच्या संबंधित काही खास हक्क मिळाले.

राजकीय अधिकार :

महिलांना पुरुषांच्या बरोबरीने समान अधिकार व सहभाग हा विषय आज जगामध्ये चर्चेसाठी लोकप्रिय स्वरूपाचा झाला आहे. स्त्रियांना राजकीय क्षेत्रात मिळालेले अधिकार खालील प्रमाणे आहेत.

१. घटनात्करीत्या स्त्रियांना मताधिकार
२. उमेदवारीमध्ये राखीव जागा.

भारतीय राज्यघटनेच्या ४ भागात राज्याच्या धोरणाच्या मार्गदर्शक तत्वांचा समावेश आहे. ही तत्वे राज्याला धोरणात्मक बाबतीत मार्गदर्शन करण्यासाठी घटनेत समाविष्ट करण्यात आली आहेत. म्हणजे राज्याने आपली धोरणे निश्चित करताना कोणत्या गोष्टीचा प्राधान्यक्रमाने विचार करावा. या संबंधीचे मार्गदर्शन ही तत्वे करतात. राज्यघटनेच्या सरनाम्यात दिलेल्या सामाजिक व आर्थिक न्यायाच्या अभिवचनाची पूर्तता करण्यासाठी घटनाकारांनी मार्गदर्शक तत्वांची योजना केली आहे.

मार्गदर्शक तत्वांत ही स्त्री - पुरुष समानता स्त्रियांच्या हक्कांचे रक्षण यावर भर दिला असल्याचे दिसून येते. त्या दृष्टीने आपणास पुढील मार्गदर्शक तत्वांचा उल्लेख करता येईल.

१. लोकांच्या कल्याणासाठी ज्या सामाजिक, आर्थिक व राजकीय न्याय असेल अशी समाज व्यवस्था निर्माण करून ती टिकविण्याचा प्रयत्न करण्यात येईल.
२. स्त्री - पुरुष सर्व नागरिकांना उपजिवीकेची पुरेशी साधने उपलब्ध होण्याचा हक्क मिळवून देण्यासाठी राज्याकडून प्रयत्न केला जाईल.
३. स्त्री - पुरुष यांना समान कामासाठी समान वेतन मिळवून देण्याचा प्रयत्न करण्यात येईल.
४. स्त्री - पुरुष कामगारांचे आरोग्य आणि शक्ती तसेच मुलांचे कोवळे वय यांचा दुरुपयोग केला जाणार नाही याची काळजी घेतली जाईल.
५. कामाच्या ठिकाणी न्याय व माणुसकीची परिस्थिती निर्माण करण्याची आणि प्रसूती सहाय्य मिळवून देण्याची व्यवस्था करण्यात येईल.

६. राज्यघटनेची अंमलबजावणी सुरु झाल्यापासुन १० वर्षांच्या आत, १४ वर्षाखालील सर्व मुला मुर्लीना मोफत व सक्तीचे शिक्षण देण्याची व्यवस्था राज्य करील.

सारांश :

स्त्रीयांवर आतापर्यंत झालेल्या अन्यायाचे परीमार्जन करणे त्यांना समाज जीवनाच्या सर्व क्षेत्रात पुरुषांच्या बरोबरीने स्थान देणे, त्यांना आर्थिकदृष्ट्या स्वावलंबी बनवणे, त्यांना त्यांचे सर्व न्याय मिळवून देणे आणि समाजात त्यांना सन्मानाने व प्रतिष्ठेने जीवन जगता येईल अशी व्यवस्था निर्माण करणे म्हणजे महिला सबलीकरण होय.

भारतीय राज्यघटनेतील आणि त्या अनुषंगाने केलेल्या इतर कायद्यामधील तरतुदीनुसार महिलांना पुरुषांप्रमाणे समान हक्क असल्यामुळे त्यांनी विविध क्षेत्रात स्वतःचे कर्तृत्व सिध्द केले आहे. मानवी हक्कामुळे महिलांचे आर्थिक, शैक्षणिक, सामाजिक व सांस्कृतिक क्षेत्रात सक्षमीकरण घडवून आल्यामुळे महिला हक्क व कायदे महिला जीवनाच्या अस्तित्वाची कवच कुंडलेच बनली आहेत यात शंका नाही.

संदर्भ :

१. नारी कायदा : अँड . प्रदिप म्हात्रे
२. महिला कल्याण व विकास : प्रा.सौ.माधवी कवी.
३. महिलांचे सबलीकरण आणि शेतकरी महिला आघाडीचे योगदान : डॉ. सौ. नंदिनी तडकलकर
४. लिंगभाव व समाज : प्रा. सुहास निर्गुण
५. मानवी हक्क : प्रा.व्ही. बी. पाटील
६. नारी के प्रति अत्याचार एवं मानवाधिकार : श्रीमती मंजु शर्मा
७. भारत मे स्त्री असमानता : एक विमर्श , डॉ. गोपाल जोशी.



97.

स्त्री शिक्षणासमोरील आव्हाने आणि उपाय**वांकर एच.एम.**

लोकप्रशासन विभाग प्रमुख

वसंतराव नाईक महाविद्यालय, औरंगाबाद

प्रास्ताविक :

स्त्री शिक्षण हा स्त्रियांच्या सामाजिक, आर्थिक, राजकीय व सांस्कृतिक विकासाचा, एवढेच नव्हे तर एकंदरीत संपूर्ण समाजाचा सर्वांगीण विकासाचा महत्त्वपूर्ण टप्पा आहे. मात्र असे असले तरी स्त्रियांचा शिक्षण प्राप्त करण्याचा हक्क मात्र संपूर्ण जगात विशेषतः मागासलेल्या राष्ट्रांमध्ये वादातीत राहिला आहे. शिक्षण प्राप्त करण्यासाठी स्त्रियांना दिर्घकालीन संघर्ष करावा लागला आहे.

भारतात एकूण लोकसंख्येच्या जवळपास ५० टक्के संख्या महिलांची आहे. परंतु जीवनाच्या विविध क्षेत्रांतील स्त्रियांचा सहभाग अत्यल्प आहे व त्यामुळेच त्या समाजातील एक दुर्लक्षित घटक बनल्या आहेत. अलीकडील काळात स्त्रियांनी शिक्षणाद्वारे समाजात आपले स्वतंत्र स्थान निर्माण केल्याचे दिसून येते. किंबहुना, पुरुषप्रधान व्यवसायात देखील स्त्रियांनी आपले कर्तृत्वाचा ठसा उमटविला आहे; परंतु अशा स्त्रियांची संख्या अत्यल्प आहे.

भारतात स्वातंत्र्यप्राप्तीच्या ६० वर्षानंतरही स्त्री शिक्षणाच्या बाबतीत म्हणावी तशी प्रगती झाल्याचे दिसून येत नाही. ग्रामीण भागातील शहरी झोपडपट्ट्यातील अनेक स्त्रिया आजही शिक्षणापासून वंचित आहेत. शाळामधील मुलींच्या गळतीचे प्रमाण खूप आहे. इ.स.२०११ मधील आकडेवारीनुसार, महाराष्ट्रात पुरुष साक्षरता ८२.१४ टक्के तर स्त्री साक्षरतेचे प्रमाण ६५.४६ टक्के एवढे आहे. म्हणजेच १६.६८ टक्के स्त्रिया पुरुषांच्या तुलनेत मागे आहेत. भारताच्या संदर्भात ही आकडेवारी पाहता असे दिसून येते की, पुरुष साक्षरता ७५.८५ टक्के तर स्त्री साक्षरता ५४.१७ टक्के इतकी आहे. म्हणजेच देशपातळीवर २१.६९ टक्के महिला शिक्षणाच्या बाबतीत पुरुषांच्या मागे आहेत. हे चित्र निश्चितच समाधानकारक नाही. स्त्री शिक्षणातील समस्या व आव्हाने शोधून त्यांचे निराकरण करणे व स्त्रियांना शिक्षणाची समान संधी उपलब्ध करून देणे ही आज प्रमुख आवश्यकता बनली आहे.

स्त्री शिक्षणासमोरील आव्हाने :

स्वातंत्र्यप्राप्तीनंतर स्त्रियांना शिक्षणाची समान संधी उपलब्ध व्हावी यासाठी, भारतीय संविधानात (कलम १५(३), १६, २१(ए), ४५ मध्ये) विविध तरतुदी करण्यात आल्या. त्याशिवाय विविध स्वरूपाच्या अनेक योजना राबविल्या गेल्या. परंतु चित्र फारसे पालटले नाही. यास अनेक सामाजिक, आर्थिक व सांस्कृतिक कारणे व काही कौटुंबिक व शालेय स्तरावरील कारणे कारणीभूत ठरतात. ही सर्व कारणे आज स्त्री शिक्षणासमोर मोठी आव्हाने बनून उभी राहिली आहेत. ती आपणास पुढीलप्रमाणे पाहता येतील.

दारिद्र्य हे स्त्री शिक्षणासमोरील प्रमुख आव्हान आहे. भारतीय समाजातील विशेषतः ग्रामीण भागातील अनेक कुटुंबे दारिद्र्याच्या समस्येने ग्रस्त आहेत. या गरीब कुटुंबातील मुलींना पालक शाळेत न पाठविता कामावर पाठवतात. शिवाय घरकाम, लहान मुलांचा सांभाळ यासाठीही मुलींना शाळेपासून वंचित ठेवले जाते. शिक्षणाचा वाढता खर्च अनेक चांगल्या कुटुंबातील पालकही पुरवू शकत नाहीत. मुली लग्नानंतर सासरी जाणार असल्याने, त्यांच्या शिक्षणावर खर्च करणे म्हणजे पैसा वाया घालविणे असाही अनेक पालकांचा दृष्टिकोन असतो. आपल्या मुलींनी शिक्षण घेऊन स्वतःच्या पायावर उभे राहावे यासाठी अनेक पालकच मूळात इच्छुक असतात. पालकांची ही नकारात्मक मानसिकता देखील स्त्री-शिक्षणासमोरील प्रमुख आव्हान आहे.

स्त्रियांच्या शिक्षणाबाबत समाजाचा दृष्टिकोन आजच्या आधुनिक युगातही अत्यंत संकुचित असल्याचे दिसून येते. विशेषतः ग्रामीण भागात 'चूल आणि मूल' एवढ्यापुरतेच स्त्रियांचे कार्यक्षेत्र मर्यादित असावे असा समाजाचा दृष्टिकोन आहे. मुलींचे लहान वयातच केले जाणारे लग्न हा देखील त्यांच्या शिक्षणातील एक अडसर ठरतो. अलीकडे, कायद्याद्वारे ही प्रथा बंद करण्यात आली असली तरी ग्रामीण भागात विशेषतः उत्तर प्रदेश, बिहार, राजस्थान, मध्य प्रदेश, गुजरात या राज्यात ही प्रथा अजूनही चालू असल्याचे दिसून येते.

प्राथमिक व माध्यमिक शाळांची संख्याही अपुरी आहे. माध्यमिक शाळा तर ग्रामीण व दुर्गम भागात खूपच मर्यादित आहेत. शिवाय जिथे शाळा उपलब्ध आहेत तिथे त्यांची अवस्था अत्यंत दयनीय आहे. शाळांना पुरेशा सुविधा उपलब्ध नाहीत, इमारती नाही, कित्येक शाळा एक शिक्षकीही आहेत. भारतात National Sample Survey च्या निष्कर्षानुसार देशातील ३०% प्राथमिक शाळांना योग्य इमारती नाहीत तर इतर २०% प्राथमिक शाळा केवळ एकच खोलीत चालविल्या जातात. National Institute of Educational Planning and Administration या संस्थेच्या आणखी एका अभ्यासानुसार आजही देशात १३% प्राथमिक शाळा या एक शिक्षकी आहेत. त्यामुळे शिक्षणाची गुणवत्ता व परिणामकारकता ढासळते.

स्त्री शिक्षणासमोरील आणखी एक महत्त्वपूर्ण आव्हान म्हणजे गळती होय. प्राथमिक शिक्षणासाठी शाळेत प्रवेश घेतल्यानंतर सर्वच मुली माध्यमिक शिक्षणापर्यंत पोहचू शकत नाहीत. प्राथमिक शिक्षणातच त्यांची संख्या मोठ्या प्रमाणात घटते. केवळ काही मुली माध्यमिक शिक्षण पूर्ण करतात तर अत्यल्प मुली उच्च शिक्षण घेतात. महाराष्ट्रात मुलींच्या गळतीचे प्रमाण चौथीपर्यंत १८%, सातवीपर्यंत तर दहावीपर्यंत ५९% इतके आहे. यावरून गळतीच्या समस्यांची जाणीव होते.

महाराष्ट्रातील गळतीच्या प्रमाणाची टक्केवारी :

	मुले	मुली
पहिले ते चौथी प्राथमिक स्तर	१७	१८
पाचवी ते सातवी	४०	४२
आठवी ते दहावी	५२	५९

शाळा घरापासून दूर अंतरावर किंवा शेजारच्या गावात असल्यानेही मुलींची गळती मोठ्या प्रमाणात होते. दूरच्या शाळेत जाण्यासाठी प्रवासाच्या सुविधांचा देखील अभाव असतो. त्यामुळे पालक मुलींना शाळेत पाठवायला तयार नसतात. शिवाय अशा दूरच्या शाळेत वसतिगृहांची सुविधा नसते. निवासी शाळा किंवा आश्रमशाळा अत्यंत कमी आहेत व जिथे त्या आहेत तिथे मुलींच्या सुरक्षिततेची हमी नसते. महाराष्ट्रातील आश्रमशाळा या लैंगिक अत्याचाराच्या प्रकरणांनी काळवंडल्या आहेत. अशा परिस्थितीत पालकांना मुलींच्या सुरक्षिततेचा प्रश्न भेडसावणे साहजिकच आहे. शाळांमध्ये पुरुष शिक्षकांचीच संख्या जास्त असते. त्यांच्या तुलनेत शिक्षिकांची संख्या अत्यंत कमी असल्याचे दिसून येते.

आदिवासी भागात मुलांना भाषा समजत नाही. त्यांची भाषा पुस्तकी भाषेपेक्षा वेगळी असते. त्यामुळे त्यांना पुस्तकी भाषा समजण्यात अनेक अडचणी येतात.

स्त्री शिक्षणासमोर असणाऱ्या वरील आव्हानांव्यतिरिक्त इतरही काही समस्यांची दखल घेणे आवश्यक ठरते. शाळेतील निरस व चैतन्यहीन शैक्षणिक कार्यक्रम, असमर्पक अभ्यासक्रम मुलींसाठी शाळांची कमतरता, शाळेत स्वच्छता गृहांचा अभाव इ. बाबींचा उल्लेख करता येईल.

स्त्री शिक्षणाच्या आव्हानावरील उपाय :

स्त्री शिक्षणाचे प्रमाण वाढवून स्त्रियांना समाजाच्या मुख्य प्रवाहात सामील करून घेण्याची महत्त्वपूर्ण जबाबदारी शासनावर आहे. केंद्र व राज्य शासनांनी यासाठी अनेक योजना राबविल्या आहेत. महाराष्ट्र शासनानेदेखील कस्तुरबा गांधी बालिका विद्यालय योजना (२००४), अहिल्याबाई होळकर योजना (१९९६-९७), सावित्रीबाई फुले दत्तक पालक योजना, मातृप्रबोधन प्रकल्प इ. योजना राबविल्या आहेत. मात्र या योजना पुरेशा नसून स्त्री शिक्षणाचे प्रमाण वाढविण्यासाठी इतरही अनेक उपाय योजने आवश्यक आहे.

१) स्त्री शिक्षणासंबंधी समाजाचा व पालकांचा संकुचित व नकारात्मक दृष्टिकोन बदलून समाजात 'स्त्री-पुरुष समानता' या मूल्याची रुजवणूक करणे आवश्यक आहे. त्यासाठी मोठ्या प्रमाणात जाणीव जागृती केली पाहिजे.

२) ६-१४ या वयोगटातील मुलींना सक्तीचे व मोफत शिक्षण देण्यात यावे. महाराष्ट्रात १२ वीपर्यंतच्या मुलींना मोफत शिक्षण दिले जाते. इतर राज्यांतही याचे अनुकरण करणे आवश्यक आहे.

३) प्रत्येक खेड्यात किमान एक शाळा उपलब्ध करून द्यावी. ही शाळा राहत्या ठिकाणापासून कमीत कमी अंतरावर असावी. जर शाळा दूर असेल तर तेथपर्यंत प्रवासाची मोफत व्यवस्था करून द्यावी.

- ४) स्त्री शिक्षणासाठी स्वतंत्र अशा दूरगामी योजनांची निर्मिती करून त्यांची अंमलबजावणी करावी. अनुसूचित जाती, अनुसूचित जमाती, अल्पसंख्यांक व आदिवासी समाजातील मुलींसाठी स्वतंत्र योजना आखाव्यात.
- ५) महाराष्ट्रात शासनाने मुलींसाठी सावित्रीबाई फुले दत्तक पालक योजना सुरु केली आहे. या योजनेनुसार आर्थिकदृष्ट्या संपन्न कुटुंबातील पालक गरीब मुलींचा शैक्षणिक खर्च उचलतात. अशी योजना देशातील सर्व राज्यात राबविणे आवश्यक आहे.
- ६) शाळेच्या वेळा लवचिक असाव्यात. शिवाय विभिन्न प्रदेशात तेथील परिस्थितीनुसार भिन्न शालेय दिनदर्शिका असाव्यात.
- ७) अनौपचारिक शिक्षण, दुरस्थ शिक्षण, पत्रव्यवहाराद्वारे शिक्षण, निरंतर शिक्षण, प्रौढ शिक्षण इ. शिक्षणाची विविध पर्यायी प्रतिमाने विकसित करून त्यांची अंमलबजावणी करावी.
- ८) वस्तीशाळा, फिरत्या शाळा, रात्र शाळा, मुक्त विद्यालय, आश्रमशाळा, वसतिगृहयुक्त निवासी शाळा इ. नवनवीन प्रकारच्या शाळा सुरु केल्या जाव्यात.
- ९) प्रत्येक शाळेत स्त्री शिक्षकांची नियुक्ती करावी व ग्रामीण भागात त्यांना सुरक्षित निवासाची व्यवस्था उपलब्ध करून द्यावी.
- १०) अभ्यासक्रमात आमूलाग्र बदल करावा. नवीन अभ्यासक्रम व्यावसायिक शिक्षण, गृहविज्ञानविषयक शिक्षण, सामाजिकदृष्ट्या उपयुक्त शिक्षण, स्त्रियांच्या जीवनोपयोगी कला व कौशल्यांचा समावेश असणारा समावेशक स्वरूपाचा असावा.
- ११) केंद्र व राज्य शासनांनी शिक्षणावरील खर्चात वाढ करून स्त्री शिक्षणासाठी स्वतंत्र निधी उपलब्ध करावा.
- १२) स्थानिक स्तरावर ५०% महिला सदस्य असलेल्या ग्राम शिक्षण समितीची स्थापना करून त्याद्वारे स्त्री शिक्षणास प्रोत्साहन द्यावे.
- १३) अर्धवट शिक्षण घेतलेल्या मुलींचे शिक्षण पूर्ण करण्यासाठी बालिका मंडळे अथवा शिबिरे आयोजित केली जावीत.
- १४) मुलींना उच्च शिक्षणात ३०% जागा राखीव ठेवाव्यात व त्यांना उच्च व व्यावसायिक शिक्षण घेण्यासाठी मार्गदर्शन व समुपदेशन सेवा पुरवण्यात यावी.

थोडक्यात स्त्री शिक्षणाचा प्रचार-प्रसार करावयाचा असेल तर त्याची जबाबदारी केवळ शासनावर टाकून भागणार नाही. समाज, पालक, विविध सामाजिक संस्था यांनीही यात पुढाकार घ्यायला हवा. शासनानेदेखील केवळ नवीन योजना आखून चालणार नाही तर त्यांची योग्य व काटेकोर अंमलबजावणी होईल याची दक्षता घेतली पाहिजे तरच स्त्रियांना शिक्षणाची समान संधी प्राप्त होऊन त्या विकासाचा एक घटक बनतील.

संदर्भ

- 1) 'Women Education in India : Myth and Reality' - Pratima Chaudhary.
- 2) 'Women Education and Social Development' - Bhat and Sharma.
- 3) 'Women Educational and Social Empowerment' - Mamta Rajwat.
- 4) 'Women Education' : A.K.Nayak, U.K.Singh.
- 5) 'India 2004' : Publication Division, Govt. of India.
- 6) 'Problems of Education in india': Sharma and Sharma.
- 7) 'Women Education and Culture': Pruthi & Sharma.
- 8) 'भारतीय स्त्री जीवन': डॉ.लीला पाटील.
- 9) 'शोध बाई माणसाच्या जिण्याचा': स्वाधार, अक्षर प्रकाशन.



98.

फुले-आंबेडकरी परिवर्तनवादी चळवळ आणि महिला सक्षमीकरण

विश्वाम्भर धर्मा गायकवाड

Assistant Professor

Dept. of Political Sci. (UG & PG),

Shivaji Mahavidyalaya, Udgir, Dist. Latur-413517 (MS)

Cell : 91+9423343473 , 9890893419

महाराष्ट्राला परिवर्तनवादी व मुक्तीदायी अशा सामाजिक चळवळीचा प्रगल्भ वारसा लाभलेला आहे. स्त्री मुक्तीचा अत्यंत क्रांतीकारी आशय घेऊन सामाजिक सुधारणांचे भारतात बीजारोपण झाले ते बंगाल पाठोपाठ महाराष्ट्रात. ज्योतिबा व सावित्री फुले या दांपत्याने स्त्री शिक्षणाला प्राधान्य दिले आणि शूद्रातिशूद्रांच्या दास्याबरोबरच स्त्रीदास्याचीही अत्यंत परखड मांडणी केली. या देशात स्त्रियांच्या उन्नतीकरता जाती व धर्माच्या नावावर होणाऱ्या अमानुष शोषणातून मुक्तता करण्याकरिता प्रामुख्याने भगवान तथागत गौतम बुद्ध, महात्मा ज्योतिबा फुले आणि डॉ.बाबासाहेब आंबेडकर यांनी केलेले कार्य उल्लेखनीय ठरते. स्त्रियांना मानवी हक्क प्राप्त करून देणे आणि समाजात त्यांना मानाचे स्थान प्राप्त करून देण्याकरिता या महामानवांनी अखंड परिश्रम केले. बुद्ध-फुले-आंबेडकरी चळवळीने स्त्रीच्या मनातील न्यूनगंड काढून तिच्या मनात आत्मविश्वासची पेरणी केली.

डॉ.आंबेडकरांची स्त्रियांच्या संदर्भातील भूमिका व्यापक होती. पांढरपेशी स्त्री वर्गापुरती आपली सुधारणा मर्यादित ठेवणाऱ्या पांढरपेशी सुधारकांनी या देशातील बहुजन, गिरिजन, दलित, शूद्रातिशूद्र स्त्रियांच्या उन्नतीच्या संदर्भात कोणतीच हालचाल केली नाही. या देशातील स्त्रियांना ज्ञानदानाचे कार्य हे फुले दांपत्यांनी केले म्हणजेच बहुजन स्त्रियांच्या शिक्षणाची मुहूर्तमेढ त्यांनी रोवली तर हिंदू कोड बिलाच्या आधारे स्त्रियांना त्यांच्या हक्काची सनद मिळवून देण्यासाठी बाबासाहेबांनी आपल्या मंत्रीपदाचा राजीनामा दिला. १९४२ मध्ये नागपूर येथील अखिल भारतीय दलित महिला परिषदेचे अधिवेशन भरले त्या सभेत ते म्हणतात की, “एखाद्या समाजाच्या स्त्रियांच्या प्रगतीवरून त्या समाजाच्या प्रगतीचे मोजमाप करता येते.” देशाला कुटुंब नियोजनाची अत्यंत गरज आहे असे सांगणारे बाबासाहेब पहिले एकमेव राजकीय पुरुष होते. बाबासाहेबांनी समाजातील दुबळ्या स्त्रीलाच प्रथमतः जागृत करण्याचे कार्य केले. भारतीय दुर्बल स्त्रीला त्यांनी बुद्धधर्माच्या रूपात विनयाचाही आदर्श दिलेला आहे.

सिंधु संस्कृती, चार्वाक दर्शन व स्त्री :

भारताची प्राचीन व एतदेशीय संस्कृती ही नागसंस्कृती होय. नाग संस्कृती हीच पुढे सिंधु संस्कृती म्हणून ओळखली जाते. सिंधु नदीच्या खोऱ्यात स्त्रीसत्ताक सत्ता अस्तीत्वात होती. सिंधु संस्कृती ही गणसत्ताक संस्कृती होती. स्त्रीला मान, सन्मानाचे स्थान होते. स्त्री व पुरुष हे समान होते.

चार्वाकाने सिंधु संस्कृतीतील स्त्री-पुरुष समानतेचे तत्त्व स्वीकारले. त्यांनी संपूर्ण वैदिक धर्म नाकारला. स्त्रियांना अत्यंत मानाचे स्थान दिले. चार्वाकाने स्त्री व कामजीवन याबाबतीत अतिशय वास्तव, विवेकी व वस्तुस्थितीला सामोरे जाणारे विचार मांडले. ‘यौनिसुचिता’, ‘पतिव्रत्य’ इ. संकल्पनाची चार्वाकाने पिळगेली उडवली. वैदिक व्यवस्थेविरुद्ध विद्रोह करून बुद्ध धम्माला समतेची पार्श्वभूमी तयार केली.

बौद्ध तत्त्वज्ञान व स्त्री दर्जा :

स्त्रीमुक्तीचे आद्य प्रणेते खऱ्या अर्थाने भगवान बुद्ध होय. कारण बुद्धपूर्व काळात स्त्रियांना अनेक जाचक रूढी, प्रथा, परंपरांना सामोरे जावे लागत होते. सन्यासही घेता येत नव्हता. त्या काळात बुद्धांनी स्त्रीला ‘प्रव्रज्या’ घेण्याचा हक्क देऊन स्त्रियांना पुरुषांच्या बरोबरीने आणून सोडले. त्यांनी ‘भिक्षुणी संघाची’ स्थापना केली. बुद्धकाळात क्षेमा, उत्पलवर्णा, गौतमी, यशोधरा, आम्रपाली इ. स्त्रीया बौद्ध इतिहासात प्रसिद्ध आहेत.

बुद्धाने वैदिक धर्म नाकारून बुद्ध धम्म स्थापिला. स्त्रियांना न्याय हक्क देण्याचा प्रयत्न केला. वर्ण, जात ही भेदाची व्यवस्था नष्ट करण्याचा व समानता प्रस्थापित करण्याचा प्रयत्न केला. भिक्षु-भिक्षुणींनी त्यांच्या वर्ण वा जातीच्या नावाने संबोधण्याची बुद्धाने सक्त मनाई केली होती. स्त्रियांना संघ प्रवेशाची समान संधी देण्यात आली.

महात्मा फुले व सत्यशोधकी स्त्रीवाद :

सामाजिक व धार्मिक गुलामगिरीविरुद्ध उघडपणे क्रांतीकारक बंड करून समाजपरिवर्तन करणारा सुधारक म्हणजे महात्मा फुले होय. फुलेंनी आपल्या पत्नीच्या साहाय्याने स्त्रीशिक्षणाचे कार्य हाती घेतले. त्यासाठी शाळा काढल्या. नुसत्या शाळा काढल्या नसून बालविधवा, परितक्त्या यासाठी बालहत्या प्रतिबंधक व अनाथाश्रम उघडले. बालविधवा व केशवपनावर कडक टीका केली. अशा तऱ्हेने दलित महिला चळवळीला गती देण्याचे बहुमोल कार्य फुले दांपत्यांनी केलेले आहे.

‘सत्यशोधकी’ परंपरा म्हणजे सर्व मागास ठेवल्या गेलेल्या सर्व शोषितांच्या प्रश्नांना समजून घेवून त्यांना उकलून न्याय हक्क प्रदान करण्यासाठी झगडणारी परंपरा होय. सर्वच मागासलेल्या स्त्रियांना न्याय, समता, स्वातंत्र्य देण्यासाठी प्रयत्न करणारा विचार हा सत्यशोधकी विचार होय. सत्यशोधकी स्त्रीवाद हा विषमतेला नाकारतो, स्त्रियांना समता, न्याय व स्वातंत्र्य देतो. वर्ण, जात, धर्मव्यवस्था पूर्णतः नाकारतो. सत्यशोधकी स्त्रीवादाचा विचार हा म.फुले प्रणित विचारधारेवर आधारित आहे.

डॉ.बाबासाहेब आंबेडकर :

भगवान बुद्ध व म.फुले याचा सामाजिक परिवर्तनाचा वारसा पुढे बाबासाहेबांनी चालू ठेवला. बुद्ध, कबीर, फुले यांना वैचारिक आदर्श मानून बाबासाहेबांनी दलित स्त्री व पुरुषांच्या उन्नतीसाठी संपूर्ण हयात खर्ची केली. दलित सर्वात दुहेरी अन्याय जर कुणावर होत असेल तर ते म्हणजे दलित स्त्रीवर म्हणून स्त्रीची मुक्ती करण्याचे ध्येय बाबासाहेबांनी ठरवलेले होते. भारतीय स्त्रीच्या क्षमतेची जाण ओळखून स्त्री वर्गाला उद्देशून त्यांनी स्त्रियांच्या वेगवेगळ्या परिषदा घेतल्या. सभा, परिषदा, मेळावे, संमेलने इ. मधून स्त्रीवर्गाला उद्देशून अनेक भाषणे दिली. स्त्रीला आत्मशोध घ्यायला लावून आपले कर्तृत्व प्रगट करण्याची संधी स्त्रीला बाबासाहेबामुळेच लाभली. महाड सत्याग्रह परिषदेत २६ डिसेंबर १९२७ रोजी स्त्रियांच्या सभेत बाबासाहेब स्त्रियांना उद्देशून म्हणतात, “स्त्रियांनो उच्च महत्त्वाकांक्षा बाळगा. ज्ञान व विद्या काही पुरुषांसाठीच नाहीत तर स्त्रियानाही त्या आवश्यक आहेत. पुढची पिढी सुधारवयाची असेल तर तुम्ही मुलाबरोबर मुलींनाही शिक्षण दिल्याशिवाय राहू नका. साधी राहणी ठेवा.” महाड सत्याग्रही केलेले भाषण क्रांतीकारक व स्फुर्तिदायक होते यामुळे त्यांच्यात चेतना निर्माण झाली. १९२९ चा पार्वती सत्याग्रह, १९३० चा नाशिक येथील काळाराम मंदिर सत्याग्रह या दोन्ही सत्याग्रहात स्त्रियांचा सहभाग मोठ्या प्रमाणात होता. उदा.तानुबाई कांबळे, शेवंताबाई आंगले, ताराबाई जवळकर, यमुनाबाई लोखंडे, सरुबाई भालेराव इ. महिलांनी बाबासाहेबांच्या कार्याखातर सहभाग नोंदविला. येवले येथील धर्मांतर घोषणेनंतर महिलांच्या अनेक सभा झाल्या. त्या सभेत काही महिलांनी पुढील भावना व्यक्त केल्या. “ज्या धर्मात आम्हाला वीर माता, वीर भगिनी, वीर पत्नी होण्याची संधी मिळेल तोच धर्म बाबासाहेब आंबेडकरांनी आम्हास द्यावा.”

महाराष्ट्र ही डॉ.बाबासाहेब आंबेडकरांची कर्मभूमी राहिली त्याचा थेट परिणाम महाराष्ट्रातील स्त्री-जागृतीवर झालेला दिसून येतो. स्त्री वर्गात जागृती झाली तर त्या अस्पृश्य समाजात फार मोठी प्रगती घडवून आणतील असा बाबासाहेबांचा विश्वास होता. दलित समाजाच्या प्रगतीचे मोजमाप त्यातील स्त्रियांच्या प्रगतीवरून केले पाहिजे असे त्यांचे मत होते. स्वतःच्या प्रत्येक उपक्रमात दलित स्त्रियांना सहभागी करून घेण्याकडे त्यांचे जाणीवपूर्वक लक्ष असे. सन १९२७ च्या चवदार तळयाच्या सत्याग्रहापासून ते १९५६ च्या दिक्षा समारंभापर्यंत ज्या परिषदा, मेळावे झाले त्यात दलित स्त्रीया मोठ्या संख्येने उपस्थित असत. स्त्री जागृतीचे मोठी ठिणगी बाबासाहेबांनी महाराष्ट्रात चेतवली.

अस्पृश्यांच्या राजकीय हक्कांच्या लढयांसाठी स्वतंत्र पक्ष संघटना असावी या उद्देशाने डॉ.आंबेडकरांनी २० जुलै १९४२ रोजी महिलांसाठी खास परिषद घेण्यात आली. या परिषदेत संबोधन करत असताना बाबासाहेब म्हणतात, “स्त्रीवर्गात जागृती झाली तर त्या अस्पृश्य समाजाची फार मोठी प्रगती घडवून आणू शकतात. महिलांची संघटीत संस्था असावी यावर माझा विश्वास आहे. दलित समाजाचे कार्य करतांना पुरुषांच्या बरोबरीने स्त्रीलाही पुढे नेले पाहिजे. स्त्रीच्या प्रगतीवरून समाजाच्या प्रगतीचे मोजमाप करता येते. स्वच्छेने राहायला शिका, दुर्गुणापासून अलिप्त रहा, आपल्या मुला-मुलींना शिक्षण द्या, त्यांच्यात महत्त्वाकांक्षा रूजवा, राजकीय पक्षात सर्व स्त्री पुरुषांनी सामील होऊन शासनकर्ती जमात बनविण्याचे ध्येय बाळगावे.”

या परिषदांमुळे दलित स्त्रियात आत्मविश्वास निर्माण झाला. यानंतर १९४४ (कानपूर) १९४५ (मुंबई) येथे शे.का.फे. महिलांची अधिवेशने भरविण्यात आली. यावेळी सुलोचना डोंगरे, शांताबाई दाणी, मिनाम्बल शिवराज या महिला संमेलनाच्या अध्यक्ष होत्या. १९३६ च्या मुंबईतील परळ येथील दामोदर हॉलमध्ये देवदासी, मुरळया, जोगतीण, आराधीण, पोतराज यांची धर्मांतरास पाठींबा देणाऱ्या परिषदेत डॉ.बाबासाहेबांनी या लांछन प्रथेवर कठोर टीका केली व ही प्रथा बंद पाडण्यासाठी आग्रह धरला.

१४ ऑक्टोबर १९५६ च्या धर्मांतराचा परिणाम हा संपूर्ण दलित समाजावर झालेला दिसून येतो. त्यांनी स्वतः धर्मांतर केले पण आपल्या ५ लाख अनुयायांना बौद्ध धम्माची दिक्षा दिली. सर्व दलित समाजाला ‘प्रज्ञा, शील, करुणा’ या त्रयीचा संदेश दिला. बुद्ध धम्म हा विज्ञाननिष्ठ व बुद्धीप्रामाण्यवादी धम्म आहे. धर्मांतरामुळे दलित स्त्रियांत आमूलाग्र मानसिक, सामाजिक, वैचारिक परिवर्तन घडून आले. स्त्रियांची अस्मिता जागृत झाली. आत्मसन्मानाचे भान आले. हिंदू धर्मातील अंधश्रद्धा, जुन्या रूढी, प्रथा-परंपरा, व्रतवैकल्य, देवदेवता, जातपात, अस्पृश्यता या सर्वांचा त्याग तोने केला आणि बौद्ध धम्मातील पंचशील तत्त्वग्रहणाबरोबरच २२ प्रतिज्ञा त्रिसरण इ. स्वीकार केला.

धर्मांतरानंतर व बाबासाहेबांच्या महापरिनिर्वाणानंतर दलित स्त्रीत अनेक बदल झाले. दलित स्त्रीया स्वतःची आत्मकथने लिहायला लागल्या, साहित्यातून व्यथा, वेदना मांडू लागल्या. राजकीय क्षेत्रातही प्रवेश करू लागल्या. विविध क्षेत्रातील पदे भुषवू लागल्या. पूर्णवेळ समाजकार्य व धम्मकार्यही करू लागल्या. कित्येक देवदासी, मुरळया बौद्ध धम्म स्वीकारू लागल्या. पुष्कळ दलित स्त्रियांनी कर्मकांड, उपासतापास, अंधश्रद्धा, व्रतवैकल्य, थोतांड वाटू लागले. अनेक रूढी, अनिष्ट प्रथा, जीर्ण रूढी, पंरपरेचे जोखड स्त्रीने धम्म व बाबासाहेबांच्या विचाराला अनुसरून झुगारून दिले. आंबेडकरी चळवळीत हजारो स्त्रीया प्रचंड संख्येने सहभागी होऊ लागल्या आहेत. आज दलित स्त्री ताठ मानेने उभी आहे. ते केवळ फुले-आंबेडकरांच्या विचारामुळेच. आंबेडकरानंतरही भूमीहीन, नामांतर, रिडल्स व इतर अनेक आंदोलनात बौद्ध स्त्रियांनी समाजाकरिता बलिदान दिले आहे.

डॉ.बाबासाहेब आंबेडकरांनी आयुष्यभर सामाजिक न्यायाचा पुरस्कार केला आणि या देशातील शोषित, पीडित स्त्री-पुरुषाचे प्रेरणास्थान झाले. आजच्या स्त्री चळवळीला बाबासाहेबांनी लोकशाहीचा भरभक्कम पाया उपलब्ध करून दिलेला आहे.

स्त्रीयांची अगतिकता बाबासाहेबांनी जाणली होती. म्हणून त्यांनी संविधानाच्या उद्देशपत्रिकेत व मूलभूत हक्काच्या क.१४ ते २१ पर्यंत स्त्रीयांना कायद्याने समता व सामाजिक न्याय मिळवून देण्याच्या तरतुदी करून ठेवल्या. स्त्रीयांच्या मनातील न्यूनगंड व गुलामगिरी निपटून काढण्यासाठी स्त्री चळवळीला बाबासाहेबांच्या पुढील वाक्यापासून प्रेरणा घेतली. “गुलामाला एकदा त्याच्या गुलामीची जाणीव करून द्या म्हणजे तो आपोआप गुलामगिरीविरुद्ध संघर्षाला उभे राहतील.” पुरुषप्रधान व्यवस्थेचे, मानसिकतेचे मुळ ज्या हिंदू धर्मात आहे तो धर्म बाबासाहेबांनी बुद्ध धर्माच्या अनुषंगाने स्त्रीयांच्या उन्नतीचा, विकासाचा, स्वाभिमानाचा मार्ग मोकळा करून दिला. आंबेडकरी विचारामुळे स्त्रीच्या मनातील न्यूनगंडाची भावना, हिनतेची भावना कमी करण्यास हा विचार उपयुक्त ठरला. “शिका, संघटीत व्हा, संघर्ष करा” हे बाबासाहेबांचे ब्रीदवाक्य दलित स्त्रीने प्रेरणास्रोत मानले. बाबासाहेबांचा स्त्रीकडे बघण्याचा दृष्टिकोण मुलभूत परिवर्तनवादी होता. बाबासाहेबांनी स्त्रीयांच्याबाबतीत अत्यंत किरकोळ व दैनंदिन जीवनातील क्षुल्लक घटना, प्रसंग, पोशाख, आहार इत्यादीसंबंधीचा सखोल विचार करून विशेषतः दलित स्त्रीयांच्या वागण्यात कसा बदल आवश्यक आहे हे पटवून दिलेले आहे.

महाडचा सत्याग्रह, काळाराम मंदिर प्रवेश, धर्मातराची घोषणा, भारतीय संविधान, हिंदू कोड बिल, धम्मचक्र प्रवर्तन अशा युगप्रेरक घटनांतून समाजातील सर्व वर्गीय स्त्रीयांना मुक्ती लढ्याचे वैचारिक बळ डॉ.आंबेडकरांनी दिले. नव्या आदर्शाची जाण दिली. अस्मिता फुलविली. दलित स्त्री प्रगतीच्या पाऊल वाटेवर प्रवास करू लागली. स्त्रीयांच्या समानतेच्या दृष्टीने कायदेशीर तरतुदी करण्यातही आंबेडकरांचे अत्यंत दूरदृष्टी आणि पुरोगामित्व होते. पुरुषांच्या बरोबरीने समान हक्क संविधानात देऊन बाबासाहेबांनी तिला बंधमुक्त केले. देवदासी, सतीप्रथा, वेढबिगारी या प्रथा घटनाबाह्य व गुन्हा ठरवले गेले. हिंदू समाजातील जुने आदर्श व प्रतिमा हद्दपार केल्या गेल्या. स्त्रियांच्या मुक्तीचा विचार करताना त्यांनी त्यांच्या वैचारिक परिवर्तनाचा आग्रह धरला. आंबेडकरी आंदोलनातील स्त्री ही नेहमी सर्वसामान्य स्तरातील आणि स्वेच्छेने, स्वयंस्फूर्तीने पुढे आलेली स्त्री आहे. उपेक्षित, दलित आणि दुर्लक्षित कुटुंबातील स्त्रीने आपले सामर्थ्य प्रकट केलेले आढळते.

डॉ.बाबासाहेब आंबेडकरांनी केवळ दलित स्त्रीयांच्या विकासाचे प्रयत्न केले नाहीतर कष्टकरी, शेतमजूर, पिडीत इ. स्त्री कल्याणाचा विचार केलेला आढळून येतो. व्हायसरायच्या मंत्रिमंडळात (१९४२) मजूरमंत्री असताना स्त्री मजुरांसाठी विशेष गोष्टी उपलब्ध करून दिल्या. उदा.कोळसा खाणीतील स्त्रीयांचे प्रश्न.

हिंदू कोड बिल :

सामाजिक समतेच्या आंदोलनात स्त्रीयांना पुरुषांबरोबर लेखण्याच्या कार्यातील सर्वोच्च कळस म्हणजे डॉ.बाबासाहेब आंबेडकरांचे हिंदू कोड बिल होय. हिंदू कोड बिल म्हणजे भारतातील स्त्रीमुक्तीचा जाहीरनामाच होता. हिंदू कोड बिल हे या देशातील तमाम हिंदू स्त्रीयांच्या उध्दाराचे होते. हे बिल केवळ दलित स्त्रियांसाठीच नाहीतर समस्त हिंदू स्त्रियांच्या हक्कासाठी, उन्नती व विकासाकारिता होते. स्त्रियांना नुसता वरवर उपदेश करून भागणार नाही तर कायद्यामध्येच त्यासाठी तरतुद करावी लागेल या उद्येशाने हे हिंदू कोड बिल तयार केले या बिलामुळे प्रथमच स्त्रीयांना पुढील अधिकार मिळणार होते.

- घटस्फोट देण्याचा अधिकार, घटस्फोट मिळाल्यास पोटगी मागण्याचा अधिकार.
- एक पत्नी असताना दुसरी पत्नी करण्याची मनाई अधिकार.
- दत्तक घेण्याचा अधिकार.
- वडिलोपार्जित संपत्तीत हिस्सा मिळवण्याचा अधिकार.
- स्त्रियांना स्वतःच्या मिळकतीवर अधिकार
- मुलीला वारसा घेण्याचा अधिकार
- आंतरजातीय विवाह करण्याचा अधिकार
- स्वतःचा वारस निश्चित करण्याचे अधिकार

इ. अधिकार या बिलामार्फत भारतीय स्त्रीयांना मिळणार होते. डॉ.बाबासाहेब आंबेडकरांनी कायदामंत्री या नात्याने हे बिल जसेच्या तसे पास करण्याचा आग्रह धरला होता. कारण या बिलाने बहुजन समाजाचे जेवढे हित होईल तेवढे हित घटना करू शकत नाही असे त्यांचे मत होते. घटनेत सामाजिक समता पूर्णपणे आणता आली नाही हे न्यून दूर करण्याच्या हेतूनेच त्यांनी हिंदू कोड बिल लोकसभेत आले परंतु जीर्ण हिंदूत्ववाद्यांनी हे बिलच पास होऊ दिले नाही. तेव्हा बाबासाहेबांनी आपल्या पदाचा राजीनामा देऊन टाकला. पुढे हरिभाऊ पाटस्कर या ब्राह्मण व्यक्तीच्या नावाने तुकड्या-तुकड्याने हे बिल पास करण्यात आले.

देशातील पुरुषप्रधान समाजरचनेचे धर्मशास्त्राचा, पुराणांचा, मनुस्मृतीचा दाखल देऊन स्त्रियांचे हक्क आणि अधिकार नाकारले. हे सर्व हक्क आणि अधिकार हिंदू कोड बिलाने स्त्रीयांना दिलेले आहेत.

भारतीय संविधानातील स्त्रीविषयक तरतुदी :

डॉ.बाबासाहेब आंबेडकरांनी या देशातील जातीव्यवस्थेवर आधारित हिंदू धर्माचा व विषमतेचा विध्वंस करून सामाजिक समता निर्माण करण्याचा मानस समोर ठेवून भारताची राज्यघटना निर्माण केली. या राज्यघटनेत त्यांनी बुद्ध आणि फुल्यांचा विचाराचा चेहरा दिला. सामाजिक न्याय व सामाजिक समतेचा पुरस्कार केला. संविधानातील समतेच्या अधिकारामुळे स्त्रीयांना स्वातंत्र्य मिळाले या संविधानिक अधिकाराचा निश्चितच स्त्रीयांच्या दर्जावर परिणाम झालेला आहे.

क-१४ -सर्वजन कायद्यापुढे समान असतील.

क. १५ - धर्म, वंश, जात, लिंग, जन्मस्थान यावरून कोणत्याही प्रकारचा भेदभाव करता येत नाही.

क. १६- शासकी सेवेत सर्वांना समान संधी असेल इ.

भारतीय संविधानात मूलभूत अधिकारात जे समतेचे तत्त्व अंगिकारले होते त्या तत्वाशी सुसंगत असेच हिंदू कोड बिल होते. हिंदू स्त्रीला पीडामुक्त करून न्याय हक्क मिळवून देण्यासाठी बाबासाहेबांनी हिंदू कोड बिलाची निर्मिती केली. पुढे १९५५-५६ ला हिंदू स्त्रीयांचा कौटुंबिक दर्जा उंचावणारे चार कायदे पारित झाले. (१) हिंदू विवाह कायदा-१९५५ (२) हिंदू वारसा कायदा -१९५६ (३) हिंदू अज्ञान व पालकत्वाचा कायदा-१९५६ (४) हिंदू दत्तक आणि पोटगी कायदा-१९५६ या चार कायद्यांनी परंपरागत रुढी-धर्माच्या बेड्यांनी जखडलेली हिंदू स्त्री मुक्त झाली.

भारतीय संविधानातून सुचविल्या गेलेल्या अनेक तरतुदीनुसार स्त्रीयांच्या शोषणमुक्तीचे व विकासाचे अनेक कायदे करण्यात आलेले आहेत.

आंबेडकरोत्तर स्त्री चळवळ :

दलित स्त्रीयांच्या प्रश्नांचे वेगळे परिमाण आहे. कारण दलित स्त्रीचे प्रश्न दुहेरी दमनातून म्हणजेच पुरुषसत्तेच्या व जातीच्या दमनातून निर्माण होतात. १९९० नंतर स्त्री चळवळीत दलित, बहुजनवादी व आंबेडकरवादी चळवळीचा स्वतंत्र प्रवाह अधोरेखित होऊ लागलेला आहे. सन १९८० नंतर हिंदुत्वाच्या वाढत्या प्रभावामुळे दलित बहुजन समाजाची एकीकडे कोंडी वाढत आहे तर दुसऱ्या बाजूने जागतिकीकरण, खाजगीकरणाच्या रेट्यात दलित समाज अधिकाधिक वंचित होऊ लागलेला आहे. विशेषतः बहुजन स्त्रिया अधिकच भरडल्या जाऊ लागल्या आहेत. डॉ.बाबासाहेब आंबेडकरांनी 'मनुस्मृती' ची केलेली होळी केवळ बाह्य धर्माच्या, जाती संस्थेच्या विरोधात नव्हती तर स्त्रीयांच्या गुलामगिरीविरोधात होती. मनुस्मृतीने स्त्रियांना शुद्धतर लेखलेच पण भोगाचे साधन ठरवून त्यांच्यावर पुरुषांनी वर्चस्व निर्माण केले पाहिजे. मनुस्मृती केवळ जातीसंस्थेचेच समर्थन करते असे नाही तर पुरुषसत्तेचेही समर्थन करते. जातीसंस्थेचे व पुरुषसत्तेचे हे आंतरसंबंध ओळखूनच डॉ.आंबेडकरांनी मनुस्मृतीची होळी केली होती. म्हणून १९९७ पासून '२५ डिसेंबर' हा दिवस भारतीय स्त्री-मुक्ती दिन म्हणून अनेक बहुजनवादी स्त्री संघटना साजरा करत आहेत.

भारतातील सर्वच स्त्रीयांपुढे दारिद्र्य, उपासमार, निरक्षरता, हिंसाचार हे प्रश्न असले तरी संख्यात्मक व गुणात्मकरित्या त्याचा सर्वाधिक परिणाम दलित स्त्रीयांवरच होतो हे वास्तव यानिमित्ताने पुढे आले. दलित स्त्रीयांच्या विकासाची मांडणी करताना केवळ आर्थिक विकास इतक्या मर्यादित अर्थाने विचार केला जातो. परंतु दलित स्त्रीयांच्या विकासाबद्दल विचार करताना आर्थिक विकासाबरोबरच आत्मगौरव त्यांची अस्मिता यांचेही भान ठेवण्याची गरज आहे. आता अशा प्रकारची मांडणी आंबेडकरवादी, स्त्रीवादी विचारवंत करू लागले आहेत. त्यात प्रमिता सपत, उर्मिला पवार, प्रज्ञा लोखंडे, मीनाक्षी मनु, सरोज कांबळे, प्रतिमा परदेशी, ज्योती लांजेवार, मंगल खिंवरसरा, रेखा ठाकुर इ. स्त्रीवाद्यांच्या मते - सर्व धार्मिक ग्रंथ, परंपरा, प्रथा स्त्रीयांना बंधनात जखडतात. त्यांच्यावर गुलामगिरी लादतात. हे तर वास्तव आहेच; परंतु दलित स्त्रियांचे 'माणूसपण' ही त्यामुळे नाकारले जाते. दलित स्त्रीयांनी त्यांची सामाजिक-सांस्कृतिक ओळख टिकविण्यासाठी माणूसपण नाकारणाऱ्या धर्मग्रंथाची होळी करणे गरजेचे आहे.

फुले-आंबेडकरी विचाराचे महिला सक्षमीकरणातील योगदान :

- अन्याय, अत्याचार, भेद याविरुद्ध लढण्याचे बळ मिळाले.
- स्वातंत्र्य, समता, भगीनीभाव व सामाजिक न्याय कळला.
- आत्मविश्वास, स्वाभिमान जागृत झाला.
- सन्मानाने जगण्याची प्रेरणा मिळाली.
- शिक्षण, स्वावलंबन याचे महत्त्व कळाले.
- स्त्री-पुरुष समतेची हमी मिळाली.
- स्त्री सक्षमीकरणासाठी अनेक कायदे व संविधानिक तरतुदी इ. चे सुरक्षाकवच मिळाले.
- स्त्रीला माणूस म्हणून समानतेचा दर्जा आला.
- हक्क व अधिकाराची शाश्वती मिळाली.
- बुद्ध्याचा विनय, नम्रता, संयम इ. गुणांचा प्रभाव पडला.
- बहुजन स्त्रीला आता कोणतेही क्षेत्र अस्पृश्य नाही.
- रूढी, प्रथा, परंपरा, अंधश्रद्धा, व्रतवैकल्य झुगारून दिले गेले.
- लाटणे ते लॅपटॉप असा प्रवास घडून आला.

बुद्ध, फुले, आंबेडकरी विचारांचे महिला सक्षमीकरणातील योगदान पाहता खऱ्या अर्थाने आजच्या बहुजन स्त्रीला सक्षम करण्याचा प्रयत्न व सामर्थ्य देण्याचा प्रयत्न वरील विचाराने केलेला आहे. आज ह्याच विचारांचा वारसा प्रेरणास्त्रोत मांडून बहुजन स्त्रीची वाटचाल चालू आहे. बुद्ध-फुले-आंबेडकरी चळवळीने स्वातंत्र्य, समता व सामाजिक न्याय स्त्रीयांच्या जीवनात प्रस्थापित करण्याचा प्रयत्न केलेला आहे. माता यशोधरा, राजमाता जिजाऊ, सावित्रीबाई फुले, मुक्ता साळवे, ताराबाई शिंदे, रमाबाई आंबेडकर ह्या सर्व बुद्ध-फुले-आंबेडकरी चळवळीच्या प्रेरणास्त्रोत आहेत. या वरील सर्व प्रेरणास्त्रोताचा आदर्श मानून वाटचाल केली तर बहुजन स्त्री ही खरोखरच सक्षम होईल यात शंका नाही.

संदर्भ सूची

सत्यशोधकी स्त्रीवाद	-	प्रा.नूतन माळवी सुधीर प्रकाशन, वर्धा.
डॉ.आंबेडकर आणि हिंदू कोड बिल महाराष्ट्रातील स्त्री चळवळ	-	चांगदेव भगवानराव खैरमोडे प्रा.डॉ.मेधा दुभाषी 'नवभारत' मे-जून २०१०
महिला : काही समस्या काही उत्तरे महाराष्ट्रातील स्त्री-मुक्ती चळवळीचा मागोवा	-	'नवभारत', मार्च-एप्रिल २००७ प्रबोधन प्रकाशन ज्योति फेब्रु. २००७
स्त्री चळवळ : काल आज आणि उद्या	-	गीतांजली वि.म. समाजपरिवर्तन : चिकित्सा आणि भवितव्य सुगावा प्रकाशन
समर्थ महिला : समर्थ भारत डॉ.बाबासाहेब आंबेडकरांचे लेखन व भाषणे	-	योजना, ऑक्टो. २००८ खंड १४ भाग १ व २



99.

कामाच्या ठिकाणी महिलांचा लैंगिक छळ

प्रा.डॉ. अशोक नारायण गायकवाड

लोकप्रशासन विभाग, शहीद भगतसिंग महाविद्यालय, किल्लारी, मो. ९८८१४७५२८९

एके दिवशी आजी आपल्या साधारणतः नववीत असणाऱ्या नातीला घेऊन बागेत गेली. नात चाणाक्ष, चुणचुणीत व हुशार होती. आजीच्या वयांनही सत्तरी ओलांडली होती. वृद्धत्वाची लक्षणं चेहऱ्यावरून, डोळ्यावरून जाणवू लागली. चालता चालता नात आजीला एक एक प्रश्न विचारत होती. आजी तिच्या अनुभवावरून त्याची जमेल तशी उत्तरे देत होती. नातीनं आजीला प्रश्न केला आजी 'स्त्री' म्हणजे काय गं ? ती म्हणते, हातीच्या, त्यात काय एवढे ! स्त्री म्हणजे -

" स्त्री सुद्धा मनुष्य असते.
तिला तिचे आयुष्य असते.
तुडवीली तर नागीण असते.
डिवचली तर वाघीन असते.
कडाडली तर वीज असते.
तान्हा बाळाची नीज असते.
आणि बरं का पोरी
तिच्याच गर्भात, भविष्याचे बीज असते.

खरं तर आजीचा व नातीचा हा संवाद स्त्री शक्तीचे एक वास्तव रूप सांगणारा आहे. पुरुषाच्या बरोबरीन नव्हे तर एक पाऊल पुढे टाकून तिने आपले कर्तृत्व, अस्तित्त्व, क्षमता सिद्ध केली आहे. ज्ञान, विज्ञान, तंत्रज्ञानाच्या युगात स्त्री पुरुष हा भेदभाव स्त्रीयांनी आपल्या कर्तृत्वाने नष्ट केला आहे. परंतु देशातील पारंपारिक धार्मिक, सामाजिक प्रथा परंपरा अजूनही स्त्री दुय्यम, कनिष्ठ पुरुषांपेक्षा कमी दर्जाची ही मानसिकता संपवायला तयार नाहीत. शिक्षित, सुशिक्षित स्त्रीयांचा अपवाद वगळाला तर ग्रामीण भागातील स्त्री अजूनही स्वतःच स्वतःचे अस्तित्त्व कमी मानताना दिसते. केंद्र आणि राज्य शासनाच्या विविध कल्याणकारी योजनांतून महिलांचे कल्याण व सक्षम शासकीय कायद्याद्वारे त्यांचे रक्षण करण्यासाठी सरकार कटिबद्ध आहे. असे असतानाही, संयम, अज्ञान, अशिक्षितपणा, सामाजिक रितीरिवाज यामुळे महिला अन्याय, अत्याचार व शोषणाच्या बळी ठरत आहेत.

स्वातंत्र्यानंर संविधानाने महिलांना समानतेची संधी दिली. शिक्षणाने, महिलांनी सार्वजनिक, खाजगी क्षेत्रातील नोकरी, व्यापार, उद्योगधंदे, स्वीकारले. कामातील नियोजन, सातत्य, चिकाटी, संयम, संवेदना यामुळे महिलांनी या क्षेत्रात नावलौकिक ही केला. मात्र स्त्रीपुरुष ही शोषित मानसिकता स्त्रीयांचा अजूनही पिछा सोडायला तयार नाही. कामाच्या, नोकरीच्या, व्यापार उद्योगाच्या ठिकाणीही महिलांना आपल्या सहकर्मचाऱ्यांच्या किंवा वरिष्ठांच्या लैंगिक, मानसिक शोषणाला बळी पडावे लागते. यासाठीच महिलांच्या सुरक्षितता, सक्षमीकरण व न्यायासाठी " कामाच्या ठिकाणी" लैंगिक छळ प्रतिबंधक कायदा २०१२ करण्यात आला. त्याचबरोबर महिलांच्या संरक्षणासाठी व कल्याणासाठी पुढील कायदेही करण्यात आली.

१. हुंडा प्रतिबंधक कायदा १९६१
२. कौटुंबिक छळ (महिला संरक्षण कायदा)
३. अशिल्लता विरोधी कायदा.
४. बालविवाह प्रतिबंधक कायदा १९८७
५. छेडछाड करणे गुन्हा.
६. मुलावर हक्क
७. समान वेतन कायदा
८. लैंगिक गुन्हे
९. गर्भलिंग चाचणी प्रतिबंधक कायदा १९९४ इत्यादी.

महिलांच्या सुरक्षिततेसाठी कठोर कायदे व कल्याणासाठी विविध योजना, कार्यक्रम राबविले असले तरी आजही 'स्त्री' अन्याय अत्याचाराच्या घटना दिवसेंदिवस घडत आहेत. महिलावर्ग अजूनही सुरक्षित नसल्याचेच दिसते. अपहरण, बलात्कार, कौटुंबिक हिंसाचार, हुंडाबळी, लैंगिक शोषण, अतिप्रसंग, छेडछाड, जबरदस्ती, अपहरण या घटना घडल्याच्या बातम्या रोजच्या रोज ऐकायला व वाचायला येत आहेत. केवळ कायद्याने स्त्रियांवरील अन्याय, अत्याचार, शोषण थांबणार नाही तर यासाठी व्यापक स्वरूपात सामाजिक मानसिकता बदलायला हवी. नुकताच विधी आयोगाने विधी मंत्रालयाकडे "लग्नानंतर ३० दिवसात विवाह नोंदणी आवश्यक असल्याची शिफारस केली आहे. या शिफारशीत विधी आयोगाने सर्वधर्मीयांसाठी विवाह नोंदणी बंधनकारक केली

आहे. यामुळे वैवाहिक फसवणूकीची प्रकरणे सोडविणे सोईचे होईल. बऱ्याचदा विवाहाची नोंदणी नसल्यामुळे अनेक महिलांची फसवणूक होते. तक्रारीनंतर महिलांकडे विवाहाचा पुरावाच नसतो. महिलांना सामाजिक ओळख आणि कायदेशीर सुरक्षा देण्यासाठी लग्नानंतर ३० दिवसात विवाह नोंदणी महत्त्वाची आहे. विवाह नोंदणीचा कायदा केला तर १) बालविवाह, २) द्विविवाह, ३) बहुपत्नी यासारख्या कुप्रथा रोखण्यासाठी केलेल्या कायद्याची कडक अंमलबजावणी करता येईल असे आयोगाने म्हटले आहे.

लैंगिक अत्याचारविरुद्ध संरक्षण आणि प्रतिष्ठापूर्वक काम करण्याच्या हक्काला मानवी हक्क म्हणून जागतिक मान्यता मिळाली आहे. लैंगिक अत्याचार हे स्त्रियांच्या समता, जीवित आणि स्वातंत्र्याच्या हक्काचे उल्लंघन होय. लैंगिक शोषणाच्या प्रकारामुळे महिलांची असुरक्षितता आणि प्रतिकूल कार्य वातावरण बनते. यामुळे स्त्रियांच्या कामाच्या सहभागावर नकारात्मक परिणाम घडतो.

भारतामध्ये स्त्रियांच्या परिस्थितीत सुधारणा घडवून आणण्यासाठी कायद्याचे स्थान महत्त्वपूर्ण आहे. कामाच्या ठिकाणी लैंगिक छळ प्रतिबंधक विधेयक २०१२ याचेही महत्त्व स्त्री सुरक्षेसाठी मोठे आहे. या अगोदर सर्वोच्च न्यायालयाने सप्टेंबर १९९२ साली घडलेल्या भंवरीदेवी खटल्याच्या संदर्भात अनेक सामाजिक कृतीगट आणि बिगर शासकीय संघटनांनी जनहित याचिका दाखल केली. या याचिकेवरील सर्वोच्च न्यायालयाच्या निकालास 'विशाखा' न्यायालयीन खटला संबोधतात. या खटल्यासंदर्भात न्यायालयाने कामाच्या ठिकाणी होणाऱ्या लैंगिक छळवणूकीच्या संदर्भात पुढील मार्गदर्शक तत्त्वे सांगितली.

१. लैंगिक अत्याचाराचा अर्थ निश्चित केला.
 २. गुन्हेगारविरुद्ध फौजदारी कारवाई सुरु करण्याचे मालकावर बंधनकारक कर्तव्य लादले.
 ३. काही ठराविक प्रतिबंधात्मक उपाय योजले.
 ४. तक्रार यंत्रणा स्थापन करणे, विशाखा मार्गदर्शकेबाबत कामगारांमध्ये जागृती करणे.
 ५. तिसऱ्या पक्षकाराच्या कर्तव्यापासून स्त्रियांचे संरक्षण करणे इ. बाबी सांगितल्या.
- सर्वोच्च न्यायालयाच्या विशाखा आदेशानुसार (१९९७) लैंगिक छळ म्हणजे
१. अस्वागताह शारीरिक लगट करणे.
 २. लैंगिक संबंधाची अस्वागताह मागणी करणे. (विचारणा वा विनंती करणे)
 ३. लैंगिक स्वरूपाची शेरबाजी वा भाष्य करणे.
 ४. लैंगिक साहित्य (छायाचित्र, लिखित मजकूर) दाखविणे.
 ५. इतर कोणत्याही स्वरूपातील नको वाटणारे, नकोसे असलेले (अस्वागताह) शारीरिक, तोंडी किंवा शाब्दिक स्वरूपाचे लैंगिक वर्तन / लैंगिक कृती, विनोद, ताशेरे, अश्लील फोन, फोनवरील संदेश इ. सर्वोच्च न्यायालयाच्या विशाखा निकाल हा प्रमाण मानूनच राष्ट्रीय महिला आयोगाने कामाच्या ठिकाणी आचार संहिता तयार केली.

कामाच्या ठिकाणी लैंगिक छळ विधेयक २०१२

कामाच्या ठिकाणी स्त्रियांचा लैंगिक छळ विधेयक (प्रतिबंधात्मक व निवारण) २०१२ हे विधेयक ३ सप्टेंबर २०१२ रोजी लोकसभेत संमत झाले आणि या विधेयकाचे कायदांत रूपांतर झाले. या विधेयकातील सेक्शन ९(अ१) प्रमाणे घटना घडलेल्या दिवसांपासून ३ महिन्यांच्या आत तक्रार दाखल करणे आवश्यक आहे. तक्रार सिद्ध झाल्यास आरोपीविरुद्ध अदखलपात्र गुन्हा म्हणून नोंदविण्यात येईल. अशा महत्त्वपूर्ण तरतूदी व यंत्रणा या कायद्याने निर्माण करून संघटीत व असंघटीत क्षेत्रात काम करणाऱ्या महिलांच्या संरक्षणासाठी हा कायदा महत्त्वपूर्ण ठरला आहे.

निष्कर्ष :

कामाच्या ठिकाणी महिलांच्या लैंगिक शोषणाचे अनेक प्रकार घडतात. कामाच्या ठिकाणी महिलांची सुरक्षितता, स्त्रियांच्या मानवी हक्काचे संरक्षण करून महिलांचा सामाजिक, राजकीय, प्रशासकीय सहभाग निर्माण करण्यासाठी हा कायदा महत्त्वाचा आहे. या कायद्यामुळे महिलांच्या मनात सुरक्षिततेची भावना वाढीस लागून जास्तीत जास्त सुरक्षितता प्रदान होऊन सार्वजनिक खाजगी, संघटीत, असंघटीत क्षेत्रात महिलांच्या सहभागाचे प्रमाण वाढविण्यासाठी हे महत्त्वाचे आहे.

संदर्भ :

१. भारतीय राज्यव्यवस्था, तुकाराम जाधव, महेश शिरापुरकर, सई पांडे, मुक्ता कुलकर्णी, युनिक अॅकॅडमी पुणे २०१४
२. दैनिक पुण्यनगरी, ५ जुलै २०१७
३. दहेज प्रथा ओर महिलाएँ, हिंसा उत्पीडन एवं शोषण, प्रकाश नारायण, बुक एनक्लेव, जयपूर.
४. भारतातील सामाजिक समस्या, पी.के. कुलकर्णी, विद्या प्रकाशन, नागपूर



100.

महिला सक्षमीकरणामध्ये संरक्षणात्मक कायद्याची भूमिका व सद्यःस्थिती**प्रा.आर. व्ही. गंगणे**

सहायक प्राध्यापक, इतिहास विभाग,
वसंत महाविद्यालय, केज, ता. केज, जि. बीड
मो. ८३२९५००३८८

प्रस्तावना :

प्राचिन काळापासून महिला हा समाजाच्या अवहेलनेचा आणि अन्याय, अत्याचाराचा विषय राहिलेला आहे. महिला सक्षमीकरणात कायदे व महिलांचे संरक्षण अनिष्टा रूढी, सती प्रथा, हिंदु विधवा पुनर्विवाह, बालविवाह, हुंडाबळी, लैंगिक छळ, बलात्कार, हिंसाचार, देवदासी, गर्भलिंग चिकित्सा इत्यादी प्रतिबंधक कायदे व कौटुंबिक हिंसाचारापासून महिलांचे संरक्षण अधिनियम या कायद्याच्या उल्लेख करून महिलांच्या सद्यस्थितीचा आढावा, सदरील लघु शोध निबंधामध्ये घेण्यात आला आहे.

आज महिला सक्षमीकरण आजच्या आधुनिक परिस्थितीत खुप महत्त्वाचे आहे. समाजाकरिता धोरण तयार करण्यासाठी एक महत्त्वाचा असा विषय आहे. स्त्रियांचा दर्जा ठरविण्याकरिता हा एक महत्त्वाचा मुद्दा आहे. १९९० मध्ये महिलांच्या हक्कांचे व नियमाचे संरक्षण करण्याकरिता महिला आयोग स्थापन करण्यात आले. १९९३ मध्ये भारतीय संविधानातील कलम ७३ व ७४ नुसार यात सुधारणा करण्यात आल्या. यात सक्षमीकरणातून महिला ही सक्षम होऊन ती शिक्षणात, व्यवसायात, नोकरीत पुरुषांच्या बरोबरीने उभी राहण्यास सशक्त होऊन ते प्रमाणात वाढविण्यासाठी महिला सक्षमीकरण हा विषय महत्त्वाचा आहे. आधुनिक काळात सक्षमीकरण हे स्त्रियांचा दर्जा ठरविण्याकरिता व स्त्रियांचा उद्धार करण्यासाठी महत्त्वाची संकल्पना आहे. आणि सद्यस्थितीमध्ये कायद्याची भूमिका ही महिलांच्या बाबतीमध्ये महत्त्वाची ठरत आहे. संरक्षणासाठी महिलांना आज कोणीच महत्त्वाचा नसून कायद्या हा संरक्षणासाठी महत्त्वाचा आहे. म्हणून महिला सक्षमीकरणामध्ये कायद्याची भूमिका सद्यस्थितीत अत्यंत महत्त्वाची आहे हे नाकारता येत नाही.

संशोधनाची उद्दिष्ट्ये :

- १) महिला समस्यांचे स्वरूप व आजच्या परिस्थितीचा अभ्यास करणे.
- २) महिला सक्षमीकरणामध्ये संरक्षण विषयक कायद्याचा अभ्यास करणे.
- ३) महिला विषयक कायदे व सद्यस्थिती याचा अभ्यास करणे.
- ४) महिला सक्षमीकरणामध्ये संरक्षण विषयक कायद्याची भूमिका अभ्यासणे.

संशोधन पद्धती :

प्रस्तुत शोध लघुनिबंध लेखनासाठी द्वितीय आधार सामग्रीचा आधार घेतला आहे. त्यामध्ये विषयाशी निगडित प्रकाशित ग्रंथ, मासिके, वर्तमानपत्रे, नियतकालिके, अहवाल याचा आधार घेतला आहे.

महिला सक्षमीकरणाची व्याख्या / अर्थ :

'Country Report of Government of India' यामध्ये असे म्हटले आहे की, "सबलीकरण म्हणजे बळजबरीने दुर्बल ठेवण्याच्या अवस्थेकडून शक्तीकडील वाटचाल होय याद्वारे स्त्रियांमध्ये स्वतःबद्दलची सकारात्मक प्रतिमा निर्माण होते व त्याच्या क्षमतेच वाढ होते."

मानवी हक्क :

प्रत्येक प्राणीमात्र किंबहुना मनुष्याला जन्मतःच काही हक्क प्राप्त होतात. समाजातील प्रत्येक व्यक्तीला मानव या नात्याने स्वाभाविकपणे प्राप्त होणारे हक्क म्हणजे मानवी हक्क होत. मानवी हक्क हे मानवाच्या संपूर्ण व्यक्तित्वाशी निगडित झालेले असतात. या हक्कामुळे मानवाचा सर्वांगीण विकास होण्यास मदत होत असते. राज्यामध्ये राज्य मानवी हक्क आयोग तथा मानवी हक्क न्यायालये स्थापन करणे अनिवार्य झाले म्हणूनच मानवी हक्क संरक्षण अधिनियम १९९३ उदयास आला आहे.

महिलांची समाजातील सद्यस्थिती :

महिलांच्या बाबतीमध्ये आजही पाहिजे त्या सुधारणा झालेली नाही कारण बऱ्याच महिला ह्या आजही महिला सक्षमीकरणापासून अलिप्त आहेत. किंबहुना आज काही क्षेत्रामध्ये महिलांनी त्यांचं अस्तित्व आणि महत्त्व समाजाला दाखवून दिलं आहे. कारण स्वातंत्र्यानंतरच्या काळातील महिलांसाठी प्रतिष्ठा मानसन्मानाची जपवणूक करणारे अनेक कायदे झाले महिलांना राज्य

घटनेने तर समान हक्क व समान संधीची सनदही बहाल केली, पण प्रत्यक्षात मात्र यातील बहुतांश कायदे कागदावरच राहिले आहेच जुन्या, रूढी, परंपरा आणि मानसिकतेतून या विज्ञान युगातही महिलांची मुक्तता झालेली नाही.

आपल्या सामाजिक घडामोडीमध्ये महिलांची ही बाजू एकाच पद्धतीने रंगविलेले आढळते. महिला ही कुटुंबातील सदस्यांच्या उन्नतीसाठी त्याग करणारी इतरांसाठी स्वतःच्या शस्त्र बाजुला ठेवणारी अशीच असावी आणि याची सुरुवात तीच्या जन्मापासून झालेली आढळते.

बहुतेक ठिकाणी आजही मुलगी जन्माला आले की, घरातील मंडळी निराश झालेली दिसतात. त्यासाठी गर्भावस्थेतच गर्भलिंग चिकित्सा केली जाते ते अर्भक जर मुलीचे असेल तर भ्रूणहत्या केली जाते. शिवाय स्त्री हे परक्याचे धन मानल्या जाते. अशिक्षित आणि सुशिक्षित समाजातही महिलांना दुय्यम स्थान देतात. आपल्या संस्कृतीत आजही फारसा बदल झालेला नाही. नौकरीला असणाऱ्या वराला त्यांच्या पित्यांना वधु पित्याकडून हुंडा हवा असतो. वधु पित्याला लुटणे आणि लुबाळणे हा आपला जन्मसिद्ध हक्कच आहे. या हुंड्याच्या प्रथेमुळे हाल अपेष्टा सहन कराव्या लागतात. मुलींच्या वडिलांना यामुळे कर्जबाजारी व्हावे लागते. लग्नात हुंडा दिला नाही म्हणून एखाद्या विशिष्ट कारणासाठी नवविवाहितेच्या छळाच्या घटनाही देशात, समाजात सर्रास घडतात.

आजही समाजात काही व्यक्तींकडून महिलांची छेडछाड विनयभंग, अत्याचार बलात्कार इत्यादी भयंकर घटना स्त्रियांच्या बाबतीत मोठ्या प्रमाणात घडतात. समाजाच्या दृष्टीने स्त्रियांनी कामाशिवाय घराबाहेर हिंडणे स्वतंत्र राहणे, याला समाजाचा आजही विरोध आहे. स्त्रीची नजर नेहमी खाली असावी घरात उलटसुलट कोणातेही प्रश्न बोलू नये, संसार करत असताना या बारीक सारिक गोष्टीतून काटकसरीने सुखाचा संसार करावा या प्रत्येक समस्या सोबत पटवून घ्यावे लागते आजही मोठ्या प्रमाणात स्त्रिया सामाजिक बंधनात आहेत. स्त्री ही पुरुषांची मालमत्ता आहे. अशा विकृत मानसिकतेत राहणाऱ्या महिलांना समान हक्काने जगायची मुभा नाही. अशा स्थितीत महिलांच्या अधिकारांचे आणि त्यांच्या अबुचे रक्षण करणारे अनेक कायदे फक्त मंजूर करून उपयोग काय? आत्तापर्यंत अस्तित्वात असलेल्या महिला संरक्षण विषयक कायद्याची कडक आणि कठोरपणे अंमलबजावणी झाली असती, तर भारताची राजधानी दिल्लीत निर्भयावर आणि त्यानंतरही आश्रफ महिलांवर सामुहिक अत्याचार घडणे हे लाच्छनांस्पद अशा घटना घडल्याच नसत्या.

समाजातल्या वासनांध लांडग्यांना कायद्याची पोलिसांची काही भिती वाटत नसल्यामुळेच राजधानी दिल्लीसह देशाच्या सर्व भागात महिलांची दररोज बलात्कार, विटंबना, छेडछाडीच्या घटना घडतात.

महिला सक्षमीकरणामध्ये संरक्षण कायद्याची भूमिका :

शासन मुलींच्या महिलांच्या विकासासाठी कटिबद्ध आहे. महिलांना सुरक्षित वातावरण उपलब्ध करून देणे हे सर्वांचे कर्तव्य आहे. महिलांच्या सर्वांगीण विकासासाठी राज्य शासन सातत्याने प्रयत्नशील आहे. समाजात महिलांना सन्मानाने जगता यावे व त्यांना सुरक्षित वातावरण उपलब्ध करून देण्यासाठी सरकारी पातळीवर कायद्याची प्रभावीपणे अंमलबजावणी करण्यात येत आहे. याचा आढावा खालीलप्रमाणे

१८२९ चा सतीप्रथा प्रतिबंधक कायदा :

सन १८२९ साली सतीवर कायद्याने बंदी आली १९८७ साली क्रूर धार्मिक विधी व सतीवर बंदी आणणारा 'दी कमिशन ऑफ सती प्रिव्हेंशन अॅक्ट' अंमलात आला, यामुळे महिलांच्या जीवनाला संरक्षण मिळाले.

हिंदू विधवा पुनर्विवाह कायदा -१८५६ :

सन १८५६ साली दी विडो सिमॅरज अॅक्ट' यामुळे हिंदू विधवांना पुनर्विवाहाचा हक्क मिळाला.

बालविवाह कायदा - १९२९ :

१९ व्या शतकाच्या उत्तरार्धात लग्नासाठी न्युनतम वय ठरविणारा कायदा करण्यात आणि बालविवाह कायदा १९२९ साली झाला. त्यात १९४९ साली सुधारणा करण्यात आली. सध्या मुलींसाठी १८ वर्षांची मर्यादा आहे. तरीही बालविवाह होतच आहेत.

देवदासी प्रतिबंधक -१८९१

राज्यात देवदासी प्रतिबंधक कायदा मंजूर करण्यात आला असून त्याची अंमलबजावणी सुरू आहे. देवदासीचे आणि त्यांच्या मुलांचे पूनर्वसन, शिक्षण, आरोग्य आणि त्यांच्या आर्थिक स्वावलंबाचे मार्ग प्रशस्त करण्यासाठी हा कायदा उपयुक्त आहे.

हुंडा प्रतिबंधक कायदा - १९६१

महिलांच्या संरक्षणासाठी १९६१ मध्ये प्रथम कायदा करण्यात आला. १९८४ मध्ये त्यात सुधारणा करण्यात आली असून 'हुंडा देणे आणि घेणे' हा कायद्याने गुन्हा ठरविण्यात आला आहे. तरीही हुंडाबळी जातच आहेत.

गर्भलिंग चिकित्सा प्रतिबंधक कायदा - २००३

मुलांच्या तुलनेत मुलींची संख्या घटताना दिसत आहे. याला प्रतिबंधक घालण्यासाठी गर्भलिंग चिकित्सा प्रतिबंधक कायद्याची अंमलबजावणी प्रभावीपणे सुरू आहे. यातील सर्व गुन्हे दखलपात्र आणि अजामीनपात्र करण्यात आले आहेत. या कायद्यान्वये

गर्भलिंग लिंग तपासणी करणाऱ्या व्यक्तीला आणि अशी तपासणी करणाऱ्या वैद्यकीय व्यवसायिकाला दंड आणि शिक्षेची तरतूद आहे.

कौटुंबिक हिंसाचारापासून महिलांचे संरक्षण अधिनियम कायदा - २००५

ज्या महिला कौटुंबिक हिंसाचाराला बळी पडल्या आहेत. त्यांना त्यांच्या अधिकाराचा वापर अधिक सहज शक्य होण्यासाठी व त्यांना लवकरात लवकर न्याय मिळवून देण्यासाठी हा कायदा तयार करण्यात आला आहे.

लैंगिक हिंसाचार प्रतिबंधक कायदा - २०१३

सदरील कायदा हा १९ मार्च २०१३ रोजी लोकसभेत आणि २१ मार्च २०१३ रोजी राज्यसभेत मंजूर झाला. भारतीय स्त्रियांच्या हक्कांत हा कायदा महत्त्वपूर्ण आहे. १६ डिसेंबर २०१२ रोजी दिल्लीत झालेल्या सामुहिक अत्याचारांच्या घटनेनंतर लैंगिक गुन्हासंबंधी अस्तित्वात असणाऱ्या कायद्यांचा पुनर्विचार करून बदल करण्यात आला आहे.

महिला विषयक असलेले काही कायदे समाजाला घातक असण्याचा प्रचार केला जातो. अशा समाजद्रोह्यांना रोखण्यात सरकार आणि कायदा अपयशी ठरल्यामुळे महिलांना समाज स्वातंत्र्य आणि समान हक्क या मूलभूत हक्कासाठीची पायमल्ली होते समाजात आजही गरीबी, दारिद्र्य आणि निरक्षर असल्यामुळे त्यांना आपले कायदेशीर हक्क माहिती नाहीत. त्यांच्यापर्यंत कायदे सरकारांनी महिला स्वयंसेवी संघटनांच्याद्वारे सहकार्याने नव्या, जुन्या महिलांपर्यंत पोहचविणे व अत्याचार प्रतिबंधक कायद्यासाठी कठोरपणे अंमलबजावणी करायला हवी.

निष्कर्ष :

महिलांच्या सक्षमीकरणामध्ये एकूणच कायद्याची संरक्षण विषयक भूमिका ही अत्यंत महत्त्वाची आहे. आजही कितीतरी अपेक्षित महिलांचे रक्षण हा कायदा व पोलिस प्रशासन करताना लक्षात येते. खर तर महिलांचे प्रश्न इतके प्रचंड आहेत की, त्या प्रश्नांना मुळापासून नष्ट करण्याची आवश्यकता आहे यासाठी फक्त सरकारनेच कायदे करावे असे नाही. तर हा प्रश्न तुमचा आमचा आहे. सर्व समाजाचा आहे. याची सर्वांनी दखल घेतली पाहिजे. महिला सक्षमीकरण या प्रक्रियेमध्ये किंवा महिलांच्या सुरक्षेसाठी तीचे संरक्षण करण्यासाठी कायदा व सुव्यवस्था राखणे ही काळाची गरज आहे आणि यामुळेच आजची महिला सुरक्षित राहू शकेल, हे नाकारता येत नाही. येणारा काळ ही स्त्री प्रश्नांच्या बाबतीत गंभीर असेल त्यामुळे महिलांच्या बाबतीत समाजाचा नकारात्मक दृष्टिकोन बदलते महत्त्वाचे आहे.

संदर्भ सूची :

- १) सरोदे असिम, 'कौटुंबिक हिंसाचार आणि कायदा', मनोविकास प्रकाशन, पुणे, २००७
- २) शेलकर राम, "हिंदु कायदे अशाोक ग्रोवर, अॅण्ड सन्स, औरंगाबाद, २००१
- ३) गोटे-गव्हाणे शुभांगी, "महिला सबलीकरण स्वरूप व समस्या", प्रकाशन वरद पब्लिकेशन, औरंगाबाद, २००४.
- 4) Singh R.V. Women Empowerment India", Shri publishers and Distributions, Delhi.
- 5) Kapur Promila, "Women in the home in Kami Ihasied Position of Democracy", 1972, Mumbai.



SECTION 'E'

101.

महिला संरक्षण : गरज मानसिकता बदलण्याची

प्रा.डॉ. गंगणे जीवन सुदामराव

लोकप्रशासन विभाग प्रमुख

स्वामी विवेकानंद महाविद्यालय, शिरूर ताजबंद

ता. अहमदपूर जि. लातूर (महाराष्ट्र)

प्रस्तावना

कोणतेही वर्तमानपत्र काढून पाहिले तर त्यात महिला अत्याचाराच्या अनेक बातम्या पहावयास मिळतात. अगदी कुटुंबापासून समाजापर्यंत, कार्यालयापर्यंत हे घडत आहे. महिला ज्यांनी आज सर्व क्षेत्र पादाक्रांत केली आहेत तरीही त्या भीतीच्या सावटाखालीच वावरताना दिसतात. या सर्व परिस्थितीकडे कानाडोळा करणे नक्कीच घातक ठरणार आहे. पीडितेशी माझा काय संबंध? या दृष्टीकोनातून याकडे पाहिले जाते. हे असे प्रकार, महिला अत्याचार होतच राहणार असे गृहीत धरून लोक वागतात. पण हे कुठपर्यंत चालणार? आपल्या कुटुंबाला याची झळ पोहंचल्याशिवाय याचे गांभीर्य आपणास येणार नाही काय?

समस्या विधान

देशातील निर्भया प्रकरण असो की, खैरलांजी हत्याकांड यावरून हेच स्पष्ट होते की, महिला मग ती शिकलेली असो की अशिक्षित आजही ती सुरक्षीत नाही. आजही आपण महिलांना पूर्ण सुरक्षीत वातावरण देवू शकलेलो नाहीत. महिलांसाठी संयुक्त राष्ट्र संघटनेपासून राष्ट्रीय महिला आयोग, विविध अशासकीय संघटना अशा कितीतरी संस्था कार्यरत आहेत. मात्र तरीही त्या असुरक्षीत का? त्यांच्या सुरक्षिततेसाठी काय करावे लागेल जेणेकरून त्या देशकार्यात निर्भीडपणे सहभागी होतील. हाच खरा आजच्या विचारवंतासमोर प्रश्न आहे.

उद्देश

1. महिला संरक्षण ही संकल्पना अभ्यासणे.
2. महिला सुरक्षेच्या मार्गातील अडथळे जाणणे.
3. महिला संरक्षणासाठी प्रभावी उपाययोजना सुचवणे.

गृहीतके

- 1) महिलांवरील अत्याचाराचे प्रमाण दिवसेंदिवस वाढत जात आहे.
- 2) महिलांवरील अत्याचारास लोकांची चुकीची मानसिकता जबाबदार नाही.
- 3) महिला सुरक्षेकरीता परिणामकारक उपायांची व त्याच्या अंमलबजावणीची गरज आहे.

महिला अत्याचाराची आजची एकंदर स्थिती पाहता युवती व किशोरींनी अधिक सजग राहणे आवश्यक आहे. प्रत्येक वेळेस व अगदी वेळेवर कायद्याची मदत मिळेल याची शाश्वती नसते. अनेक वेळा लोक कोणा युवतीवर अतिप्रसंग होत असल्यास तेथून काढता पाय घेतात किंवा बघ्याची भूमिका घेतात. मात्र मदतीला धावून येत नाहीत. यासाठी युवतींनी आपल्या सुरक्षेसाठी व संकटाचा सामना करण्यासाठी स्वतःस सतत तयार ठेवले पाहिजे. यासाठी हवा मनाचा निर्धार. मी मुलगी, स्त्री असली तरी पुरुषांपेक्षा कोठेही कमी नाही. माझ्यावर अतिप्रसंग करणाऱ्यास मी आडवा करू शकते. असा ठाम विश्वास तिला असला पाहिजे.

वस्तुस्थिती अशी आहे की, या सर्वासाठी तरुणीची शारीरिक ताकद कमी पडते. साहजिकच आहे की, अशा प्रसंगाचा मुकाबला करण्यासाठी तिच्याकडे उत्तम ताकद व आरोग्य असायला हवे. मात्र आपल्याकडे पुरुषप्रधान संस्कृती असल्यामुळे कुटुंबात मुलास अधिक महत्त्व दिले जाते. त्याला भरवून उरले सुरले मुलीला खायला दिले जाते. आवश्यक तेवढे पौष्टिक घटक तिला मिळत नाहीत. पर्यायाने ती अशक्तच राहते. तिच्या विवाहानंतर सुद्धा हे दुष्टचक्र थांबत नाही. घरातील सर्व मंडळींनी जेवून झाल्यानंतर ती उरले सुरले खायून घेते. येथेही तिचे कुपोषणच होते. अशी युवती, महिला अतिप्रसंगाचा मुकाबला करण्यास असमर्थ ठरते. कुटुंबातील वरील परिस्थिती हळूहळू बदलत असली तरी त्यात अधिक बदल झालेला नाही. महाविद्यालयात जेव्हा रक्तदान शिबीर आयोजित केली जातात तेव्हा अनेक मुलं रक्तदान करतात. मुलींना रक्तदान करण्याची तीव्र इच्छा असूनही त्यांना परवानगी दिली जात नाही कारण त्यांचे कमी असलेले वजन.

कुटुंबात, समाजात मुलींच्या आहाराकडे, तब्येतीकडे होत असलेले दुर्लक्ष हा महिला सुरक्षेच्या मार्गातील एक अडसर आहे.

“Healthy Mind in Healthy Body” यासाठी कुटुंबातील जाणकारांनी मुलींना केवळ अभ्यासात क्रमांक एकवर राहण्यासाठी प्रेरणा न देता सर्वात प्रथम उत्तम आरोग्याकडे लक्ष देण्यास प्राधान्य द्यावे कारण **युक्तीच्या जोडीला शक्ती** असेल तरच त्या आपले संरक्षण करू शकतील.

शिफारशी

महिला अत्याचाराच्या संदर्भात सर्वात महत्वाची बाब म्हणजे हे अत्याचार थांबवून त्यांना निर्भिड वातावरण निर्माण करून देणे होय. मात्र ही गोष्ट वाटते तितकी सोपी नाही. यासाठी सर्व महिला व पुरुष यांनी प्रथम आपल्या मनातील स्त्री-पुरुष भेदभाव संपवावा लागेल.

1. **समाजाची मानसिकता बदलण्याची गरज** - महिलांप्रती महिलांचा आणि पुरुषांचा जो दृष्टीकोण आहे की, स्त्री ही दासी आहे, रांधा वाढा उष्टी काढा, पायीची वहान पायी बरी... ही मानसिकता बदलण्याची गरज आहे. ही मानसिकता सहजासहजी जाणारी नाही. महात्मा फुल्यांच्या स्त्री शिक्षणाच्या कार्यातून याला सुरुवात झाली. आज कुठेतरी कांही प्रमाणात महिलांबद्दलची ही मानसिकता बदलण्यास सुरुवात झाली आहे. हे चक्र अधिक गतिमान करावे लागेल. त्यासाठी व्यापक महिलांविषयक सुधारणांशिवाय पर्याय नाही.
2. **महिलांविषयक कायद्याबाबत जनतेत जागरूकता निर्माण करणे** - सर्वसामान्यांच्या विकासासाठी मोठ्या संख्येने योजना असूनही सामान्यांपर्यंत आपण त्या पोहंचवू न शकल्यामुळे सामान्य लोक मुख्य विकास प्रवाहापासून वंचित आहेत. महिलांविषयक कायद्याबाबतही हिच स्थिती आहे.
 - A. Special marriage Act, 1934
 - B. Dowry prohibition Act, 1961
 - C. Maternity Benefits Act, 1961
 - D. Indian Divorce Act, 1969
 - E. Medical Termination of Pregnancy Act, 1971.
 - F. Equal Remuneration Act, 1976.
 - G. Indecent Representation of woman (prevention) Act, 1986.
 - H. National Commission for woman Act. 1990.
 - I. The Prohibition of Child marriage Act, 2006.
 - J. Sexual harassment of woman at work place prevention, prohibition and redressal Act, 2013. या सर्व कायद्याची अंमलबजावणी व्हायला हवी.
3. पोलीसांनी महिला अत्याचारांच्या विरोधात कठोरता कठोर कार्यवाही करावी.
4. महिलांनी एकटीने प्रवासी नसलेल्या बसने, ऑटोने प्रवास करू नये.
5. **महिलांना आरक्षण** - एकूण लोकसंख्येत महिलांचे जे प्रमाण आहे त्या प्रमाणात त्यांना राजकीय-प्रशासकीय सर्वच क्षेत्रात आरक्षण देणे आवश्यक आहे. असे करणे म्हणजे महिलांवर उपकार नव्हे तर नैसर्गिक न्यायाच्या नियमानुसार चालणे होय. यामुळे महिलांना पुरुषांच्या बरोबरीचा दर्जा मिळण्यास हातभार लागेल. यातून स्त्री अत्याचार कमी होतील.
6. इयत्ता चौथीपासूनच्या अभ्यासक्रमात पुरोगामी समाज सुधारकांच्या शिकवणुकीचा समावेश असावा.
7. राजकीय क्षेत्रात आरक्षित महिलांच्या जागी पुरुषांना कार्य करण्यास सक्त मनाई करावी.
8. महिला सभापतीच्या - पदाधिकाऱ्यांच्या ठिकाणी महिला गट विकास अधिकारी, प्रशासक देण्यात यावी.
9. **स्व संरक्षण प्रशिक्षण** - महिलांना सेल्फ डिफेन्स चे योग्य, व्यवहार उपयोगी प्रशिक्षण द्यावे.
10. विविध जाहिरातीत महिलांचा सर्रास वाईट अर्थाने वापर केला जातो. त्यावर मर्यादा येण्यासाठी एकूण जाहिरातीपैकी 50% पेक्षा अधिक जाहिरातीत महिलांचा वापर करण्यावर बंदी घालावी.
11. समाजातील असाधारण महिलांना **असाधारण महिला पुरस्कार** दिला जावा.
12. पोलीस दलात सर्व स्तरावर महिलांना 50% आरक्षण असावे.
13. महिलांनी शालीन आणि पूर्ण कपडे घालावेत.
14. 103 हेल्ललाईन नंबरची मदत मागावी.
15. सायबर कॅफेत बसून एखाद्याशी संसूचन करत असताना काळजी बाळगावी.
16. संकटाच्या प्रसंगाची चाहूल लागताच तेथून काढता पाय घेणे कधीही हिताचे.
17. राष्ट्रीय महिला आयोग व तत्सम संस्था अधिक कार्यक्षम बनवणे. मे 2016 मध्ये राष्ट्रीय महिला आयोगाकडे 2319 तक्रारी प्राप्त झाल्या होत्या पैकी 2134 तक्रारीवर कार्यवाही करण्यात आली. (संदर्भ - वार्तापत्र मे 2016, राष्ट्रीय महिला आयोग)
18. महिलांनी स्वतःच्या सुरक्षेसाठी इतरांवर विसंबून राहू नये. तिला ड्रायव्हींग, स्विमींग आले पाहिजे, प्रथमोपचार करता आले पाहिजेत.
19. स्वतःचे संरक्षण करण्यासाठी मार्शल आर्ट कराटे मध्ये तरबेज असले पाहिजे असे काही नाही तर थोडी समजदारी आणि सावधानी बाळगून धोक्यापासून दूर राहणे आवश्यक.

गृहीतकांची पडताळणी

- 1) महिलांवरील अत्याचारांचे प्रमाण दिवसेंदिवस वाढत जात आहे.
- 2) महिलांवरील अत्याचारास लोकांची चुकीची मानसिकता जबाबदार आहे.
- 3) महिला सुरक्षेकरीता परिणामकारक उपायांची व त्यांच्या अंमलबजावणीची आवश्यकता आहे.
वरीलप्रमाणे संशोधनाचे क्र. 1 व 3 ही गृहीतकं सत्य तर क्र. 2 हे गृहीतक असत्य सिद्ध झाले आहे.



102.

महिला सबलीकरण -एक दृष्टीकोन**रंजना दिगंबर गरदडे**
M.A (Sociology) D.Ed,**प्रस्तावना :-**

विकास साध्य करण्यासाठी महिलांच्या सबलीकरणाइतके दुसरे प्रभावी साधन नाही . महिलांमध्ये असलेल्या क्षमतांचे वर्णन करण्यासाठी हे वाक्य पुरेसे आहे. माता, भगिनी आणि सहचारिणी अशा वेगवेगळ्या भूमिका निभावताना महिला नेहमीच पुरुषांना भक्कम साथ देत असतात. आधुनिक जगात तर महिला शिक्षिका , व्यवस्थापक व राजकारणीही आहेत. तसेच गिर्यारोहण , वैमानिक व लष्कर अशा क्षेत्रातही महिला आता कर्तृत्व गाजवू लागल्या आहेत. पूर्वी अशी स्थिती नव्हती . प्राचीन काळी पुरुषांच्या तुलनेत महिलांना नेहमीच दुय्यम वागणूक दिली जाई.तिचे अस्तित्व केवळ मुलगी , पत्नी किंवा आई इथपर्यंतचे मर्यादित असे. तिला नेतृत्वाची संधी कधीच मिळत नसे. शिक्षणामुळे मोठ्या प्रमाणात महिलांचे सबलीकरण झाले असून शिक्षित महिला असलेल्या ठिकाणी सबलीकरणाची प्रक्रिया जास्त वेगात झाल्याचे दिसून येते . शिक्षणामुळे महिलांचे पुरुषांवरील अवलंबित्व कमी होऊ शकले . आरोग्य हे आणखी एक क्षेत्र आहे , जिथे महिलांची परवड होते त्यामुळेच 'बेटी बचाओ ,बेटी पढाओ आणि 'जननी शिशु सुरक्षा कार्यक्रम ' यांसारख्या योजनांद्वारे सरकारने महिलांच्या आरोग्यास प्राधान्यक्रम दिला आहे.स्वामी विवेकानंदानी म्हटले होते 'महिलांची स्थिती सुधारल्याशिवाय जगाचे कल्याण घडणार नाही,केवळ एका पंखाच्या आधारे भरारी घेणे कोणत्याही पक्षाला शक्य नाही . कुटूंब ,देश आणि विश्वाच्या बाबतीत नारीशक्तीचे महत्त्व अधोरेखित करण्यासाठी हे विधान पुरेसे आहे.

महिलांची आर्थिक सुरक्षितता :-

महिलांच्या आर्थिक सुरक्षेसाठी महात्मा गांधी शहरी ग्रामीण रोजगार हमी योजनेत अनेक तरतुदी आहेत. राष्ट्रीय ग्रामीण उपजीविका कार्यक्रम म्हणजे एनआरएलएम मध्ये ग्रामीण महिलांना आर्थिक सुरक्षा व सक्षमी करणाची संधी दिली आहे.राष्ट्रीय महिला कोश योजनेत गरीब महिलांना नियमित निधी दिला जातो.त्यांना उद्योग व स्वमदत गटांसाठी प्रोत्साहन दिले जाते. महिला ई-हाट योजनाही सुरु केली असून त्यात महिलांच्या उद्योग व्यवस्था डिजिटल इंडियात उपलब्ध केला असून त्यातही महिलांना उद्योजकतेत प्राधान्य व आर्थिक विकासात त्यांचा समावेश करण्याचा प्रयत्न आहे. सुकन्या समृद्धी योजना, 'बेटी बचाव ,बेटी पढाओ' अंतर्गत राबवली असून त्यात जून २०१६ मध्ये ८६ लाख खाती सुरु करण्यात आली.

विषम लिंग - गुणोत्तर : मानसिकता आणि शासकीय धोरण

भारतात अगदी ब्रिटीश काळापासून विषम बाल लिंग-गुणोत्तर प्रमाण हा आपल्या इतिहासातील प्रमुख मुद्दा राहिला आहे. स्वातंत्र्यानंतरही या अवस्थेत फार काही बदल झाला नाही. २००१ च्या जनगणनेत दिसून आले की, बऱ्याच राज्यांमध्ये ०-६ वयोगटामध्ये लिंग गुणोत्तर प्रमाण विषम आहे. त्यानंतर राज्य पातळीवर बऱ्याच योजना सुरु करण्यात आल्या. 'अपनी बेटी अपना धन 'ही योजना मुलीचे लग्न कमी वयात करू नका असा संदेश देणारी होती. दारिद्र्यरेषेखालील कुटूंबांनी आपल्या मुलीचा विवाह १८ वर्षांची झाल्यानंतरच करावा , हा त्याचा उद्देश होता. लाडली , धनलक्ष्मी अशा योजनांच्या माध्यमातून कुटूंबांना मुलीच्या नावे बँक खाते उघडण्यासाठी विविध सवलती देण्यात आल्या.अशा योजनांचा उद्देश हाच होता की, कुटूंबांना मुलगी म्हणजे ओझे वाटता कामा नये , तिच्यासाठीची आर्थिक तरतूद करणे सुलभ व्हावे.अशा योजनांवर बराच अभ्यास झाला आहे (आयसीआरडब्ल्यू २०१४ शेखर २०१२)- यापैकी काहींनी नोंद केली आहे की, कुटूंबांना सरकारकडून आर्थिक मदत मिळाल्यामुळे मुलींचे शाळेत जाण्याचे प्रमाण काही अंशी वाढले आहे.

आजपर्यंत महिलांना 'सहज उपलब्ध असणारे साधन' या संकुचित दृष्टिकोनातून पाहण्यात आले आहे . पण आज संपूर्ण जगाला ही जाणीव होते आहे की स्त्रिया या जगाला लाभलेली अनमोल देणगी आहेत . महिला या कायम विवंचनांचे चटकसे सोसायला नसून त्या पुरुषांच्या बरोबरीने विकास कार्यात सक्रिय भागिदार आहेत.महिला आंदोलने , नागरी समाज संघटना यांच्यामुळे निर्माण झालेला दबाव सरकारने केलेली कृती याचा खरोखरच सकारात्मक परिणाम महिलांची स्थिती बदलण्याबाबत दिसून आला. उदा. स्त्री -पुरुष समानतेबाबत लोकांच्यात जागृती होत आहे हे मान्य होऊन ते बदलण्याची गरज आहे, हे लोकांना आता पटू लागले आहे. प्राध्यापक अमर्त्य सेन आणि प्राध्यापक जिन ड्रीझ यांनी केलेल्या संशोधनातून ते या निर्णयाप्रत पोहोचले की , ज्या महिला घराबाहेर पडून काम करतात आणि ज्यांना रोजगारातून पैसा मिळतो , त्यांच्याबाबत कुटूंबामधील अंतर्गत वितरणामध्ये महिलाविरोधी दृष्टिकोन कमी प्रमाणात आढळतो. जीवनामध्ये वेगाने बदल होणाऱ्या वास्तवाचे विश्लेषण करण्यासाठी आवश्यक असणारी कौशल्ये मिळवण्यासाठी मदत करणारे शिक्षण महिलांना मिळणे गरजेचे आहे. अपमानकारक आणि अमानुष परिस्थितीपुढे

शरणागती पत्करण्यास नकार देण्याची ताकद आणि आत्मविश्वास या शिक्षणामुळे त्यांच्यात आला पाहिजे. थोडक्यात , महिला सक्षमीकरण म्हणजे मानवी मूल्यांचे सक्षमीकरण याचा पुनरूच्चार करायला हवा.

महिला सबलीकरण म्हणजे महिलांचा सत्ता विभागणीत समान वाटा , निर्णय प्रक्रियेत योग्य स्थान आणि सामाजिक ,राजकीय तसेच आर्थिक जीवनात त्याबाबतची समानता प्राप्त होणे होय. याचाच अर्थ महिलांचा आर्थिक , सामाजिक ,राजकीय, शैक्षणिक ,उद्योग इ. सर्व क्षेत्रात समान सहभाग अपेक्षित आहे. महिला सबलीकरण ही केवळ सत्तेचे वाटप, पुनर्वाटप किंवा सहभागापुरतेच मर्यादीत नसून त्यामध्ये सामाजिक, आर्थिक व संस्थापक व्यवस्थेतील बदल अपेक्षित आहेत.सबलीकरण हे बहुविध, बहुआयामी व बहुपातळ्या असलेली संकल्पना आहे . १९९० पासून 'सबलीकरण' हा दृष्टिकोन बनला व भारत सरकारने २००१ हे वर्ष महिला सबलीकरणाचे वर्ष म्हणून घोषित केले. महाराष्ट्र शासनाने १९९४ मध्ये सर्व प्रथम महिला धोरण मांडले. त्यानंतर दुसरे महिला धोरण २००१ मध्ये तयार करण्यात आले . तर तिसरे महिला धोरण महाराष्ट्र शासनाने २०१३ मध्ये तयार केले आहे. महाराष्ट्र शासनाने केंद्र व राज्याच्या महिलांसाठीच्या विविध योजना राबविण्यासाठी महिला आर्थिक महामंडळाची स्थापना केली आहे . हे महामंडळ महिलांना विविध व्यवसायासाठी वित्तपुरवठा करणारी राज्यस्तरीय शिखर संस्था आहे . हे महामंडळ बचत गट, वित्तीय संस्था , स्वयंसेवी संस्था आणि शासनाच्या संबंधित विभाग यामधील समन्वय साधण्याचे कार्य करते.महिलांच्या सबलीकरणाच्या परिस्थितीत अपेक्षित बदल होण्यासाठी महिला धोरणांची अंमलबजावणी प्रभावीपणे होणे आवश्यक आहे व महिला सबलीकरणासाठी आर्थिक घटक अत्यंत महत्त्वाचा आहे ,त्याशिवाय त्यांचा सर्वांगण विकास होऊ शकत नाही कारण आर्थिक सुधारणा व महिलांचे सबलीकरण या एकाच नाण्याच्या दोन बाजू आहेत.

संयुक्त राष्ट्रसंघाकडून केलेले प्रयत्न:-

संयुक्त राष्ट्रांच्या मानवी हक्काविषयक सार्वत्रिक जाहीरनाम्यातही स्त्री-पुरुषांच्या समान हक्कांच्या तत्त्वांचा समावेश करण्यात आला आहे.स्त्रियांच्या हक्कांचे रक्षण करण्यासाठी संयुक्त राष्ट्राने १९४६ मध्ये महिला आयोगाची स्थापना केली. तसेच संयुक्त राष्ट्रांच्या आमसभेत १९५२ मध्ये महिलांच्या राजकीय हक्कांचा ठराव संमत केला. या ठरावात महिलांना पुरुषांच्या बरोबरीने राजकीय हक्क देण्यासंबंधी आग्रह धरण्यात आला .

स्त्रियांचा कायदेशीर दर्जा:-

१० डिसेंबर १९४८ रोजी मानवी हक्कांची सनद निर्माण झाली . स्त्रियांसाठी विविध कायदे तयार करण्यात आले. कायदा हा स्त्री सबलीकरणाच्या मार्गातील सर्वात महत्त्वाचा आधारस्तंभ ठरला आहे.स्त्री सबलीकरण साधण्यासाठी भारतात विविध कायदे केले गेले. त्यातील महत्त्वाचे कायदे-

- १) सतीबंदी कायदा - १९३९, १९८७
- २) बालविवाह प्रतिबंधक कायदा- १९५४
- ३) वेश्याव्यवसाय विरोधी कायदा-१९५६
- ४) मातृत्व लाभ कायदा-१९६१
- ५) समान वेतन कायदा- १९७६
- ६) बलात्कार विरोधी कायदा- १९८०
- ७) कौटुंबिक हिंसाचारापासून स्त्रियांचे संरक्षण कायदा-२००५

महिला सबलीकरणासाठी विविध शासकीय योजना

- १) राष्ट्रीय महिला कोश - ग्रामीण भागातील ज्या महिलांचे वार्षिक उत्पन्न रु. १०,००० व शहरी भागातील ज्या महिलांचे वार्षिक उत्पन्न रु.१८,००० पेक्षा जास्त नसेल अशा महिलांना बचत गटांमार्फत कर्ज दिले जाते.
- २) स्वाधार- निराधार महिलांचे पुनर्वसन करण्यासाठी ही योजना आहे.
- ३) स्टेप- महिलांची उद्योजकता वाढावी यासाठी अनुदान दिले जाते.

महाराष्ट्र शासनाच्या योजना

- १) महिला मंडळाच्या महिला प्रशिक्षण केंद्रास अनुदान
- २) व्यावसायिक प्रशिक्षण घेण्याच्या मुलींना विद्यावेतन
- ३) देवदासी पुनर्वसन योजना
- ४) सावित्रीबाई फुले बहुदेशीय महिला केंद्रे
- ५) कामधेनू योजना
- ६) मातृत्व अनुदान योजना
- ७) ईंदिरा आवास योजना

महिला सक्षमीकरणाच्या योजना

- १) वूमन हेल्पलाईन स्कीम
- २) स्वाधार गृह
- ३) नारी शक्ती पुरस्कार
- ४) स्त्री शक्ती पुरस्कार
- ५) सर्व शिक्षा अभियान
- ६) जननी सुरक्षा योजना
- ७) बेटी बचाओ बेटी पढाओ योजना
- ८) प्रधानमंत्री उज्वला योजना

अनेक महिलांनी देशाच्या स्वातंत्र्यासाठी धाडसीपणे रणरागिनींची भूमिका निभावली. पुरुष सहकाऱ्यांच्या बरोबरीने त्यांनी अनेक आंदोलनांमध्ये सहभाग घेतला. अशा काही ज्ञात - अज्ञात शूर महिलांमध्ये अरूणा असफ अली , सुचेता कृपलानी , कल्पना दत्ता , प्रीतीलता वडुदार यांचा समावेश होतो. भारत छोडो आंदोलनादरम्यान , १९४२ साली मुंबईत गोवालिया टँक मैदानात भारतीय राष्ट्रीय ध्वज फडकावण्याचे श्रेय अरूणा असफ अली यांना जाते. सन १९५८ मध्ये त्या दिल्लीच्या पहिल्या नगराध्यक्ष झाल्या. भारताचा सर्वोच्च नागरी सन्मान , ' भारत रत्न ' देऊन १९९७ मध्ये त्यांचा गौरव करण्यात आला.स्त्रिया पिछाडीवर नसून त्या आज आर्थिक क्रांतीच्या चालक आहेत. हे सर्वांना समजले आहे . म्हणूनच स्त्रियांना कल्याणार्थ योजनांसाठी उपयुक्त साधने म्हणून न वागवता अर्थव्यवस्थेचे योगदान देणारे घटक म्हणून वागवले गेले पाहिजे.ज्याचा परिणाम म्हणून स्त्रियांना त्यांची ओळख, वेतन,काम सर्व निकषांवर महत्त्व मिळू शकेल . महिलांचा विकास हा सामाजिक , आर्थिक प्रगतीचा निर्देशांक आहे . त्यातून राष्ट्राची सामाजिक परिस्थिती लक्षात येते.

निष्कर्ष -

महिलांचे सक्षमीकरण करण्यासाठी नवीन राष्ट्रीय महिला धोरण तयार केले जात असून त्यात आरोग्य, शिक्षण ,अर्थव्यवस्था, प्रशासन ,निर्णय क्षमता, हिंसाचारास प्रतिबंध , गृह निर्माण पायाभूत सुविधा,पेयजल योजना, क्रीडा ,सामाजिक सुरक्षा, मदत सुविधा यावर भर दिला जात आहे.महिलांसाठी सायबर क्षेत्र सुरक्षित केले जात असून कामाच्या ठिकाणी वेतनात भेदभाव दूर केला जात आहे . महिलांना सर्व क्षेत्रात समान संधी देण्याचा प्रयत्न असून त्यांच्या विरोधातील हिंसाचार रोखण्यासाठी प्रयत्न सुरू आहेत. घटनात्मक तरतुदीनुसार कायदे महिलांसाठी अनुरूप केले जात असून त्यात त्यांना न्याय दिला जात आहे. एकल मातांच्या गरजा ओळखून त्यांना सुविधा दिल्या जात असून त्यांच्या उद्योग क्षमतेला संधी दिली जात आहे.२०१५ नंतर देशाचा विकास कार्यक्रम हा लिंगभाव समानतेवर आधारित असून त्यात संबंधित व्यक्ती ,संस्था , नागरी समुदाय व खाजगी क्षेत्र यांचा सहभाग आवश्यक आहे.

संदर्भ :

- १) इला रमेश भट्ट , 'सेवा ',महिलांचे आर्थिक सबलीकरण , योजना सप्टेंबर २०१६.
- २) प्रा. चंद्रकांत खंडागळे (२००५) , ग्रामीण समाजशास्त्र , प्रकाशिका - सौ. मायादेवी खंडागळे , सांगवी.
- ३) Dr.A.R.Desaiy,Rural Society in India.
- ४) नलिनी पंडीत (२००१) जागतिकीकरण आणि भारत , लोकवाङ्मय गृह , मुंबई.
- ५) डॉ. विलास संगवे (संपादक , १९७९) 'भारतातील सामाजिक समस्या' पॉप्युलर प्रकाशन मुंबई.
- ६) Rajendra K. Sharma (१९९७), Urban Sociology, Atlantic Publishers & Distributors, New Delhi.
- ७) <http://www.newincept.com/central-government-schemes-for-women-empowerment.html>



103.

भारतीय स्त्री समस्या आणि उपाय

डॉ. अमोलसिंह दशरथसिंह गौतम

शारीरीक शिक्षण विभाग प्रमुख

व संशोधन मार्गदर्शक

श्री शिवाजी महाविद्यालय, परभणी.

प्रस्थावना :- भारतीय संस्कृती अती प्राचीन संस्कृती आहे. पुरुष प्रधान असना-या संस्कृती मध्ये स्त्रीयांना समान दर्जा दिला जात नाही. या साठी भारतीय संस्कृती मानवी जिवनाचे पुर्ण बांधणी करण्यास अवश्यक आहे. हे काम सोपे नसले तरी अवघड नश्चितच नाही. या साठी भारतीय महिलांनी पुढाकार घेऊन पुरुष प्रधान संस्कृतीत बदल घडवून आणणे काळाची गरज आहे. आजच्या समाज व्यवस्थेमध्ये जन्मताच असलेल्या अज्ञान हा एक मोठा चिंतनाचा विषय आहे. वर्षानवर्षापासुन चालत आलेल्या रुढी, परंपरा, स्त्री शिक्षणाच्या समस्या, बाल विवाह, अंध श्रधा या मुद्यांचा अभासकरुन ती सोडवण्याची खरी वेळ आताआली आहे.

स्त्रीयांच्या समस्या :- भारतीय घटनेत स्त्रीला स्वातंत्र्य दिलेआहे. भारतीय घटनेनुसार स्त्री आणि पुरुषांना समाजात समान दर्जा दिला आहे. तरी सुध्दा आज भारतीय समाज व्यवस्थे मध्ये स्त्रीयांना समान वागणूक देण्यात येत नाही. आज हि स्त्रीयांना पुरुषा पेक्षा कनीष्ठ दर्जाची वागणुक समाजात दिली जाते. स्त्री आणि पुरुष मानवी संसाराची दोन चाके आहे असे समजले जाते पण समाजात मात्र वावरतांना पुरुषापेक्षा स्त्रीयांना संन्मानाचे स्थानअजुन मिळाले नाही. आजच्या समाजात स्त्रीयांबद्दल बर्याच चुकीच्या कल्पना तयार करुन त्या पध्दतीनुसार वागणूक देण्यात येत आहे. शिक्षणापासुन स्त्रीयांना वंचित ठेवले जात आहे. एवढेच नाही तर संपत्तीच्या हक्कापासुनही तिला दुर ठेवून जास्त प्रमाणत प्रावलंबीत करण्यात येत आहे. आज जागतीक पातळीवर विचार केला तरी पुरुष आणि स्त्री यांच्यात कुठला तरी भेद निर्माण करुन समाजात विषमता निमाण करण्यात येत आहे. स्वातंत्र्य पूर्व काळाचा विचार केला तरी यात फारसा फरक वाटत नाही. भारतात असलेली राजेशाही राजवट उदा. मुस्लीम राजवट व त्यानंतरच्या काळात आलेले शिवाजी महाराजांचे राजवट यात काही मोठा फरक झालेला अढळून येत नाही. ब्रिटीशांनी भारतात विदेशी शिक्षण प्रणाली आणली नवीन शाळा शिक्षणासाठी उघण्यात आल्या आणि प्राचीन काळी भारतात सुरु असलेली गुरुकुल पध्दती (आश्रम व्यवस्था) बंद करण्यात आली. मॅकॉले यांनी भारतात शाळा व महाविद्यालयाचे स्थापना इंग्रजांच्या काळात केली. पण त्यांनीही त्यात स्त्री शिक्षणाला चालना दिली नाही.

प्राचीन काळाचा विचार केला तर परीस्थिती वेगळी होती. अधिमानव जंगलात गुहेत राहत होता इकडुन तीकडे भटकत होता. कालंतराने वस्ती करुन राहू लागला व यातुनच आजच्या समाजाची निर्मती झाली. त्यावेळी शेती व मेहनीतीची कामे करायचे व स्त्रीयांने घरातील कामे करायचे अशी परंपरा निर्माण करण्यात आली. व रुढी परंपरा नुसार एका पीढीकून दुस-या पीढीकडे हस्तांतरित झाली तीच परंपरा आज पर्यंत चालू आहे. आजचे युग हे विज्ञानाचे युग आहे. विज्ञानाने खुप सुधारणा केल्या. याच काळात स्त्रीयांनी उच्च शिक्षणात फार मोठी झेप घेतली आहे व प्रत्येक क्षेत्रात पुरुषाच्या बरोबरीने काम करत आहे. १०० वर्षा पूर्वी परीस्थिती खुप हालाकीची होती. त्या नंतरच्या कालखंडात संत तुकाराम महाराजांनी स्त्रीयांना शिष्या बनवून बहुमान देण्याचा प्रयत्न केला. या नंतर च्या काल खंडात ज्योतीबा फुले, सावीत्रीबाई, डॉ. बाबासाहेब अंबेडकर इत्यादी समाज सुधारकांनी स्त्रीयांवर होणा-या अन्याया विरुध्द त्यांना सन्मान देण्याचा प्रयत्न केला. त्या नंतरच्या कालखंडात स्त्रीयांकडे पहाण्याचा दृष्टीकोण बदलला आणि आजची अधुनीक काळातील स्त्री घराबाहेर पडत आहे. पण ती पुर्णतः सुरक्षीत नाही या साठी समाजातील सर्व मोर्चांनी पुढाकार घेऊन स्त्री सुरक्षा आणि तीचा संन्मान वाढवण्यासाठी प्रयत्न करणे हे एकमेव उध्दीस्ट ठेऊन समाजात काम करणे आवश्यक आहे. आजच्या अधुनीक काळातील स्त्रीया घराबाहेर पडुन नौकरी करत आहेत. या वेळी घरातील सर्वकामे करुन मुलांचे शिक्षण, मुलांचे संगोपन या कडे लक्ष देऊन कार्यालयातील काम सांभाळत आहेत. नौकरी करत असतांना कार्यालयात अनेक समस्यांचा सामना त्यांना करावा लागतआहे.

यामुळे कामाचा तान वाढल्यामुळे त्यांना वेगवेगळ्या आजारांना सामना करावा लागत आहे. आजच्या समाजातील सर्वात मोठी समस्या ही स्त्री भून हत्या आहे. विज्ञानाने केलेल्या प्रगतीमुळे मानवी समाजाचा विकास निश्चित झाला पण विज्ञानाने केलेल्या प्रगतीचा गैर उपयोग सुध्दा करण्यात येत आहे. मुल जन्मल्या पुर्वीच ती स्त्री गर्भ आहे कीवा पुरुष गर्भ आहे हे विज्ञानाच्या प्रगती मुळे शक्य झाले आहे. यातुनच स्त्री भूनहत्याचे निर्माण झाले आहे. आज भारतातील स्त्रीयांचे प्रमाण पुरुषांपेक्षा घटत चालले आहे त्यामुळे ही एक फार मोठी सामाजीक समस्या निर्माण झाली आहे. यातुन मार्ग काढण्यासाठी जनजागृतीची आवश्यकता आहे. आज स्त्री भून हत्या बंद करण्यासाठी शासनाकून कठोर पावले उचलले जात आहेत. जुन्या कायद्या मध्ये बदल करुन नवीन कायदे निर्माण केले जात

आहे. पण या कायद्याची अमल बजावणी मोठ्या प्रमाणावर होतांना दिसत नाही. आपल्या समस्येतुन मार्ग कढण्यासाठी कडक अमल बजावणी करण्याची अवश्यक्ता आहे.

स्त्रीयांच्या बाबतीत दुसरी समस्या ही समाजाने निर्माण केलेली रुढी परंपरेनुसार हुंडा देण्याची पध्दत ही आहे. हुंडा पध्दतीमुळे आज समाजातील गरीब वर्गातील मुलींच्या लग्नाची समस्या निर्माण झालेली आहे. तार ब-याच वेळा लग्न झालेल्या मुलींना सासरच्या लोकांच्या पौशांच्या लालचे पोठी आपला जीव गमवावा लागत आहे. आज वर्तमान पत्र उघडल्या नंतर हुंडाबळीच्या बातम्या पहावयास मीळत आहे. यामुळे समाजात कोणताही बदल झालेला दिसुन येत नाही ही एक फार मोठी विकृती समाजात निर्माण झाली आहे. यासाठी सुध्दा शासनाने कठोर पावले उचलुन नवीन कायदे निर्माण करुन हुंडा पध्दती बंद करणे आवश्यक आहे.

उपायोजना :- आज समाजात निर्माण झालेल्या स्त्रीयांच्या समस्या मार्ग काढण्यासाठी काही उपाय योजना करणे आवश्यक आहे. आज टी.व्ही. वर दाखवण्यात येणारे सिरीयल्स चित्रपटातुन दाखवण्यात येणारे स्त्रीयांवरील अत्याचार, वर्तमान पत्रातुन येणा-या स्त्रीयांवर होत असलेल्या अत्याचाराच्या बातम्या, वेगवेगळ्या उत्पाधनाच्या जाहिराती या सर्व गोष्टींवर शेंसार तर्फे नियंत्रन ठेऊन नंतर त्याच्या प्रसिध्दीला मान्यता देणे आवश्यक आहे कींवा त्यांवर निर्बंध लागणे आवश्यक आहे. स्त्रीयांच्या सुरक्षेसाठी स्वतंत्र कायदे करुन त्याची अमलबजावणी करणे आवश्यक आहे. याच बरोबर स्त्रीयांसाठी स्वतंत्र्य पोलीस स्टेशन ची निर्माती व शक्य इ ल्यास स्वतंत्र्य न्यायालयाची निर्माती काळाची गरज झाली आहे. आणि समाजाने स्त्रीयांकडे पाहाण्याचा दृष्टीकोन बदलल्यास निश्चितच समाजामध्ये स्त्रीयांच्या समस्या निर्माण होणार नाही. अश्या पध्दतीने स्त्री आणि पुरुष यांना समान दर्जा देऊन समाजात निर्माण झालेला असंतोष दुर करण्याय मदत होईल. इतीहासातील स्त्रीयां उदा. झासीची राणी माँ जिजाऊ यांनी केलेल्या मौलाचे कार्य हे समाजापुढे जागृतीसाठी विस्तारीत माडणे आवश्यक आहे. या मुळे समाजात स्त्रीयांचा दर्जा वाढण्यास निश्चितच मदत होईल.

संदर्भ :- १. स्त्रीचे भाहेरील जग - डॉ. सुनीता अंकुश.

२. स्त्री भूनहत्या देश्यासाठी कलंक - डॉ. अरविंद इनामदार.

३. पितृसत्ता व स्त्रीमुक्ती - वंदना सोनाळकर, शमिला रेंगे



104.

स्त्रीया व कायद्याचे संरक्षण

प्रा.डॉ. कल्पना घारगे

लोकप्रशासन विभाग प्रमुख

महिला महाविद्यालय, गोवराई, ता.गोवराई जि.बीड

भारतीय कायदानुसार स्त्री आणि पुरुष समान आहेत. स्त्रियांना कायद्याने अनेक बाबतीत संरक्षण मिळाले आहे. असे असूनही भारतीय स्त्रीची परिस्थिती अद्यापी करुणच आहे. याची कारणे कोणती ? त्यावर उपाय कोणते ? राज्य व्यक्तीचे नसून कायद्याचे आसावे हे कायद्यांच्या राज्याचे मूलभूत तत्व आहे. न्यायाचे राज्य ज्या समाजात नसेल त्या देशातील लोकशाही ही केवळ औपचारीक लोकशाहीच ठरते. कायद्याच्या राज्याखेरीज वैयक्तिक स्वातंत्र्य व समतेचे सिध्दांत हे केवळ कागदावरच उरतात.

भारतीय राज्यघटनेमध्ये भारतीय नागरीकांना मूलभूत हक्क देण्यात आले आहेत. यामध्ये समानतेचा हक्क देण्यात आला आहे. कोणत्याही व्यक्तीस धर्म, वंश, जात, लिंग याच्या कारणावरून भेदभाव करता येत नाही. म्हणून कायद्यापुढे सर्वांना समानतेची वागणूक दिली जाईल असे असतानाही भारतामध्ये स्त्रियांना दुय्यम वागणूक दिली जाते.

आज भारतीय समाजमनावर पाश्चिमात्य करणाचा बराच प्रभाव पडलेला आहे. भारतीय नितिमुल्यांचा न्हास आणि औद्योगिक विकास यामुळे स्त्रीयांची स्थिती वंदनीय अवस्थेमधून दर्यानीय अवस्थेमध्ये परिवर्तीत झाली आहे. याचा पूरावा म्हणजे आपण दररोज वर्तमानपत्र, बातम्या मधून वाचत आणि ऐकत असलेले नवनविन स्त्रीयांवरील अत्याचार होय. याशिवाय ज्या घरात, कुटूंबात ती स्वतःला सुरक्षित समजते त्याच घरात ती अत्याचाराला बळी पडत आहे. या सर्व प्रकारापासून बचाव करण्यासाठी, संरक्षण करण्यासाठी कायद्यांची मदत घेता येते.

हुंडा प्रतिबंधक कायदा :-

१९६१ च्या या कायदानुसार हुंडा मागणे व देणे गुन्हा आहे. हा कायदा अधिक प्रभावी होण्यासाठी भारतीय दंड संहितेमध्ये ३०४ (२९) आणि ४९८ (क) ही नवीन कलमे अंतर्भूत केली आहेत. या कायदानुसार हुंडा मागणारा व देणारा दोन्ही पक्ष गुन्हेगार ठरतात. असे असतानाही आज समाजाला लागलेल्या या किडीने भयंकर रुप धारण केले आहे. प्रत्येक वरपक्षाचे भाव त्याच्या शैक्षणिक पात्रतेवर, नौकरीवर, व्यावसाय पाहून ठरलेले आहेत. याशिवाय जीवन उपयोगी वस्तु वधुला भेट म्हणून देतात त्यामध्ये नवीन मागणी होतेय ती म्हणजे कार, पुणे, मुंबई महानगरामध्ये फ्लॅट यासारख्या गोष्टींची आणि या सर्व गोष्टी त्यांनी मुलीला स्वतःहुन भेट दिल्या असे सांगितले जाते. अशा अनेक कारणामुळे आज मुलीचा जन्मच नाकारला जातोय.

अश्लीलता विरोधी कायदा :-

भारतीय दंड संहितेच्या कलम २९२ ते २९४ मध्ये महिलांशी अश्लील वर्तन करणाऱ्यांना शिक्षा देण्याची तरतूद आहे. त्याचप्रमाणे जाहिराती, पुस्तके, चित्र आदि माध्यमांतून महिलांची विटंबना करणाऱ्या चित्र किंवा लेखातून अश्लीलता सादर करणाऱ्याविरोधी कायदा १९८७ नुसार वॉरंटशिवाय अटक करण्याचा अधिकार आहे.

बालविवाह प्रतिबंधक कायदा :-

बालविवाहाची प्रथा बंद करण्यासाठी बालविवाह प्रतिबंधक अधिनियम १९२९ (शारदा अॅक्ट) यामध्ये १९८७ मध्ये सुधारणा झाल्या आहेत. लग्नाच्या वेळी मुलींचे किमान वय १८ वर्षे पूर्ण झालेले असले पाहिजे व मुलाचे वय २१ वर्षांपेक्षा कमी असू नये, असेल तर त्यांना शिक्षेची तरतूद करण्यात आली आहे. हा कायदा सर्व जाती धर्माच्या लोकांना सारख्याच प्रमाणात लागू आहे. असे असूनही आजच्या १८ वर्षांखालील मुलींचे विवाह होताना आपण पाहतो. सामुहिक विवाह सोहळा आयोजित केले जातात, गोरगरीब लोक मुलांच्या जन्माच्या दाखल्यावर वय वाढवून लावतात. त्यामुळे कागदोपत्री सर्व पुरावे ही मळत नाहीत आणि त्यामुळे आपण बालविवाहाचे प्रमाण कमी करण्यात यशस्वी झालो असलो तरी ते १००% कमी करता आले नाही.

कौटुंबिक न्यायालय कायदा :-

दाम्पत्य व कौटुंबिक कलहाची प्रकरणे एकाच ठिकाणी सोडविण्यासाठी कौटुंबिक अधिनियम १९८४ लागू करण्यात आला आहे. ज्या ठिकाणी कुटूंब न्यायालय नाहित तिथल्या जिल्हा कोर्टाना कुटूंब न्यायालयाचा दर्जा देण्यात आला आहे. अशा सुलभ न्यायालयीन प्रक्रियेमुळे स्त्रीया आज न्याय मागण्यासाठी बाहेर येत आहेत.

छेडछाड विरोधी गुन्हा :-

स्त्रीची अब्रू लुटणे, हात धरणे, तिच्या वस्त्रांना हात लावणे अशा प्रकारे विनयभंग करणाऱ्यांना भारतीय दंड संहिता ३५४ नुसार शिक्षेची तरतूद आहे. तसेच छेडछाड केल्याबद्दल भारतीय दंड संहिता कलम ५०९ अंतर्गत पोलीसात तक्रार दाखल करता येते.

मुलावर हक्क :-

एखाद्या स्त्रीचा घटस्फोट झाल्यास तच्या पाच वर्षांपर्यंतच्या मुलांना ती स्वतःजवळ ठेवू शकते. मात्र पाच वर्षांहून अधिक वयाच्या मुलांच्या बाबतीत कोर्टाचा निर्णय बंधनकारक असतो.

विशेष विवाह कायदा १९५४ :-

या कायद्यानुसार स्त्रीयांना स्वतःच्या मर्जीप्रमाणे विवाह करता येतो. याकरीता मानसिक दृष्ट्या सक्षम व १८ वर्षे पूर्ण झालेल्या महिलेला आपल्या इच्छेनुसार प्रेमविवाह करता येतो, तसेच अंतरजातीय विवाह देखील करता येतो. या विवाहाची नोंदणी करणे आवश्यक आहे. तसेच अशा प्रकारच्या विवाहामध्ये पुरुषाचे वय २१ वर्षांपेक्षा कमी असू नये.

कारखान कायदा १९४८ :-

या कायद्यानुसार कोणत्याही संघटनेमध्ये, संस्थेमध्ये काम करणाऱ्या महिलांना संरक्षण मिळाले आहे. १९७६ मध्ये प्रस्तुत कायद्यामध्ये दुरुस्ती करून असे सांगण्यात आले की, स्त्रीयांना रात्रपाळीवर कामाकरीता बोलविता येणार नाही. तसेच ज्या संस्थेमध्ये काम करणाऱ्या स्त्रीयांची संख्या ३० पर्यंत असेल त्या ठिकाणी पाळणाघराची व्यवस्था करणे संस्थेवर बंधनकारक करण्यात आले आहे. जेणे करून स्त्रीया कामाच्या वेळी आपल्या मुलांना त्या पाळणाघरात सोडू शकतील.

अनैतिक व्यापार निवारण कायदा १९५६ :-

या कायद्यानुसार कोणत्याही स्त्रीला तिच्या मर्जीविरुद्ध कोणतेही कृत्य करवून घेता येत नाही. १९७८ व १९८६ मध्ये या कायद्यामध्ये दुरुस्ती करण्यात येऊन 'इमोरल ट्रेफिक प्रीवेन्शन ऍक्ट' असे नाव देण्यात आले. यानुसार स्त्रीयांना पळवून नेऊन वेश्याव्यवसाय करण्यास भाग पाडणाऱ्या व्यक्ती विरुद्ध लैंगिक शोषण करणाऱ्या व्यक्तीप्रमाणेच अपराधी मानले जाते. तसेच याच अधिनियमानुसार आशा स्त्रीयांचे पुनर्वसन करण्यात येऊन त्यांच्याप्रती सामाजिक संवेदनशीलता आणि मानवतावादी दृष्टीकोण निर्माण करण्याचा प्रयत्न केला जातो.

प्रसूती सविधा कायदा :-

नोकरी पेशातील स्त्रीयांना बाळंतपणाची आणि नवजात बाळाच्या देखभालीसाठी रजेचे तरतूद करण्यात आली आहे. या काळात स्त्रीयांना विशिष्ट दिवसाची पूर्ण पगारी रजा मिळते. मात्र कायद्यानुसार ती रजा व इतर फायदे फक्त दोन बाळंतपणासाठीच घेता येते. गर्भपात झाल्यावरही स्त्रीला भर पगारी रजा घेता येते. ही रजा पूर्वी ९० दिवसांची होती. ती ६ व्या वेतन आयोगामध्ये १८० दिवसांपर्यंत वाढविण्यात आली आहे.

गर्भलिंग चाचणी :-

स्त्रीभ्रूण हत्या रोखणे व गर्भाचे लिंग जाणून घेण्याच्या तंत्राचा दुरुपयोग करून काही डॉक्टर्स लोकांनी गडगंज माया जमविली. अशा प्रकारे तंत्रज्ञानाचा दुरुपयोग करणाऱ्यावर अंकुश ठेवण्यासाठी प्रसूतीपूर्व निदान आणि तंत्रज्ञान विनिमय व दुरुपयोग निवारण अधिनियम १९९४ निर्माण करण्यात आला. या कायद्याच्या प्रसारासाठी व स्त्रीभ्रूण हत्या थांबविण्यासाठी अॅड. वर्षा देशपांडे नावाच्या सामाजिक कार्यकर्त्या अथक परिश्रम करीत असतांना आपण पाहतो. आज दरहजारी पुरुषामागे ९२९ इतके स्त्रीयांचे प्रमाण आहे. हे वाढविण्यासाठी आणि स्त्री जन्माचे स्वागत करण्यासाठी सामाजिक प्रयत्न होणे गरजेचे आहे.

कौटुंबिक हिंसाचार कायदा २००५ :-

स्त्रीयांवर होणाऱ्या निरनिराळ्या अत्याचारापासून संरक्षण मिळणारे कायदे आपण वर पाहिले पण ज्या ठिकाणी स्वतःचे हक्काचे घर असते त्याठिकाणी ती सुरक्षित नसेल तर वरील सर्व प्रयत्न कसे यशस्वी होतील. भारतामध्ये राष्ट्रीय परिवार आरोग्य सर्वेक्षण ३ मध्ये असे निदर्शनास आले की ४०% भारतीय महिला कौटुंबिक हिंसाचाराला बळी पडतात. याच सर्वेक्षणानुसार ६२% महिला लग्नानंतर २ वर्षे शारीरिक व लैंगिक अत्याचाराच्या शिकार होतात तर ३२% महिलांना असा अत्याचार ५ वर्षांपर्यंत सहन करावा लागतो. या सर्व परिस्थितीचा विचार करता "कौटुंबिक हिंसाचारापासून महिलांचे संरक्षण कायदा २००५" अतिशय महत्त्वपूर्ण वाटतो. या कायद्यामुळे ज्या स्त्रीया कौटुंबिक हिंसाचाराला बळी पडल्या आहेत. त्यांना लवकरात लवकर न्याय मिळवून देण्यासाठी हा कायदा तयार करण्यात आला. २६ ऑक्टोबर २००६ पासून या कायद्याची अंमलबजावणीप झाली.

हिसामुक्त जीवन हा स्त्रीचा मानवी हक्क आहे. म्हणूनच कौटुंबिक हिंसाचार हा तिच्या मानवी अधिकाराचा विषय आहे. तसेच तिच्या सर्वांगीन विकासात अडथळा निर्माण करणारा दखलपात्र विषय आहे. या कायदानुसार कौटुंबिक हिंसाचाराची व्याख्या अतिशय विस्ताराने दिली आहे. तसेच स्त्रिला सर्वांगीन संरक्षण मिळविण्यासाठी हा कायदा अतिशय उपयुक्त ठरत आहे. परंतु कायदा अत्याचारग्रस्त लोकापर्यंत पोहचत नाही. तिथेच खऱ्या अर्थाने कायद्याचे अपयश असते. कारण कायदा निर्मिती बरोबरच प्रचार व प्रसार करण्याचे कार्य सुध्दा मोठ्या प्रमाणात होणे आवश्यक आहे. हा कायदा समाजातील सर्व घटकापर्यंत नेऊन पोहचवला तर समाजा निर्मितीतील स्त्रीयांचे योगदान अधिक ठळकपणे समाजासमोर येण्यास वेळ लागणार नाही.

महिलांच्या सुरक्षिततेसाठी महाराष्ट्र शासनाने केलेल्या उपाययोजना :

महिलांचे निरनिराळ्या अत्याचारापासून संरक्षण करण्यासाठी विविध कायदे अस्तित्वात आले. पण जोपर्यंत त्या कायद्याची प्रभावी अंमलबजावणी होणार नाही तोपर्यंत ते खऱ्या अर्थाने कागदोपरीच राहतील याचसाठी महाराष्ट्र शासनाने खालील उपाययोजनाद्वारे महिलांना संरक्षण दिले आहे.

महिला अत्याचार प्रतिबंध विभाग (PAW) :

महिला अत्याचार प्रतिबंध विभाग १९९५ साली निर्माण करण्यात आला. महाराष्ट्र राज्य पोलीस मुख्यालय या ठिकाणी महिला अत्याचार प्रतिबंध विभाग प्रथमतः स्थापन करण्यात आला. सध्या हा विभाग राज्य गुन्हे अन्वेषण विभाग संगम ब्रिज पुणे या ठिकाणी कार्यरत आहे. विशेष पोलीस महानिरीक्षक दर्जाचे अधिकारी या विभागाचे प्रमुख आहेत. या विभागाच्या मार्फत महिलांवर होणाऱ्या अत्याचाराच्या विरुद्ध कार्य केले जाते.

महिला पोलीस कक्ष :-

महाराष्ट्र राज्यामध्ये महिलाविरुद्ध होणाऱ्या गुन्ह्यास प्रतिबंध करणे, गुन्हे उघडकीस आणणे व गुन्ह्यांचा तपास करणे इ. कामे संबंधीत ठाण्याकडून केले जातात. महिलाविरुद्ध प्रकरणे हाताळण्यासाठी सर्व पोलीस ठाण्यामध्ये महिला पोलीस कक्षाची निर्मिती करण्याबाबत पोलीस महासंचालक महाराष्ट्र राज्य, यांनी परीपत्रक पारीत केले आहे. महिला पोलीस अधिकारी आणि महिला पोलीस कर्मचारी यांची उपलब्धतेनुसार या कक्षामध्ये नेमणूक करण्यात आली आहे. आजपर्यंत एकूण ९७५ पेक्षा अधिक महिला पोलीस कक्ष स्थापन करण्यात आले आहे.

बस स्थानकातील मदत केंद्र :-

न्यायाधिश धर्माधिकारी समितीच्या शिफारसीनुसार महिला व बालकांच्या अनैतिक व्यापारास आळा घालण्यासाठी बसस्थानकामध्ये मदत केंद्रे स्थापन करण्यात आली आहेत. त्यामुळे खेड्यातून शहरात शिक्षणासाठी ये-जा करणाऱ्या मुलींचा मोठा प्रश्न सूटला आहे.

विशेष समुपदेशन केंद्र :-

महाराष्ट्र राज्यात आजपर्यंत एकूण ९० विशेष समुपदेशन केंद्र पोलीस ठाण्याच्या आवारात कार्यरत आहेत. अशा केंद्राना स्वतंत्र कार्यालय, प्रसाधनगृह, फर्निचर, दुरध्वनी इत्यादी सर्व सुविधा पोलीस खात्याकडून पुरविण्यात आल्या आहेत. उच्च न्यायालयाच्या निर्देशानुसार हे केंद्र महिला व बाल कल्याण विभागाशी समन्वय साधून काम करते. हे केंद्र विशेष कौटुंबिक वादासंबंधी संघर्षग्रस्त महिलांना सहकार्य करते. शासनाने ५४ नविन केंद्रास मान्यता दिली आहे. अशा केंद्रामुळे अनेक संसार उध्वस्त होण्यापासून वाचू शकतील.

स्त्री भ्रूणहत्या प्रतिबंधक उपाय योजना :-

गर्भधारणापूर्व व प्रसुतीपूर्व लिंग निदान तंत्र प्रतिबंधक अधिनियम १९९४ व वैद्यकीय गर्भपात अधिनियम १९७१ या कायद्यांची परिणामकारक अंमलबजावणी करण्याकरीता पोलीस उपअधिक्षक / उपविभागीय पोलीस अधिकारी या दर्जाच्या अधिकाऱ्यांची समन्वय अधिकारी (नोडल ऑफिसर) म्हणून नियुक्ती करण्यात आली आहे.

हेल्पलाईन :-

संकटात असणाऱ्या महिलांना मदत करण्यासाठी मुंबई ठाणे आणि नवी मुंबई या पोलीस घटकांमध्ये टोल फ्री हेल्पलाईन क्र. १०३ व उर्वरीत महाराष्ट्रासाठी टोल फ्री हेल्पलाईन क्र. १०९१ सुरु करण्यात आली आहे.

विशेष आणि जलदगती न्यायालय :-

महिला अत्याचारासंबंधी गुन्ह्यांचा जलद गतीने निपटारा करण्यासाठी अहमदनगर, अकोला, अमरावती, औरंगाबाद, बुलढाणा, बीड जळगाव, नागपूर, यवतमाळ, ठाणे, पुणे आणि कोल्हापूर या ठिकाणी विशेष न्यायालये कार्यरत आहेत. महिला आणि मानसिक विकलांग मुलींवरील अत्याचारासंबंधी गुन्ह्यांचा निपटारा करण्यासाठी २५ जलदगती न्यायालये प्रस्तावित आहेत.

कामाच्या ठिकाणी तक्रार निवारण समिती :-

सर्वोच्च न्यायालय नवी दिल्ली यांच्या न्याय निर्णयातील मार्गदर्शक तत्वे (विशाखा जजमेंट) विचारात घेऊन ४५ पोलीस घटकांच्या मुख्यालयात व राज्य गुन्हे अन्वेषण विभाग पुणे येथे या समित्या स्थापन करण्यात आल्या आहेत. महिला पोलीस अधिकारी / कर्मचारी व पोलीस कार्यालयात कार्यरत असणाऱ्या मंत्रालयीन महिला कर्मचारी यांच्या कामाच्या ठिकाणी होणाऱ्या लैंगिक छळाची प्रकरणे या समितीकडून हाताळण्यात येतात. तसेच जिल्हा, तालूका पातळीवरील कार्यालयामधून या समितीची स्थापना करण्यात आल्या आहेत. तसेच शाळा, महाविद्यालये, विद्यापीठ स्तरावर या समितीची स्थापना करण्यात आली आहे.

अनैतिक व्यापार विरोधी कक्ष :

अनैतिक व्यापाराच्या विविध समस्या तत्परतेने, परिणामकारक व जलदगतीने सोडविण्यासाठी महाराष्ट्र शासनाने राज्य गुन्हे अन्वेषण विभागाच्या अधिपत्याखाली अनैतिक व्यापार विरोधी कक्ष दिनांक ३१/०३/२००८ रोजी स्थापन केला आहे. तसेच विशेष पोलीस महानिरीक्षक गुन्हे अन्वेषण विभाग महाराष्ट्र राज्य पुणे यांची महाराष्ट्र राज्याचे समन्वय अधिकारी म्हणून नियुक्ती केली आहे.

महाराष्ट्र राज्यामध्ये १२ अनैतिक व्यापार विरोधी पथके स्थापन करण्यात आली असून ती ठाणे शहर, ठाणे ग्रामीण, पुणे, सांगली, नागपूर, अहमदनगर, नवी मुंबई, सोलापूर, बीड, कोल्हापूर आणि यवतमाळ या जिल्ह्यामध्ये ही पथके कार्यरत आहेत. प्रत्येक पथक २ अशासकीय संघटना आणि महिला व बालकल्याण अधिकारी यांचेशी निगडीत ठेवण्यात आले असल्याने ते अनैतिक व्यापाराचा बिमोड करण्यास कटिबद्ध आहेत.

सारांश :-

जागतिक स्तरावर विविध अंदोलनाचा विचार करता असे म्हणता येईल की मागील शतक हे महिला जागृतीचे शतक मानले जाते. या कालखंडामध्ये स्त्रीयांच्या संरक्षणाचे विविध कायदे निर्माण करण्यात आले या कायद्याचा आधार घेऊन अनेक स्त्रियांनी समाजामध्ये स्वतःचे अस्तित्व सिद्ध केले. भारताच्या संदर्भात भारतीय राज्य घटनेने सर्व नागरिकांना धर्म, वंश, जात, लिंग, जन्मस्थान यावरून भेदभाव करता येणार नसल्याचे स्पष्ट केले असताना समाजाचे मुख्य आधार असलेले दोन घटक ते म्हणजे स्त्री आणि पुरुष यांच्या मध्ये कमालीचा भेदभाव केला जात असल्याचे पहावयास मिळते. यामुळेच स्त्रीयांच्या संरक्षणाचे विविध कायदे अस्तित्वात आले. परंतु कायदा हा उच्चभ्रू आणि उच्चशिक्षित व्यक्तीपुरताच मर्यादित राहिला. त्यामुळे स्त्रीयांवर होणाऱ्या अत्याचारात फारसा फरक पडला नाही. या सर्व बाबींचा विचार करुन स्त्रियांना अधिक प्रभावीपणे संरक्षण मिळावे यासाठी "कौटुंबिक हिंसाचार प्रतिबंध कायदा २००५" स्त्री आज घरी आणि घराबाहेर सुरक्षित नसल्याने अशा कायद्याची आवश्यकता भासली पण जोपर्यंत या कायद्याचा प्रचार आणि प्रसार, वाडी, वस्तीवरील, आदिवासी, शिक्षित, अशिक्षित स्त्रीयांपर्यंत पोहचणार नाही तोपर्यंत या कायद्याची यशस्वीता खऱ्या अर्थाने सिद्ध होणार नाही.

संदर्भ ग्रंथ सूची :-

१. शांतीकुमार रयार, "कामकाजी महिलाएँ", आत्माराम एण्ड सन्स पब्लिशर्स दिल्ली- २०१२
२. असीम सरोदे, "कौटुंबिक हिंसाचार आणि कायदा" मनोविकास प्रकाशन.
३. रमा शर्मा, एम.के मिश्रा "महिला और मानवाधिकार" अर्जुन पब्लिशिंग हाऊस- २०१०.
४. प्रो.मधुसूदन त्रिपाठी, 'भारत में मानवाधिकारी', ओमेगा पब्लिकेशन्स, नई दिल्ली- २०१०
५. www.mr.vikaspedia.in/social-welfare
६. भारताचे संविधान- १४ व्या सुधारणेपर्यंत अद्यावत महाराष्ट्र राज्याच्या भाषा संचालनालयाद्वारे अनुवादित भारत सरकारच्या वतीने प्रकाशित - २०११.



105.

महिलांसाठी असणाऱ्या विविध शासकीय योजनेचा अभ्यास

प्रा.डॉ. यादव घोडके

समाजशास्त्र विभाग,

पद्मभूषण वसंतदादा पाटील महाविद्यालय,

पाटोदा ता. पाटोदा जि. बीड.

मो. ९९६०६५६८८२

प्रास्ताविक :

वैदिक कालखंडात समाज जीवनाचा अभ्यास करताना स्त्री जीवनाचा अभ्यास करणे आवश्यक आहे. या कालखंडात स्त्री जीवन स्वतंत्र होते. स्त्रियांना अनेक प्रकारचे अधिकार व स्वातंत्र्य होते. अनेक विद्वान व प्रभावशाली स्त्रियांचा उल्लेख तत्कालीन साहित्यामधून होतो. वेद आणि वाङ्मयातील अनेक ऋचांची रचना स्त्रियांनी केली आहे. अपाला, घोषा, विश्ववाटा, सिकता, लोपामुद्रा व निवावसी या स्त्रिया विदूषी म्हणून प्रसिध्द होत्या. लोपामुद्रा अगस्ती मुनीची पत्नी होती. अगस्तीमुनी व लोपामुद्रा या दोघांनी मिळून ऋग्वेदातील डाक सुक्त रचले होते.^१

राजमाता जिजाऊ-आदर्श राजमाता, महाराणी येसुबाई पराक्रमी वीरांगणी, महाराणी ताराबाई-रणधूरंधर व कुटनीतिज्ञ महिला, अहिल्याबाई होळकर-पुण्यश्लोक लोकमाता या महिलांनी अनेक दुःख पाठिशी असतांना मनोर्धर्य न खचून जाता समाजकार्य केले. रणरागीणी झाशीची राणी लक्ष्मीबाई या सर्व महिलांनी भारताचा इतिहास घडवला. आपले कृतत्व दाखवून दिले.

भारतीय स्वातंत्र्य लढ्यात महत्वपूर्ण भूमिका पार पाडणाऱ्या महिला समाजव्यवस्थेत आहेत. त्यांचा उल्लेख पुढील प्रमाणे करता येईल. मादाम कामा-परदेशात राष्ट्रीय झेंडा फडकविणारी भारतीय महिला, कस्तुरबा गांधी-आदर्शपत्नी व आदर्श सेविका म्हणून ओळख, कल्पना दत्त आणि वीणादास क्रांतीकारक महिला, सरोजिनी नायडू-भारत कोकीळा, विजया लक्ष्मी पंडीत-संयुक्त राष्ट्रसंघाच्या पहिल्या महिला अध्यक्ष होत्या. अशा विविध पदावर व विविध क्षेत्रात महत्वपूर्ण कार्य करणाऱ्या महिला भारतीय समाजात होत्या. भारताला स्वातंत्र्य मिळवून देण्यासाठी महिलांचा सिंहाचा वाटा आहे. तरीही सर्वसामान्य महिलांच्या आर्थिक, सामाजिक, शैक्षणिक आणि राजकीय क्षेत्रात सुधारणा झालेली दिसून येत नाही.

राष्ट्राचा किंवा समाजाचा विकास घडवून आणण्यासाठी स्त्री-पुरुषांचा समान वाटा आहे. पुरुष हा घराच्या बाहेरील कार्य करून विकासाचे कर्तव्य बजावतो, तर स्त्रिया घरातील सर्व कामे करून आपले कर्तव्य पूर्ण करतात. स्त्रिशिवाय पुरुषांचे जीवन अपूर्ण आहे. स्त्री व पुरुष ही जीवनरूपी आणि संसाररूपी संसाराची दोन चाके आहेत. ही दोन चाके समान चालली तरच जीवन आनंदमय होते. स्त्रीची विविध रूपे आहेत. कन्या, भगिनी, माता व पत्नी इत्यादीचा सर्व रूपात पत्नीरूप सर्वाधिक महत्वपूर्ण आहे.^२

सावित्रीबाई फुले-स्त्रीशिक्षणाच्या आव्हानास क्रांतीकारक विचार मांडले, डॉ. ताराबाई मोडक-शिक्षण तज्ञ, मारिया मॉटेस्टी- शिक्षण क्षेत्रातील महत्वपूर्ण कार्य, अनुताई वाघ-शिक्षण तज्ञ व लोकोत्तर कार्यकर्ता म्हणून प्रसिध्द आहेत. या सर्व महिलांनी भारतीय शिक्षण पध्दतीचा विस्तार करण्यास व महिलांना प्रोत्साहन देण्याचे कार्य आयुष्यभर केलेले आहे असे दिसून येते.

पंडीता रमाबाई-थोर समाजसुधारक, रमाबाई रानडे-प्रसिध्द समाजसुधारक, मदन टेरेंसा-मानवतेच्या सेविका अशा विविध सामाजिक क्षेत्रात कार्य करणाऱ्या महिला भारतीय समाजात होत्या, म्हणूनच महिलांच्या दर्जात सुधारणा झालेली आपणास दिसून येते.

केंद्र आणि महाराष्ट्र शासनाच्या विविध योजनेमुळे महिला सक्षम होत आहेत. शासनाने महिलांची आर्थिक परिस्थिती सुधारावी, स्वातंत्र्य, समता आणि बंधुभाव वाढावा, सामाजिक, सांस्कृतिक आणि शैक्षणिक सुधारणा व्हावी यासाठी शासनाच्या वेगवेगळ्या योजना आहेत. शासनाच्या विविध योजनांमुळे महिलांच्या सामाजिक दर्जा सुधारणा झालेली आहे असे समाजात दिसून येते. महिलांसाठी शासनाच्या विविध योजना आहेत. त्या पुढील प्रमाणे स्पष्ट करता येतील.

१) बालिका समृद्धी योजना :

भारतीय समाज व्यवस्थेतील दारिद्र्यरेषेखालील कुटुंबातील १५ ऑगस्ट १९९७ नंतर जन्मलेल्या मुलीस केंद्र पुरस्कृत योजनेअंतर्गत अर्थसाहाय्य देण्यात येते. कुटुंबातील जास्तीत जास्त दोन मुलींसाठी ही योजना लागू आहे.

योजनेची उद्दिष्ट्ये :

१. कुटुंबामध्ये जन्माला आलेल्या मुलीबद्दल आणि तिच्या आईबद्दल समाजात रूढ असलेल्या नकारात्मक भूमिकेत बदल घडवून आणणे.
२. मुलींची शाळेमध्ये पठसंख्या वाढविणे आणि मधूनच शाळा सोडण्याची वृत्ती कमी करण्याचा प्रयत्न करणे.
३. मुलींचे अल्पवयातच विवाह करून देण्यापासून परावृत्त करणे.

४. स्वतःचे उत्पन्न वाढविण्यासाठी मुलीने हाती घेतलेल्या उद्योगास अर्थसाहाय्य देणे.

अनुदान व कार्यपध्दती :

- मुलीला तिच्या जनमानंतर रू. ५००/- इतके अनुदान देण्यात येते ते अनुदान मुलीच्या नावावर सार्वजनिक भविष्य निर्वाह निधी योजना, राष्ट्रीय बचत योजना किंवा बचत खात्यात जमा करण्यात येते.
- मुलगी शाळेत जाऊ लागल्यानंतर दरवर्षी परिक्षा उत्तीर्ण झाल्यावर तिला खालील प्रमाणे शिष्यवृत्ती देण्यात येते.

अ.क्र.	इयत्ता	शिष्यवृत्ती
१.	पहिली ते तिसरी	रू. ३००/-
२.	चौथी	रू. ५००/-
३.	पाचवी	रू. ६००/-
४.	सहावी व सातवी	रू. ७००/-
५.	आठवी	रू. ८००/-
६.	नववी व दहावी	रू. १०००/-

- ही रक्कम बँकेत किंवा पोष्टात मुलीच्या नावे गुंतविता येते. यापैकी काही रक्कम मुलीला पाठ्यपुस्तके घेण्याकरीता किंवा गणवेश खरेदी करण्यासाठी किंवा भाग्यश्री बालिका कल्याण विमा योजनेचा हप्ता भरण्यासाठी वापरण्यात येते.^३
- या योजनेकरिता प्राप्त झालेले अनुदान एकात्मिक बाल विकास योजनेसाठी कार्यरत यंत्रणेमार्फत ग्रामपंचायत, नगरपालिकेमार्फत निवड केलेल्या लाभार्थ्यास वितरीत करण्यात येते.
- जमा केलेली रक्कम मुलीचे वय १८ वर्षे पूर्ण झाल्यानंतर किंवा ती अविवाहीत असल्यास तिला अदा करण्यात येईल. मात्र वयाची १८ वर्षे पूर्ण होण्यापूर्वी तिचा विवाह झाला तर ही रक्कम तिला देय नसते. अशा प्रकारे तिचा जन्म झाल्यानंतर देय असलेले रू. ५००/- इतके अनुदान देण्यात येते.
- मुलीला देय असलेली अनुदानाची रक्कम गुंतविण्यापूर्वी खर्च करण्यात आल्यास मुलीच्या आईची संमती आवश्यक असते. रक्कम गुंतवितांना प्राप्त होणारे खाते पुस्तक मुलीच्या आईकडे सांभाळण्याकरीता देण्यात येते.^४
लहानपणापासून मुलीचे सक्षमीकरण करण्यासाठी शासनाच्या अनेक विविध योजना आहेत. या वेगवेगळ्या योजनांमुळे महिला लहानपणापासून आर्थिक, सामाजिक, शैक्षणिक आणि व्यावसायिक दृष्ट्या समृद्ध होवू शकते.

२) शासकीय महिला वसतीगृह :

१८ ते ४० वर्षे वयापर्यंतच्या निराधार, निरक्षर, परितक्त्या, कुमारी माता, संकटग्रस्त व अत्याचाराला बळी पडलेल्या महिलांना आश्रय, संरक्षण व मुलभूत सुविधा पुरवून त्यांचे नोकरी, व्यवसाय आणि विवाह यामार्गे पुनर्वसन करण्याकरीता शासनामार्फत २६ जिल्ह्यात एकूण २० महिला वसतिगृहे कार्यरत आहेत. गरजू महिलांना स्वेच्छेने वसतिगृहात प्रवेश घेऊन २ ते ३ वर्षे राहू शकतात. महिलांस दरमहा रू. २५०/- तिचेवर अवलंबून असलेल्या बालकास रू. १५०/- व दुसऱ्या मुलास १००/- रू. अनुदान देण्यात येते.

या योजनेमुळे महिलेची आर्थिक परिस्थिती सक्षम होण्यास मदत होते. आर्थिक स्थिती समृद्ध करून हीच महिला समाजात ताठ मानाने जीवन जगू शकते.

३) महिला संरक्षण गृहे :

अनैतिक व्यापार प्रतिबंध अधिनियम, १९५६ अन्वये पोलिसांनी वेश्या व्यवसायातून सुटका केलेल्या महिलांना स्वेच्छेने दाखल होणाऱ्या महिलांना सन्मान देवून पुनर्वसन करण्याकरीता शासनातर्फे २ संरक्षण गृहे चालविण्यात येतात. सदर गृहांमध्ये महिलांना अन्न, वस्त्र, निवारा, वैद्यकीय सोयी इत्यादी पुरवून कार्हीना पुन्हा त्यांच्या कुटुंबात पाठविले जाते. काही महिलांना प्रशिक्षण देऊन नोकरीत लावण्यात येते, तर काही महिलांचे विवाह करून पुनर्वसन करण्यात येते.

४) आधारगृहे / सुधारीत माहरे योजना :

१८ ते ४० वर्षे वयापर्यंतच्या निराधार, निरक्षर, कुमारी माता, परिव्यक्त्या, संगटग्रस्त व अत्याचारास बळी पडलेल्या महिलांना आश्रय, संरक्षण व मुलभूत सुविधा पुरवून त्यांचे पुनर्वसन करण्यासाठी स्वयंसेवी संस्थांमार्फत आधारगृहे चालविली जातात. सुधारीत माहरे घर योजनेअंतर्गत महिलेस दर महा रू. २५०/- तिच्या सोबत असलेल्या पहिल्या मुलास रू. १५०/- व दुसऱ्या मुलास रू. १००/- अनुदान देण्यात येते. संस्थेमध्ये पोलीसमार्फत महिलांना दाखल करण्यात येते. महिला स्वेच्छेनेही गृहामध्ये प्रवेश घेऊ शकतात. शासनाकडून स्वयंसेवी संस्थेस प्रत्येक महिन्याच्या पालनपोषणासाठी दरमहा रू. ७५०/- अनुदान देण्यात येते. राज्यात ६ जिल्ह्यात ९ संस्था कार्यरत आहेत.^५

५) महिला मंडळांना साहाय्यक अनुदान :

नोंदणीकृत स्वयंसेवी संस्थांमार्फत महिला प्रशिक्षण केंद्राद्वारा आर्थिकदृष्ट्या मागास कुटुंबातील महिलेस टंकलेखन, भरतकाम, खाद्यपदार्थ बनविणे, रेडीओ, टी.व्ही. दुरूस्ती, शिवणकला इत्यादीचे व्यावसायिक प्रशिक्षण देण्यात येते. जेणेकरून महिला

प्रशिक्षण पूर्ण करून स्वतःचे आर्थिकदृष्ट्या पूर्णवसन करू शकतील. यासाठी महिला मंडळांना अनावर्ती रू. २८५००/- व ६ महिन्यांच्या एका प्रशिक्षण सत्रासाठी रू. २१५००/- याप्रमाणे वार्षिक रू. ३०००/- अनुदान देण्यात येते. प्रशिक्षण काळात महिलेस रू ७५/- दरमहा विद्यावेतन देण्यात येते. प्रशिक्षण कालावधी ६ महिन्यांचा असतो.

६) व्यावसायिक प्रशिक्षणासाठी मुलींना विद्यावेतन :

आर्थिकदृष्ट्या मागास कुटुंबातील इयत्ता १० वी पास झालेल्या मुलींना शासनमान्य प्रशिक्षण केंद्रातून पॅकींग, टेलिफोन ऑपरेटर, टंकलेखन, संगणक, नर्सिंग, आय.टी.आय. मधील प्रशिक्षण घेऊन शैक्षणिकदृष्ट्या तसेच स्वतःचे पूर्णवसन करण्यासाठी दरमहा रू. १००/- विद्यावेतन म्हणून देण्यात येते.

७) स्वयंरोजगारासाठी महिलांना व्यक्तिगत अनुदान :

निराधार, निराश्रित, परित्यक्ता, विधवा, नैतिकदृष्ट्या संकटात सापडलेल्या आर्थिकदृष्ट्या मागास महिलेस स्वतःच्या कुटुंबास आर्थिक हातभार लावण्यासाठी खाद्यपदार्थ बनवून विकणे, फळे-भाजीपाला विक्री इत्यादी स्वरूपाचा छोटा व्यवसाय करण्यासाठी महिलेस रू. ५००/ अनुदान एकदाच देण्यात येते.

८) निराश्रित विधवांच्या मुलीसाठी विवाह अनुदान :

निराधार, निराश्रित व आर्थिकदृष्ट्या मागास विधवा महिलांना तिच्या मुलीच्या विवाहासाठी हातभार लागावा या हेतूने शासनामार्फत रू. २०००/- अनुदान देण्यात येते. विवाहसमयी मुलीचे वय १८ व मुलाचे वय २१ वर्षे पूर्ण झालेले असावे.

९) अनाथ मुलीच्या विवाहासाठी अर्थसहाय्य :

शासकीय व स्वयंसेवी संस्थांची आधारगृहे महिला वसतिगृहे व सुधारित माहेर योजनेअंतर्गत असलेल्या संस्थामार्फत अनाथ मुलीच्या विवाहासाठी रू. १५,०००/- अनुदान शासनामार्फत दिले जाते. त्यापैकी रू. १०,०००/- राष्ट्रीयकृत बँकेत गुंतविण्यात येतात व रू. ५,०००/- चे संसारोपयोगी साहित्य घेण्यात येते.

१०) देवदासीसाठी कल्याणकारी योजना :

१. निर्वाह अनुदान ४० वर्षावरील आर्थिकदृष्ट्या मागास देवदासींना उदरनिर्वाहासाठी दरमहा रू. ३००/- अनुदान देण्यात येते.
२. देवदासींना विवाहासाठी अनुदान-१८ वर्षावरील आर्थिकदृष्ट्या मागास असलेल्या देवदासी किंवा देवदासीच्या मुलींच्या विवाहासाठी रू. १०,०००/- अनुदान शासनामार्फत देण्यात येते.
३. शैक्षणिक मदत-आर्थिकदृष्ट्या मागास देवदासींच्या इयत्ता १ ली ते १० वी मध्ये शिक्षण घेत असलेल्या मुलामुलींचे शैक्षणिकदृष्ट्या पुनर्वसन व्हावे यासाठी त्यांना शालेय पुस्तके, वह्या गणवेश इतर साहित्य घेण्यासाठी मुलीस रू. ४००/- व मुलास रू. ३७०/- अनुदान शासनाकडून देण्यात येते.
४. संस्थांना प्रोत्साहन अनुदान-देवदासी प्रथा नष्ट होण्यासाठी समाजप्रबोधनाचे कार्य करणाऱ्या स्वयंसेवी नोंदणीकृत संस्थांना रू. १०,०००/- प्रोत्साहनपर अनुदान दरवर्षी देण्यात येते.

११) बहुउद्देशीय महिला केंद्र :

महिलांना केंद्र शासन व राज्य शासनाच्या विविध योजना व उपक्रम कायदेविषयक मार्गदर्शन माहिती देणे, शिक्षण व्यावसायिक प्रशिक्षण निवडण्यासाठी मार्गदर्शन करणे, महिला खूल्या वातावरणात विचारांचे आदान-प्रदान करणे, वाचनालय, आपदग्रस्त महिलांना आधार देणे अशा सेवा या केंद्रातून दिल्या जातात. या करीता केंद्रास आवर्ती अनुदान रू. १,३७,६००/- व अनावर्ती रू. २,७४,५००/- अनुदान देण्यात येते.

१२) हुंडा दक्षता समिती :

हुंडा पध्दतीस आळा घालण्यासाठी जिल्हाधिकारी यांच्या अध्यक्षतेखाली सदर समिती कार्यरत असून चर्चासत्रे आणि शिबीरे यातून प्रचार कार्य केले जाते. या कार्यासाठी समितीला दरवर्षी रू. ८०००/- अनुदान दिले जाते.

१३) कामधेनु योजना :

गरजू महिलांना घराच्या-घरी काम मिळून त्या आर्थिकदृष्ट्या स्वावलंबी होण्यासाठी सर्व शासकीय, निमशासकीय संस्थांना लागणाऱ्या वस्तू निर्मितीचे ५० टक्के काम नोंदणीकृत महिला संस्थांना देण्यात येते.

१४) महिला व बालकल्याण समिती :

महाराष्ट्रातील सर्व जिल्हा परिषदांमध्ये महिला व बालकांच्या सर्वांगीण विकासासाठी महिला व बालकल्याण समित्यांची स्थापना करण्यात आलेली आहे. समितीद्वारे २४ महिला व बाल विकास योजना राबविल्या जातात. ५ ते १० टक्के निधी जिल्हा परिषद खर्च करते व उर्वरित निधी शासन देते.

१५) नोकरी करणाऱ्या महिलांसाठी वसतीगृहे :

नोकरी करणाऱ्या एकट्या विवाहित किंवा अविवाहित, विधवा, घटस्फोटीत महिला नोकरी करीत असतील व जिचे वार्षिक उत्पन्न रू. १६,०००/- पेक्षा कमी आहे, अशी महिला तिच्या मुलासह वसतीगृहात राहू शकते. केंद्र शासनातर्फे स्वयंसेवी संस्थेस जमीन खरेदीस ५० टक्के व इमारतीच्या बांधकामास खर्चाच्या ७५ टक्के अनुदान देण्यात येते.

१६) अल्प मुदती निवास गृह :

संकटात सापडलेल्या महिलांना आश्रय आणि सर्व मुलभूत सुविधा पुरवून वैद्यकीय व मानसोपचाराच्या सुविधा देऊन महिलांचे पुनर्वसन करण्यात येते. यासाठी स्वयंसेवी संस्थेस रू. ४,०२,३५०/- आवर्ती व रू. ५०,०००/- अनावर्ती अनुदान देण्यात येते.

१७) स्टेप :

आर्थिकदृष्ट्या मागास महिलांना कायमस्वरूपी अर्थाजनासाठी व्यवसाय करण्याकरीता कार्य करणाऱ्या शासकीय, निमशासकीय, मंडळे, स्वयंसेवी संस्थांना प्रकल्प खर्चाच्या ९० टक्के अनुदान देण्यात येते.

१८) नोराड :

गरजू व आर्थिकदृष्ट्या दुर्बल महिलांना कायमस्वरूपी अर्थाजनासाठी व्यवसाय उपलब्ध व्हावा यासाठी उत्पादन केंद्र सुरू करण्यासाठी शासकीय, निमशासकीय संस्था, मंडळे, महाविद्यालये, स्वयंसेवी संस्था यांना प्रत्येक महिलेमागे रू. ८,०००/- अनुदान दिले जाते. प्रशिक्षण काळात महिलांना दरमहा रू. २५०/- विद्यावेतन देण्यात येते.

१९) स्वाधार :

निराधार, निराश्रित, परितक्त्या आणि नैतिकदृष्ट्या संकटात सापडलेल्या महिला व वेश्या व्यवसायातून मुक्त केलेल्या महिलांचे शिक्षण, संगोपन, प्रशिक्षण आणि पुनर्वसन करण्यासाठी केंद्र शासनाकडून स्वाधार योजनेअंतर्गत अनुदान दिले जाते. सदर योजना राज्य शासन तसेच स्वयंसेवी संस्थांच्या माध्यमातून कार्यान्वित केली जाते.

२०) पायलट प्रोजेक्ट :

नैतिकदृष्ट्या संकटात सापडलेल्या, वेश्या व्यवसायातून पोलीसांनी सुटका केलेल्या लालबत्ती विभागातील स्त्रिया व मुलींचे स्वयंसेवी संस्थांच्या माध्यमातून संगोपन, शिक्षण, प्रशिक्षण देऊन पुनर्वसन करण्यासाठी केंद्र शासनामार्फत पायलट प्रोजेक्ट ही योजना कार्यान्वित केली जाते. या योजनेसाठी रू. १० लाख अनुदान एकदाच देण्यात येते.

२१) मातृत्व अनुदान योजना :

नवसंजीवनी आदिवासी क्षेत्रात सुरू असलेली ही योजना राज्यातील सर्व लाभार्थ्यांसाठी लागू करण्यात आली आहे. या निर्णयानुसार दोन जिवंत अपत्यांपर्यंत राज्यातील आदिवासी नसलेल्या लाभार्थ्यांस मातृत्व अनुदान योजना लागू करण्यात आली आहे. या योजनेअंतर्गत गरोदर महिलेस औषधांकरिता रू. ४००/- आणि शासकीय व निमशासकीय आरोग्यसंस्थेत प्रसूती झाल्यास रू. ४००/- रोखीने लाभ देण्यात येईल.^६

उपाययोजना :

१. महिलांचे शिक्षणाचे प्रमाण वाढविणे आवश्यक आहे.
२. महिलांना मानसिक सक्षम बनविणे काळाची गरज आहे.
३. शासकीय योजनेविषयी जनजागृती करणे व माहिती देणे.
४. योजनेच्या लाभात दुप्पटीने वाढ करणे आजची महत्त्वपूर्ण गरज आहे.
५. योजनेचा लाभ मिळविण्यासाठीच्या अडचणी दूर करणे, सुलभ मार्ग शोधणे.

समारोप :

केंद्र शासन, राज्य शासन व निमशासकीय संस्थांमध्ये महिलांस विविध योजना आहेत. या सर्व योजनेचा लाभ महिलांनी घेतला तर आर्थिकदृष्ट्या सक्षम होऊ शकतात. भारतीय समाजातील काही महिलांना शासनाच्या योजना आपल्यासाठी आहेत याची जाणीव सुध्दा नाही. फायदा घेणे तर लांबच राहिले परंतु काही महिलांनी अनेक शासकीय योजनेचा फायदा घेतला आहे. आर्थिक, सामाजिक, शैक्षणिक मानसिक समृद्धी आणि सक्षमीकरण झाले आहे असे आपणास अभ्यासांती दिसून येते. विविध व्यवसाय व प्रशिक्षणात महिला स्वावलंबी झालेली दिसून येते.

शिक्षण घेऊन विविध क्षेत्रात नोकरी करणाऱ्या महिला सक्षम झाल्या आहेत. त्यांच्याकडे सामाजिक दर्जा आणि निर्णय क्षमता जबरदस्त असे दिसून येते.

संदर्भ सूची :

१. डॉ. अनिल कठोर, भारतीय स्त्री चळवळीचा इतिहास, एज्युकेशन पब्लिशर्स अॅण्ड डिस्ट्रिब्युटर्स, औरंगाबाद, आवृत्ती जून २०१३ पृ.क्र. ०५.
२. कित्ता, पृ.क्र. ३३.

३. मनोज पाटील, नागरिकांसाठी केंद्र व राज्य शासनाच्या विकास योजना, चौधरी लॉ पब्लिशर्स, नारायण पेठ, केळकर रस्ता, बळवंत चौक, पुणे आवृत्ती २०१६. पृ.क्र. १६३,१६४,१६५,१६६,१६७,१६८.
४. मनोज आवाळे, शेतकऱ्यांसाठी शासकीय अर्थसाहाय्याच्या विविध योजना, चौधरी लॉ पब्लिशर्स, नारायण पेठ, केळकर अप्पा, बळवंत चौक, पुणे.
५. रविंद्र म. कटोले, शासकीय योजना, गोडवा कृषी प्रकाशन
६. न्या. सुरेश वसंत नाईक, डायमंड पब्लिकेशन्स, पुणे, प्रथमावृत्ती २४ फेब्रुवारी २००१.
७. प्राचार्य डॉ. दत्तात्रय आघाव, ग्रामीण विकास आणि योजना, प्रकाशन औरंगाबाद.
८. महिलांसाठी विविध शासकीय सवलती व अनुदान योजना, बचतगट, स्वयंसहायता बचत गट मार्गदर्शिका.



106.

महिला अत्याचार अधिनियम -२०१३**प्रा. इरलापल्ले पी.बी.**

लोकप्रशासन विभाग प्रमुख,

पी.व्ही.पी. महाविद्यालय, पाटोदा जि. बीड.

प्रस्तावना :-

संयुक्त राष्ट्रसंघाने बिर्जींग येथे 'स्त्रियांबाबत होणारे सर्वप्रकारचे भेदभाव दूर करण्याचा करार' (CEDAW: The convention on Elimination of all forms of Discrimination against women) १९७९ साली केला. स्त्रियांवर होणारी हिंसा, अत्याचार, स्त्री-पुरुष असमानता या गोष्टींचा यात समावेश केलेला आहे. भारत सरकारने 'सीडॉ' करारावर स्वाक्षरी करून या करारातील सर्व गोष्टी मान्य केल्या आहेत व त्यांच्या करारातील सर्व गोष्टींचा समावेश आपल्याकडे असलेल्या मानव अधिकार संरक्षण अधिनियमात केलेला आहे.

आजच्या युगात महिला आणि पुरुष वेगवेगळ्या आघाड्यांवर एकत्रितपणे कार्य करीत आहेत. राजकारण, व्यावसाय, कार्यालय यासारख्या व इतर सामाजिक क्षेत्रात महिला धडाडीने पुढे येत आहेत. त्यामुळे महिलांना वेगवेगळ्या समस्यांना, प्रसंगाला नेहमी सामोरे जावे लागत आहे. कामाच्या ठिकाणचे वातावरण सुरक्षित आणि निकोप असले पाहिजे, कामाच्या ठिकाणी एकमेकांचा आदर व प्रतिष्ठा राखणे आवश्यक आहे, कामाच्या ठिकाणी महिलांचा होणारा लैंगिक छळ, संरक्षण (प्रतिबंध, मनाई व निवारण) अधिनियम २०१३ या कायद्याच्या अंमलबजावणीसाठी प्रत्येक कार्यालयात महिलांच्या तक्रार निवारणाकरिता अंतर्गत महिला तक्रार निवारण समिती (Internal Complaint Committee- ICC) स्थापना करणे अनिवार्य आहे.

UGC ने देखील २ मे २०१६ पासून हे रेग्यूलेशन कार्यप्रणालित आणले आहे. या कायद्यांतर्गत महिला तक्रार निवारण समितीने कामकाज कसे करावे. त्यांना असलेले अधिकार कसे वापरावेत याबाबत विविध कार्यशाळांमधून महाराष्ट्र राज्य महिला आयोग प्रशिक्षण शिबिरे घेत आहे.

डॉ. बाबासाहेब आंबेडकर मराठवाडा विद्यापीठामध्ये अंतर्गत तक्रार निवारण समिती (ICC) या विषयावर कार्यशाळा घेण्यात आली. दि.२१/०२/२०१७ रोजी घेण्यात आलेल्या या कार्यशाळेत त्या सत्राचे प्रमुखपाहुणे विशाल केडिया यांनी ICC बाबत विस्तृत माहिती दिली. ICC ची रचना, कार्यपध्दती, नियम यांचे सविस्तर विश्लेषण केले व अशीच कार्यशाळा प्रत्येक महाविद्यालयामध्ये घेण्यात यावी याबद्दलचे आदेशही देण्यात आले.

या कायद्याची पार्श्वभूमी जवळपास सर्वांनाच माहिती आहे. राजस्थानमधील भंवरीदेवी मुळेच या कायद्याची निर्मिती झाली. तिच्यावर अत्याचार झाला असता विशाखा नावाची संस्था तिच्या पाठीशी उभी राहिली. सन १९९२ ते १९९९ पर्यंत भंवरी देवी लढा देत राहिली, पण तिला यश मिळाले नाही. सुप्रीम कोर्टाच्या ज्यावेळी हे निदर्शनास आले की, केवळ वैद्यकीय तपासणीस उशीर झाला म्हणून तिच्यावर अन्यायच झाला नाही असे म्हणत असतील तर ते चुकीचे आहे. तिच्यावर होणारी हिंसा यामुळे कमी होत नाही. या केंसमधून अनेक महत्त्वाचे मुद्दे समोर आले आणि याचाच परिणाम म्हणून सुप्रीम कोर्टाने काही मार्गदर्शक तत्त्वे जारी केली. त्यालाच पुढे विशाखा गार्डललाईन्स म्हणून ओळखले जाऊ लागले. भारत सरकारने सन १९९९ मध्ये विशाखा गार्डललाईन्स लागू केल्या. त्यानुसार सर्व कार्यालये, नोकरीची ठिकाणे, विद्यालये, महाविद्यालये, शासकीय-अशासकीय, खाजगी कार्यालये इत्यादी ठिकाणी काम करत असलेल्या स्त्रियांना आशा छळापासून संरक्षण मिळावे यासाठी 'महिला आत्याचार-तक्रार निवारण समिती' स्थापन करावी असे सूचविण्यात आले.

या कायद्यामध्ये देखील दिवसेंदिवस बदल होत गेला आहे. सन २०१२ मध्ये दिल्लीमध्ये जेव्हा निर्भया प्रकरण उफाळून आले त्यावेळी राष्ट्रपतींनी एक अध्यादेश जाहीर केला. हा अध्यादेश 'क्रिमीनल लॉ ऑर्डिनन्स-२०१३' या नावाने जाहीर झाला. यात महिलांवर होणारा छळ, वैद्यकीय तपासणी याबरोबरच पोलीस, शैक्षणिक सुधारणा, महिलांची तस्करी अशा अनेक बाबींचा समावेश करण्यात आला आहे. तसेच भारतीय पुरावा कायद्यात दुरुस्ती देखील करण्यात आली आहे.

आता थोडक्यात हा कायदा काय आहे हे देखील समजून घेणे आवश्यक आहे.

कामाच्या ठिकाणी महिलांचा होणारा लैंगिक छळ हा कायदा कोणत्याही वयातील महिलेसाठी लागू होतो. आता याठिकाणी हा छळ म्हणजे काय याचे देखील विस्तृत विवरण केले आहे. विनाकारण शारीरिक स्पर्श करणे, कुरवाळणे, पाठ थोपाटणे, चिमटे घेणे, एखाद्या स्त्रीला बघून गाणे म्हणणे, शिष्टी वाजवणे, चित्र विचित्र आवाज काढणे, शिव्या देणे, स्त्रियांना सन्मानाला धक्का पोहचेल असे जोक्स किंवा मेसेजेस पाठविणे, विनाकारण फोन करणे, पत्र पाठविणे किंवा ई-मेल करणे, द्विअर्थी शब्द उच्चारणे, एखाद्या

महिलेच्या कामामध्ये लूडबूड करणे, विनाकारण अतिमहत्व देणे किंवा दूर्लक्ष करणे, तिच्या कामाच्या खात्रीबद्दल भितीदायक किंवा शंकास्पद वातावरण तयार करणे, अपमानास्पद वागणूक देणे या सर्वांचा या छळांमध्ये समावेश करण्यात आला आहे.

तक्रार निवारण समितीची स्थापना दोन पध्दतीने होते. जिथे १० पेक्षा जास्त कर्मचारी असतील त्या ठिकाणी अंतर्गत तक्रार निवारण समितीची स्थापना करावी लागते व ज्या ठिकाणी १० पेक्षा कमी कर्मचारी आहेत अशा ठिकाणी स्थानिक तक्रार निवारण समितीची स्थापना जिल्हाधिकार्यांनी करणे आवश्यक आहे.

अंतर्गत तक्रार निवारण समितीची रचना करत असता १) समितीच्या अध्यक्षपदी या ठिकाणी वरिष्ठ पातळीवरील काम करणाऱ्या महिलेची नियुक्ती करण्यात यावी. २) कर्मचार्यांमधून कमीत-कमी दोन सदस्य असे नेमण्यात यावे. ज्यांची महिलांच्या प्रश्नांवर बांधिलकी असेल, समाज कार्याचा अनुभव असेल किंवा कायद्याची माहिती असेल. ३) स्वयंसेवी संस्था किंवा संघटनांमधून एक सदस्य घेणे आवश्यक आहे. त्यांना महिलांच्या प्रश्नांसंबंधी जाण असेल. ४) समितीमध्ये ५० टक्के सदस्य महिला असल्या पाहिजेत. या महिला जास्तीत जास्त ३ वर्षे त्या समितीवर काम करीतल. यानंतर समितीमधील १/३ सदस्य बदलले जावेत.

अशा पध्दतीने समितीची रचना असली पाहिजे. थोडक्यात जेव्हा एखाद्या स्त्रीवर अशा प्रकारचा छळ होत असतो तेव्हा आपल्या समाज व्यवस्थेत स्त्रिलाच दोषी ठरविले जाते. मग काही पुरुषांकडून तर काही स्त्रियांकडूनच स्त्रिला दोषी ठरविले जाते, पण कोणत्याही गोष्टीची शहानिशा न करता जेव्हा आपण एखाद्या स्त्रिला दोषी ठरवित असतो तेव्हा तिच्या खाजगी, सामाजिक आयुष्यावर काय परिणाम होत असतो याचाही विचार केला पाहिजे. त्या स्त्रिचा विकासच खुंटतो. ती स्तब्ध होते. तिची विचार करण्याची क्षमताच नष्ट होते आणि तिची कधीच प्रगती होत नाही. तेव्हा एक सुजान नागरिक म्हणून आपले कर्तव्य आहे की, आपण त्या स्त्रिला आधार दिला पाहिजे. कोणत्याही गोष्टीची खात्री न करता तिच्या चारित्र्यावर शिंतोडे उडविणे चुकीचे आहे. कारण एका कर्तृत्ववान स्त्रिची अधोगती होणे म्हणजे, तेथील कार्यालयाची व आपोआप समाजाची अधोगती होते हे लक्षात घेतले पाहिजे.

संदर्भ सूची :

१. केडिया विशाल (दि. २१/०२/२०१७), डॉ. बाबासाहेब आंबेडकर मराठवाडा विद्यापीठ येथे ICC अंतर्गत घेण्यात आलेल्या कार्यशाळेतील प्रमुख वक्ते, औरंगाबाद.
२. वैद्य अनिल, (प्रथम आवृत्ती-२०१२) भारतीय महिला व कायदा, महाराष्ट्र लॉ एजन्सी, पृ. क्र. १२.
३. दैनिक लोकमत, दि. २३ जानेवारी २०१२.
४. डॉ. एस.एस. गाठळ (जुलै २०१३), भारतीय इतिहासातील स्त्रिया व स्त्री जीवन, कैलास पब्लिकेशन, औरंगाबाद, पृ.क्र.४३५.



107.

स्त्रीभ्रूणहत्या: कारणे आणि उपाय

प्रा. जाधव ए. के.

(लोकप्रशासन विभाग) कै. रमेश वरपुडकर महाविद्यालय, सोनपेठ जि. परभणी

स्त्रीभ्रूणहत्येस प्रतिबंध करण्यासाठी प्रथमच महाराष्ट्रात स्त्रीभ्रूणहत्या प्रतिबंधक कायदा-१९८८ करण्यात आला. या कायद्यात इ. स. १९९४ व २००३ साली सुधारणा करण्यात आल्या व गर्भधारणापूर्व आणि प्रसूतीपूर्व लिंग निदान तंत्र (लिंग निवडीस प्रतिबंध करणारा) अधिनियम-२००३ हा सुधारित कायदा लागू करण्यात आला. परंतु स्त्रीभ्रूणहत्या थांबलेल्या नाहीत. कायद्यातील पळवाटांचा शोध घेऊन मुलगाच पाहिजे (वंशाचा दिवा) या मानसिकतेतून गर्भपात किंवा स्त्रीभ्रूणहत्या केल्या जात आहेत. यात डॉक्टरसह संबंधीत गर्भातील स्त्रीलिंगाचे आई-वडीलही दोषी आहेत. भारतीय संस्कृतीत स्त्रीला लक्ष्मी व अर्धांगीणी मानले जाते. परंतु स्त्रीचा जीवन जगण्याचा अधिकार नाकारला जातो. तिचे सामाजिक, कौटुंबिक व राजकीय स्थान नाकारले जाते. तसेच स्त्रीला संपत्तीत सहभाग दिला जात नाही. शेतीचा शोध स्त्रीने लावला असे मानले जाते. म्हणून स्त्रीला कमी लेखणे हे पुरुषांच्या मानसिक दुर्बलतेचे प्रतिक आहे. चुल आणि मुल ही संकल्पना आता कालबाह्य झालेली आहे. कारण स्त्री आर्थिक, सामाजिक, शैक्षणिक, राजकीय, माहिती तंत्रज्ञान व संशोधन इ. क्षेत्रात अग्रेसर आहेत. स्त्रीयांमुळे राष्ट्रीय उत्पन्न व सकल घरेलू उत्पन्नात (GDP) वाढ होत आहे. स्त्रीला दुय्यम दर्जाची वागणुका देऊन त्यांना मानसिकदृष्ट्या गुलाम बनविणे, त्यांचा मानसिक, शारीरिक व आर्थिक छळ करणे कायद्यानुसार गुन्हा आहे. स्त्रीलिंग जन्माला येणे त्याचा नैसर्गिक अधिकार आहे. परंतु भारतातील पुरुष प्रधान संस्कृती स्त्रीयांचे अधिकार नाकारून त्यांची हत्या करित आहेत. मुलगा किंवा मुलगी हे स्त्रीवर अवलंबून नाही. तर ते पुरुषांच्या गुणसूत्रावर अवलंबून असते हे विज्ञानाने सिद्ध केले. महाराष्ट्र हे पुरोगामी विचारांचे राज्य आहे. महात्मा फुले, सावित्रीबाई फुले, ताराबाई शिंदे, डॉ. बाबासाहेब आंबेडकर यांनी स्त्री-पुरुष समानतेसाठी मोलाचे योगदान दिले. केवळ ८ मार्च या जागतिक महिला दिनी किंवा विविध चर्चासत्रे व परिसंवाद घेऊन चालणार नाही. स्त्रीभ्रूणहत्या रोखण्यासाठी व्यापक प्रमाणात व निरंतर लोकचळवळ चालविणे, लोकजागृती करणे आवश्यक आहे.

उद्देश - प्रस्तुत शोधनिबंध पुढील उद्देशाला अनुसरून लिहीण्यात आला आहे.

- स्त्रीभ्रूणहत्येचा आढावा घेणे.
- स्त्री-पुरुषांच्या प्रमाणाचा अभ्यास करणे.
- स्त्रीभ्रूणहत्येच्या कारणांचा शोध घेणे.
- स्त्रीभ्रूणहत्या रोखण्याचे उपाय सुचविणे.

अभ्यास पद्धती - प्रस्तुत शोधनिबंधासाठी दुय्यम माहितीचा आधार घेण्यात आला आहे. यात संदर्भ ग्रंथ, मासिके, दैनिक वर्तमानपत्रे व संकेतस्थळे याचा वापर करण्यात आला आहे.

देशात विविध स्त्री सुधारीणांनी स्त्री रक्षणाचे प्रयत्न केले. परंतु स्त्री-पुरुषांच्या प्रमाणात असमतोल दिसून येतो. हि चिंतेची बाब आहे. सुदृढ समाज निर्मितीसाठी स्त्री-पुरुषांच्या प्रमाणात नैसर्गिक समतोल राखणे आवश्यक आहे. माहिती तंत्रज्ञानाचा वापर शैक्षणिक, आर्थिक व कृषी विषयक विकासासाठी करणे आवश्यक आहे परंतु अलिकडच्या काळात तंत्रज्ञानाचा वापर गर्भलिंग चाचणी, गर्भपात किंवा स्त्रीभ्रूणहत्येसाठी केला जात आहे. २०११ च्या जनगणनेनुसार देशातील १००० पुरुषांमार्गे ९४० स्त्रीया एवढे प्रमाण आहे तर महाराष्ट्रात हेच प्रमाण ९२५ इतके आहे. महाराष्ट्रातील शहरी भागात दर हजारी स्त्री - पुरुषांचे प्रमाण ८९९ व ग्रामीण भागात ९४८ आहे. मराठवाड्यातील ० ते ६ वयोगटातील दर १००० मुलांमार्गे मुलींचे प्रमाण दर्शविणारा तक्ता

मराठवाड्यातील जिल्हानिहाय लिंग गुणोत्तराचे प्रमाण (२००१ व २०११)

अ. क्र.	जिल्हा	२००१		२०११	
		ग्रामीण	शहरी	ग्रामीण	शहरी
१	औरंगाबाद	८९३	८८६	८४४	८५४
२	नांदेड	९२९	९२७	९०३	८८२
३	जालना	९०२	९०९	८३९	८८३
४	परभणी	९२९	९०८	८५९	८८३
५	बीड	८९३	८९५	७८९	८४८
६	लातूर	९२९	९०६	८७४	८६७
७	उस्मानाबाद	८९४	८९२	८५२	८५६
८	हिंगोली	९२९	९१४	८६८	८६६

वरिल तक्याआधारे २००१ ते २०११ या दशकात मराठवाड्यातील मुलींच्या प्रमाणात मोठ्या प्रमाणात घट झालेली आहे. २०११ च्या जनगणनेनुसार बीड जिल्ह्यातील ग्रामीण भागातील दर १००० मुलामागे मुलींच्या प्रमाणात कमालीची घट झालेली दिसून येते.

स्त्रीभ्रूणहत्येची कारणे-

स्वातंत्र्यानंतर दर १००० पुरुषांमागे स्त्रीयांची संख्या कमी होत गेली. याचे प्रमुख कारण मुलाचा अट्टाहस व स्त्रीभ्रूणहत्या हे आहे. याशिवाय स्त्रीभ्रूणहत्येस प्रवृत्त होण्याची कारणे पुढील प्रमाणे आहेत.

६) मुलाचा हट्ट-

मुलगा वंशाचा दिवा आहे, तो कमावता असतो, मुलाने पाणी पाजल्यास मोक्ष प्राप्ती होते, मुलगा म्हातारपणाचा आधार आहे. या भ्रामक कल्पनेतून मुलीला नाकारले जाते. मुलगाच हवा या हट्टामुळे पुरुषांची मुलीबाबत नकारात्मकता वाढलेली आहे. मुलगी नकोशी असल्यामुळे गैरमार्गाचा किंवा यंत्र-तंत्राच्या सहाय्याने गर्भलिंग चिकित्सा करुन मुलगी असेल तर तीला पोटातच मारले जाते.

७) आर्थिक विवंचना-

मुलगी झाली तर तिला हुंडा द्यावा लागतो, तिला शिकऊन दुसऱ्याच्या घरी पाटवावे लागते मुलावरिल खर्च म्हणजे वायफट खर्च आहे. अशी पुरुषांची भावना बनलेली आहे. तसेच भारतात बहुतांश कुटूंब दारिद्र्य रेषेखाली जीवन जगतात. अशा कुटूंबाचा शेती किंवा मजुरीवर उदरनिर्वाह होत नाही. मुलीच्या लग्नात अमाप खर्च करावा लागतो. त्यामुळे मुलीला नाकारण्याच्या प्रवृत्तीत वाढ झालेली आहे. यातूनच स्त्रीभ्रूणहत्या होत आहेत.

८) पैशाचा हव्यास-

गर्भलिंग करणाऱ्या डॉक्टरच्या पैशाच्या हव्यासातून स्त्रीभ्रूणहत्या होत आहेत. केंद्र-राज्य शासनाने स्त्रीभ्रूणहत्या प्रतिबंधक कायदे केलेले आहेत. परंतु कायद्यातील पळवाटा काढून व चोरीच्या पद्धतीने डॉक्टर गर्भलिंग तपासणी करुन स्त्री अर्भक असेल तर त्याची हत्या करतात.

९) स्त्री सौंदर्य-

बहुतांश पुरुष लग्नाच्यावेळी सौंदर्यवती मुलीची मागणी करतात. सौंदर्य प्राप्त मुलगी नसेल तर तिचा ठराविक वेळेत विवाह होत नाही. मुलीचे लग्न होत नसल्यामुळे मुलीचे आई-वडील टोकाचा पाऊल उचलतात. बहुतांश मुली वयात आल्या असताना सुद्धा त्या सौंदर्यवती नाहीत, त्या कुरूप आहेत या कारणाने त्यांचे लग्न होत नाही. म्हणूनही त्यांना जीवे मारले जाते.

१०) स्त्रीला दुय्यम स्थान-

स्त्री म्हणजे चुल आणि मुल, स्त्री म्हणजे उपभोगाची वस्तू अशीच विचारसरणी आजही दिसून येते. यातूनच स्त्रीचे सामाजिक, आर्थिक, शैक्षणिक व राजकीय खच्चीकरण केले जाते. स्त्रीविषयी नकारात्मक मानसिकता असल्यामुळे स्त्रीभ्रूणहत्येमध्ये वाढ होत आहे. पुरुष स्त्रीभ्रूणहत्येस आपल्या पत्नीला विविध मार्गाने प्रवृत्त करित असतो.

स्त्रीभ्रूणहत्येवरिल उपाय

८) मानसिक परिवर्तन-

मुलगी ही अबला आहे, ती परक्या घरी जाणार आहे, तिला शिकऊन आपला लाभ होणार नाही किंवा लग्नात अमाप खर्च करावा लागतो यापेक्षा मुलगी न झालेली बरी अशी मानसिकता दिसून येते. परंतु मुलगी ही दोन घरांचा उद्धारकर्ती आहे अशी धारणा तयार होणे आवश्यक आहे. स्त्रीकडे पहाण्याच्या दृष्टीकोनात बदल होणे आवश्यक ठरते.

९) पैशाचा हव्यास-

स्त्रीभ्रूणाच्या आई-वडील आणि डॉक्टर यांनी पैशाचा हव्यास सोडून दिला पाहिजे. आई-वडीलांना वाटते की, मुलीवर संगोपन, शिक्षण व हुंडा यावर खूप खर्च करावा लागतो. तर डॉक्टर पैसा कमावण्याच्या हव्यासापोटी स्त्रीभ्रूणहत्या करित आहेत. त्यामुळे स्त्रीभ्रूणाचे आई-वडील व डॉक्टर यांनी पैशाच्या मोहात न पडता स्त्रीभ्रूणाच्या जन्मसिद्ध अधिकारावर प्रतिबंध लावू नये.

१०) हुंड्यास प्रतिबंध-

भारतीय समाजात रुढीपरंपरेनुसार मुलीच्या आई-वडीलाकडून वर मुलास हुंडा देण्याची पद्धत आहे. हुंडा देण्यासाठी मुलीच्या आई-वडीलास मोठ्या प्रमाणात कष्ट करावे लागतात. त्यापेक्षा मुलगी न झालेली बरी या मानसिकतेतून स्त्रीभ्रूणहत्या होतात. त्यामुळे भारतीय समाजातील हुंडा पद्धतीचे पुर्णपणे निर्मूलन होणे आवश्यक आहे. तेव्हाच मुलीच्या प्रमाणात वाढ होईल.

११) आर्थिक स्वावलंबन-

स्त्रीयांना आर्थिकदृष्ट्या स्वावलंबी बनविणे आवश्यक आहे. पुरुषांचा समज असा आहे की, मुलीवर अकारण खर्च करावा लागतो. स्त्रीभ्रूणाची आई कमावती असेल तर ती आपल्या अर्भकास जन्माला येऊ देईल व त्याचे संगोपनही करील. स्त्री आर्थिकदृष्ट्या स्वावलंबी बनल्यास स्त्रीभ्रूणहत्या रोखल्या जाऊ शकतात.

१२) कायद्याची कठोर अंमलबजावणी-

मानवी हक्क संरक्षण कायदा-१९९३, विवाहीत स्त्रीयांचा संपत्तीचा कायदा-१९५९, हुंडा प्रतिबंधक कायदा-१९६१, कौटुंबिक हिंसाचार प्रतिबंधक कायदा-२००५, गर्भलिंग चाचणी प्रतिबंधक कायदा-१९९४, समान वेतन कायदा-१९७६, स्त्रीयांच्या लैंगिक छळ प्रतिबंधसंबंधीचे कायदे इ. कायद्याची कठोर अंमलबजावणी करून दोषी व्यक्तीवर कडक कार्यवाही करावी.

१३) कौटुंबिक हिंसाचारास प्रतिबंध-

काही वेळा स्त्री अर्भकाच्या वडीलास मुलगी हवी असते. परंतु कुटूंबातील इतर सदस्य जसे, काका, काकी, आजी, आजोबा व मावशी यांना मुलगी नकोशी वाटते. मुलगी नको मुलगाच पाहिजे म्हणून गर्भवती महिलेला कुटूंबातील सदस्य त्रास देतात. महिलेने स्त्री अर्भकास जन्म दिलाच तर तीचा मानसिक, शारीरिक व आर्थिक छळ केला जातो. त्यामुळे कौटुंबिक हिंसाचारास प्रतिबंध घालणे अत्यावश्यक आहे.

१४) स्त्री संघटन-

स्त्रीयांना सामाजिक, आर्थिक, राजकीय व शैक्षणिक हक्क नाकारले जातात. स्त्री संघटीत नसल्यामुळे त्यांना अन्यायाला सामोरे जावे लागते. स्त्रीयांनी आपले संघटन करून प्रत्येक समस्येवर मात करणे आवश्यक आहे. स्त्रीभ्रूणहत्येसारख्या प्रकाराविरुद्ध महिलांनी संघटीत होऊन डॉक्टर, शासन, प्रशासन व कुटूंबातील सदस्यांविरोधात आवाज उठविणे आवश्यक आहे. तेव्हाच स्त्रीभ्रूणहत्येस प्रतिबंध बसू शकतो.

सारांश, स्त्रीभ्रूणहत्येसाठी करण्यात आलेल्या कायद्याला जास्तीत जास्त प्रसिद्धी देणे आवश्यक आहे. स्त्रीभ्रूणहत्येस कारणीभूत ठरणाऱ्या व्यक्तीस कठोर शिक्षा व्हावयास पाहिजे. स्त्रीयांना आर्थिकदृष्ट्या स्वावलंबी होणे गरजेचे आहे. अलिकडच्या काळात स्वंसेवी संस्था, शैक्षणिक संस्था यांनी स्त्रीभ्रूणहत्ये विरुद्ध चळवळी उभ्या केल्याचे दिसून येते. त्यांना बऱ्यापैकी यशही आलेले आहे. ही चळवळ अशीच सुरु राहिली तर स्त्रीभ्रूणहत्येस प्रतिबंध बसू शकतो. लिंगनिदान करणारे स्त्रीभ्रूणाचे आई-वडील यांचे मानसिक परिवर्तन करणे आवश्यक आहे. दवाखान्यातील तंत्रज्ञानाला कुठल्याही संवेदना किंवा भावना नाहीत परंतु संवेदनशिल असलेल्या व्यक्ती संवेदनशिल बनू शकतात व स्त्रीभ्रूणहत्या रोखू शकतात.

संदर्भ-

१. श्री. के. क्षीरसागर - लैंगिक नीती आणि समाज २००३, महाराष्ट्र राज्य साहित्य आणि संस्कृती मंडळ, मुंबई
२. किरण बेदी - अँज आय सी , स्त्रीयांचे सक्षमीकरण २००९, मेहता पब्लिशिंग हाऊस, पुणे
३. लोटे रा. ज. - सामाजिक समस्या १९९५, पिंपळापुरे अँड कंपनी
४. डॉ. गायकवाड श्रीकांत - भारतातील सामाजिक चळवळी २००९, अरुणा प्रकाशन, लातूर
५. लोकराज्य, सप्टेंबर २००७, २०१०, २०११
६. योजना, डिसेंबर २००५, २००७
७. साप्ताहिक, काहूर २०११



108.

महिलांचे व्यवसायिक ठिकाणी होणारे लैंगिक शोषण

प्रा. जाधव सुलोचना

समाजशास्त्र विभागप्रमुख

ब.पा. महाविद्यालय, किनवट

मो.नं. ९८८१४०८३५५

प्रस्तावना :-

वर्तमान काळात मुली उच्च शिक्षण घेऊन करिअर करू लागल्या , विविध क्षेत्रात महत्वपूर्ण काम करू लागल्या परंतु तिच्या कुटुंबातले वातवरण अजूनही तसेच आठराव्या शतकातल्यासारखे आहे. करिअर करणाऱ्या स्त्रीच्या सासरी तिच्या करिअरला महत्व देणारे आहे समंजस वातावरण असेल तर ठिक अन्यथा नातेवाईक , नवरा आणि सगळा समाजच तिच्याकडे पारंपारिक दृष्टिकोनातून पाहतो आणि तशीच अपेक्षा करतो. तिचे शोषण करतो प्रसंगी अमानुष्य वागणूक देण्यासही कचरत नाही . आजही स्त्रीच्या बाबतीत अशीच परिस्थिती असेल तर कसली डॉबलाची स्त्रीमूक्ती आणि कसले आत्मभान मिळवले आम्ही?

याचाच परिणाम म्हणून एका प्रतिक्रिया व्यक्ति स्वतः च्या कल्पनेची ओळख झालेल्या स्त्रियामध्ये हळुहळु निश्चित उमटते. मधल्या काळात स्त्री मनाच्या शक्यता असलेली नाती नाकारून एकटीच राहण्याचा पर्याय स्विकारू लागली. महत्त्वाकांक्षी स्त्रिया तर करिअरच्या आणि विवाह यापैकी विवाहावर फुली मारून करिअरचा पर्याय स्विकारू लागल्या आहे . लग्नानंतर ' बायको ' म्हणून येणारे दुय्यमत्व नाकारू लागल्या.

वैवाहिक , कौटुंबिक जीवन नाकारून पुरूषांच्या खांदयाला खांदा लावून अर्थार्जन करण्यासाठी घराबाहेर पडलल्या स्त्रियां कामाच्या ठिकाणी समाजात वावरत आसतांना किती सुरक्षित आहे हा सर्वात मोठा प्रश्न आहे. कामाच्या ठिकाणी होणारे लैंगिक शोषण हे एक प्रकारे हिंसेचेच दुसरे रूप आहे . त्यात भेदभाव करण्याची , गैरफायदा घेण्याची वृत्ती ठासून भरलेली असून भिती , दहशत, धोका यांच्या बळावर ही प्रवृत्ती आजुनही फेलावतांना दिसते.

- १) **संशोधन पध्दती :-** अर्थार्जन करणाऱ्या महिलांचे व्यावसायिक कामाच्या ठिकाणी होणारे लैंगिक शोषणाचा अभ्यास करण्यासाठी पुढील दोन पध्दतीचा उपयोग केला आहे.

अ) प्राथमिक स्रोत (Primary Source) :-

अर्थार्जक करणाऱ्या महिलांचे व्यावसायिक कामाच्या ठिकाणी होणारे लैंगिक शोषणाचा अभ्यास करण्यासाठी प्रत्यक्ष निरीक्षण, प्रश्नावली, मुलाखती आणि अनुसूची या माध्यमांचा उपयोग करून तथ्य संकलन केले आहे.

ब) द्वितीयक स्रोत (Secondary Source) :-

स्त्रियांच्या लैंगिक शोषणावर लिहिलेली अनेक विचारवंतांचे पुस्तके , वर्तमानपत्रे, साप्ताहिक, मासिक याद्वारे माहितीचे संकलन केले आहे.

२) संशोधनाची उद्दिष्ट्ये :- (Objectives of Research) :-

प्रस्तुत संशोधनाची प्रमुख उद्दिष्ट्ये पुढील प्रमाणे निश्चित करण्यात आलेली आहेत .

- कामाच्या ठिकाणी होणारे स्त्रियांचे लैंगिक शोषणाचा अभ्यास करणे.
- कामाच्या ठिकाणी होणारे स्त्रियांचे लैंगिक शोषणाचे कारण शोधणे .
- स्त्रियांचे लैंगिक शोषण थांबविण्यासाठी उपाय योजना सुचविणे.

३) महिलांचे लैंगिक शोषणाचे स्वरूप :-

जगाच्या पाठीवर सर्वच स्त्रियांना कधी ना कधी लैंगिक शोषणाचा / उपद्रवाचा समाना करावा लागतो . अश्लिल शेरें, स्पर्श , शीळ , कटाक्ष वगैरे गोष्टी तर नेहमीच्याच असतात अर्थार्जन करण्यासाठी घराबाहेर पडणाऱ्या स्त्रियांनाही अशा अनुभवांना समोरे जावे लागते अनेकदा पुरुषप्रधान कार्यक्षेत्रात पदार्पण करतांना स्त्रियांना त्यांचा जास्तच उपद्रव / शोषण होते असे म्हटले तरी ते वावगे ठरणार नाही.

लैंगिक शोषण हे अनेकदा अंतर्गत , छुपे आणि सर्व प्रकारच्या संघटनात अस्तित्वात असते हे हया अगोदर झालेला अभ्यास सर्वेक्षणावरून सिध्द झाले आहे . तरीही त्याकडे एक समस्या म्हणून पाहिले जात नाही . त्याचे पायरी-पायरीचे उच्चाटन करण्याकडे कल दिसत नाही जवळपास काम करणाऱ्या ४० ते ६० टक्के स्त्रियांना भेडसावणारी ही समस्या आहे आणि स्त्रिया व नोकरदाते दोघांसाठीही तेवढीच काळजी करायला लावणारी बाब आहे.

" अर्थार्जन करणाऱ्या स्त्रियांना नोकरीचे ठिकाणी सहन कराव्या लागणाऱ्या लैंगिक छळास Woman Sexual Harrassment at work place (WSHWP) महिलांचे व्यावसायिक कामाच्या ठिकाणी होणारे लैंगिक शोषण अशी संज्ञा आहे.

स्त्रिया मनाविरुद्ध केलेल्या कोणताही शारीरिक जळळीकतेचा प्रयत्न "लैंगिक शोषण" या सदरात मोडतो. अगदी बॉसपासून, सहकारी , कनिष्ठ कर्मचारी, ऑफिसमध्ये कामाला असलेली कोणीही व्यक्ती जर कोणत्याही प्रकारे अशी मनाविरुद्ध शारीरिक जवळीक साधायचा प्रयत्न करत असेल ते हयाच प्रकारात मोडते.

स्त्रियांसमोर अश्लील विनोद करणे, त्यांच्या दिसण्यावरून, पोषाखावरून भाष्य करणे, ऑफिसचे काम करतांना द्विअर्थी भाषा वापरणे, स्त्री कर्मचाऱ्यांच्या मनावर विचित्र ताण येईल असे वागणे हे सर्व प्रकार लैंगिक शोषणामध्ये मोडतात. याशिवाय काम करतांना उगाचच स्पर्श करणे, रोखून पाहत राहणे, अप्रत्यक्षपणे शरीरसुखाची मागणी करणे या सर्वच प्रकारांमुळे महिलांना कार्यालयात निरोगी वातावरण मिळू शकत नाही. त्यांच्या कार्यक्षमतेवर त्याचा परिणाम होतो.

लैंगिक शोषणाची कारणे :-

- १) बहुतांशी महिलांना आपले लैंगिक शोषण होत आहे हेच कळत नाही.
- २) काही स्त्रीया स्वतःला दोषी मानतात.
- ३) लैंगिक शोषणाला विरोध केल्यास आपली बदनामी होईल असे वाटणे.
- ४) आपल्यावर झालेल्या अत्याचाराला न्याय मिळेल याचा विश्वास नसणे.
- ५) वेळ, श्रम, पैसा यांची कमतरता असल्याचे मनात आल्यामुळे अत्याचाराला , शोषणाला विरोध न करणे.
- ६) आत्मविश्वास कमी असणे हे ही एक लैंगिक शोषणाचे कारण होऊ शकते.
- ७) लैंगिक शोषणाला विरोध केल्यास त्यांचा परिणाम आपल्या नोकरीवर, कुटूंबावर होईल अशी भिती वाटल्यामुळे.

लैंगिक शोषणाला विरोध करण्यासाठी पुढील उपाय योजना करता येईल.

प्रत्येक कार्यालयातील महिला कर्मचाऱ्यांनी आपल्या कार्यालयात " महिला तक्रार निवारण समिती" आहे का, याची माहिती करून घेणे अत्यंत आवश्यक आहे. कार्यालयीन लैंगिक शोषणाची तक्रार महिलेला आधी आपल्या कार्यालयाच्या "महिला तक्रार समिती" कडेच करणे बंधनकारक आहे. जर ही समिती योग्य कारवाई करत नसेल किंवा त्यास विनाकारण विलंब होत असेल तर महिला आयोग त्यात हस्तक्षेप करू शकतो, पण सर्वात आधी लेखी तक्रार कार्यालयातील महिला समितीकडेच करणे आवश्यक असते.

Women Complaint committee कडे स्त्रियांची तक्रार केल्यावर त्याची दखल घेऊन चौकशी प्रकिया पुर्ण व्हायला सहा महिने ते एक वर्षही लागू शकते. या काळात त्या स्त्रिया आपले मनोबल ठिकवणे ही तारेवरची कसरत असते , आरोप प्रत्यारोप , चर्चा होत असतात . प्रसंगी पुरुष कर्मचाऱ्याकडून या स्त्रीयांचे चारित्र्य चांगले नाही , असा अप्रचार देखील केला जाऊ शकतो जोवर आपल्या समाजात स्त्री-पुरुष समानतेची कल्पना पुर्णपणे रुजत नाही व स्त्री ही उपभोग्य वस्तु नसुन ती ही व्यक्ती आहे याचे भान समाजाला येत नाही तोवर अशा समस्या निर्माण होतच राहणार . यासाठी योग्य त्या कायदेशीर तरतुदी वर उल्लेखिलेल्या समित्या या सर्व गोष्टी महत्त्वाच्या आहेत . पण सर्वात महत्त्वाची जबाबदारी समजस व आधुनिक युगात एकत्र काम करणाऱ्या स्त्री - पुरुषांची आहे आपल्या कार्यालयातील वातावरण निरोगी असावे . लिंगभेदापलीकडे एक निखळ मैत्राचे नाते स्त्री - पुरुष कर्मचाऱ्यांमध्ये असावे . असा प्रयत्न नक्कीच करता येईल.

- **सारांश :-** आज स्त्रीमुक्ती चळवळीने पस्तीस वर्षांचा काळ गाठला असला तरी देखील भारतातील किंवा महाराष्ट्रातील सर्व थरांतील सर्व वर्गातील स्त्रिया या शोषण मुक्त आहेत असे ठामपणे सांगणे कठीण आहे . शिक्षण , अर्थिक स्वावलंबन समान संधी, समान दर्जा याद्वारे स्त्रियांचा विकास सर्वच क्षेत्रात व्हायला हवा, पण हा विकास फक्त

वैयक्तिक पातळीवर व एकांगी असुन चालणार नाही. वैयक्तिक प्रगतीबरोबर ग्रामविकासाशी, समाजशी असलेल्या तिच्या नात्यांचा मान समाजातील प्रत्येक व्यक्तीला देण्याची गरज आहे.



संदर्भग्रंथ :-

- १) वर्तमानपत्रे.
- २) मासिके.
- ३) स्त्रीप्रश्न : एक आवर्त-अंजली कुलकर्णी, नंदिनी पब्लिकेशन हाऊस, पुणे.
- ४) भारतातील सामाजिक समस्या, डॉ. सुधा काळदाते, पिंपळापुरे अँड कंपनी पब्लिशर्स औरंगाबाद.
- ५) सामाजिक समस्या, सुमन पाटे, विद्या प्रकाशन, नागपूर.
- ६) सामाजिक समस्या, रा.ज. लोटे, पिंपळापुरे अँड कंपनी पब्लिशर्स, औरंगाबाद.



109.

वसाहतकालीन दलित स्त्रियांच्या शिक्षणासाठी आंबेडकरी चळवळीचे योगदान**- अनिल रानबा जामकर**

इतिहास विभाग प्रमुख

वसंतराव नाईक महाविद्यालय, औरंगाबाद

मो.: ९४२१६८७४६२

प्रास्ताविक :

जातिव्यवस्था, धर्मव्यवस्था व पितृसत्ताक समाजव्यवस्थेत दलित स्त्री, 'स्त्री' म्हणून व 'दलित' म्हणून दुहेरी शोषणाची बळी पडली. भारतीय समाज व्यवस्थेने दलित स्त्रीला शिक्षणापासून वंचित ठेवले; परंतु वसाहतिक काळापासून अस्पृश्य समाजासाठी काही समाजसुधारकांनी महात्मा फुलेंपासून प्रेरणा घेऊन दलित स्त्रियांच्या शिक्षणासाठी प्रयत्न केले. इ.स. १९११ मध्ये विदर्भातील गोंदिया येथे कालीचरण नंदा गवळी यांनी अस्पृश्य मुलींसाठी पहिली "पुत्री शाळा" स्थापन केली. किसन फागोजी बनसोडे, शिवराम जानबा कांबळे व कृष्णा नायक सुतार या समाजसुधारकांनी आपल्या लेखनातून आणि कार्यातून दलित स्त्रियांच्या शिक्षणाचा पुरस्कार केला. तरीही शिक्षणाचे लोण सर्वसामान्य दलित स्त्रियापर्यंत पोचले नव्हते. इ.स.१९१३ साली चौथीत शिकणारी गंगू जाधव ही अस्पृश्य मुलीतील शाळेत जाणारी पहिली मुलगी होय. यावरून वसाहतकाळामध्ये दलित स्त्रियांचे शिक्षणाचे प्रमाण किती होते याचा अंदाज होईल. दलित स्त्रियांच्या शैक्षणिक मागासलेपण, शिक्षणासाठी केलेला संघर्ष, आंबेडकरी चळवळीने स्वत्वाची झालेली जाणीव व शैक्षणिक परिवर्तन याचा आढावा प्रस्तुत अभ्यास निबंधात घेतला आहे.

श्रम व दारिद्र्य व अभावग्रस्त जीवन :

मूळातच श्रम व गरिबीमुळे त्रासलेल्या दलित वर्गाला जातिव्यवस्थेने कोसो दूर ठेवून, दलितांची दलित समजली जाणारी दलित स्त्री कुटुंबाच्या पोषणाच्या जबाबदारीने काबाडकष्ट व दारिद्र्यात खिंतपत पडली होती. यासाठी सवर्णांची धुणी-भांडी, इ पाडलोट व इतर कष्टाची कामे करूनही तिच्या वाट्याला पोटभर अन्नही मिळत नव्हते. उपेक्षित जीवन ती जगत होती. त्यामुळे शिक्षणाविषयी जागरूकता तिच्यामध्ये फारशी आली नाही.

अज्ञान, अंधश्रद्धा मुळे शिक्षणापासून वंचित :

मोठ्या प्रमाणात धार्मिकतेचा प्रभाव दलित स्त्रियांवर असल्या कारणाने व्रतवैकल्ये, उपास तापास, तंत्रमंत्राच्या जोखडात ती बंदिस्त झाली. अज्ञान व अंधश्रद्धेमुळे तिच्यामध्ये सारासार विचार करण्याची विवेकता निर्माण झाली नव्हती. या धार्मिक बंधनातून बाहेर काढण्याचा शिक्षित पुरुषांनी तसूभरही प्रयत्न केला नाही. उलट धर्मभोळेपणामुळे पुरुषी वर्चस्व व पुरुषी अहंकार जोपासला जावा म्हणून तिला जाणूनबुजून शिक्षणापासून वंचित ठेवले.

पितृसत्ताक कुटुंबव्यवस्था :

दुहेरी शोषणांस बळी पडलेल्या दलित स्त्रीला समाजातील व कुटुंबातील पुरुषांनी शैक्षणिक अधिकार नाकारले. दलित स्त्रियांनी शिक्षण घेतले तर तिच्यात आत्मभान जागृत होऊन ती पुरुषी वर्चस्व झुगारून देईल, स्वातंत्र्य होईल या भीतीपोटी समाजातील पुरुषांनी जाणूनबुजून तिला अज्ञानात ठेवले तर दलित कुटुंबातील पुरुषांनी स्त्री शिक्षण म्हणजे फार मोठा अपराध आहे, कुकर्म आहे असे समजून शिक्षणाला विरोध केला.

दलित स्त्रियांचा शिक्षणासाठी संघर्ष :

दलित स्त्रीला शिक्षणासाठी जातीय विषमता व पुरुषप्रधान समाजव्यवस्थेवरून संघर्ष करावा लागला. अस्पृश्यतमुळे होणारा अपमान, विटाळाच्या भितीने शिक्षकांनी केलेले दुर्लक्ष व मार यामुळे दलित मुलींचे शिक्षणातील प्रमाण नगण्य होते. अशा प्रतिकूल परिस्थितीतही ज्या काही बटावर मोजण्याइतका दलित स्त्रिया शिकल्या त्यांनी आपल्या आत्मकथनांतून शिक्षणासाठी सोसावे लागले. अन्याय, अत्याचार, समाजव्यवस्था व पितृसत्ताक या विरुद्ध बंड करून शिक्षण घेण्यासाठी केलेले प्रयत्न विशद केले आहेत.

आंबेडकरी चळवळ व स्त्री शिक्षण :

दलित स्त्रियांचे शिक्षणातील अत्यल्प प्रमाण त्यांच्या प्रगतीच्या मार्गातील अडसर ठरणारा घटक. स्त्रियांच्या प्रगतीचे, मुक्तीचे मर्म "शिक्षणात" आहे हे जाणून डॉ.बाबासाहेब आंबेडकरांनी आपल्या सभा, संमेलनातून दलितांना शिक्षणाचे महत्त्व पटवून दिले. विशेषतः मुलींच्या शिक्षणावर भर दिला. "स्त्री शिक्षणांशिवाय दलितांची प्रगती होणार नाही म्हणून दलित स्त्रीने आपल्या मुलांचे शिक्षणाबरोबर मुलींनाही शिक्षण द्यावे." असा स्त्री वर्गाला पदोपदी उपदेश केला. एवढेच नव्हे तर त्यांनी "जनता" पत्राच्या कार्यकारिणीमध्ये श्रीमती सावित्रीबाई बोराडे व अंबुताई गायकवाड या स्त्रियांचा समावेश केला.

मराठवाड्यातील औरंगाबादसारख्या समाजिकदृष्ट्या मागासलेल्या आणि सहशिक्षणाचा गंधही नसलेल्या ठिकाणी डॉ.बाबासाहेब आंबेडकरांनी महाविद्यालय सुरु करून मुलांच्या बरोबरीने मुलींनाही प्रवेश दिला. तसेच स्त्री शिक्षणाची घटनेत तरतूद करून हिंदू कोड बिलाची निर्मिती केली व दलित स्त्रियांची शैक्षणिक सवलती उपलब्ध करून दिल्या. आंबेडकरी चळवळीने दलित स्त्रियांची अस्मिता जागृत झाली. एक व्यक्ती म्हणून स्वतःकडे पाहण्याचे आत्मभान तिच्यात आले. शिक्षणाचे महत्त्व पटल्यामुळे लिहिण्यावाचण्यापुरते का होईना ती शिक्षण घेऊ लागली.

दलित स्त्रियांचा शिक्षणातील सहभाग :

वसाहतकाळातील स्त्रियांचा शिक्षणातील सहभाग कितपत होता हे तत्कालीन आकडेवारीवरून लक्षात येईल. इ.स. १९२१ मध्ये दलित समजल्या जाणाऱ्या महार, मांग, चांभार यांचे शिक्षणाचे प्रमाणे अनुक्रमे १.२ टक्के, ०.५ टक्के, १.१ टक्के असे होते तर इ.स. १९३१ मध्ये हे प्रमाण अनुक्रमे २.९ टक्के, १.६ टक्के, २.० टक्के एवढे झाले. जातीच्या एकूण शिक्षणाच्या प्रमाणावरून दलित स्त्रियांचे शैक्षणिक प्रमाण किती होते याची कल्पना येईल. इ.स.१९४१ ते १९५१ या दशकातील आकडेवारी उपलब्ध नसल्या कारणाने असे अनुमान निघते की, दलित स्त्रियांचे शिक्षणातील प्रमाण अत्यल्प होते. इ.स. १९९१ पर्यंत दलित स्त्रियांच्या शैक्षणिक प्रमाणात फारसा बदल झाला नाही.

शिक्षणामुळे दलित स्त्रियांत झालेले परिवर्तन व समारोप :

पितृसत्ताक पध्दतीमुळे दलित स्त्रियांच्या तुलनेत दलित पुरुषांचे शिक्षणातील प्रमाण अधिक असल्याचे दिसते. यामुळे दलित स्त्रियांना गौण लेखले गेले. शिक्षणामुळे दलित स्त्रियांमध्ये खरोखरच सामाजिक, राजकीय, कौटुंबिक परिवर्तन झाले का ? याचा विचार करणे आवश्यक आहे. शिक्षित दलित पुरुष जातीची चौकट झुगारून उच्च शिक्षित जातीबाहेरील मुलीशी विवाह करतो. याला कारण दलित स्त्रियांचा शैक्षणिक मागासलेपणा होय. त्यांचा सामाजिक क्षेत्रातील असलेला अत्यल्प सहभाग, राजकीय हक्कांविषयी असणाऱ्या जागरुकतेचा अभाव, उद्योगक्षेत्रातील पुरुषांचे वर्चस्व पाहता दलित स्त्रियांमध्ये शैक्षणिक परिवर्तन कितपत झाले हा प्रश्न केवळ प्रश्नच राहतो. जोपर्यंत समाजाचा दलित स्त्रियांच्या शिक्षणाचा बाबतीत असलेला दृष्टिकोन बदलत नाही. दलित स्त्री ही आत्मनिर्भर होऊन तिच्यामध्ये सामाजिक, राजकीय क्षेत्रात आगेकूच करण्याची स्वनिर्णयाची, स्वप्रज्ञेची जाण येत नाही. तोपर्यंत दलित स्त्रियांमध्ये प्रगती घडून येणार नाही. तसेच शासकीय पातळीवर दलित स्त्रियांच्या शिक्षणासाठी मिळालेल्या सवलतीचा सकारात्मक परिणाम दिसून येणार नाही.

संदर्भ

- १) 'आम्हीही इतिहास घडविला': उर्मिला पवार, मिनाक्षी मून.
- २) दलित स्त्री अस्मितेचा आविष्कार व दिशा, चर्चासत्रातील शोधनिबंध १९९६.
- ३) लोकराज्य ऑक्टोबर २००६.
- ४) Cultura Revolt in a Colonial Society - Gail Omvet.
- ५) Census of India 1961.



110.

महिला सुरक्षितता : एक दृष्टीक्षेप**डॉ.ज्ञानेश्वर जिगे,**सहाय्यक प्राध्यापक, अर्थशास्त्र विभाग,
देवगिरी महाविद्यालय, औरंगाबाद

वर्तमान काळात महिला सुरक्षितता हा अत्यंत महत्वपूर्ण आणि विस्तृत विषय आहे. आपण वेगवेगळ्या रितीरिवाज, संस्कृतीसाठी जगप्रसिद्ध आहोत. भारतामध्ये महिलांना विशिष्ट प्रकारचा आदर, सन्मान दिला जातो. भारतीय संविधानानुसार महिलांना पुरुषाप्रमाणे अधिकार आहेत. आधुनिक काळात महिला पुरुषापेक्षा अनेक क्षेत्रात पुढे आहेत. मंत्रालयापासून तालुकापातळीपर्यंत अनेक विकास योजनांमध्ये त्यांचा सहभाग लक्षणीय व महत्वाचा आहे. हे सर्व खरे असले तरी मध्ययुगीन काळापासून आजतागायत भारतीय महिलांची प्रतिष्ठा सतत कमी झाल्याची निरीक्षणे नोंदविली गेलेली आहेत. तसेच सध्यापरिस्थितीमध्ये भारतात महिला सुरक्षित आहेत. असे कोणीही म्हणू शकत नाही, ही वस्तुस्थिती आहे. भारतामध्ये पांचाली प्रथा (पाच पुरुषा सोबत विवाह करणे) होती. हे सर्वज्ञात आहे. परंतु आजही ऑफिस, शाळा, महाविद्यालय, रस्ता इत्यादी सार्वजनिक ठिकाणावरील परिस्थिती व घरगुती अत्याचार पाहता महिला सुरक्षितता हा विषय महत्वाचा आणि गंभीर आहे.

महिला सुरक्षितता ही सार्वजनिक तसेच घरगुती ठिकाणी अत्यंत महत्वाची आहे. आपल्या पुरुष प्रधान समाजामध्ये पूर्वीपासूनच महिलांच्या विकासात अनेक अडचणी आहेत. विशेषतः नागरी भागातील महिलांची सुरक्षितता सध्या चर्चिली जाते. परंतु भारतातील ६० टक्के लोकसंख्या खेड्यात राहते. यातील स्त्रीयांची सुरक्षितता आधिक्य गंभीर आहे.

महिला सुरक्षितता हा एक सामाजिक प्रश्न आहे. या प्रश्नांची सोडवणूक करण्यासाठी सर्व पातळीवर प्रयत्न करण्याची गरज आहे. महिलांचे प्रमाण आपल्या लोकसंख्येमध्ये कमी-आधिक आर्धे आहे. ही संख्या आज शारीरिक, मानसिक आणि विशेषतः सामाजिक दृष्टीकोनातून दुर्लक्षित आहे. ही परिस्थिती देशाच्या शाश्वत विकासासाठी अत्यंत घातक आहे. नॅशनल क्राईम ब्युरोच्या आकडेवारीनुसार, भारतात तामिळनाडूची राजधानी चेन्नई आणि भारताची राजधानी दिल्ली शहर महिला सुरक्षितता बाबत सर्वाधिक वॉर्ड परिस्थिती आहे. एका सर्वेक्षणानुसार दिल्ली मध्ये तीन पैकी दोन महिला असुरक्षित आहेत. दिल्ली सरकारच्या महिला व बालविकास विभागाने केलेल्या एका सर्वेक्षणावरून सरासरी १०० पैकी ८० महिला आपल्या सुरक्षेसंबंधी चिंतीत आहे.

भारतीय समाजात स्त्रीयांना देवी, लक्ष्मी मानले जाते. परंतु महिला सुरक्षिततेची नकारात्मक बाजू आपणाला समजून होणे आवश्यक आहे. याकडे येणाऱ्या काळात दुर्लक्ष करून चालणार नाही. आज भारतात प्रत्येक मिनिटाला कुठे-कुठे कोणाच्या तरी आई, बहिण, पत्नी, मुलीची छेडछाड होत आहे. आज आपली सार्वजनिक ठिकाणे असामाजिक तत्वांची अड्डे बनत चालली आहे. शाळा, महाविद्यालयीन मुली भयभीत होत आहेत. आज मुली घराबाहेर पडतात. तेंढा कपड्याने आपले सर्व अंग झाकून घेत आहेत. ही बाब Line to Liberty च्या दृष्टीकोनातून वॉर्ड आहे. अर्थात काही प्रमाणात पैशासाठी वेश्याव्यवसाय करणे, ही बाब देखील दुर्लक्ष करून चालणार नाही. तरीपण एकतर्फीप्रेमाला नकार मिळाल्यास अंगावर अॅसीड फेकणे, शारीरिक संबंधाची इच्छा पूर्ण करण्यासाठी मुलींना पळवून नेणे. ५-७ वर्षांच्या नाबालिक मुलींची छेडछाड करण्याचे प्रकार दिवसेंदिवस वाढत आहेत. एका अभ्यासानुसार भारतात दर २० मिनिटाला एका महिलेवर बलात्कार होत आहे. महत्वाचे म्हणजे बलात्कार करणाऱ्यांमध्ये तो पुरुष घरातील सदस्य किंवा ओळखीचा असतो. ही बाब समाजातील नितिमत्ता किती खालच्या स्थराला स्थरावली गेली आहे हेच दर्शविते.

देशाची आर्धी लोकसंख्या महिला आहे. याचा अर्थ भारताच्या विकासामध्ये यांचा आर्धा वाटा आहे. तरीपण आधुनिक भारतात महिला सुरक्षित नाही ही बाब अशोभनीय आहे. म्हणूनच आज या विषयावर सखोल विचार करणे आवश्यक आहे. महिलांना सॅनेटरी नॅपकीन पुरविणे म्हणजे सुरक्षितता एवढा संकुचित अर्थ घेवून भारताचा आधुनिक समाज उभाच राहू शकत नाही.

भारतामध्ये महिला सुरक्षितता संबंधी कायद्याची यादी खरीच मोठी आहे. तरीपण महिलांवरील अत्याचार दिवसेंदिवस वाढत आहे. समाजामधील महिलांची सुरक्षितता घटत चालली आहे. महिला स्वतःला असुरक्षित समजु लागल्या आहेत. परंतु महिलांनी आपले मानसिक मनोबल वाढून कायद्याचा आधार घेतला पाहिजे. यात प्रामुख्याने बालविवाह कायदा १९२९,

स्पेशल विवाह कायदा १९५४, हिंदु विवाह कायदा १९५५, इंडियन पीनल कोड १८६०, मॅट्रिनिटी बेनिफिट कायदा १८६१, फॉरेन मॅरेज ॲक्ट १९६९, मुस्लिम महिला सुरक्षितता कायदा १९८६, नॅशनल कमीशन फॉर वुमन ॲक्ट १९९० इत्यादी कायद्यांचा आधार घेवून महिला आपली सुरक्षितता मिळवू शकतात. याशिवाय ७ मे २०१५ रोजी लोकसभा आणि २० डिसेंबर २०१५ ला राज्यसभेमध्ये जुवेनाईल जस्टीस बील मध्ये महत्वपूर्ण बदल करण्यात आलेले आहे. याशिवाय १६ ते १८ वर्षातील किशोर अवस्थेतील आरोपीने एखादा गंभीर स्वरूपाचा गुन्हा केलेला असेल तर तिथे कठोर शिक्षा होवू शकते. कारण निर्भया प्रकरणात किशोर अवस्थेतील आरोपी होता म्हणून कायद्यात बदल करण्यात आलेला आहे. वरील सर्व कायदे हे महिलांना सुरक्षितता देण्यासाठीच आहे. याचा आधार घेवून महिलांनी पुढे आले पाहिजे. कायद्याचा आधार घेतलाच पाहिजे परंतु यासोबत महिलांनी आज स्वतः पुढाकार घेवून काही बाबी करणे अत्यंत आवश्यक आहे. कायदा हातात न घेता स्वसंरक्षणासाठी जाणीवपूर्वक प्रयत्न केले जावू शकतात. आजच्या परिस्थितीत ते अधिक प्रभावी देखील ठरू शकतात.

सर्वात अगोदर महिलांनी स्वतःला दुर्बल न समजता आत्मसंरक्षणासाठी आज तयार असणे आवश्यक आहे. त्यासाठी काही व्यावहारिक तंत्र त्यांनी समजून घेणे आवश्यक आहे. स्वतःची मानसिकता मजबुत करणे आवश्यक आहे. यामुळे कोणत्याही संकटाचा सामना करतांना त्यांना अधिक त्रास होणार नाही. तसे अभ्यासाअंती एक बाब जागतीक पातळीवर सिद्ध झाले आहे की, पुरुषांच्या तुलनेत महिलांना एखाद्या परिस्थितीमधील गांभीर्य लवकर लक्षात येते. जर अशी स्थिती असेल तर महिलांनी न घाबरता ताबडतोब ठोस निर्णय घेतला पाहिजे. जेणेकरून वाईट घटना घडणार नाही आणि काळ सोकवणार नाही.

आज आधुनिक काळात सर्वांचेच कमी अधिक प्रमाणात सार्वजनिक जीवन बदलले आहे. कामानिमित्त बाहेर पडावेच लागते. अशा परिस्थितीत ओळखीचा नसलेल्या पुरुषासोबत एकट्या महिलेने जाणे टाळावे. परंतु आवश्यक असेलच तर अशा परिस्थितीत महिलांनी स्वतःला मानसिक आणि शारीरिक क्षमतेबाबत पुरुषांच्या तुलनेत कमकुवत समजु नये. समजा एखाद्या वेळी ड्रायव्हरने चुकीच्या मार्गाने गाडी जाणीवपूर्वक घेवून गेल्यास अशा वेळी न घाबरता आपल्या जवळील दुपट्टा, ओढणी, पर्स इत्यादीच्या साहाय्याने त्याचा गळा आवळणे. त्यामुळे तो गाडी थांबवेल. आपण आपली सुटका करून घेवू शकता.

समजा आपल्या घरात एखादा ओळखीचा नसलेला व्यक्ती घुसला व बळजबरी करू लागला तर ताबडतोब किचन मध्ये पळून जावे. कारण तुमच्या किचनमध्ये तिखट, मसाला, चाकु, विळी कुठे ठेवली आहे हे फक्त तुम्हालाच माहित असते. त्याच्या साहाय्याने तुम्ही स्वतःचे संरक्षण करू शकता तसेच भांडी फेकून मारू शकता. आवाज करू शकता त्यामुळे आजुबाजुने लोक तुम्हाला मदत करू शकतात. आवाज करणे हा गुंडाचा सर्वात मोठा शत्रु आहे. ही बाब लक्षात घेण्यासारखी आहे. तसेच महिलांनी बाहेर पडतांना नेहमी सोबत मिर्च स्प्रे, पावडर घेवून जावे. अर्थात हेच करावे असे नाही परंतु अशाप्रकारचे वेगवेगळे उपाय करून आपण सुरक्षित होण्याचा प्रयत्न करू शकतो.

सध्या स्मार्ट फोन जवळपास सर्वांजवळ असतो. त्याचा वापर करून आपण मित्रांची मदत घेवू शकतो. समजा एकट्या महिलेला अॅटो, टॅक्सी, खाजगी वाहतुकीने प्रवास करण्याची गरज पडली तर अशावेळी आपण ज्या वाहनाने प्रवास करत आहोत त्यांची संपुर्ण माहिती आपल्या जवळच्या व्यक्तीला देवू शकतो. महत्वाचे म्हणजे ही माहिती गुपचिप देण्याची आजिबात गरज नाही. उलट ड्रायव्हरला जी भाषा समजते त्याच भाषेत त्याला समजेल अशा आवाजात दिली तर तो विचार करू शकतो. आपली संपुर्ण माहिती दुसऱ्या कोणाला तरी दिली आहे. याचा परिणाम तो स्वतःहून तुम्हाला सुरक्षितपणे घेवून जाईल. आपला तो खऱ्या अर्थाने रक्षक बनेल. सध्या माहिती तंत्रज्ञानाचे युग आहे. इंटरनेट अथवा अन्य माध्यमाद्वारे ओळखीचा नसलेला व्यक्ती सोबत मैत्री करू नये. तसेच त्याला आपली खाजगी माहिती सांगू नये.

समजा तुमचा कुणीतरी पाठलाग करत आहे. अशा परिस्थितीत तुम्ही एकट्याच असेल तर कोणत्याही दुकान, घरात जा आणि तुमची परिस्थिती त्याला समजून सांगा. त्यामुळे तुम्हाला मदत मिळण्याची शक्यता निर्माण होवू शकते. समजा रात्रीची वेळ असेल दुकाने, घर बंद असतात. अशा परिस्थितीत आजुबाजुला एटीएम बुथ असेल तर त्यात जा कारण तेथे सी.सी.टी.व्ही.कॅमेरे असतात. ती व्यक्ती निश्चितपणे ओळखले जावू या भितीने आत येणार नाही. तुम्हीची सुरक्षितता होईल. तसेच जर तुम्हाला बहुमजली इमारतीमध्ये एकटीला लिफ्ट मध्ये जावे लागले तर आपल्या रस्त्यातील सर्व मजल्यांचे बटन दाबा. त्यामुळे प्रत्येक मजल्यावर थांबत जाणाऱ्या लिफ्ट मध्ये तुमच्यावर हात टाकण्याचे कुणीही धाडस करणार नाही. अर्थात तुम्ही सुरक्षित राहता.

शेवटी समाजाच्या मानसिकते मध्ये बदल होणे अत्यंत आवश्यक आहे. भारतामध्ये सर्व नागरिकांना समान अधिकार संबिधानानुसार मिळाले आहेत. ही वास्तविकता विसरता येणार नाही. महिला सुरक्षितता सक्षमपणे निर्माण करण्यासाठी

सामाजिक मानसिक बदल आवश्यक आहे. सध्या महिला समोर ज्या अनेक समस्या आहेत. त्यांचा त्यांनी स्वतः मुकाबला करण्यासाठी प्रयत्न केले पाहिजे. सोबत सरकारी व सामाजिक पातळीवर पर्यंत करण्याची गरज आहे.

संदर्भसूची-

- १) शिंदे ताराबाई; 'स्त्री पुरुष तुलना', रघुवंशी प्रकाशन, शुक्रवार पेठ, पुणे १९६७.
- २) खिवंसरा मंगल; 'स्त्री मुक्ती चळवळ आणि वृत्तपत्रांचा सहभाग', स्वरूप प्रकाशन, औरंगाबाद जानेवारी २००५.
- ३) रानडे प्रतिभा; 'स्त्री प्रश्नांची चर्चा : एकोणिसावे शतक', पॉप्युलर प्रकाशन, मुंबई १९९१.
- ४) राजकुमार; 'भारतीय नारी : सामाजिक अध्ययन', अर्जुन पब्लिशिंग हाऊस, दरियागंज, नवी दिल्ली २००३.
- ५) पाटील लिला; 'भारतीय स्त्री जीवन', मेहता पब्लिशिंग हाऊस, पुणे १९९०.



111.

शासकीय योजना व महिला सक्षमीकरण**प्रा.डॉ. कदम डी.एम.**लोकप्रशासन विभाग प्रमुख
नागनाथ महाविद्यालय, औंढा
नागनाथ जि. हिंगोली**प्रस्तावना :-**

भारताला स्वातंत्र्य प्राप्त झाल्यानंतर भारतातील शासनाच्या नव्या युगाला प्रारंभ झाला. स्वातंत्र्य पूर्व काळात भारतीय समाजाचा विकास घडवून आणण्याच्या दृष्टिने प्रयत्न झाले परंतु ते मर्यादीत होते. मुलभूत हक्क आणि मार्गदर्शक तत्वाच्या माध्यमातून समाजाला स्वयंपूर्ण करण्याचे प्रयत्न करण्यात आले. विशेषतः कलम ४० नुसार पंचायतीच्या स्थापनेची तरतूद करण्यात आली. महिलांची स्थिती सुधारण्यासाठी राज्यघटनेच्या चौथ्या भागातील राज्याच्या मार्गदर्शक तत्वांमध्ये महिलांसाठी स्वतंत्र तरतूदी करण्यात आल्या आहेत. कलम ३८ मध्ये महिलांची स्थिती सुधारून त्यांचा सामाजिक व आर्थिक दर्जा सुधारण्यासाठी आणि त्यांना सामाजिक न्याय मिळवून देण्यासाठी तरतूद करण्यात आली. कलम ३९ मध्ये महिला व बालकासाठी पुरेशा प्रमाणात उपजिवीकेची साधने उपलब्ध करून देणे त्यांना संरक्षण, आरोग्य काम करण्याच्या ठिकाणी योग्य ती व्यवस्था करणे ही जबाबदारी राज्याची असते असे म्हटले गेले.

महिला सक्षमीकरणाचा अर्थ :- महिला सक्षमीकरण म्हणजे शारिरीक, निरोगी, सदृढ असणे नसून स्त्रियांना सामाजिक, आर्थिक, राजकीय, प्रशासकीय, क्षेत्रात योग्य प्रमाणात सहभागी करून घेणे अर्थात निर्णय प्रक्रियेत सहभागी करून घेणे म्हणजे महिला सक्षमीकरण होय.

उद्देश :-

१. महिला सक्षमीकरणाच्या शासकीय योजनांचा अभ्यास करणे.
२. महिला सक्षमीकरणाचा प्रभाव कितपत झाला आहे हे जाणून घेणे.
प्रस्तुत शोध निबंधासाठी दुय्यम साधनांचा उपयोग करण्यात आला आहे. महिला सक्षमीकरणाच्या उद्देशाने भारतात पुढील यंत्रणा निर्माण करण्यात आल्या.

१. राष्ट्रीय महिला आयोग	-	१९९०
महाराष्ट्र राज्य महिला आयोग	-	१९९३
महिला व बालविकास खाते	-	१९९३
महिला संरक्षण विधेयक	-	२०००
केंद्र सरकारचे महिला विकास धोरण	-	२००१

या व्यतिरीक्त महिला सक्षमीकरणासाठी अनेक योजना राबविण्यात आल्या.

१. **कौटुंबिक समुपदेशन केंद्र (१९८४) :-** कौटुंबिक हिंसा व अत्याचाराच्या बळी ठरलेल्या मुली व स्त्रियांचे पुनर्वसन करण्यासाठी कौटुंबिक व समुपदेशन केंद्राची निर्माती करण्यात आली. केंद्रीय कल्याण मंडहामार्फत केंद्र चालविली जातात.
२. **प्रशिक्षण व रोजगार (१९८७) :-** महिलांना आर्थिकदृष्ट्या स्वावलंबी बनविण्यासाठी हा कार्यक्रम राबविला जातो या अंतर्गत कृषिविषयक विकास , छोट्या प्रमाणात जनावराची पैदास, दुग्ध व्यवसाय, मासेमारी, हातमाग, गृह उद्योग इ. सारख्या क्षेत्रात रोजगार उपलब्ध व्हावा यासाठी केंद्रीय सामाजिक कल्याण मंडळाव्दारे हा कार्यक्रम राबविला जातो.

३. **राष्ट्रीय महिला कोश (१९९३) :-** महिलांची आर्थिक स्वयंपूर्णता वाढविण्यासाठी महिलांना निधी उपलब्ध व्हावा यासाठी राष्ट्रीय महिला कोश कार्यक्रम राबविला जातो. महिला बचत गटाची स्थापना करण्यासाठी या योजनेच्या माध्यमातून प्रोत्साहन दिले जाते.
४. **स्वयंसिद्धा - २०००-०९ :-** महिलांना विविध क्षेत्रात संसाधनाचा थेट लाभ व्हावा त्यावर त्यांचे नियंत्रण प्रस्थापित व्हावे या हेतुने हा उपक्रम राबविण्यात आला. या अंतर्गत स्वयं सहाय्यता गटाची स्थापना करणे, महिलांना आपल्या सामाजिक, आरोग्य पोषण, शिक्षण व कायदेशीर हक्क विषयी जाणीव, प्रगती निर्माण करणे, स्थानिक नियोजनात महिलांचा सहभाग वाढविणे इ. उद्देश साध्य करण्याच्या उद्देशाने महिला विकासाची एकात्मिक विकासाची योजना राबविण्यात आली.
५. **लिंग भावात्मक आयाम लक्षात घेवून अर्थ संकल्पाची मांडणी :-** केंद्रीय अर्थ मंत्रालयाने २००४-०५ मध्ये लिंग भावात्मक समतेसाठी अर्थ संकल्पामध्ये महिला विकास साध्य करण्यासाठी वित्तीय तरतुदी समाविष्ट करण्यात आल्या.
६. **अन्नपूर्णा योजना :-** एकात्मिक बालविकास सेवा योजना अंतर्गत अंगणवाडी लाभधारकांना महिला मंडळ व महिला सहकार्य संस्था मार्फत पुरक आहाराचा पुरवठा करण्यासाठी ८ मार्च १९९४ या जागतिक महिला दिनापासून ही योजना कार्यान्वयित करण्यात आली. यामध्ये स्थानिक होतकरु महिलांना संघटीत करून आर्थिकदृष्ट्या स्वावलंबी बनविणे, महिलांच्या सुप्त गुणांना वाव देणे हे उद्दिष्टे डोळ्यासमोर ठेवून विकास साध्य करण्याचा प्रयत्न केला जातो.
७. **कामधेनु योजना :-** या योजने अंतर्गत महिलांना गृह उद्योग करण्यासाठी प्रोत्साहन देण्यात येते व यातून महिलांना रोजगार मिळून देण्याचा प्रयत्न केला जातो.
८. **सावित्रीबाई फुले बहुउद्देशीय महिला केंद्र :-** या केंद्रामार्फत महिलांना कायदेविषयक माहिती देणे, शिक्षण विषयक माहिती, व्यवसाय विषयी माहिती इ. कामे केली जातात.
९. **महिला आर्थिक विकास महामंडळ :-** या महामंडळाची स्थापना २४ फेब्रुवारी १९७५ रोजी झाली. याचा उद्देश महिलांच्या कार्यशक्तीनुसार त्यांना काम मिळवून देणे व कार्यक्षमता वाढविणे, त्यांना संघटीत करून उद्योजकीयतेची जाणिव करून देणे, आत्मनिर्भर बनविणे असे कार्य केले जातात.
१०. **स्वर्ण जयंती ग्राम रोजगार योजना :-** या योजनेनुसार ग्रामीण भागातील दारिद्र्य रेषेखालील महिलांना छोटे उद्योग स्थापन करण्यास प्रवृत्त करणे व अनुदान प्राप्त करून देणे असे कार्य केले जातात.
११. **जवाहर गाव समृद्धी योजना :-** ग्रामीण भागातील महिलांना आर्थिकदृष्ट्या सक्षम बनविण्यासाठी निर्भर बनविण्यासाठी प्रयत्न केला जातो.
१२. **अहिल्याबाई मोफत प्रवास योजना :-** ही योजना १९७७ पासून सुरु झालेली आहे. ५ वी ते १० वी पर्यंतच्या ग्रामीण भागातील मुलींना शाळेत जाण्यासाठी एस.टी. बसने प्रवास करण्यासाठी सवलत दिली जाते यामुळे ग्रामीण भागातील मुलींना माध्यमिक शिक्षण घेण्यासाठी शेजारच्या गावी जाण्यास प्रवासाची सवलत दिल्याने मुलीचे शाळा गळतीचे प्रमाण कमी झाले आहे.
१३. **बालीका समृद्धी योजना :-** ही केंद्र पुरस्कार योजना २००० पासून सुरु करण्यात आली आहे. इयत्ता १ ली ते १० वी वर्गातील दारिद्र्य रेषेखालील मुलींना रुपये ५०००/- इतके अनुदान दिले जाते. यामुळे शाळेतील मुलींची पटसंख्या वाढण्यास मदत झाली आहे.
१४. **सावित्रीबाई फुले शिष्यवृत्ती योजना :-** ग्रामीण भागातील जनतेचे आर्थिक उत्पन्न कमी असल्याने शाळा गळतीचे प्रमाण जास्त असते हे प्रमाण कमी करण्यासाठी इ.स. २००५ पासून ही योजना आमलात आणली आहे. ही योजना शिक्षणासाठी अर्थसहाय्य व्हावे म्हणून दरमहा रु ६० म्हणजेच १० महिन्याकरिता ६०० रु. शिष्यवृत्ती तर ८ वी ते १० वी च्या विद्यार्थीनींना प्रति महा १०० रु. देवून शिक्षणासाठी प्रोत्साहित केले जाते.
१५. **मुलींसाठी शासकीय वस्तीगृहे :-** आर्थिकदृष्ट्या दुर्बल घटकातील मुलींना शासकीय वस्तीगृहाची व्यवस्था शासनाने केली आहे. यामार्फत निवास, भोजन तर काही वस्तीगृहामध्ये गणवेश, निर्वाह भत्ता ही दिला जातो तसेच साहित्यही पुरविले जाते.

तसेच इतरही काही योजना आहेत

१. स्वावलंबन कार्यक्रम	-	१९८२
२. रोजगार आणि प्रशिक्षण कार्यक्रम	-	१९८६
३. भारतीय लष्करात महिला भरती योजना	-	१९९३
४. राष्ट्रीय मातृत्व लाभ योजना	-	१९९४
५. ग्रामीण महिला विकास योजना	-	१९९६
६. स्वास्थ्य सखी योजना	-	१९९७
७. किशोरी स्वास्थ्य योजना	-	२०००

८. महिला उद्योजकता कर्ज योजना	-	२००१
९. वंदे मातरम योजना	-	२००३
१०. जननी सुरक्षा योजना	-	२००४
११. आशा योजना	-	२००५
१२. महिला बचत गट	-	२००५
१३. बालिका शिक्षण प्रसारक योजना	-	२००६
१४. महात्मा गांधी राष्ट्रीय रोजगार हमी योजना -	२००६	
१५. कन्यादान योजना	-	२००८
१६. इंदिरागांधी मातृत्व सहभाग योजना	-	२०११
१७. महिला बँक	-	२०१३
१८. बेटी बचाओ	-	२०१४
१९. क्रांती ज्योती सावित्रीबाई फुले सुकन्या योजना	-	२०१४

निष्कर्ष :- महिलांच्या सर्वेक्षणानुसार असे दिसून येते की, ८२ % महिलांनी शासनाच्या विविध योजनांचा लाभ घेतला आहे. स्वतःचा व्यवसाय करणाऱ्या महिलांचे प्रमाण जवळपास ७९% इतके झालेले दिसून येते. आधुनिक काळात शिक्षण प्रशिक्षणात महिलांची वाढ झाली आहे. महिला मधील कार्यत्मक साक्षरता दिसून येत आहे. स्वयंसहाय्यता गट, ग्रामसभा, ग्रामपंचायत, नागरी प्रशासन, प्रशासकीय पदावरील यश संपादन करण्याची कुवत महिलांमध्ये दिसून येत आहे. गावच्या कार्यक्रमात मोठ्या प्रमाणात व हिरीरीने भाग घेत आहेत. महिला विकास धोरणामुळे सर्व सामान्य कष्टकरी, भुमिहीन, वंचित, पिडीत, अन्यायग्रस्त महिलांच्या जीवनमानात एक नावा आशावाद निर्माण झाला आहे. महिला विकास धोरणामुळे सामाजिक, आर्थिक, सांस्कृतिक जीवनामध्ये अमुलाग्र बदल दिसून येत आहे.

अशा परिस्थितीत महिला सक्षमीकरणाचे कार्य सर्वच पातळीवर होत असल्यामुळे यश प्राप्त होत आहे. तसेच ज्या काही महिला सक्षमीकरणात अडचणी येत आहेत किंवा महिलांच्या जीवनात कार्य करीत असतांना अडचणींना सामोरे जावे लागत आहे. त्यावरही परिस्थिती सापेक्ष प्रभावी उपाय योजवावे लागणार आहेत.

संदर्भ ग्रंथ :-

१. डॉ. गव्हाणे गोरे शुभांगी	- स्त्रि परिवर्तनाचे आव्हाने २००३
२. अनंतराव शरयु	- भारतीय समाजातील स्त्रियांचे स्थान
३. योजना मासिक	- २००५
४. यशमंथन	- डिसेंबर २००९
५. डॉ. एस.एस. गाठाळ	- भारतीय इतिहासातील स्त्रिया व स्त्री जीवन
६. डॉ. पंजाब चव्हाण	- महिला सक्षमीकरण
७. प्रबोधन प्रकाशन ज्योती	- डिसेंबर २०१२



112.

महिलांचा पारंपारिक दर्जा व सद्यस्थिती - एक राजकीय अभ्यास

प्रा.डॉ. एच.पी. कदम
राज्यशास्त्र विभाग प्रमुख
श्री.पंडित गुरु पांडिकर महाविद्यालय,
सिरसाळा, ता.परळी (वै.) जि.बीड
मो.नं. ९८६०८०६५२३

ज्याठिकाणी स्त्रीची पुजा केली जाते तेथे देवता वास करतात. यातून स्त्रियांच्या प्राचीन दर्जाची कल्पना येते. प्राचिन काळात स्त्रियांना पुरुषांच्या बरोबरीने मान सन्मान दिला जात असे वेद आणि उपनिषद काळात वाडःमयातून, दंतकथामधून आणि लोकगितामधून स्पष्टपणे दिसून येते की, स्त्रियांना वर्षानुवर्षे अत्युच्च स्थान आणि मान देण्यात आले होते. त्यांच्या अत्युच्च अशा समाजतील दर्जासोबतच समाजाने सर्व प्रकारची स्वतंत्र्ये बहाल केली होती. त्यामुळे स्त्रियांना राजकीय क्षेत्रातही आपल्या कार्याचा ठसा उमटविण्याची संधी उपलब्ध झाली होती त्या काळातील अनेक स्त्रियांनी राजकीय क्षेत्रात नेतृत्व केले असल्याचे दिसून येते. यात प्रामुख्याने प्रतिधंयी, मैत्रेयी, गार्गी, कृष्णा, लिलावती यांची उदाहरण आहेत. या स्त्रियांचा तात्कालीन परिस्थिती भूमिका दर्जा स्पष्ट करते. अशा प्रकारचा राजकीय वारसा या स्त्रियांनी निर्माण केला अशाच प्रकारचा वारसा असणाऱ्या भारतीय समाजात स्त्रियांचा दर्जा अनेक वर्षे उच्च कोटीचा राहिला. पुढे पितृसत्ताक कुटुंबपध्दतीच्या माध्यमातून समाजात पुरुषांचे वर्चस्व प्रस्थापित झाले. त्यामुळे काळाच्या ओघात स्त्रियांचा सामाजिक दर्जा वरचेवर खालावत गेला. मध्ययुगी कालखंडात तर स्त्रियांना समाजात दुय्यम स्थान देण्यास सुरुवात झाली. अगदी अधुनिक काळात म्हणजेच १९ व्या शतकापर्यंत स्त्रियांना समाजने दुय्यम दर्जाची भूमिका स्विकारण्यास भाग पाडले. परंतु अधुनिककाळात महिला सबली करणाऱ्या संकल्पनेतून स्त्रियांचा दर्जा सुधारणाचा, त्यांना पुरुषांच्या बरोबरीने दर्जा देण्याचा प्रयत्न करण्यात आला. त्यातूनच त्यांनी राजकीय क्षेत्रात पुरुषांच्या बरोबरीने आपले स्थान निर्माण करण्याचा प्रयत्न केला. याच महिलांच्या राजकीय क्षेत्रात पुरुषांच्या बरोबरीने आपले स्थान निर्माण करण्याचा प्रयत्न केला. याच महिलांच्या राजकीय सद्यस्थितीचा आढावा प्रस्तुत शोध निबंधाद्वारे घेण्याचा प्रयत्न करण्यात आला आहे.

शोधनिबंधीची उद्दिष्टे

१. महिलांच्या पारंपारिक दर्जाचा आढावा घेणे.
२. महिलांची राजकीय क्षेत्रातील आंतरराष्ट्रीय स्तरावरील सद्यस्थितीचा परामर्श घेणे.
३. महिलांची राजकीय क्षेत्रातील भारतातील सद्यस्थितीचा आढावा घेणे.

आजच्या युगात स्त्रियांच्या विकासाचे, सबलीकरणाचे महत्त्व समाजाने ओळखले आहे. या दृष्टीकोनातून समाजाच्या प्रत्येक क्षेत्रात स्त्रियांचे सहभागीत्व अपेक्षीले जाते. याच कारणास्तव संयुक्त राष्ट्र संघाकडून १९७५ ते १९८५ हे. दशक स्त्रि दशक म्हणून घोषित करण्यात आले होते. आंतर राष्ट्रीय पातळीवर अशा महिला विषयक प्रश्नाची दखल घेण्यात आली यावरून महिला विषयक प्रश्नाचे गार्भीर्य स्पष्ट होते. यातूनच महिला सबलीकरणाची संकल्पना पुढे आले. महिला सबलीकरणाच्या माध्यमातून स्त्रियांचा सामाजिक, आर्थिक आणि राजकीय विकास साधण्याचा प्रयत्न करण्यात आला. या प्रयत्नांच्या माध्यमातून स्त्रियांना त्यांच्या राजकीय, सामाजिक आणि आर्थिक दर्जा सुधारण्याची संधी प्राप्त झाली. मध्ययुगीन कालखंडात स्त्रियांना सामाजिक क्षेत्रात वावरण्याचीही संधी नाकरण्यात आली होती. त्याठिकाणी त्यांच्या राजकीय क्षेत्रातील अस्तित्वाची तर कल्पनाही केली जाऊ शकत नव्हती. अशा परिस्थितीत आंतरराष्ट्रीय पातळीवरून प्रयत्न होणे गरजेचे होते. अशा प्रकारच्या महत्त्वपूर्ण प्रश्नांची दखल आंतरराष्ट्रीय पातळीवर घेतली गेली. त्यातूनच स्त्रियांना आपले राजकीय क्षेत्रातील अस्तित्त्व सिध्द करण्याची संधी उपलब्ध झाली.

प्रमुख देशातील महिलांची राजकीय सद्यस्थिती.

अधुनिक काळात महिलांना आंतरराष्ट्रीय पातळीवरील विचार करता सर्वच देशामध्ये राजकीय क्षेत्रात महत्त्वपूर्ण संधी उपलब्ध झाली. असल्याचे दिसून येते. प्रमुख देशातील महिलांच्या राजकीय सद्यस्थितीचा आढावा पुढीलप्रमाणे घेण्यात आला आहे.

प्रमुख देशातील महिलांची राजकीय सद्यस्थिती.

अ.क्र.	देशाचे नाव	जागतीक क्रमवारीतील स्थान	एकूण संख्या	संसदेतील महिलांची संख्या	टक्केवारी
०१	रवांडा	०१	८०	४९	६१%
०२	बोलेव्हिया	०२	१३०	६९	५३%
०३	क्युबा	०३	६१२	२९९	४९%
०४	आइसलॅंड	०४	६३	३०	४७%
०५	निकारागुआ	०५	९२	४२	४५%
०६	फ्रॉस	१७	५७७	२३३	३८%
०७	चीन	७०	२९२४	७०९	२८%
०८	पाकिस्तान	९०	३४०	७०	२१%
०९	अमेरिका	१०१	४३१	८३	१९%
१०	भारत	१४९	५४२	६४	१२%

आधार : दै.दिव्यामराठी, दि. २१ जून २०१७ पृ. ५

उपरोक्त तक्त्यावरून असे स्पष्ट होते की, आंतरराष्ट्रीय स्तरावरील महिलांच्या राजकीय सद्यस्थितीत उल्लेखनिय प्रगती झालेली दिसून येते. विकसित देशांच्या मानाने विकासनाशिल देशात महिलांना राजकीय दर्जा सिध्द करण्याची संधी अधिक प्रमाणात उपलब्ध झालेली दिसून येते. जागतीक क्रमवारीत राजकीय क्षेत्रात महिलांचे सर्वाधिक प्रमाण असणारा प्रथम क्रमांकाचा देश म्हणजे रवांडा होय. रवांडा या देशातील राजकीय क्षेत्रात ६१ टक्के महिला कार्यरत आहेत. भारताचे या देशातील स्थान १४९ वे आहे. भारतच्या संसदेतील महिलांच्या प्रमाणाची सद्यस्थिती ही केवळ ९२ टक्के इतकी आहे. विशेष उल्लेखनिय बाबत म्हणजे पाकिस्तान सारखा धार्मिक आधाराव स्थापन झालेला देश देखील या क्रमवारीत पुढे आहे. पाकिस्तानचा जागतीक क्रमावरील यादीत ९० वे स्थान असून महिलांच्या राजकीय क्षेत्रातील अस्तित्वाचे प्रमाण २१ टक्के इतके आहे.

उपरोक्त तक्त्यावरून असेही स्पष्ट होते की, बालेव्हिया, क्युबा, आइसलॅंड आणि निकारागुआ सारखे देश महिलांना राजकीय क्षेत्रात अग्रेसर करण्यात यशस्वी ठरतांना दिसतात परंतु महिलांच्या राजकीय क्षेत्रातील समृद्ध अशा स्वरूपाचा प्राचिन वारसा लाभलेल्या भारतात महिलांना राजकीय क्षेत्रात समान दर्जा उपलब्ध होऊ शकला नाही.

निष्कर्ष :

भारतात प्राचिन काळात समृद्ध अशी स्वरूपाचा सामाजिक राजकीय, आर्थिक दर्जा स्त्रियांना प्राप्त होता. त्यात कालमानाप्रमाणे बदल होत गेला. मध्ययुगीन कालखंड म्हणजे महिला वर्गासाठीचा अंधकारमय कालखंड म्हणून ओळखला जातो. या काळातील परकीय आक्रमकांमुळे, जाचक, कट्टरपंथी शासनकर्त्यामुळे या काळात मलावर्गाकडे दुर्लक्ष झाले. परंतु त्यानंतर समाजसुधारकांनी महिलांच्या सबलीकरणाच्या दृष्टीकोनातून प्रयत्न केले. यातून महिला वर्गाचा सामाजिक, आर्थिक आणि राजकीय दर्जा सुधारण्यासाठीचे प्रयत्न करण्यात आले. आजच्या परिस्थितीत यात सुधारणा झालेली दिसून येते. आज महिला पुरुषांच्या बरोबरीने सर्वच क्षेत्रात आघाडीवर आहेत. परंतु राजकीय क्षेत्रातील महिलांची सद्यस्थिती पाहता त्यात आणखी सुधारणा घडवून आणणे आवश्यक असल्याचे दिसून येते. ज्याप्रमाणे महिलांना स्थानिक स्वराज्य संस्थांमध्ये ५० टक्के आरक्षण देण्यात आले आहे. त्याच प्रमाणे संसद आणि विधिमंडळात देण्यासाठी प्रयत्न करणे आवश्यक असल्याचे दिसून येते.

संदर्भ ग्रंथ सुची

- १) हरीमोहन धावन, अरुण कुमार - महिला आरक्षण एवम भारतीय समाज.
- २) लोकराज्य - मासिक पत्रिका महिला दिन विशेषांक मार्च २०१०.
- ३) कुरुक्षेत्र - मासिक पत्रिका, मार्च २०१२.
- ४) Ashok Kumar - Status of Woman in India.
- ५) दै.दिव्यामराठी, दि. २१ जून २०१७.



113.

कामाच्या ठिकाणी होणा-या महिलांच्या लैंगिक छळ

प्रा.माधव कदम

शारीरिक शिक्षण संचालक,

संत तुकाराम महाविद्यालय, परभणी.

आज विज्ञान युगात शिक्षणाला असाधारण महत्त्व प्राप्त झाले शिक्षणाचा प्रसार व प्राचार मोठ्या प्रमाणात झाल्यामुळे शिक्षण घेणा-यांच्या संख्येत मोठ्या प्रमाणात वाढ झाली आहे. भारत हा पुरुष प्रधान देश म्हणून ओळखला जात होता. तेव्हा स्त्रीयांना शिक्षण घेण्यास बंदी होती. परंतु स्त्रीयांसाठी पहिली शाळा महात्मा ज्योतीबा फुले यांनी १८४८ मध्ये पुणे येथे सुरू केली व आपल्या पत्नीला म्हणजे सावित्रीबाई फुले यांना शिक्षका म्हणून नियुक्त केले ख-या अर्थाने स्त्री शिक्षणाची सुरुवात झाली.

समाजसुधारकांचे अथक परिश्रम इंग्रजांचा शैक्षणिक दृष्टीकोन आणि मिळालेली चालना स्त्री शिक्षणाला वरदान ठरली आहे. काही थोड्याच मुलींना उच्चशिक्षण घेण्याची संधी मिळत असे. शिक्षण घेत असतांना होणारा छळ तो कोटुंबिक असो किंवा सामाजिक तो अत्यंत किळसवाना होता. ८० च्या दशककतील मुलींना उच्च शिक्षण घेउन शुध्दा नोकरी करू दिली जात नसे. त्यामुळे आपले लक्ष घरकामात घालावे लागत असे. परंतु आज परिस्थिती मध्ये बदल झाला आहे. आज महिला पुरुषांच्या खांदयाला खांद्या लावून प्रत्येक क्षेत्रात काम करीत आहेत. परंतु शिक्षण किंवा नोकरीच्या ठिकाणी महिलांचा मानसिक आणि शारीरिक शोषणाचे प्रमाण दिवसेंदिवस वाढतच आहे. जुन्या आणि नव्या विचार प्रवाहात ग्रामीण भागातील आजची सामाजिक परिस्थिती गुंतागुंतीची झाली आहे. जुनेही सोडवत नाही आणि नविनही पचविण्याची आमची ताकद नाही.

कायद्याने संरक्षण पाश्चिमात्य विचारांचा प्रभाव स्त्री स्वातंत्र्य शिक्षण राजकारण, नोकरी, केंद्र कुटूंबपध्दती बदलती यासारख्या बाबीमुळे स्त्रीला व्यापक क्षेत्रामध्ये काम करण्याची संधी प्राप्त झाली आहे. आपणही शिक्षण घेउन पदवीधर व्हावे नोकरी करावी, आपला जोडीदार नोकरदार असावा आपलेही चांगले घरकुल असावे असे विचार सर्वच मुलींच्या मनामध्ये असतात. परंतु हे प्रत्यक्षात मात्र सर्वानाच उतरवता येत नाहीत. आजच्या आधुनिक सामाजिक परिवर्तनाचा वेग प्रचंड आहे. कोणताही बदल हा सामाजिक परिवर्तन नाही बोलीभाषा, राहणीमान, आहार, विहार इत्यादी परिवर्तन सामाजिक परिवर्तन म्हणता येणार नाही. तर स्त्री पुरुष समानता व त्यांना देण्यात येणारे अधिकार यावर सखोल विचार करून त्याची अमलबजावणी होणे गरजेचे आहे. महिला आर्थिक दृष्ट्या खूप मागसलेल्या आहेत. त्यात भारताचा जगात ११५ वा नंबर लागतो. जगातील दुस-या क्रमांकाची लोकसंख्या भारतात आहे. पण पुरुषांच्या तुलनेत स्त्रीचे नोकरी करण्याचे प्रमाण कमी आहे. भारतामध्ये महिलांना नोकरी व व्यवसायात प्रचंड संधी निर्माण होत आहेत. पण सांस्कृतिक बंधने, लिंगभेद पुरेशा स्रोताचा अभाव यामुळे अजूनही बहतांश महिलांना स्वतःची सर्व गुणवत्ता वापरता येत नाही.

आज आपण २१ व्या शतकात जगतो पण आज महिलांना प्रत्येक ठिकाणी मानसिक व शारीरिक शोषण होत असल्याचे आपणास दिसून येते. वेळोवेळी कायदे तयार करून महिलांना संरक्षण देण्यात येत आहे. भारत सरकारने महिलांसाठी लैंगिक छळ असो किंवा इतर तत्सम विषयी कायदे करून संरक्षण देण्यात आले आहे. जसे की हुंडा प्रतिबंध कायदा १९६१, कोटुंबिक हिंसाचारा पासून महिलांचे संरक्षण कायदा १९०५ अशा प्रकारचे विविध कायदे करण्यात आले महिलांसाठी राष्ट्रीय व राज्य महिला आयोगाची स्थापना करण्यात आली. १९९७ मध्ये विशाखा या सामाजिक संघटनेने सर्वोच्च न्यायालयात एक याचिका दाखल केली होती. विशाखा विरूद्ध स्टेट ऑफ राजस्थान या प्रकारणात सर्वोच्च न्यायालयाने कांही महत्वपूर्ण सूचना केल्या होत्या. त्यात कार्यालयामध्ये होणारा महिलांचा लैंगिक छळ म्हणजे काय ? तसेच कार्यालयाच्या ठिकाणी महिलांसाठी सुरक्षित वातावरण किती गरजेचे ठरते ? याचाही विचार करण्यात आला होता. सरकारी क्षेत्र असो किंवा खाजगी दोन्हीमध्येही लैंगिक शोषणाच्या घटना घडतच आहेत. या पार्श्वभूमीवर ठिकठिकाणी महिला समित्या स्थापन व्हायला हव्यात त्यात सेवाभावी संस्थेतील तसेच कायदेतज्ञ असणा-या महिलांचा समावेश असावा असेही न्यायालयाने म्हटले होते. कामाच्या ठिकाणी होणा-या महिलांचे लैंगिक शोषण रोखण्यासाठी स्वतंत्र कायद्याची आवश्यकता प्रकर्षाने जाणवत होती. वास्तविक कार्यालयामध्ये

स्त्रियांचा लैंगिक छळ होण्याचे प्रमाण बरेच जास्त आहे. पण आजपर्यंत त्याकडे पुरेशा गांभीर्याने पहिले जात नव्हते, छळाची बरीच प्रकरणे उघड होतात असे नाही कारण प्रकरण उघड झाल्यास आपल्या चारित्र्यावर संशय घेतला जाईल किंवा समाजात आपली बदनामी होईल. अशी भिती असते. दुस-या बाजुने पाहता, लैंगिक शोषण का होते याचाही विचार केला जायला हवा. एखादी गोष्ट नकोशी वाटू लागते, तेव्हा रूपांतर छळात होते. सध्या जवळपास सर्वच ठिकाणी स्त्री व पुरुष एकत्र ब-यापैकी मोकळेपणाही आला आहे. अशा वेळी एकमेकांना स्पर्श करणे, अलिंगन देणे असे प्रकार सहज घडतात. यात प्रत्येक वेळी वावगे

वाटतेच असे नाही. पण असे वत्रन अपेक्षित नसताना तसेच फारसा परिचय नसणा-या व्यक्तीने स्पर्श केला तर तो छळवाद ठरतो आज बदलत्या काळात स्त्री-पुरुष मैत्री टाळता येण्यासारखी नाही हे निश्चित त्यामुळे ही मैत्री निखळ स्वरूपाची असावी. लोकसभेत "कामाच्या ठिकाणी होणा-या महिलांच्या लैंगिक छळाविरुद्ध कायदा, २०१३" समंत करण्यात आला. व त्याची अधिसूचना ०९ डिसेंबर २०१३ ला काढण्यात आली. कामाच्या ठिकाणी महिलांच्या होणा-या लैंगिक छळाविरुद्ध त्यांना संरक्षण देण्यासाठी, छळाचा प्रतिबंध करण्यासाठी आणि लैंगिक छळाविरुद्ध किंवा त्याच्याशी संबंधित किंवा त्या अनुषंगाने केल्या जाणा-या तक्रारींचे निवारण करण्यासाठीचा कायदा महिलांचा लैंगिक छळ हा त्यांना राज्य घटनेच्या कलम १४ व २५ नुसार मिळालेला समानतेचा अधिकार व कलम २१ नुसार मिहालेला सन्मानानी जगण्याचा अधिकार तसेच त्यांच्या स्वतःच्या मर्जीनुसार काम व व्यवसाय करण्याचा व त्यासाठी लैंगिक छळापासून संरक्षण मिळवण्याच्या आणि सन्मानाने काम करण्याच्या महिलांच्या अधिकाराबाबतच्या तसेच महिलांबाबत होणा-या सर्व प्रकारच्या भेदभावाविरुद्धच्या, आंतरराष्ट्रीय सनदीद्वारा मान्य असलेल्या सार्वत्रिक मानवी हक्कांचे उल्लंघन आहे ज्यांना भारत सरकारने मान्यता दिली आहे. त्या सनदीला मान्यता दिल्यानंतर कामाच्या ठिकाणी होणा-या लैंगिक छळाविरुद्ध महिलांचे संरक्षण करणारी उपाययोजना आखणे सरकारवर बंधनकारक बनते.

“महिलांचा कामाच्या ठिकाणी होणारा लैंगिक छळ (प्रतिबंध, बंदी आणि निवारण) कायदा २०१३” नावाचा हा कायदा संपूर्ण भारतात केंद्र शासनाने प्रसिध्द केलेल्या तारखेपासून लागू होईल झाला. केंद्र शासन, केंद्रशासित प्रदेश यांच्या मालकीचे वा नियंत्रणात असलेले किंवा त्यांच्याकडून निधी मिळत असल्यास केंद्रशासनः राज्यशासनाच्या मालकीच्या ठिकाणी नौकरी करणा-या महिला कर्मचारी- एखाद्या कामाच्या ठिकाणी नियमित, तात्पुरती, नेमित्तिक किंवा रोजंदारीने, थेट अथवा ठेकेदारासहित एखाद्या माध्यमामार्फत मुख्य मालकाला माहित असताना किंवा नसताना, पगारी अथवा बिनपगारी किंवा स्वयंसेवी पध्दतीने, कामाचे नियम स्पष्ट असताना किंवा अस्पष्ट, संस्था, नियंत्रणातील उद्योग, कार्यालय, शाखा अथवा युनिट यांच्याशी संबंधित कोणतेही सक्षम शासन किंवा स्थानिक प्रशासन, कामाच्या ठिकाणी व्यवस्थापन, निरीक्षण किंवा नियंत्रण करण्याची जबाबदारी असलेली कोणतीही व्यक्ती, मंडळ अथवा कमिटी जी त्या संस्थेसंबंधी धोरणात्मक निर्णय घेण्यास व अंमलात आणण्यास जबाबदार असेल.

लैंगिक छळ- शारीरिक संपर्क किंवा त्याबाबत पुढाकार, लैंगिक स्वरूपाची मागणी किंवा विनंती, लैंगिक अर्थाच्या टिप्पणी, अश्लील चित्र किंवा तत्सम गोष्टी दाखवणे, अन्य कोणतीही नको असताना केलेली शारीरिक, तोडी किंवा शब्दात व्यक्त नप केलेली लैंगिक स्वरूपाची कृती.

कामाचे ठिकाण:- १. सक्षम शासन, स्थानिक प्रशासन, सार्वजनिक युनिट, २.खाजगी क्षेत्रातील संस्था किंवा संचालित केलेली संस्था, उद्योग, सोसायटी, विश्वस्त संस्था, स्वयंसेवी संस्था, व्यापारी, व्यावसायिक, कौशल्य प्रशिक्षण, शिक्षण, मनोरंजन, आरोग्य वित्त, दवाखाना इत्यादी. ३.खेळांशी संबंधित संस्था, स्टेडियम, वास्तू स्पर्धा किंवा ठिकाण निवासी असो व प्रशिक्षण. ४.कर्मचारी कामासंदर्भात भेटी देत असलेले ठिकाण.

प्रतिबंध:- लैंगिक छळ हाता कामा नये, लैंगिक स्वरूपाचे वर्तन केले गेल्यास तो लैंगिक छळ समजला जावा. महिलेला कामाबाबत खास प्राधान्य देणे, तिच्या कामाबाबत नुकसान करण्याची धमकी देउन तिच्या कामाच्या सध्याच्या किंवा भविष्यातील पदाबाबत धमकी देउन तिच्या कामात हस्तक्षेप करून किंवा तिच्यासाठी असुरक्षित, विरोधी व आक्रमक असे कामाचे. वातावरण निर्माण करून तिला अपमानास्पद वागणूक देउन तिचे आरोग्य आणि सुरक्षितता धोक्यात आणूनये.

तक्रार कमिटी:- तक्रार कमिटीचे गठन करावे. कमिटीचे सदस्य- **अध्यक्ष** अध्यक्षपदी त्या ठिकाणी काम करणा-या कर्मचा-या मधून वरिष्ठ पातळीवर काम करणा-या महिलांची नेमणूक करावी. तसेच कर्मचा-या मधून कमीत कमी दोन सदस्य असे नेमण्यात यावेत. स्वयंसेवा संस्था किंवा संघटनांमधून एस सदस्य असा घेण्यात यावा ज्यांची महिलांच्या प्रश्नांशी बांधिलकी असेल . कमिटीमध्ये किमान ५०% सदस्या महिला असल्या पहिजेत. अध्यक्ष कमिटीचे अन्य सदस्य त्यांची नेमणूक झाल्यापासून जास्तीत जास्त ०३ वर्षे त्या कमिटीवर काम करतील. स्थानिक तक्रार कमिटीचे गठन- सक्षम शासन जिल्हाधिकारी किंवा अतिरिक्त जिल्हाधिकारीपैकी एकाची नेमणूक हया कायद्यातील कामकाजाची पूर्तता करण्यासाठी जिल्हाधिकारी म्हणून करतील.

तक्रार:- बधित महिलेने अंतर्गत तक्रार कमिटी व ज्या ठिकाणी अशी कमिटी नसेल तिथे स्थानिक तक्रार कमिटीकडे घटना घडल्याच्या ३ महिन्यांच्या आत किंवा वारंवार लैंगिक छळाच्या घटना घडत असतील तर शेवटची घटना घडल्याच्या ०३ महिन्यांच्या आत लेखी तक्रार करू शकेल. तक्रारीची चौकशी जाब देणारी व्यक्ती कर्मचारी असल्यास व त्यांना कामाचे नियम लागू असल्यास त्या नियमांप्रमाणे पुढील चौकशी सुरू होईल तसेच ज्यांना असे नियम लागू नाहीत त्यांच्याबाबतीत विशेषतः तक्रारदार घरकामगार असल्यास भारतीय दंड संहिता कलम ५०९ अथवा अन्य योग्य कलमानंसार तक्रार नोंदविल्यापासून ०७ दिवसांच्या आत पोलीस ठाण्यात गुन्हा नोंदला जाईल.

चौकशी चालू असताना करावयाची कृती:- लैंगिक छळाच्या तक्रारीचा चौकशी चालू असताना बाधित महिलेच्या विनंतीवरून संबंधित कमिटी नियोक्त्याकडे खालील शिफारस करू शकेल- तक्रारदार महिलेची किंवा जाब देणा-याची अन्य कामाच्या ठिकाणी

बदली करावी. किंवा बाधित महिलेला तीन महिन्यांपर्यंतची रजा मंजूर करण्यात यावी. ही रजा तिच्या अन्यथा मिहणा-या रजेच्या व्यतिरिक्त असावी. चौकशी अहवाल ह्या कायदानुसार केल्या जाणारी चौकशी पूर्ण झाल्यानंतर त्यामधून निघालेल्या निष्कर्षाचा अहवाल संबंधित तक्रार कमिटी नियोक्ता किंवा जिल्हाधिकारी यांना चौकशी पूर्ण झाल्याच्या १० दिवसांच्या आत देईल.

खोट्या किंवा खोडसाळपणे केलेल्या तक्रारी आणि बनावट पुरावे दिल्याबद्दल शिक्षा

नुकसान भरपाईची रक्कम निश्चित करणे

बाधित महिला, तिची तक्रार व त्याबातच्या चौकशीच प्रक्रिया या सर्व गोष्टींबाबत गुप्तता

अपील:- कमिटीच्या शिफारसी व अंमलबाजावणी याबाबत कामाच्या नियमावलीनुसार कोर्ट अथवा ट्रिब्युनलकडे व अशी नियमावली लागू नसल्यास सक्षम त्या कोर्टात शिफारसी पाठवल्याच्या १० दिवसांच्या आत अपील करता येईल.

कायद्यातील तरतुदींचे पालन न केल्याबद्दल दंड

कोर्टाची दखल - ह्या कायद्याच्या तरतुदींमध्ये कोणतेही कोर्ट दखल घेणार नाही, मेट्रोपोलिटन किंवा जुडीशियल कोर्टाच्या खालील कोर्ट ह्या कायद्याच्या अंतर्गत कारवाई करणार नाही, ह्या कायद्यातील प्रत्येक गुन्हा अदखलपात्र असेल.

संदर्भ

- १.सामाजिक संस्था आणि आधुनिकीकरण - डॉ. दा. धो. काचोळे
- २.Socilogy-Education for New Times.
- ३.Navshakti- Marathi Newspaper
- ४.Shubha Shamim, Sunday, Sept. २२, २०१३
५. भारत का राजपत्र (नई दिल्ली ०९ दिसम्बर २०१३)



114.

महिला सुरक्षेच्या परिप्रेक्षातून '४९८-अ' : ढाल की तलवार..! एक अवलोकन**प्रा. डॉ. शारदा सा. कदम**

(मराठी विभाग)

बहिर्जी स्मारक महाविद्यालय, वसमत

ता. वसमत जि. हिंगोली. - ४३१५१२

भ्रमणध्वनी क्रमांक. ९५२७७३४८००

भारतीय दंड संहितेतील ४९८ (अ) हे कलम महिला सुरक्षेच्या दृष्टिने अत्यंत महत्त्वाचे मानले जाते. हे कलम स्त्रीची बाजू उचलू धरणारे व तिच्या हिताचे रक्षण करणारे असे आहे. तसे पाहता स्त्रीच्या सुरक्षेला भारतीय कायदा सुव्यवस्थेत अत्यंत महत्त्वाचे मानले जाते. भारत हा मुळातच मातृशक्तिचा गौरव करणारा देश आहे असेही जागतिक स्तरावर मानले जाते. भारतीय संस्कृतिमध्येही 'स्त्री सन्मानाला' उच्च कोटीचे स्थान आहे. विद्येची, धनाची देवता म्हणूनही तिचे पुजन केले जाते. ही एक बाजू जरी खरी आणि स्पष्ट असली तरी हजारों वर्षांपासून इथली स्त्री अस्पृश्य, वंचित दासी आणि उपभोग्य वस्तु म्हणून गणल्या गेलेली अनेक उदाहरणे आहेत. एका बाजूला स्त्री ला देवी म्हणून पुजल्या जाणार वास्तव तर दुसऱ्या बाजूला स्त्री जन्मच नाकारणारी मानसिकता, गर्भतच तीची क्रूर हत्या करण्यापासून ते जन्मल्यानंतरही हत्या आणि आत्महत्येस भाग पाडणारी व्यवस्था या द्वंद्वतून भारतीय दंड संहितेतील अनेक कलमांचा जन्म झाला. कुठलाही कायदा एकदम आकाराला येत नाही तर त्यासाठी त्याची त्यापूर्वी पार्श्वभूमी तयार होते. ही पार्श्वभूमी एक दोन दिवसाची नसते तर तिलाही मोठा काळ तयार होण्यासाठी लागतो. अशाच परिस्थितीतून उदयाला आलेले '४९८ (अ)' हे भारतीय दंड संहितेतील कलम.

कलम ४९८ (अ) नमके काय सांगते ?

हे कलम 'पतीने किंवा पतीच्या नातेवाईकांनी क्रूर वागणूक देण्याविषयी आहे. '४९८ (अ)' एखाद्या स्त्रीच्या पतीने किंवा पतीच्या नातेवाईकांनी तिला क्रूर वागणूक देणे जो कोणी एखाद्या स्त्रीचा पती असून किंवा पतीचा नातेवाई असून अशा स्त्रीला क्रूर वागणूक देईल त्याला तीन वर्षांपर्यंत असू शकेल इतक्या मुदतीच्या कारावासाची शिक्षा होईल व तो द्रव्यकांडासही पात्र होईल.

स्पष्टिकरण :

या कलमाच्या प्रयोजनार्थ 'क्रूर वागणूक देणे' याचा अर्थ पुढीलप्रमाणे आहे -

(अ) ज्यामुळे त्या स्त्रीला आत्महत्या करणे क्रम प्राप्त होईल अथवा तिला दुखापत होईल अथवा तिच्या जिविताला अंगाला किंवा स्वास्थ्याला, मानसिक किंवा शारीरिक धोका निर्माण होईल अशा तऱ्हेचे कोणतेही बुद्धिपुरस्सर वर्तन.

(ब) जेव्हा त्या स्त्रीवर किंवा तिच्याशी संबंधित असलेल्या कोणत्या व्यक्तित्वर कोणत्याही मालमत्तेची किंवा मूल्यवान रोख्याची बेकायदेशीर मागणी पूर्ण करण्याची जबरदस्ती करण्याच्या हेतूने अथवा अशी मागणी पूर्ण करण्यात तिच्याकडून किंवा तिच्याशी संबंधित असलेल्या व्यक्तिकडू कसूर झाल्याबद्दल तिला सतावले जाते तेव्हा अशी सतावणूक.

या वरून कलम '४९८ (अ)' म्हणजे काय ते स्पष्ट होते.

'४९८ (अ)' भारतीय दंड संहिता या कलमांतर्गत विवाहित स्त्रीला लग्नानंतर तिचा किंवा पतीचे नातेवाईक यांच्याकडून होणारा छळ व क्रूर वागणूक मिळाल्यास अत्याचार ग्रस्त स्त्री या कलमांतर्गत पोलीस स्टेशनला पती व त्यांच्या घरच्याविरूद्ध तक्रार नोंदवून झालेल्या अन्यायाबद्दल न्याय मिळवू शकते.

सामाजिक स्वास्थ्य अबाधित राहावे म्हणून कायदे करावे लागतात. याच स्वास्थ्यासाठी १९८३ साली भारताच्या दंड विधानात कलम '४९८ (अ)' समाविष्ट करण्यात आला. या सोबतच संहितेच्या कलम १२५ अंतर्गत पिडित स्त्री पोटगी मागू शकते. स्त्रियांच्या सुरक्षतेसाठी भारतीय दंड संहितेत अनेक कलम आहेत. हजारो वर्षांपासून दबलेली स्त्री मोकळी व्हावी हा या मागचा हेतू

आहे पण अनेक तज्ज्ञांच्या मते हा कायदा शिक्षित व आर्थिकदृष्ट्या सबल विवाहित स्त्रीच्या हातच्या हत्यारात रुपांतरीत झालेला दिसतो.

तसे पाहता '४९८ (अ)' पूर्वीही भारतीय दंड संहितेत स्त्री सुरक्षेच्या दृष्टिने अनेक महत्त्वाचे कायदे दिसतात. जसे की, स्त्रीच्या जीवाला धोका असल्यास कलम ३०४ व हुंडाबळीसाठी ३०६ (आत्महत्यास प्रवृत्त करणे), कलम ३१९ ते ३२६ (साधी गंभीर इजा करणे), कलम ३३९, ३४८ (डांबून ठेवणे), ४९८ प्रमाणेच ३०४ व ३०६, ३२६ ही कलमे दखपात्र, अजामीन पात्र, तडजोडीला वाव नसणारी आहेत तरी '४९८ (अ)'चीच चर्चा जास्त होतांना दिसते. या कायद्या संदर्भात अनेक मत मतांतर समोर येत आहेत. '४९८ (अ)' या कलमाला देशाच्या सर्वोच्च न्याय यंत्रणेही 'Legal terrorism' (कायद्याद्वारे दहशतवाद) म्हटले आहे. ही या दृष्टिने धोक्याची बाब म्हणून पुढे येते. आज '४९८ (अ)' कलमा संदर्भात अनेक तज्ज्ञांना याचा गैरवापरच अधिक होतोय अस वाटतांना दिसते.

या संदर्भात प्रसिद्ध स्त्रिरोग तज्ज्ञा डॉ. वृषाली किन्हाळकर म्हणतात, "स्त्रिमुक्तिचा विकृत अर्थ घेतला आहे स्त्रियांनी. '४९८ (अ)' हे कायद्यातील कलम स्त्रीच्या रक्षणासाठी तयार केलं गेलं ते सासरी निमुटपणे वर्षानुवर्ष सगळ्यांकडून होणारा त्रास सहन करणाऱ्या असहाय बाईसाठी; पण काही स्त्रिया याच कायद्याचा उपयोग 'सूड' घेण्यासाठी करू लागल्या आहेत. संरक्षणासाठी तयार झालेला हा कायदा त्यांच्या क्रोधाला सुडभावनेला खतपाणी घालतोय असं जाणवतं. माहेरचे लोकही अनेकदा अशा संयमहिन संतापी, हट्टी मुलीला योग्य मार्गदर्शन करण्याऐवजी तिच्यावर आंधळं प्रेम करित सासरच्या लोकांना कायद्याचा बडगा दाखविण्याच्या धमक्या देतात व मग मुलगी सासरी मनमानी करू लागते."^२

या संदर्भात प्रसिद्ध विधिज्ञ अॅड. नयना कपूर म्हणतात, "स्त्री मुक्तिची चळवळ ही आता हक्कासाठी उरली नसून ती आता एका रागाची लढाई बनली आहे. याचे कारण स्त्रीला तिच्या केवळ हक्कांचीच इतकी प्रखर जाणीव झालीय की, ती कर्तव्य विसरून जातेय. आणि तिचा संयमी सोशिक स्वभाव बदलून ती आता शीघ्रकोपी अन् आतताची बनली आहे."^३

यामुळेच '४९८ (अ)' संदर्भात न्यायालयाच्या निदर्शनास आलेल्या काही बाबींचा विचार करूनच यात सर्वोच्च न्यायालयाने काही बदल सुचवलेले आहेत. या वरून याच्या गैरवापराच्या प्रमाणाचा अंदाज येतो. या संदर्भात जेष्ठ न्यायाधिशा श्री एम. एल. पेंडसे यांनी या कलमाच्या संदर्भात आपले मत व्यक्त केले. ते म्हणतात, "स्त्रीया या कलमाचा वापर त्यांचे पती व सासू-सारे यांना गोत्या आणण्यासाठी करतात. जेव्हा पोलीस पतीला पकडण्यासाठी त्यांच्या घरी जातात तेव्हा सगळ्यांना खात्री वाटते की, पतीच गुन्हेगार आहे. स्त्रियांची कमी सहनशक्ती, हावरटपणा आणि सुडबुद्धीमुळे त्या या कलमाची मदत घेण्यास प्रवृत्त होतात."^४ असेही मत त्यांनी व्यक्त केले.

याचा परिणाम असा झाला की, महाराष्ट्र राज्याने दिनांक २९/०५/२०१० रोजी महाराष्ट्र शासन गृहविभाग, शासन परिपत्रक डी.डी.डब्ल्यू १९०९ प्र.क्र.८३६/वि.शा-६ मंत्रालयाने प्रसिद्ध केलेल्या परिपत्रकानुसार -

१. वैवाहिक मतभेदासंबंधीच्या तक्रारीबाबत प्रथम दोन्ही पक्षांना सामोपचार पद्धतीने मार्गदर्शन समुपदेशन या मार्गाने त्यांच्यातील मतभेद मिटवण्याकरिता प्रवृत्त करण्यात यावे. हे प्रयत्न असफल झाल्यानंतरच '४९८ (अ)' मध्ये प्रकरण योग्य ठरत असल्यास कारवाई करण्या यावी.
२. पिडित व्यक्तिकडून तक्रार अर्ज प्राप्त झाल्यानंतर वारंट शिवाय तात्काळ अटक न करता प्रथम चौकशी करून सदर चौकशीमध्ये तथ्य आढळल्यास आवश्यकतेनुसार आरोपीस कलम '४९८ (अ)' अथवा अन्य कायद्या अंतर्गत अटक करण्यात यावी असे म्हटले आहे.

यामुळे या कायद्या अंतर्गतच्या अंमलबजावणी प्रक्रियेत बदल झाला. या कायद्याच्या त्रुटिबाबत डॉ. अशोक बेलखोडे एक लेखात असे म्हणतात की, "या कलमाचा दुरुपयोग होतांना खोट्या घटनांचा खूप आधार घेतला जातो. सुडबुद्धीने अनेकांची नावे गोवली जातात. नवरा व ज्यांचे सर्व नातेवाई (जवळचे दूरचे, अगदी बाहेरगावी राहणारेही) हे दुश्मन ठरविले जातात. नको ते आरोप लावले जातात. खरे आहे हे सर्व सत्याला धरून नसल्यामुळे खूप मनस्ताप होतो. अकारण आपल्याला गुंतवलं जात आहे, आपला छळ होत आहे व पर्यायाने आपल्यावर अन्याय होत आहे अशी भावना तर होतेच शिवाय या चांगल्या कायद्याबद्दल गैरसमज निर्माण होता व पर्यायाने या कायद्याचा दुरुपयोग होतो असा समत पसरवला जातो आणि तो खरा ही आहे."^५

हे जरी खरे असले तरी मुळात स्त्री आणि पुरुष निसर्गाचक्रातील महत्त्वाचे घटक आहेत. हजारो पिढ्यांपासून स्त्रियांवर अत्याचार होतात हे तितकेच खरे आहे. आज स्त्री सर्वच क्षेत्रात यशस्वी वाटचाल करतांना दिसते. अर्थातजाच्या बाबतीतही ती खूप पुढे निघून गेलेली दिसते; परंतु तिच 'बाई' पण समाज आजही महत्त्वाच मानतो. तिचा माणूस म्हणून विकास होण्यापेक्षा बाई म्हणून

अधिक विकास होतो. हे बाईपण मिरवणे आणि सांभाळणे या पेक्षा त्याची जडणघडण माणूस म्हणून होणे गरजेचे आहे. त्या अभावी समाजात अनेक घटना घडतांना दिसतात. त्यातील एक बाब म्हणजे भारतीय दंड संहितेतील कलम '४९८ (अ)'चा गैरवापर हा होय. कमी प्रमाणात का होईना या कलामाचा दुरुपयोग होतांना दिसतो. मग काय? शंभर गुन्हेगार सुटले तरी चालतील पण एका निरपराधाला शिक्षा होता कामा नये. हे तत्व महत्त्वाचे माननारी आपी न्याय व्यवस्था. असे जरी असले तरी एक गोष्ट निश्चितपणे मान्य करावीच लागेल की, स्त्री आणि पुरुष एकमेकांच्या गरजेसाठी एकमेकांसाठी निसर्गाने निर्माण केले आहे. दोघांचीही महत्ता तेवढीच आहे, सारखीच आहे. तसेच पती-पत्नी हे नाते एकमेकांना पूरक एकमेकांच्या गरजेचे जास्त नैसर्गिक होण्याचे विविध रंगी एकमेकांचे आयुष्य समृद्ध करणारे नाते आहे. परस्पराना जपणारे नाते आहे पण असे होतांना दिसत नाही.

याला भारतीयांची पारंपारिक मानसिकता, धर्मग्रंथ, रूढी-प्रथा इत्यादी जबाबदारी आहेत. अनेक जून्या प्रथा पंरपरांच्या ओझ याखाली वैवाहिक नात दबलेल दिसत. यातून अनेकवेळा नात्यांची फरफट होतांना दिसते. शेवटी सारांशने इतकच म्हणाव लागेल, वैवाहिक जीवनातील ताण-तणाव केवळ कायद्यानेच सुटतील असे नाही तर ते नात नीट समजून घेण्याची प्रत्येकांची माणसिकता असायला हवी. माणूस म्हणून प्रत्येकाने पुढच्याचा आदर करायला हवा तर नात्याचाही आदर निर्माण होईल. एका निकोप नात्याच्या जडणघडणीसाठी कायदा, फौजदारी हे शेवटचे पर्याय आहेत. त्या पूर्वीही अनेक ठिकाण आहे जिथे हे ताण-तणाव संपुष्टात येवू शकतात जसे खटल्यापूर्वी समुपदेशन, समुपदेशनात स्वयंसेवी संस्थांचा सहभाग, स्त्री शिक्षण स्वावलंबन या बरोबरच वैचारिक जडण-घडण. अशा प्रकरणांचा जलदगतीने निपटारा, न्यायालयाचे विकेंद्रीकरण इत्यादी.

निष्कर्ष :

१. महिला सुरक्षेच्या दृष्टिने भारतीय दंड संहितेतील कलम '४९८ (अ)' हे कलम महत्त्वाचे मानले जाते.
२. १९८३ साली '४९८ (अ)' हे कलम लागू झाले; परंतु या कायद्याच्या अंमलबजावणी संदर्भातील गैरवापराबद्दल न्यायालयाच्या निदर्शनास काही बाबी आल्यानंतर २९ मे २०१० रोजी या कलमावर पुनर्विचार करण्यासंबंधीचे परिपत्रक काढले आणि नंतर त्यात बदल करण्यात आला.
३. महिला सुरक्षेच्या दृष्टिने कलम '४९८ (अ)' हा कायदा महत्त्वाचा असला तरी आज त्याचा काही प्रमाणात गैरवापर होतांना दिसतो आहे.
४. महिला सुरक्षेसाठी केवळ कायदाच नव्हे तर समुपदेशन, यात स्वयंसेवी संस्थांचा पुढाकार, स्त्री सबलीकरण स्वावलंबन, वैचारिक जडण-घडण अशा प्रकरणांचा जलदगती न्यायालय आणि न्यायालयाचे विकेंद्रीकरण याही बाबी महत्त्वाच्या आहेत.

संदर्भ ग्रंथ :

१. भारतीय दंड संहिता - रा. म. खंदारे, प्रकाशक विशाल बुक सेंटर नाशिक, पुनर्मुद्रण आवृत्ती २००८, पृ. क्र. २८५
२. The Protective of Women from Domestic Violence ACT, 2005 and Domestic Violence Rule, 2006 - Malik Sultan, Ajab Publication 2016
३. भारतीय दंड संहिता - रा. म. खंदारे, प्रकाशक विशाल बुक सेंटर नाशिक, पुनर्मुद्रण आवृत्ती २००८
४. महिलांचे कायदे - डॉ. अर्चना मेठेकर मराठे, साकेत प्रकाशन औरंगाबाद, प्र. आ. २००५
५. स्त्री आणि राजकारण - डॉ. प्रशांत अमृतकर, चिन्मय प्रकाशन औरंगाबाद, प्र. आ. २०१४



115.

कौटुंबिक हिंसा : स्वरूप व प्रकार**अर्चना भगवानराव काळे**

देवगिरी महाविद्यालय, औरंगाबाद, मो. 9860746788

विद्या शिकण्या जागे होऊनी उठा, परंपरेच्या बेड्या तोडूनी शिकण्यासाठी उठा, असे गर्जुनी म्हणत समस्त स्त्रियांच्या प्रेरणास्थान व वंदनीय असणाऱ्या पहिल्या महिला शिक्षिका सावित्रीबाई फुले ह्या आहेत. सावित्रीबाई फुले यांची शैक्षणिक व सामाजिक क्षेत्रातील कार्य अलौकिक या दृष्टीकोनातून आहे की, एकोणिसाव्या शतकातील महाराष्ट्र व भारत देशात नाव घेण्यासारख्या ज्या समकालीन स्त्रिया आढळतात. त्यामध्ये सावित्रीबाईंचे कार्य कितीतरी पटीने मोलाचे आहे. त्यांनी स्त्रि शिक्षणाचा पुढाकार घेऊन पारंपारिक चालीरितीनां जुगारून देऊन स्त्रियांच्या समस्या सोडवण्याचा प्रयत्न केला. पण आज २१ व्या शतकात स्त्रिया शिकल्या सावरलेल्या असल्या तरी त्यांना कौटुंबिक हिंसा कामाच्या ठिकाणी होणारे महिलांचे लैंगिक शोषण, सार्वजनिक ठिकाणी होणारी छेडछाड, अमानवीय प्रथा, बलात्कार इ. समस्यांना तोंड द्यावे लागत आहे. म्हणून आज प्रश्न निर्माण झाला आहे तो महिला सुरक्षिततेचा आजच्या काळात महिला उच्च शिक्षण घेऊनही सुरक्षित नाही ही आजच्या काळाची दैन अवस्था झाली आहे. एवढेच नव्हे तर ही स्त्रि स्वतःच्या घरात सुद्धा सुरक्षित नाही. हे 'घरची माझे विश्व' समजणाऱ्या स्त्रीयांना घरात सुरक्षित वाटत नाही तर मग या विश्वात तर ती किती असुरक्षित असेल? अशी स्थिती आज सामाजिक व्यवस्थेसमोर आहे. म्हणून आजच्या काळात गरज निर्माण झाली ती महिला सबलीकरणाची, महिला सुरक्षित कायद्याची आणि असे विविध कायदेही तयार झाले.

ज्या घरात स्त्री जन्माला येते, ज्या घरात ती मोठी होते. ज्या घरात तिला दिल जात. जेथे तिला रहाव लागत अशा ठिकाणी ती आज असुरक्षित व्यवस्थेत सापडलेली आहे. म्हणून आज कौटुंबिक हिंसा त्याचे प्रकार व स्वरूप अभ्यासणे गरजेचे झाले आहे.

कौटुंबिक हिंसाचार म्हणजे काय? कौटुंबिक छळ :

कौटुंबिक हिंसाचार म्हणजे शारिरीक, शाब्दिक, लैंगिक, मानसिक किंवा आर्थिक छळ, हुंडा किंवा मालमत्ता देण्यासाठी महिलेला अपमानित करणे, तिला शिवीगाळ करणे, विशेषतः अपत्य नसल्यामुळे तिला हिणवणे किंवा धमकावणे, त्रास देणे, दुखापत करणे, जखमी करणे किंवा पिडित महिलेचा जीव धोक्यात आणण्यास भाग पाडणे किंवा तिच्या कोणत्याही नातेवाईकांकडे हुंड्याची मागणी करणे व या सर्व गोष्टींचा दुष्परिणाम पिडित व्यक्ती अथवा तिच्या नातेवाईकांकवर घेणे. तसेच आर्थिक छळ करणे म्हणजे महिलेचे स्वतःचे उत्पन्न स्त्रीधन, मालमत्ता किंवा इतर आर्थिक व्यवहार किंवा तिच्या हक्काच्या कोणत्याही मालमत्तेपासून तिला वंचित करणे घराबाहेर काढणे या बाबींना कौटुंबिक हिंसाचार म्हटले जाते.

कौटुंबिक छळ : एकाच घरात राहणारा पुरुष नातेवाईक जर स्त्रिला मारहाण, शिवीगाळ करत असेल, तिला हुंड्याच्या मागणीवरून धमकावीत असेल, घरातून हाकलत असेल, दारू वा इतर नशेमुळे मारहाण करत असेल, तिच्याकडून पैसे घेत असेल, घरातले सामान विकत असेल, तिला दररोज लागणाऱ्या गरजांपासून वंचित करत असेल त्याला कौटुंबिक छळ म्हणतात.

प्रकार -

१. शारिरीक छळ
२. लैंगिक अत्याचार
३. तोंडी आणि भावनिक अत्याचार
४. आर्थिक अत्याचार
५. मानसिक अत्याचार इ. प्रकारे केला जातो

संशोधनाची उद्दिष्टे :

- १) कौटुंबिक वातावरण सुधारण्यासाठी प्रयत्न करणे.
- २) कौटुंबिक समस्या कमी करण्यासाठी कायद्याचा अभ्यास करणे.
- ३) कुटुंबाच्या पोषक वातावरणासाठी उपाययोजना सुचविणे.
- ४) कौटुंबिक हिंसाचाराचे कारणे शोधून त्यावर उपाययोजना करणे.

संशोधनाची गृहितके :

- १) कौटुंबिक हिंसाचार कायद्याचा योग्य उपयोग होत आहे याचा अभ्यास करणे.

- २) कौटुंबिक समस्या खऱ्या अर्थाने कौटुंबिक पातळीवर सोडवण्याचा प्रयत्न करावा.
- ३) कौटुंबिक योग्य संवादातून कौटुंबिक समस्या सोडवल्या जाऊ शकतात.

संशोधन पद्धती :

प्रस्तुत संशोधन लेख लिहण्यासाठी द्वितीय सामग्रीचा वापर करण्यात आलेला आहे. यामध्ये संदर्भ ग्रंथ, मासिके, शासनाचे कायदे, संपादकिय लेख, इंटरनेट इ. साधनांचा वापर व आधार घेण्यात आलेला आहे.

कौटुंबिक हिंसाचार कायदा :

स्त्रियांच्या होणाऱ्या कौटुंबिक छळास प्रतिबंध करण्यासाठी केंद्र शासनाने कौटुंबिक हिंसाचारापासून महिलांचे संरक्षण अधिनियम २००५ संपूर्ण भारतात २६ ऑक्टोबर २००६ पासून लागू केला. कायद्याची माहिती नसेल तर त्याच्या पीडित महिला लाभ घेऊ शकत नाहीत.

वास्तविक स्त्री ज्या परिवारासोबत वा साथीदारासोबत एकाच छताखाली राहत असेल आणि तिचा छळ ह्या पुरुषाकडून होत असेल. तर ती कौटुंबिक हिंसाचार कायद्यान्वये न्यायदंडाधिकाऱ्याकडे संरक्षण मागू शकते. थोडक्यात पीडित महिला व तिच्या मुलांना निवासाच्या अधिकारासह तिच्या सुरक्षिततेचा आर्थिक संरक्षणाचा आदेश न्यायदंडाधिकारी देऊ शकतात. छळापासून संरक्षण मग ते शारिरीक, लैंगिक, आर्थिक, तोंडी किंवा भावनिक असो महिलांना त्या विरुद्ध न्याय मागता येतो.

स्त्रीचा जन्म मुळी अत्याचार सोसण्यासाठी झाला आहे. अशी आपल्या समाजाची धारणा आहे. या धारणेला गरीब, श्रीमंत, जात, धर्म, पंथ, शिक्षित, अशिक्षित, ग्रामीण, शहरी, नोकरीवाली, बिगर नोकरीवाली असा कुठलाही अपवाद नाही. स्त्री-पुरुष समानता ही बाब आपल्याकडे केवळ आपण आधुनिक विचारसरणीचे आहोत हे दाखविण्यापुरतीच मर्यादीत आहे. वास्तव नेमके यांच्या उलट आहे. भारतीय संविधानच्या कमाल १४ नुसार भेदभावापासून मुक्ती कलम १५ नुसार स्त्री-पुरुष समानता आणि कलम २१ अन्वये जीवित व स्वातंत्र्याचे संरक्षण करण्याचा हक्क महिलांना ही दिला आहे. तरीही महिला कौटुंबिक हिंसाचारास बळी पडतात. त्यांची प्रतिष्ठा सांभाळली जात नाही. समाजसुधारक, विचारवंतही आपल्या समाजाचे पूर्ण मानसिक परिवर्तन करू शकलेले नाहीत. समाज सुधारणा करण्यासाठी केवळ प्रबोधन पुरेशे नसते तर त्यासाठी दंड शक्तीही तितकीच महत्त्वाची आहे म्हणून हा कायदा केला गेला.

उपलब्ध माहितीनुसार भारतात ७०% महिलांना घरगुती छळाला सामोरे जावे लागते. दर एक मिनिटात महिलेविरुद्ध गुन्हा झालेला असतो. दर सहा मिनिटांनी एक महिला आत्महत्या करत असते. दर २९ मिनिटांनी एक हुंडा बळीची घटना घडत असते. ही एक सगळ्यासाठी लाजिरवाणी अशी गोष्ट आहे.

स्त्रीविरोधातील हिंसा नष्ट करण्याचा आंतरराष्ट्रीय दिवस २५ नोव्हेंबर :

दि.२५ नोव्हेंबर हा स्त्रियांच्या विरोधातील, स्त्री संदर्भातील हिंसा नष्ट करण्याचा आंतरराष्ट्रीय दिवस- International Day for the Elimination of Violence against women मानला जातो. संयुक्त राष्ट्रसंघाच्या महिला विभागाच्या कार्यकारी संचालिका आवाहन करतात. स्त्रियांना त्यांच्या घरी मारहाण होते. रस्त्यावर छेडछाडीचा सामना करावा लागतो आणि आंतरजालावरही दमदाटी व दादागिरी सहन करावी लागते. जागतिक स्तरावर ३ बायकांपैकी १ बाई आपल्या आयुष्यात कधी ना कधी शारिरीक किंवा लैंगिक हिंसा अनुभवते. काही संघर्षामध्ये सैनिकांपेक्षाही धोका स्त्रिया व मुलींना असू शकतो. स्त्रियांच्या विरोधातील हिंसा ही खरोखर साथीच्या रोगाप्रमाणे पसरत चालली आहे व तिचा अटकाव हा व्हायलाच पाहिजे.

उपाय योजना :

- १) पुरुष आणि स्त्रिया यांना दुय्यम मानणऱ्या मानसिकतेतून बदल घडवून आणावेत.
- २) स्त्रियांमध्ये शिक्षणाविषयी व त्यांच्या अधिकाराविषयी जागरूकता निर्माण करावी.
- ३) महिला विषयक कायद्याची कडक अंमलबजावणी व्हावी.
- ४) कुटुंबातील प्रत्येक सदस्याने मोठ्याशी आदराने वागावे.
- ५) प्रत्येकाने कुटुंबाचे हित लक्षात घेऊन निर्णय घ्यावेत. यामध्ये स्त्रियांना सहभागी करावे.
- ६) वाईट वाक्यांचा उपयोग घरात करणे प्रत्येक व्यक्तीने टाळावे.
- ७) घरात येणारी प्रत्येक सुन आपल्या घराचा आधार आहे घटक आहे असे समजावे.

आधुनिक काळात मानवाच्या नितीमुल्यातील घसरणीमुळे आणि वाढत्या औद्योगिक विकासामुळे स्त्रीची अशा वंदनीय अवस्थेतून दयनीय रूपात परिवर्तन झालेले दिसते. ह्याला पुरावा म्हणजे दररोज नित्य नवनवीन प्रकारचे होणारे स्त्री अत्याचार, ह्या

शिवाय ज्या कुटुंबात अथवा घरात ती कौटुंबिक हिंसाचाराला बळी पडते आहे. या सर्व बाबींचा विचार करता आंतरराष्ट्रीय पातळीवर स्त्री अत्याचार व कौटुंबिक हिंसाचार रोखण्यासाठी महत्त्वपूर्ण ठराव पारित करणे आवश्यक आहे.

संदर्भ :

- १) लोकमत रविवार - १६ जुलै २०१७.
- २) कौटुंबिक हिंसाचार - मेधा ताडपत्रीकर.
- ३) पुण्यनगरी शनिवार- १५ मार्च २०१४.
- ४) मायबोली - २५ नोव्हेंबर २०१४.



116.

स्त्रियांच्या समस्या, कायदे व राष्ट्रीय धोरणे**शिवशंकर कसबे**

संशोधक विद्यार्थी

नेताजी सुभाषचंद्र बोस महाविद्यालय, नांदेड.

*** प्रस्तावना :-**

प्राचीन काळापासून ते आजपर्यंत स्त्रियांच्या स्थानात आणि दर्जामध्ये बदल होत असल्याचे स्पष्टपणे दिसून येते. अविकसितजीवन जगत असताना स्त्री पुरुषात कोणताही भेदभाव नव्हता मानव प्राणी म्हणूनच सर्वजण जीवन जगत होते. कंदमुळे, फळे खाऊन मनुष्य उदरनिर्वाह करीत होता. पशुपालन व शेतीचा शोध लागल्यावर कामाची विभागणी झाली यामुळे स्त्री-पुरुष गट पडले. हा भेदच स्त्रीदास्याला कारणीभूत ठरला.

भारतातील स्त्रियांच्या सामाजिक स्थिती अनेक स्थित्यंतरातून गेली असून पुष्कळ चढ-उतार पाहिले आहेत. पुरातन व ब्रिटीश काळातील रानटी अघोरी प्रथा व अमानुष समस्या काही प्रमाणात संपल्या राज्यघटनेमुळे काही प्रमाणात समानता निर्माण झाली. विविध सामाजिक कायद्यांद्वारे स्त्री समस्यांवर काही प्रमाणात नियंत्रण ठेवता आले. तरीही स्त्रीवर्गाच्या समस्या संपल्या नाहीत. काही प्रमुख समस्या खालीलप्रमाणे आहेत.

1) स्त्री-पुरुष भेद :-

भारतामध्ये स्त्री-पुरुष भेद मोठ्या प्रमाणात दिसून येतो. स्त्रियांचे शोषणास मर्यादा राहिली नाही. मुलांना मुलीपेक्षा जास्त प्राधान्य दिले जाते. त्यामुळे स्त्री-भ्रूणहत्या याचे प्रमाण वाढले आहे. तसेच अन्न, आहार, शिक्षण व इतर जीवनावश्यक तरतुदी यात मुलांना प्राधान्य अधिक दिले जाते.

2) स्वातंत्र्याचा अभाव :-

स्त्रियांना पुरुषाप्रमाणे स्वातंत्र्य उपभोगता येत नाही. त्यांना बालवयात आणि कुमारवयात पालकांवर लगनानंतर पती आणि सासरच्या माणसांवर, वृद्ध झाल्यावर मुलांवर अवलंबून रहावे लागते. या स्वातंत्र्याच्या अभावामुळे त्यांना स्वताःचे कृतत्व सिध्द करण्याची संधी मिळत नाही.

3) हुंडापध्दती :-

स्त्री-पुरुष विषमता व सरंजा मी व्यवस्थेतून निर्माण झालेली हुंडा पध्दती या समस्येने गंभीर स्वरूप धारण केले आहे. हुंडयासाठी स्त्रीयांना मारहाण केली जाते तर स्त्रीयांना जाळून मारण्यात येते. गरीब कुटुंबापेक्षा श्रीमंत कुटुंबात हुंडयाचे प्रमाण व हत्या अधिक होताना दिसतात.

4) बलात्कार :-

स्त्रियांच्या समस्यांमध्ये आता बलात्काराच्या समस्येचा अंतर्भाव करणे अनिवार्य झाले आहे. आजच्या आधुनिक काळात बलात्काराच्या संख्येत भर पडत आहे. बलात्कार ही सभ्य समाजाच्या दृष्टीने नामुष्कीची बाब आहे. बलात्काराच्या समस्येची व्याप्ती आपण समजतो त्यापेक्षा किती तरी मोठी आहे.

5) सामाजिक दुष्प्रथा :-

भारतासारख्या विकसनशील देशात अनेक रूढी, प्रथा, परंपरा आहेत. बालविवाह ही देखील महत्त्वाची समस्या आहे. बऱ्याचदा पालक आपल्या क्षमतेपेक्षा खर्चिक विवाह सोहळा करतात, तसेच घरकामाच्या विविध जबाबदाऱ्यांत सहभागी होण्याची अपेक्षा करणारी आणि प्रत्यक्ष गुंतवणारी संयुक्त कुटुंब व्यवस्था, विश्रांती, मनोरंजनाच्या, साधनांचा अभाव सुखवस्तू कुटुंबातील स्त्रियांचे दारूचे व्यसन, अंमली पदार्थांचे सेवन, इ. समस्यां स्त्रियांच्या आहेत.

6) नोकरी करणाऱ्या स्त्रियांच्या समस्या :-

नोकरी मुळे स्त्रियांच्या स्थितीत सुधारणा झाल्याचे दिसत असले तरी त्यांच्या जीवनात अनेक समस्या निर्माण झाल्या आहेत. कामाचा वाढता ताणही एक प्रमुख समस्या स्त्रियांची झाली आहे. घरातील काम व ऑफिसमधील काम यामुळे कामाचा अतिरिक्त ताण पडतो. तसेच आरोग्य विषयक देखील समस्या निर्माण होतात.

7) कष्टकरी स्त्रीयांच्या समस्या :-

नोकरी करणाऱ्या स्त्रीयांच्या तुलनेत ग्रामीण भागातील कष्टकरी स्त्रीयांच्या समस्या गंभीर स्वरूपाच्या आहेत. नोकरी करणाऱ्या स्त्रियांना किमान कायद्याचे संरक्षण मिळते. परंतु ग्रामीण भागातील स्त्रियांना कष्ट करावे लागते त्यांना कायदेशीर संरक्षण नसल्यामुळे मोठ्या प्रमाणावर शोषण होते.

*** महिलाभिमुख कायदे :-**

स्त्रियांच्या वरील समस्या निराकरण करण्यासाठी त्यांच्या हक्काचे रक्षण करण्यासाठी अनेक कायदे संमत केले आहेत. त्यातील काही कायदे पुढील प्रमाणे सांगता येतील.

स्त्री पुरुषाचे परस्पर प्रमाण रोखणे व बालिका भ्रुणहत्येला आळा घालणे या उद्देश्याने केंद्र सरकारने प्रस्तूतीपुर्व चिकित्सा केंद्र तंत्रे, कायदा, 1994 हा कायदा 01 जानेवारी 1996 पासून अस्तित्वात आणला या कायदाला 2002 साली केलेल्या दुरुस्तीनुसार गर्भधारणेपूर्वी करावयाची लिंग निश्चिती व अल्ट्रा साऊंड यंत्राचा वापर या कायद्याच्या कक्षेत आणला गेला.

सन 1976 मध्ये समान वेतन कायदा संमत केला यामध्ये समान कामाबद्दल स्त्री व पुरुष कर्मचाऱ्यांना समान मोबदला लिंगभेद या कारणावरून स्त्रीयांबाबत सापत्न भाव बाळगणे याला प्रतिबंध केला.

1955 सालचा हिंदू विवाह कायदा आणि विशेष विवाह कायदा यात विवाह कायदा दुरुस्तीसाठी 1976 साली केलेल्या कायदानुसार मुलीला विवाह योग्य वयापूर्वी केलेला विवाह त्यांची पुर्तता झाली असली तरी नाकारण्याचा हक्क आहे.

1961 साली हुंडा प्रतिबंधक कायदा अंमलात आणला गेला 1984 साली हुंडा प्रतिबंधक कायदा दुरुस्ती करून मुळ कायद्यातील पळवाटा बुजविण्यात आल्या.

1961 सालच्या प्रसूतीनंतरच्या सवलती कायद्यात एप्रिल 1976 मध्ये कामगार राज्य विमा कायदाखाली न येणाऱ्या स्त्री कर्मचाऱ्यांचा समावेश करण्यासाठी दुरुस्ती केली गेली.

बालविवाह प्रतिबंधक कायदा, 1978 नुसार मुलींचे विवाह योग्य वय 15 पासून 18 वर्षे व मुलांचे वय 18 पासून 21 वर्षे इतके केले आहे.

अशाप्रकारे वरील सर्व कायदे स्त्रीयांविषयीची सामाजिक नावड, सामाजिक विषमता कमी करण्यात महत्त्वाची भूमिका पार पाडतात.

***स्त्रियांसंबंधी धोरणे :-**

स्त्रीयांच्या समस्या व त्या समस्या दूर करण्यासंबंधीत कायद्याचे अवलोकन केल्यानंतर स्त्रिया संबंधीत विविध कल्याणकारी योजना कार्यक्रम व राष्ट्रीय व अंतरराष्ट्रीय धोरणाचा विचार करणे महत्त्वाचे आहे.

1) संयुक्त राष्ट्रसंघाच्या सनदेत स्त्रीयांच्या हक्कांचा स्पष्ट शब्दांत उल्लेख करण्यात आला आहे. लिंगभेदासह कोणत्याही प्रकारचा भेदभाव न करता मानवी हक्क व मुलभूत स्वातंत्र्य या विषयी आदर व्यक्त करणे त्यास चालना देणे हे आपले एक महत्त्वाचे उद्दिष्ट असल्याचे सनदेत नमूद केले आहे.

2) भारतीय राज्यघटनेत महिलांच्या हक्कासंबंधी आणि त्यांच्या हितरक्षणासंबंधी अनेक महत्त्वाच्या तरतुदी केल्या आहेत.

3) महिलांना प्रशिक्षण व रोजगार सहाय्यता देण्याबाबतचा एक कार्यक्रम केंद्रीय क्षेत्र योजनेच्या स्वरूपात 1987 मध्ये सुरू केला.

4) महिला विकास व सबलीकरणासाठी स्वयं सिध्दा ही एकात्मिक योजना महिलांना सामाजिक व आर्थिक दृष्ट्या सक्षम बनविण्यात महत्त्वाची भूमिका बजावते.

5) 1990 च्या राष्ट्रीय महिला आयोग कायद्यांतर्गत भारत सरकारने 1992 मध्ये राष्ट्रीय महिला आयोगाची स्थापना केली. महिलांच्या संरक्षणासाठी करण्यात आलेल्या घटनात्मक आणि कायदेशीर तरतुदींचे अध्ययन करून त्यावर लक्ष ठेवण्याचे महत्त्वाचे कार्य करतात.

6) स्त्रीया व मुले यांच्या विकासासाठी संचालनालय ही मध्यवर्ती संस्था म्हणून स्त्री कल्याण व विकास या संबंधी कार्यक्रम राबविण्याची तसेच त्यात एकसूत्रीपणा राखण्याची जबाबदारी सोपविण्यात आली. स्त्री-कल्याण आणि विकास कार्यक्रमाशी संबंधित असलेली केंद्रे आणि राज्यपातळीवरील मंत्रालय यांना कृतीशील बनविण्याचे कार्य या संचालनालयाद्वारे केले जाते.

समारोप :-

केंद्र सरकार आणि राज्य सरकार यांनी महिला सक्षमीकरणासाठी विविध प्रयत्न केले असले तरी त्यांचे उद्दिष्ट अद्यापही पूर्ण झाल्याचे दिसत नाही. स्त्रीयांविषयीच्या मानसिकतेत आजच्या 21 व्या शतकातदेखील फारसा बदल झाला नाही. परंतु असे असले तरी स्त्रीयांच्या दर्जात दृश्य आणि अनुकूल बदल मोठ्या प्रमाणात दिसून येतो लिंगभेद हा कायदा आणि सामाजिक दडपण यांच्याद्वारे दूर केला जात आहे. अधिकाधिक मुली शाळेत जात आहेत. शाळा व विद्यापीठातील त्यांची संख्या मुलांपेक्षा जास्त असून त्यावरची श्रेणी मिळवत आहेत. तसेच वैद्यकीय अभियांत्रिकी, व्यवस्थापकीय, आयआयटी, नागरी प्रशासकीय सेवासाठी पात्र ठरत आहेत. उद्योजक व्यवसायिक म्हणून नाव मिळवीत आहेत. तसेच राजकीय अभिलाषा धरून त्या सरकारच्या नेत्या मुख्यमंत्री व मंत्री होत आहेत या सर्व बाबी स्त्रियांसाठी अधिक चांगला दर्जा विकसीत होत असल्याचे स्पष्टपणे दिसून येते.

संदर्भ ग्रंथ सुची :-

- 1) बोंबडे प्रकाश, भारतीय समाजरचना पारंपारीक व आधुनिक श्री मंगेश प्रकाशन, नागपूर सहावी आवृत्ती, 2001.
- 2) आहुजा राम, भारतीय सामाजिक व्यवस्था, रावत पब्लिकेशन, जयपूर-1999.
- 3) डॉ.आर.डी. सचदेव, अनुवाद, वासंती फडके सत्यवती राऊळ, भारतातील समाजकल्याण व समाजकल्याण प्रशासन के सागर पब्लिकेशन्स, पुणे, 2012.
- 4) प्रा.पाटील, व्ही.बी. मानवी हक्क, के सागर पब्लिकेशन्स, पुणे, 2009.



117.

भारतीय महिलांवर होणाऱ्या कौटूंबिक हिंसाचाराचे स्वरूप

प्रा.यु.व्ही.कावळे

प्रा.डॉ.एस.व्ही.पाटील

प्रस्तावना:

जगातील विविध देशातील समाज जीवन व भारतीय समाजातील महिला व कौटूंबिक कारणासाठी होणाऱ्या घरगुती किंवा कौटूंबिक हिंसाचाराचा आढावा लक्षात घेतला तर असे म्हणता येते की, संयुक्त राष्ट्रसंघटनेतील लोकसंख्या कोश विभागाच्या अहवाला नुसार भारतात १५ ते ४९ या वयोगटातील ७० टक्के महिला कोणत्या ना कोणत्या प्रकारच्या घरगुती हिंसाचाराच्या शिकार झालेल्या असतात. नॅशनल क्राईम रेकॉर्ड ब्युरोच्या अहवाला नुसार २००४ मध्ये घरगुती हिंसाचाराच्या ५५४३९ तक्रारी दाखल झाल्या होत्या. २००३ मध्ये त्याची संख्या ५०७०३ एवढी होती. पती आणि सासरच्या नातेवाईक मंडळींनी केलेल्या घरगुती हिंसाचारामध्ये २००६ या वर्षात ९.३ टक्यांनी वाढ झाल्याचे आढळून येते.

महिलांवरील अत्याचाराच्या गुन्ह्यासंबंधीची सांख्यिकीय माहिती भारत सरकारच्या गृह मंत्रालयाद्वारे दर वर्षी प्रकाशित केली जाते. या माहितीच्या आधारे १९९१ पासून २००५ पर्यंतच्या कालावधीत महिलांवर केल्या जाणाऱ्या अत्याचाराच्या गुन्ह्यामध्ये ६७ टक्यांनी वाढ झालेली आहे. या कालावधीतील हुंडा बळींच्या संख्येत ३४ टक्यांनी वाढ झालेली आहे. भारतात दररोज ३३ म्हणजे एका वर्षात १२००० महिलांच्या हत्या ह्या हुंडयाशी निगडित असतात. असे म्हटले जाते. राष्ट्रीय महिला आयोगाच्या अध्यक्षा गिरिजा व्यास यांनी ३७ टक्के भारतीय महिला घरगुती हिंसाचाराच्या शिकार ठरतात असे मान्य केले आहे. परंतु स्त्रीवादी संघटना आणि अभ्यासकांच्या मते ५० ते ७० टक्के महिला घरगुती हिंसाचाराच्या शिकार होत असतात.

घरगुती हिंसाचाराच्या घटनांशी संबंधित गुन्ह्यामध्ये घट होत असल्याचे कोणत्याही आकडेवारीवरून स्पष्ट होत नाही, ही सर्वानीच चिंता करण्याची बाब आहे. दूसरे म्हणजे घरगुती हिंसाचाराच्या संदर्भात नोंदवल्या जाणाऱ्या तक्रारी आणि प्रत्यक्षात घडणाऱ्या घटनांची संख्या कितीतरी पटीने अधिक असते. कारण घरातला हिंसाचार हा चव्हाट्यावर आणून नये म्हणून मुकाटयाने सहन करणाऱ्या महिलांची संख्या फार मोठी आहे.

महिलांचा पावलोपावली होणारा आपमान, त्यांनी केलेल्या कोणत्याही कामाचे जाणूनबुजून चीज न करणे, त्यांना कोणत्याही प्रकारच्या विकासाच्या आणि मनोरंजनाच्या संधी मिळू न देणे हे सर्व कुटूंबात घडणाऱ्या मानसिक हिंसाचाराचे विविध पैलू आहेत. शारीरिक हिंसेच्या प्रकारावरून आपल्याला घरगुती हिंसाचाराच्या शिकार झालेल्या महिलांचे स्वरूप लक्षात येईल.

कौटूंबिक हिंसाचाराचे स्वरूप :

१. सासरी व माहेरी होणारी मारहाण :

भारतीय समाजाच्या सर्व स्तरात म्हणजे गरीब, मध्यम व श्रीमंत अशा तिनही वर्गात पत्नीला मारहाण करणे ही एक प्रचलीत बाब आहे. आपल्या पत्नीला मारहाण करणे हा आपला विशेष अधिकार आहे. असे पुरुष वर्ग मानतो. अनेक प्रगत वा विकसित देशांमध्येही हीच परिस्थिती आहे. विवाह होण्यापूर्वी उध्दटपणा, परपुरुषांशी बोलणे, घरी उशीरा येणे यासारख्या कारणांसाठी म्हणजे वळण निट नसल्याच्या कारणांसाठी माहेरी सुध्दा स्त्रीला मारहाणीला तोंड द्यावे लागते. माहेरी होणाऱ्या मारहाणी पेक्षा सासरी होणारी मारहाण ही अधिक व्यापक व तीव्र स्वरूपाची असते. स्वयंपाक बिघडणे, अन्य पुरुषाशी संबंध असल्याचा संशय, लैंगिक संबंधाना नकार देणे, घराबाहेर झालेल्या अपमाणाचा राग काढणे, पैसे किंवा इस्टेटिमधील वाटा देण्याचा नकार या सारख्या अनेक कारणांमुळे पत्नीला मारहाण करण्याचा विशेष अधिकार पतीवर गाजवत असतो. पत्नीला मारणे ही बाब तर सर्वत्रच समाजमान्य असल्यासारखे आढळते. पुरुषत्व सिध्द करण्यासाठी किंवा आपल्या वैफल्याचा राग काढण्यासाठी महिलांना मारहाण केली जाते. म्हणूनच भारतीय स्त्री बालपणी वडील मोठेपणी पती तर वृध्दापकाळात मुलाच्या मारहाणीची शिकार बनली आहे.

२. गर्भहत्या व बालीकाहत्या :

गर्भजल परिक्षणाचा उपयोग वैद्याकिय कारणांसाठी न करता त्याचा गर्भलिंग परिक्षणासाठी दुरुपयोग केला जातो. गर्भ हा मुलीचा असल्यास ताबडतोब गर्भपात केला जातो. दरवर्षी लाखो बालीकांचा जन्म होण्यापूर्वीच त्यांना मारून टाकले जाते.

मुलीला जन्मा नंतर लगेचच त्यांना मारून टाकण्याची आघोरी प्रथा १९ व्या शतकात राजस्थान व गुजरातमधील काही विशिष्ट जाती व जमातीमध्ये प्रचलीत होती. ब्रिटीशांनी १८७० मध्ये स्त्री अर्भकहत्येच्या प्रथेला पायबंद बसावा म्हणून कायदा केला. १८व्या शतकात उत्तर व दक्षिण भारतातील मध्यम जातीमध्ये मुलींना जन्मातःच मारून टाकण्याची प्रथा होती. त्यासाठी नवजात बालीकेला दुधाच्या भांड्यात बुडविणे, खाटेच्या पायाखाली चिरडणे, विषारी फळांचा रस पाजणे अशा क्रूर पध्दतीचा अवलंब केला जात असे. आजही प्रथा बऱ्याच प्रमाणात नष्ट झालेल्या आहेत परंतु बदलत्या काळाच्या प्रवाहातही अशा पध्दतीच्या क्रूरप्रथा कमी जास्त प्रमाणात टिकून राहिल्या आहेत जसे राजस्थान मधील काही ग्रामीण भागात राजपूत व तामिळनाडूतील कल्लार जातीमध्ये ही आघोरी प्रथा असल्याचे आढळून येते. कारण कल्लार जातीतील १० वर्षाखालील बालकांमध्ये मुलींचे प्रमाण फक्त ३० टक्के आहे. मुलींना मोठे करणे व हुंडा देवून तिचे लग्न करणे परवडण्याजोगे नाही असे या गरीब व निरक्षरतेने ग्रस्त असलेल्या जातीत मानले जाते. यामुळेच स्त्री भ्रुण हत्ये संबंधी कायदा करून देखील ही समस्या टिकून असल्याचे आढळते.

३. आत्महत्या :

कुटूंबांतर्गत हिंसाचाराची शिकार झालेल्या महिलेला आपल्यासाठी सर्व मार्ग बंद झालेले आहेत असे वाटते. त्यामुळे काही विवाहीत महिला सासरच्या असहय जाचाला कंटाळून आत्महत्येचा मार्ग निवडतात. तसेच काही कुटूंबामध्ये जाचाजी तीव्रता वाढवून आत्महत्येचा मार्ग स्विकारण्यासाठीचे वातावरण तयार केले जाते. विवाहासाठी द्याव्या लागणारा हुंड्याचा भार आपल्या गरीब आई-वडिलांवर पडू नये या कारणासाठी अनेक तरुणीने आत्महत्या केल्याची काही उदाहरणे घडली आहेत. त्यामुळे पुरुषा पक्षा स्त्रीयांमध्ये आत्महत्या करण्याचे प्रमाण जास्त आहे.

४. हुंडाबळी :

विवाहातील हुंड्याच्या नावावर सासरच्या मंडळीनी केलेला छळ, खून, मारहाण, घरातून बाहेर काढणे, अवघड कामे करावयास लावणे, मानसिक छळ आदी कारणांच्या मुळाशी हुंडा हेच कारण असते. नवविवाहीत तरुणीला झालेला अपघात अथवा तिने केलेली आत्महत्या असा रंग त्याला दिला जातो. परंतु त्यापाठीमागचे प्रमुख कारण हे कौटूंबिक हिंसाचार असून त्यामुळेच हुंडाबळी समस्या निर्माण होते.

५. महिलांचा लैंगिक छळ : कौटूंबिक हिंसाचाराचा हा सर्वात घृणास्पद प्रकार समजला जातो. कारण महिलांवर कुटूंबाकडून, नातेवाईक आणि घरातील नौकर मंडळी यांच्या कडून महिलांचा लैंगिक छळ केला जातो. महिला या प्रसंगाची वाच्यता करत नाहीत कारण अत्याचारीत व्यक्तीने त्यांच्या मनात दहशत निर्माण केलेली असते. तर काही वेळा आपल्या मुलींच्या चारित्र्याला कलंक लागू नये या उद्देशाने आई-वडिलांकडून देखील ती गोष्ट लपवून ठेवली जाते. त्यामुळे अत्याचारी लोक हे मोकट राहतात. महिला पक्षा लहान वयातील मुलींवर याचे अत्यंत दुरगामी परिणाम होत असल्यामुळे त्या मनाने खचून जातात. म्हणून महिला वरील लैंगिक छळ हे कौटूंबिक हिंसाचाराचे अदृश्य स्वरूप आहे.

अशा प्रकारे भारतीय महिलांवर होणाऱ्या घरगुती किंवा कौटूंबिक हिंसाचाराच्या स्वरूपाचा आढावा वरील बाबीतून स्पष्ट होतो.

कौटूंबिक हिंसाचारा वरील उपाय योजना :

१. मारहाणी बदलचा स्वतंत्र कायदा करावा.
२. नातेवाईक व शेजाऱ्यांनी हस्तक्षेप करावा.
३. पिडीत महिलेने कौटूंबिक हिंसेला विरोध करावा.
४. स्त्री सुरक्षा गृहाची स्थापना करावी.
५. मारहाण करणाऱ्या पती विरुद्ध स्त्री संघटनांनी सामुहिक कृत्य करावे.
६. पिडीत पत्नीने मारहाणीचा प्रतिकार करावा .
७. सासुने सुने बाबतचा दृष्टीकोण बदलावा.

सारांश:

थोडक्यात भारतीय महिलांवर होणाऱ्या कौटूंबिक हिंसाचाराच्या स्वरूपाचा आढावा घेतला असता असे लक्षात येते की, या कौटूंबिक हिंसाचारा बाबत प्रामुख्याने होणारे बदल व समाजाची बदलती मानसिकता महत्त्वाची आहे. कारण अनेक शताकापासून समाजात हीच स्थिती सुरू आहे हे दर्शवणाऱ्या म्हणी व वाक्यप्रचार आजही रूढ आहेत. जसे पावसानं झोडपलं अन् नवऱ्यान मारलं तर तक्रार कोणाकड करावी. नवरा बायकोच्या भांडणात ब्रम्हदेवानेही पडू नये. अशा म्हणी बंद कराव्यात व स्त्रीला कायदया प्रमाणे

जसे स्थान दिले जाते त्याच प्रमाणे कुटूंबात व समाजात वागणूक दिली तर आपोआपच कौटूंबिक हिंसाचार कमी होईल परंतु त्यासाठी समाजाची मानसिकता बदलणे हे अत्यंत महत्वाचे आहे.

संदर्भ ग्रंथ

१. महिला कानून, मिनाक्षी सिंह, ओमेगा पब्लिकेशन, नई दिल्ली, सन २०१३
२. कामकाजी महिलाएं, डॉ.रेणु जिपाठी, खुशी पब्लिकेशन, नई दिल्ली, सन २०११
३. सामाजिक समस्याएँ, राम आहूजा, रावत पब्लिकेशन, नई दिल्ली, सन २०००
४. भारतीय समाज प्रश्न आणि समस्या, डॉ.प्रदीप आगलावे, श्री साईनाथ प्रकाशन, नागपूर, सन २००९
५. भारतीय समाज आव्हाने आणि समस्या, रा.ज.लोटे, पिंपळापुरे पब्लिशर्स, नागपूर, सन २००८
६. भारतीय समाज: प्रश्न आणि समस्या, डॉ.डी.एस.मनवर, अरूणा प्रकाशन, लातूर, सन २००३



118.

कामाच्या ठिकाणी होणारा स्त्रियांचा लैंगिक छळ/अत्याचार

प्रा.डॉ.तिडके केशव दत्तराव
लोकप्रशासन विभागप्रमुख
जनविकास महाविद्यालय, बनसारोळा
ता.केज जि.बीड

प्रस्तावना :-

जीवन जगण्याचा हक्क हा मानवाला निसर्गाने दिलेला मूलभूत हक्क आहे. नैसर्गिक न्यायाची संकल्पना या तत्वावरच आधारलेली आहे. नैसर्गिकरित्या स्त्री-पुरुष असा भेदभाव नाही. तर मानवाने तरी मानवा मानवामध्ये भेदभाव का करावा सर्वांना समान हक्क हा समतेचा स्रोत आहे. भारतीय संविधानामध्ये स्त्री-पुरुष समानतेसाठी समतेचा हक्क मानवाला दिलेला आहे. "जगा आणि जगू द्या" या संकल्पनेवर मानवी हक्क हे आधारलेले आहेत. महिलांचे सक्षमीकरण करतांना घटनेने प्रदान केलेले हक्क प्राप्त करून दिले पाहिजे. सामाजिक आणि आर्थिक सुरक्षीतता प्राप्त करून देण्याची गरज आहे. पुर्वीपासूनच स्त्रीला दुय्यम स्थान दिले गेले. आजही स्त्रियांवर विविध प्रकारचे आत्याचार केले जातात या अत्याचारापैकी लैंगिक छळ हा स्त्रियांवर होणाऱ्या हिंसाराचा अत्यंत धोकादायक आणि कावेबाजीने केलेला छुपा प्रकार आहे. शारीरिक हिंसाचाराबरोबरच भावनिक आणि मानसिक इजा स्त्रियांचा छळ तर एक प्रकारचा सत्ता आणि नयंत्रणाचे प्रतिकच म्हणता येईल.

पारंपारिक भारतीय समाजव्यवस्थेत अनिष्ट प्रथा रूढ झाल्यामुळे स्त्रियांना दुय्यम स्थान देऊन कमी लेखण्याची मानसिकता पुरुषप्रधान संस्कृतिरुजत गेली. बालविवाह, विधवाविहास प्रतिबंध शिक्षणापासून वंचित ठवणे, बहुपत्नीत्व विवाह याचा विपरीत परीणाम स्त्रियांच्या हक्कावर आणि जीवनाकार्यावर झालेला दिसून येतो. आजही स्त्रियाला निर्णय प्रक्रिया आणि विकासप्रवाहापासून दुर ठवले जाते. भारतीय समाज समाज सुसंस्कृत म्हणत असला तरीही हा केवळ आदर्शवादच म्हणता येईल. समाज व्यवस्थेतील हिंसाचारात स्त्री ही प्रथमतः बळी पडताना दिसून येते. कामाच्या ठिकाणी स्त्रियांचे विविध प्रकारे शोषण करतांना दिसून येते.

व्याख्या :-

"लैंगिकता सूचक असे हिन दर्जाचे वर्तन ज्यामध्ये शारीरिक संपर्क आणि पुढाकाराने केलेली कृती, लैंगिकतेवर बोलणे आश्लील छायाचित्रे दाखविणे आणि कृतीतून किंवा शब्दातून व्यक्त केलेली लैंगिकतेची मागणी."

जागतिक महिला परिषद

"महिलांना पुरुषप्रधान समाजव्यवस्थेत मिळणारा दुय्यम दर्जा व त्यामुळे होणारा शारीरिक लैंगिक आणि मानसीक छळ म्हणजेच हिंसा होय. अत्याचाराच्या संदर्भात ज्या देशांनी संरक्षण दिले आहे तेथे कामाच्या ठिकाणी होणाऱ्या वर्तनावर प्रामुख्याने दोन प्रकारे बंदी घालण्यात आलेली आहे.

१) कोणत्याही गोष्टीच्या बदल्यात होणारा लैंगिक छळ किंवा आत्याचार Qiof prto या भाषेतील शब्दाप्रमाणे कशाच्या तरी बदल्यात काही तरी लैंगिक छळ म्हणजे लैंगिक गोष्टीची मागणी आणि ती पूर्ण नाही केली तर त्याचा विपरीत परिणाम कामावर होण्याची धमकी.

२) कामाच्या ठिकाणाचे कुलपीत वातावरण आणि लैंगिक छळ, अत्याचार जेव्हा एखाद्या व्यक्तीला नको असलेल्या गोष्टी लैंगिक आचरणासाठीच्या विनंत्या किंवा तोंडी शारीरिक अनुभव येतो आणि जेव्हा अशा वर्तनामागे त्या व्यक्तीच्या कामात अनावश्यक हस्तक्षेप केला जातो. धमकी देऊन कामाच्या ठिकाणी प्रतिकूल वातावरणाची निर्मिती केली जाते.

उद्दिष्टे :-

- १) कामाच्या ठिकाणी होणाऱ्या स्त्रियांच्या आत्याचाराचा अभ्यास करणे.
- २) स्त्रियांवरील अत्याचार प्रतिबंधकात्मक उपाययोजनांचा आढावा घेणे.
- ३) महिला सक्षमीकरणासाठी योजना कार्यक्रमांचा आढावा घेणे.
- ४) स्त्रियांवरील अत्याचाराच्या संदर्भात स्थापन करण्यात आलेल्या मानवी हक्क आयोगाचा अभ्यास करणे.

गृहितके :-

- १) शासकीय आणि प्रशासकीय प्रतिबंधात्मक कायदयामुळे स्त्रियांवरील अत्याचाराला पायबंद बसत आहे.
- २) मानवी हक्क आयोगामुळे स्त्रियांवरील आत्याचाराला थांबविण्यासाठी पुढाकार घेतला जात आहे.
- ३) स्त्रि-पूरुष समानता प्रस्तापीत करण्यासाठी विविध उपाय उपक्रम प्रशासनाच्या माध्यमातून अंमलात आणले जात आहेत.

संशोधन पद्धती :-

प्रस्तुत शोधनिबंधासाठी दुय्यम स्रोताचा वापर करण्यात आलेला आहे. तथ्य संकलन करून आवश्यकतेनुसार संदर्भग्रंथाचा वापर करण्यात आलेला आहे.

संयुक्त राष्ट्रसंघटनेने व इतर आंतरराष्ट्रीय संघटनांनी स्त्रियांचे हक्क हे मानवी हक्क असल्याचे व स्त्रीयांवर होणारा हिंसाचार म्हणजे स्त्रियांच्या मानव अधिकाराचे उलंघन असल्याचे मान्य केले आहे. एवढेच नाही तर लैंगिक अत्याचाराचा निषेध केला आहे. स्त्री अत्याचारांमुळे कामाच्या ठिकाणी वातावरण हे दुषित होते. पोषक आणि न्याय्य वातावरणाला तडा जातो. याचा विपरीत परिणाम कामावर होतो. ही वस्तुस्थिती संयुक्त राष्ट्रसंघटनेने मानवी हक्काच्या जाहिरनाम्यात सामाजिक, आर्थिक आणि सांस्कृतिक अधिकाराच्या आंतरराष्ट्रीय मंचाने स्त्रियांविरुद्ध सर्व विषमतेबाबत आवाज उठवला आहे.

संयुक्त राष्ट्रसंघटनेने सदस्य राष्ट्रांना त्यांच्या जबाबदारीची जाणीव करून देतांना असे म्हटले आहे की, स्त्रियांच्या खाजगी आणि सार्वजनिक आयुष्यातील मानवी हक्काचे संरक्षण करण्यात यावे. या हक्काचे संरक्षण करण्याबाबत व्यक्तीकडून /शासनाकडून दुर्लक्ष झाल्यास किंवा उलंघन झाल्यास त्याकरीता शासनाला जबाबदार धरण्यात यावे. लैंगिक अत्याचार हा कामाच्या ठिकाणी असणारा असमानतेचा धक्कादायक प्रकार आहे . ज्यामध्ये महिला कामगार आणि कर्मचाऱ्यांच्या आरोग्याचा व सुरक्षीततेचा अंतर्भाव होतो. जुलै १९८५ मध्ये संयुक्त राष्ट्रसंघटनेने एक करार करून सार्वजनिक आणि खाजगी क्षेत्रांना महिलांच्या कामाच्या स्थितीत सुधारणा केली पाहिजे कामाच्या ठिकाणी होणारा लैंगिक अत्याचार टाळण्यासाठी घरगुती कामाच्या ठिकाणी होणारे शोषण टाळण्यासाठी आवश्यक उपाययोजना आणल्या पाहिजेत असे मत व्यक्त केले.

प्रतिबंधात्मक उपाय :-

कामाच्या ठिकाणी महिलांवरील अत्याचार म्हणजे भारतीय संविधान भाग तीन नुसार दिले गेलेले मुलभूत हक्कांचे उलंघन आहे. कलम १४,१५,२१ नुसार दिलेल्या हक्कांची पायमल्ली ठरते. संविधानानुसार कायदयाचे समान संरक्षण

सर्व प्रकारच्या विषमतेपासून मुक्त असण्याचा अधिकार

उच्च दर्जाचे शारीरिक आणि मानसिक आरोग्य प्राप्त करण्याचा अधिकार

कोणत्याही प्रकारचा छळ किंवा हिंसक अमानवी वर्तन यापासून संरक्षण मिळविण्याचा अधिकार.

महिला विरुद्ध होणाऱ्या हिंसाचाराला काळजीपूर्वक प्रतिबंध करणे दोषी व्यक्तीवर कायदेशीर कारवाई करणे.

कामाच्या ठिकाणी महिलांवरील अत्याचार थांबविण्यासाठी मालक वर्ग आणि व्यवस्थापक वर्गाने पुढाकार घेऊन पुढील प्रतिबंधाची उपाययोजना करणे अपेक्षित आहे.

१) कामाच्या ठिकाणी होणाऱ्या लैंगिक अत्याचारावर घालण्यात आलेल्या प्रतिबंधाची यादी नमुद करून ती वितरीत केली पाहिजे.

२) शासकीय आणि सार्वजनिक क्षेत्रातील यंत्रणेची शिस्त वर्तणूकीसंबंधी नियम तयार करून नियमावलीत त्याचा समावेश करावा आणि गुन्हेगारांना संबंधीत शिक्षाबाबत जाणीव करून द्यावी.

३) खाजगी क्षेत्रानी औद्योगिक रोजगार कायदयामध्ये १९४६ नुसार समाविष्ट केलेल्या प्रतिबंधात्मक उपाययोजनांचा समावेश केला पाहिजे.

४) कामाच्या ठिकाणी स्वच्छ वातावरण असले पाहिजे ज्यामध्ये आरोग्य आणि इतर सुविधा असल्या पाहिजेत. महिलांना काम करतांना पूर्णतः संरक्षण प्राप्त झाले पाहिजे.

५) महिला अत्याचार हा संबंधीत कामाच्या ठिकाणी गैरवर्तणूकीचा प्रकार समजला जातो. मालकवर्गांनी नियमानुसार योग्य ती शिस्तभंगाची कार्यवाही केली पाहिजे.

६) कामाच्या ठिकाणी तक्रार यंत्रणा निर्माण करण्याची जबाबदारी मालक किंवा व्यवस्थापकांची आहे ती जबाबदारी त्यांनी पूर्ण केली पाहिजे.

७) कामगार सभा आणि इतरत्र होणाऱ्या विचारपिठावर कामगारांना अत्याचारासंबंधी प्रश्न मांडण्याची परवानगी असावी.

८) महिलांच्या हक्काबाबत जाणीव जागृती निर्माण केली पाहिजे.

सर्वोच्च न्यायालयाने ॲपारल एकस्पोर्ट प्रमोशन कौन्सिल विरूद्ध ए.के. चोप्रा १९९९ यातध्ये निकाल देतांना असे मत व्यक्त केले की,

१) जरी शारीरिक संपर्क घडना नाही तरी लैंगिक अत्याचार होऊ शकतो.

२) लैंगिक अत्याचाराचा आरोप सिद्ध करण्यासाठी नेहमीच साक्षीदार किंवा दस्तऐवज पुरावा आवश्यक नसतो.

३) जर बळी पडलेल्या व्यक्तीने सादर केलेला पुरावा विश्वासाह असेल तर न्यायालयाला त्यावर विश्वास ठेवावा लागतो.

निष्कर्ष :-

भारतामध्ये महिलांनी सामाजिक, आर्थिक, विकास कार्यात महत्वाची भूमिका पार पाडलेली आहे. परंतु कामाच्या ठिकाणी त्यांना अत्याचाराला बळी पडावे लागते. सद्यस्थितीत कामाच्या ठिकाणी होणाऱ्या लैंगिक अत्याचाराबाबत महिलांना एक तर कामाच्या ठिकाणी असणाऱ्या तक्रार समितीकडे जावे लागते आणि ही समिती अस्तित्वात नसेल तर अत्याचार करणाऱ्या विरूद्ध कामाच्या ठिकाणी असणाऱ्या जवळच्या पोलिस स्टेशनमध्ये जाऊन एफ आय आर करावा लागतो.त्यानुसार भारतीय दंड संविधानातील संबंधीत तरतुदी प्रमाणे पोलिस यंत्रणा कारवाई करतात. परंतु ही प्रक्रिया वेळखाऊ असल्यामुळे अत्याचार झालेल्या महिलेला वेळेवर न्याय मिळत नाही. भारतामध्ये इ.स. १९९० मध्ये राष्ट्रीय महिला आयोगाची स्थापना करून महिलांना त्यांचे हक्क प्राप्त करून देण्याचा प्रयत्न केला गेला.परंतु आयोगाला संविधानात्मक दर्जा नसल्यामुळे आयोगाच्या शिफारशी स्विकारण्यास शासकीय स्तरावर गांभीर्याने घेतले जात नाही. भारतीय समाज व्यवस्थेत स्त्री-पुरुष समानतेचे तत्व रूजविणे आवश्यक आहे. भारताने वैज्ञानिक प्रगती केली परंतु वैज्ञानिक दृष्टिकोन स्विकारला नाही.पुर्वग्रह दूषित दृष्टिकोन विसरून स्त्रियांना स्वाभिमानाने जगण्याचा हक्क प्राप्त करून देण्याचा प्रयत्न सर्व स्तरातून केला पाहिजे.

संदर्भसूची :-

- १) डॉ. ए.एन. अग्निहोत्री, महिला सशक्तिकरण और कानून, सरस्वती प्रकाशन, कानपुर २००८ पृ.१५४
- २) डॉ. स्मिता म्हेत्रे, भारतीय स्त्रिया व मानव अधिकार, साईनाथ प्रकाशन, नागपूर २००९ पृ.१४२
- ३) तुमचे हक्क जाणून घ्या, राष्ट्रीय मानवी हक्क आयोग दिल्ली २००५ पृ.४२
- ४) कुरूक्षेत्र - जानेवारी २०१६ पृ.४२
- ५) लोकराज्य सप्टेंबर २०११ पृ.१८



119.

नोकरी करणाऱ्या महिलांना कामाच्या ठिकाणी निर्माण होणाऱ्या समस्या एक समाजशास्त्रीय अभ्यास

प्रा.कोते.ए.व्ही

कै.व्यंकटराव देशमुख महा. बाभळगाव,ता.जि.लातूर

प्रस्तावना :

भारतीय समाजव्यवस्थेत आधुनिक काळात स्त्री विकासावर विशेष भर देण्यात आलेला आहे. महिला सबलीकरण, महिला कल्याण, महिला विकास अशा संकल्पनेतून व नविन कायद्यामुळे स्त्रियांना अनेक विकासाच्या संधी उपलब्ध झाल्या. या संधीबरोबरच अनेक समस्याही निर्माण झाल्या आहेत. भारतीय समाजातील स्त्रियांची स्थिती इतरापेक्षा वेगळी होती. प्रथम भारतातील स्त्रियांना शिक्षणाचे प्रबोधन करण्यात आले नंतर शिक्षणाची सुरुवात झाली. शिक्षणाची सुरुवात फार खडतर पध्दतीने होऊन वेगवेगळ्या टप्प्यातून त्यांनी शिक्षण घेतले हे शिक्षण घेताना शासनानेही मदत केली उदा. मोफत शिक्षणाची संधी प्राप्त करून दिली. यामुळे काळानुरूप सुशिक्षित महिलांच्या संख्येत वाढ झाली. शासकीय नियमाप्रमाणे नोकरीतही स्त्रियांसाठी आरक्षण ठेवण्यात आले त्यामुळे अनेक ठिकाणी नोकरीमध्ये महिलांचा प्रवेश झाला. जोपर्यंत स्त्रिया पुरुषाबरोबर नोकरी करीत नव्हत्या तोपर्यंत अडचणी कमी होत्या परंतु कार्यालयात कामाच्या ठिकाणी पुरुषाबरोबर नोकरी करताना स्त्रियांच्या समस्येत वाढ झाली. आधुनिक गुंतागुंतीच्या समाजात काम करत असताना स्त्रियांच्या समस्याही गुंतागुंतीमध्ये बनत गेल्या या समस्या दोन विभागांमध्ये विभागल्या गेल्या.१.

ग्रामीण भागात काम करत असताना कामाच्या ठिकाणाच्या समस्या २. शहरी भागात काम करत असताना कामाच्या ठिकाणाच्या समस्या निर्माण झाल्या.

उद्देश:-

१. स्त्रियांचे नोकरी करण्यामागचे कारण जाणून घेणे.
२. कामाच्या ठिकाणी निर्माण होणाऱ्या समस्येचे अध्ययन करणे.
३. नोकरी करणाऱ्या स्त्रियांना कामाच्या ठिकाणीपुरुष सहकाऱ्याकडून किंवा वरिष्ठाकडून मिळणाऱ्या वागणूकीची माहिती घेणे.

गृहितके:-

१. स्त्रीया अर्धांजन करण्यासाठी नोकरी करतात.
२. कामाच्या ठिकाणी स्त्रियांना अनेक समस्यांना सामोरे जावे लागते.
३. कामाच्या ठिकाणी स्त्रियांच्या समस्या गुंतागुंतीच्या बनत आहेत.

तथ्य संकलन:-

प्रस्तुत शोधनिबंधासाठी द्वितीय स्रोताचा वापर करण्यात आला आहे.

आशय विश्लेषण:-

आधुनिक काळात औद्योगिकरण स्त्रिशिक्षणाचा वाढता प्रभाव, उच्च जिवनमानाची अपेक्षा वाढती महागाई यामुळे स्त्रिया घराबाहेर पडून नोकर / काम करू लागल्या आहेत. विवाहाच्या बाजारात कमवत्या मुलीस पसंदी असल्यामुळे पालकही मुलींना शिकवून नोकरीस पाठवत आहेत. याचबरोबर काही स्त्रिया उद्योग, व्यवसाय, सरकारी, निमसरकारी, खाजगी कार्यालये, बँका, शिक्षण संस्था, तहसील,पंचायत समिती, दळणवळणाची यंत्रणा, मनोरंजनाची केंद्रे, शाळा, महाविद्यालय, विद्यापीठ अशा ठिकाणी नोकरी काम करू लागल्या आहेत. नोकरीमुळे त्यांच्या दर्जा उंचावला आर्थिक स्वावलंबनामुळे पुरुषाच्या गुलामगिरीतून काही प्रमाणात त्यांची सुटका झाली. स्त्रिया स्वतःच्या पायावर उभ्या राहिल्या स्वतःच्या पायावर उभ्या रहाण्यासाठी काही कारणे कारणीभूत आहेत. त्यामध्ये १. अर्धांजनासाठी २. पतीचे अपूरे उत्पन्न ३. पतीच्या मृत्यूनंतर कुटूंबाचा भार उचलणे ४. आजारी पती ५. पतीची व्यसनधिनता ६. घटस्फोट ७. कुटुंबातील वाढती सदस्य संख्या ८. वाढती महागाई ९. मुला-मुलीचे शिक्षण १०.छंद किंवा आवड ११. रिकामा वेळ १२. स्वाभिमान संवर्धनासाठी १३. प्रतिष्ठा १४. कुटुंबास/समाजास उपयोग १५. स्त्री-पुरुष समानता १६. राहाणीमान सुधारणे १७. भविष्याची तरतूद यासारखी कारणे नोकरी करण्यासाठी कारणीभूत आहेत. याबरोबरच ग्रामीण अथवा शहरी भागातील स्त्रियांना आपल्या प्राथमिक गरजाबरोबरच गाडी, बंगला, मोबाईल, फॅशन यासारख्या गरजांचा हव्यास लागला तसेच मुलांना उच्चप्रतिचे शिक्षण देणे, समारंभ मनसोक्त साजरेकरणे, मुला-मलीचे विवाह आणि धार्मिक कार्य थाटामाटात करणे या गोष्टी एकट्या व्यक्तीमुळे शक्य होत नाहीत. म्हणून काही स्त्रिया नोकरी / काम करतात पण यामुळे त्यांच्या कामाच्या ठिकाणी अनेक समस्या निर्माण झाल्या आहेत.

१. कामाच्या ठिकाणी अन्याय अत्याचार:-

कमवत्या स्त्रियांना कामाच्या ठिकाणी अन्याय-अत्याचार व गैरसमजांना तोंड द्यावे लागते. बॉसमंडळी / वरीष्ठ अधिकारी / मालक आपल्या अधिकाराच्या जोरावर स्त्रियांशी लपटपणा करतात. संधी मिळाल्यास लैंगिक विनयभंग, बलात्कार, करतात. कामाच्या गरजेपोटी किंवा बदनामीच्या भितीने अनेक स्त्रिया जूलूम सहन करतात.

२. एकटेपणामुळे निर्माण होणाऱ्या समस्या:-

पती-पत्नी वेगळ्या ठिकाणी नोकरी करत असतील तर त्यांना परस्परापासून वेगळे रहावे लागते अशावेळी लहानमुले आईजवळ रहातात त्यामुळे मुलांचे संगोपन, शिक्षण, कुटुंबाचे दैनंदिन व्यवहार इ.ची जबाबदारी पडते. त्यामुळे अशा एकट्या स्त्रिया कामाच्या ठिकाणी वरीष्ठ अधिकारी जास्त वेळ थांबण्यासाठी लावतात व मोबदला मात्र तेवढाच देतात. त्यामुळे आर्थिक नुकसानही होते तसेच उशीर झाल्यामुळे गावगुंडाचा त्रासही सहन करावा लागतो.

३. आरोग्यविषयक समस्या:-

कामाच्या वाढत्या ताणामुळे अनेक प्रकारच्या आरोग्यविषयक समस्यांना तोंड घ्यावे लागते. वारंवार आजारवाशी सामना करावा लागतो. त्यांचा दिवसातला जास्तीत जास्त वेळ कामतच जात असल्यामुळे आरोग्याची काळजी त्या घेऊ शकत नाहीत. त्याचबरोबर कामाच्या ठिकाणी भाजने, बारीक-सारीक जखमा होणे, दुषीत पाणी, त्यामुळे किरकोळ आजार होत असतात.

४. लैंगिक शोषण:-

नोकरीच्या ठिकाणी स्त्रियांचे होणारे लैंगिक शोषण ही सध्यास्थितीत सामान्य बाब बनली आहे. वरीष्ठकडून या स्त्रियांचे लैंगिक शोषण केले जाते कार्यालयातील पुरुष कर्मचारी आपल्या स्त्री सहकाऱ्यांचा गैर फायदा घेण्याचा प्रयत्न करतात. पुरुषांच्या विकृत मनोवृत्तीचे दर्शन कामाच्या ठिकाणी सर्रास घडते. एका समाजशास्त्रीय सर्वेक्षणानुसार मुली आणि महिलांना होणाऱ्या लैंगिक अत्याचारामध्ये ७०% लैंगिक अत्याचार जवळपास नातेवाईक व ओळखीच्या लोकांकडून होत असतात. नोकरी व व्यवसायाच्या ठिकाणी असे नातेवाईकच वरिष्ठा बरोबर एकनिष्ठ राहून महिलांचे शोषण करतात.

५. मानसिक त्रास:-

नोकरी करणाऱ्या स्त्रियांना कामाच्या ठिकाणी मानसिक त्रास सहन करावा लागतो अभद्र बोलणे, अश्लील चाळे यासारख्या बाबींना सामोरे लावे लागते निंदाही सहन करावी लागते. सध्या नोकरीतील स्त्रियांना कामाच्या ठिकाणी आरक्षणाची गरज नसून संरक्षणाची गरज आहे.

६. गावातील मोकटा व राजकीय व्यक्तींचा त्रास:-

ग्रामीण भागातील नोकरी करणाऱ्या स्त्रीयासमोर सर्वात वाईट समस्या म्हणजे गावातील राजकारण व राजकीय पुढारी हे आहेत. प्रामुख्याने गावातील सोसायटीचे चेअरमन, पुढारी हे आहेत. प्रामुख्याने गावातील सोसायटीचे चेअरमन श्रीमंत शेतकरी, रिकामटेकडे अशी व्यक्ती कामाच्या ठिकाणी स्त्रियांना चारित्र्यहीन करण्याचा प्रयत्न करतात.

७. आर्थिक समस्या:-

नोकरी करताना स्त्रियांना अर्थिक पारतंत्र्यात रहावे लागते. जास्त वेळ थांबवून घेणे, त्याचा वाढीव पगार न देणे तर काही स्त्रियांना दिलेला पगार पतीला द्यावा लागतो. म्हणजे आर्थिक सबलता तिच्याकडे पुरुषप्रधान संस्कृतीमुळे निर्माण होत नाही.

८. व्यावसायिक क्षेत्रात नोकरी करताना, मार्केटिंगसाठी स्त्रिला स्थळ, काळ, वेळ यांचे बंधन येते दुसऱ्या गावी किंवा रात्री वगैरे बाहेर पडायचे झाले तर कुणाला तरी सोबत न्यावेच लागते नाही तर एकटे गेल्यावर अनेक प्रश्नांना सामोरे जावे लागते.

संदर्भ ग्रंथ:-

१.	डॉ.गोटे शुभांगी	-	महिला सबलीकरण स्वरूप व समस्या
२.	डॉ. कोरात्रे मधुरा	-	स्त्री समस्या आणि आजचे नाटक
३.	डॉ. काळदाते सुधा	-	भारतातील सामाजिक समस्या
४.	मुळे कमल	-	भारतीय खेडी व जाती
५.	सारगपाणा सरोजनी	-	स्वातंत्र्योत्तर स्त्री-विषयक कायदे



120.

महिला अत्याचार आणि प्रसार माध्यमे/करमणूक साधने

प्रा.सुनिता जगन्नाथराव कुकडे
समाजशास्त्र विभाग प्रमुख
के.के.एम. महाविद्यालय, मानवत
जि.परभणी

समस्त मानव जातीला जन्मताच अधिकार मिळतात. माणसाला माणूस म्हणून जगता यावे भारतीय समाजात स्त्रियांना दुय्यम स्थान देण्यात आले. भारताच्या प्रदीर्घ इतिहास काळातून आजपर्यंत स्त्री-पुरुष समता प्रस्तापित होऊ शकली नाही. वेगवेगळ्या कालखंडात स्त्रियांना कनिष्ठ मानण्यात आले आज भारताला स्वातंत्र्य मिळून 68 वर्षे झाली तरी ही समाजात स्त्रियांच्या सामाजिक, राजकीय, शैक्षणिक, आर्थिक इ. क्षेत्रात धक्कादायक चित्र प्रसारमाध्यमातून दिसते. महिलासाठी मानवी हक्क व सवैधानिक हक्क असताना ही आज जास्त असुरक्षित आहे. त्याच्यावर अनेक अत्याचार करण्यात आले म्हणून महटल्या जाते

मनु - "पिता रक्षति कौमार्य, भर्ता रक्षति यौवने

पुत्रे रक्षति वार्धक्ये, न स्त्री स्वातंत्र्य मंहति"

आज प्रसारमाध्यमातून स्त्रियांच्या अस्मितेची प्रखर जाणीव होते. आजच्या सभ्यसमाजात अत्यंत दुर्दैवी स्त्रियांच्या शोषणाच्या घटना प्रकार भारतातच नाही जगात दिसून येतात. भारतात महिलांना समान हक्क व कायदे केले जातात तर एकिकडे अमानुष छळ व अत्याचाराच्या प्रमाणात वाढ, लैंगिक शोषण, कौटुंबिक हिंसा, शारीरिक व मानसिक अशा विविध अत्याचारांचे प्रकार दिसून येतात. त्यातून असुरक्षितता निर्माण होते.

जागतिक आरोग्य संघटनेने 2002 ची व्याख्या केली आहे.

"इजा मानसिक आघात, मृत्यू, अधोगती किंवा वंचनास कारणीभूत ठरणारा स्वतःला किंवा दुसऱ्या गट किंवा समुदायाला इजा पोहचविणारा, बळाचा हेतूपूर्वक वापर किंवा तसा वापर करण्याची धमकी म्हणजे हिंसा होय" स्त्रियांवर हिंसा फक्त मारहाण नाही तर घरापासून ते गावापर्यंत विविध घटना दिसतात. स्त्रियांना विविध कार्य, व्यवहार यापासून दूर ठेवले जाते. स्त्रियांवर हिंसा का होते? स्त्रियांना 'ओझ', 'नकोशा' व निरुपयोगी मानणाऱ्या समाजव्यवस्थेमुळे हिंसा होते. पितृसत्ताक पध्दतीने स्त्रियांचे श्रम, प्रजनन व लैंगिकता यावर नियंत्रण करण्यासाठी हिंसा होते. एकीकडे शोषणाच्या वापर होतो व एकीकडे एकांगी सामाजिक व्यवस्था, दडपशाहीचा वाढता वापर होतो. हिंसा ही बाब खाजगी नसून नवराबायकोमधील भानगड आहे. असे मानण्यात येते हे डोळ्यावर कातडं ओढल्यासारखे आहे. हे प्रसारमाध्यमातून दिसून येते. एकूणच समाजव्यवस्थेत महिलांना दुय्यम स्थान आणि सामाजिक दर्जा कनिष्ठ स्वरूपात दिसतो.

उद्देश

- प्रसारमाध्यमे व स्त्री शोषणाच्या समस्येचा अभ्यास करणे.
- प्रसारमाध्यमे व स्त्री शोषणाचे स्वरूप जाणून घेणे.
- प्रसारमाध्यमे व स्त्री हिंसेच्या प्रतिबंधात्मक उपायाची जाणीव जागृती निर्माण करणे
- प्रसारमाध्यमे व स्त्री हिंसेचे प्रकाराचा अभ्यास करणे.

गृहितके -

- प्रसारमाध्यमातून स्त्रियांचे शोषणाचे प्रमाण व सामाजिक दर्जा तपासणे
- प्रसार माध्यमातून स्त्रियांचे मूल्य अस्तित्व, सामाजिक, आर्थिक, सांस्कृतिक, शैक्षणिक क्षेत्रातील स्त्री अत्याचाराचे प्रमाण वाढतच आहे.
- कायदे अस्तित्वात असूनही त्याची अंमलबजावणी व्यवस्थित होत नाही. स्त्री अत्याचाराच्या प्रमाणात वाढ होत आहे.
- स्त्रियांचा दर्जा दुय्यम असून समाजाची दुर्बल मानसिकता दिसून येते.

मिडीयाचा अर्थ आहे संचार माध्यम ज्याला आपण मिडीया म्हणतो किंवा प्रसारमाध्यम, प्रसारमाध्यम हे देशाचा आरसा आहे. त्यात समाजाचे चांगले व वाईट प्रतिबिंब दिसते.

प्रसारमाध्यमाचे दोन प्रकार दिसतात 1) मुद्रण माध्यम 2) इलेक्ट्रॉनिक माध्यम

वर्तमानपत्रे महिन्याचे वा वार्षिक अंक, साप्ताहिके, पोस्टर वेगवेगळ्या विषयाचे लिखित पुस्तके, इलेक्ट्रॉनिक माध्यमात टिक्की, रेडिओ, मोबाईल, वीसीआर, टेपरेकॉर्ड, कम्प्युटर, फोन, दूरध्वनी, मोबाईल इ. वापर करण्यात येतो.

महिलांचे अत्याचार हे प्रसारमाध्यमापूरतेच मर्यादित नसून प्रत्येक क्षेत्रात पाऊलोपाऊली महिलांचे शोषण दिसून येते. प्रसारमाध्यमातून शोषण तीन प्रकारे दिसून येतात.

- 1) गुन्हेगाराचे शोषण - बलात्कार, अपहरण, हत्या, यौनशोषण, स्त्रियांच्या हिंसा, पळवून जाणे, अदभूत प्रेम इ.
- 2) कौटुंबिक शोषण - कुटुंबाच्या संदर्भात कौटुंबिक समस्या, हुंडाबळी, स्त्रियांना मारहाण, शारीरिक इजा, विधवा स्त्रिया व वृद्ध स्त्रियांन बरोबर दूर्ववहार इ. अयोग्य वर्तन करतात.
- 3) सामाजिक शोषण - पत्नी, नववधू, स्त्री भ्रणहत्या, स्त्रियांच्या छेडछाड, संपत्तीत महिलांना माहेरी व सासरी संपत्ती सहभागी होऊ न देणे इ.

एकूण समाजव्यवस्थेची चौकट असलेली स्त्री लहानपणापासून ते मृत्यू अवस्थेपर्यंत संघर्ष करते. त्यातूनच सुरक्षितता 'सूर नाही अशी आरक्षितता' आपणास प्रसारमाध्यमे व इतर क्षेत्रात शोषण दिसते. लोकशाही शासनप्रणालीत शासनाचे प्रमुख विभाग दिसून येतात. व्यवस्थापन क्षेत्र, कार्यालय क्षेत्र, न्यायालय क्षेत्र, प्रसारमाध्यमे इ. यात सुधारणा होणे आवश्यक आहे. आजच्या परिस्थितीत प्रसारमाध्यमे सर्व श्रेष्ठ साधन मानले जाते. प्रसारमाध्यमांना अभिव्यक्त करण्याचे स्वातंत्र्य दिले जाते. परंतु कोणाच्याही वैयक्तिक जीवनात हस्तक्षेप करता येत नाही. अश्लिलता, स्त्रियांवरील अत्याचार यांना प्रत्यक्ष अप्रत्यक्ष का होईना प्रोत्साहन दिले जाते. आज आधुनिक काळात जागतिकीकरण, नागरिकरण, औद्योगिकीकरणाच्या विळख्यात स्त्रियांचा आर्थिक, सामाजिक, शैक्षणिक, राजकीय, सांस्कृतिक क्षेत्रात विकास होणे अत्यंत काळाची गरज आहे. या साठी प्रसारमाध्यमाची भूमिका निस्वार्थी निपक्षपाती असावी लागते. स्वार्थी व लोभी प्रवृत्तीमुळे प्रसारमाध्यमाद्वारे होणारा प्रसार हे संघटनकारी असण्यापेक्षा विघटनकारी कार्ये दिसून येते. आज प्रसारमाध्यमांचे वाढते व्यावसायिकरण प्रवृत्ती, लोकप्रियता, महत्वाकांक्षा वाढल्या आहेत. प्रसामाध्यमातून स्त्रियांचे शोषण दिसून येते. वेगवेगळ्या वर्तमानपत्रातून टिक्की मालिका, पत्रिका यातून कौटुंबिक हिंसा, छेडछाड, बलात्कार, देहव्यापार इ. संबंधीत घटनांचा उद्रेक होतो. त्याचप्रमाणे समाजाची दयनीय स्थिती, वाईट परिस्थिती प्रसारमाध्यमातून दिसते. व्यक्ती बरोबरच समाजात नकारात्मक प्रभाव वाढतो. यातूनच समाजाचा 'उपयोग व उपभोग्य' प्रवृत्ती वाढते आणि सामाजिक, सांस्कृतिक मूल्यांचा ऱ्हास होतो. स्त्रीला दुय्यमच समजून ती असुरक्षित आहे. आदर्शगुणांचा विकास होण्याऐवजी मानसिक खच्चीकरणाचा प्रसारमाध्यमातून केला जातो.

वेगवेगळे चित्रपट, नाटक, एकांकिका, सिरीयल च्या माध्यमातून स्त्रियांच्या आदर्शगुणांचा विकास होण्याऐवजी ऱ्हास होतो. वेगवेगळ्या टिक्की चॅनलवर जाहिराती, फॅशन, फिगर, सौंदर्य, नायक, खलनायक याचे खोबले आदर्श स्वरूप दिसते. यातूनच महिलांचे स्वावलंबन आत्मनिर्भरता, आत्मसन्मान याचा अभाव दिसतो.

प्रसामाध्यमाद्वारे महिलांचे सशक्तीकरण, सामाजिक न्याय, महिला अधिकार इ. च्या समस्या दिसतात जसे की जिरीला काल हत्याकांड उदित नारायणची पहिली पत्नी, सुनंदा पुष्कर, दिल्लीची पत्रकार मजूसिंग बंगाली लेखिका तस्लीमा नसरीन, पाकिस्तान नोबल पारितोषिक मिळविलेली लेखिका मलाला युसूफ गाईत इ. च्या समस्या दिसते तर सर्व साधारण स्त्रियांचे काय?

वेगवेगळ्या समाचार पत्रातील स्त्रियांवरील अत्याचारित झालेल्या प्रकाशित घटना

शोषणाचा प्रकार	१९९५	१९९६	१९९७	१९९८	१९९९
बलात्कार	१३७५४	१४८८४	१५३३०	१५९५९	१५४६८
अपहरण	१४०६३	१४८७७	१५६९७	१६३५९	१५९६२

हुंडाप्रथा	५०९२	५५९३	६००६	६९९५	६६९९
उत्पडिना	३९९२७	३५२४९	३६५९२	४९३७६	४३८२३
छेडछाड	४७५६	५६७९	५७९६	८६५४	८८५८
वेश्यावृत्ती	८४४७	७७०६	८३२३	८६९५	९३६३

यावरून स्त्रियांच्या आत्याचाराची संख्या दिवसेंदिवस वाढत चालली आहे. प्रसारमाध्यमाचा एकाधिकार, अयोग्य प्रवृत्ती यावर नियंत्रण ठेवणे अनेक सूचना व समाचार पत्रात, बातम्या इ. समाज व राष्ट्राच्या हिताच्या दृष्टीकोनातून अभिव्यक्त होणे प्रसारमाध्यमांना दिली जाणारी व मिळणारी संधीचे महत्त्व पत्रकारितांना प्रशिक्षण, जबाबदारीची भूमिका याचे महत्त्व जाणून घेणे तरच कायदेशीर नियमांचे पालन होते प्रसारमाध्यमातून स्त्री पत्रकार सशक्त, सबल महिला पत्रकार असावी.

1) प्रसार माध्यमाद्वारे स्त्रियांवर होणारे अत्याचार :

जाहिरातीद्वारे स्त्रियांचे अत्याचार

वर्तमान काळात प्रतिस्पर्धेत दैनंदिन जीवनाच्या उपयोगी वस्तू सरळ सोप्या पध्दतीने मिळते असे नाही तर वस्तूचे अनेक प्रकार डुप्लिकेट, ट्रेडमार्क बाजारात उपलब्ध आहे अशा परिस्थितीत आपली वस्तू किती महत्त्वाची व श्रेष्ठ दर्जाची आहे यात स्त्रियांचा सहभाग त्याचबरोबर जाहिरात लिरील साबण, गारनियर शॉम्पू, हेअर डाय, सौंदर्यविषयक जाहिराती फॅशन विषयक दृष्टिकोन यातून महिलांचे मानसिक शोषण दिसते.

2) टिव्ही सिरियलद्वारे स्त्रियांचे शोषण

आज आपण सिनेमा हा सिनेमागृहात न पाहता कुटुंबात बसून पाहतो भावनिक नाते जोडले जातात. सास भी कभी बहू थी, साथीया, पुनर्विवाह, दिया और बाती इ. मालिकेतून दोन-तीन वेळा स्त्रियांचे विवाह, घटस्फोट, विधवा विवाह, हुंड्याच्या समस्या, पती-पत्नीचे नकारात्मक संबंध, मुलगा आईचा शत्रू, एका स्त्रीने दुसऱ्या स्त्रियांवर केलेले अत्याचार, सासूसुना, नणंद-भावजय, जावा-जावा, आई-मुलगी इ. सांस्कृतिक दहशतीचे मूल्ये एका पिढीकडून दुसऱ्या पिढीकडे संक्रमित केले जाते व चुकीचे संदेश जातात म्हणून वाढत्या स्पर्धेत स्त्रियांच्या कामाच्या सवयी आवडी-निवडी, स्त्रियाकडे पाहण्याचा दृष्टिकोन सकारात्मक असावा ज्याने करून महिला शोषण कमी होईल.

3) चलचित्रणाद्वारे स्त्रियांचे शोषण

इलेक्ट्रॉनिक मिडीयाद्वारे स्त्रियांचे शोषण दिसते. जसे अनेक जाहिरातीतून चहा, कॉफी, मोटारकार, शेवलोशन, सिगारेट, मद्यपान, पानमसाला इ. स्त्रियांचे सौंदर्य दाखवितात ज्याने करून वस्तुची विक्री जास्त प्रमाणात व्हावी. शॉम्पू, साबण, फर्निचर, फ्रिज, घरगुती भांडे, विविध प्रकारच्या स्त्रियांच्या वापरात येणाऱ्या वस्तुंचे सौंदर्य, सौंदर्य प्रसाधन, कपड्याची फॅशन, महिलांचे वस्त्र, स्त्री पुरुषांच्या जाहिराती इ. भारतीय संस्कृतीत स्त्रियांना आभूषण मानले जाते. भूषणच नव्हे अर्धवस्त्रात लपटलेली स्त्री 'वूमन्स टॉवेल' जाहिरातीसाठी स्त्रियांचा वापर इ. संबंधित निर्णय घेणे कठीण आहे.

अश्लीलतेच्या विरुद्ध 1986 मध्ये महिला राज्यमंत्री मार्गट अल्वा यांच्या प्रयत्नांनी विधेयक बनविले त्यात जाहिराती पुस्तकेच्या माध्यमातून अश्लिल चित्रण यावर प्रतिबंध करण्यात आला. परंतु 1986 नंतर वर्तमानपत्राद्वारे मिडीयाद्वारे महिलांच्या शोषणात वाढ झाली. निर्वस्त्र प्रदर्शनाची किंमत ही मोजावी लागते. कामउत्तेजक चित्राचे प्रदर्शन भरविणे यातून नैतिकतेचा न्हास दिसतो. स्त्रियांचे शारीरिक व मानसिक शोषण, स्त्रियांच्या खालावत झालेला सामाजिक दर्जा, लोकनितीद्वारे सामाजिक व्यवस्थेतील दर्जाचे उल्लंघन होताना दिसून येते. आज जाहिरातीतील महिला सौंदर्याचा अतिरिक्त उपयोग केला जातो. मिडीया त्यांचा दुरुपयोग करून महिलांच्या नकारात्मक भावनेचा उद्रेक व हिंसा सारख्या समस्या निर्माण होते याची जाणीव जागृती निर्माण व्हावी हा हेतू हवा असतो.

4) मासिक आणि वर्तमान पत्राद्वारे महिला शोषण -

वर्तमान काळात मुद्रण प्रसार द्वारे महिलांचे शोषण, मासिके आकर्षक बनविणे, अश्लिल चित्र यावर मर्यादा येतात या व्यतिरिक्त कुटुंबात महिलांनी कोणते वस्त्र घालवित, बाहेर जाताना कोणते वस्त्र परिधान करावेत यातूनही विविध घटना दिसतात व विकृत समाजाला वळण लागते.

21 व्या शतकात जागतिकीकरणात प्रसारमाध्यमाचा वाढता प्रभाव दिसतो. यातून भारत सत्यम शिवम सुंदरम कसा बनेल? विश्वात स्त्रियांची संख्या 50% आहे. महिला मुक्ती चळवळीतून पारंपरिक दृष्टिकोनात बदल होणे आवश्यक आहे. महिलांच्या प्रदर्शनाचे प्रवृषण होत आहे. एकीकडे महिलांना त्यागाची मूर्ती समजली जाते सौंदर्य मॉडलिंग, चालण्याच्या पध्दती,

बोलण्याची शैली, हावभाव इ. प्रदर्शन केले जाते. म्हणजेच आदर्श महिला उपभोग्य वस्तू मानली जाते. अनेक चित्रपटातून महिलांचा सक्रीय सहभाग शोषणाद्वारे दिसतो. चित्रपट व्यवसाय, खरेदी विक्री, बाजारपेठात प्रतिष्ठा, पैसा मिळविणे हा हेतू यातून भ्रष्ट निती दिसते.

टिव्ही, रेडिओ, चित्रपट, विडीयोकेसेट, रेकॉर्डर, मोबाईल, इंटरनेटद्वारे गैरवापर यातून महिलांचे शोषण दिसते. एकूणच भारतीय स्थिती चिंतनीय आहे.

निष्कर्ष :

- स्त्रियांच्या शोषणाबाबत प्रशिक्षण व कार्यशाळा आयोजित कराव्या लागतात त्याची प्रतिबंधात्मक अंमलबजावणी दिसून येत नाही.
- स्त्रियांच्या अत्याचाराचे विविध प्रकार दिसतात परिणाम व्यक्ति, कुटुंब, समाज या तिन्ही घटकावर होतो.
- स्त्रियांच्या सुरक्षिततेच्या दृष्टिकोनातून स्त्री दबावगटाची निर्मिती, विशाखाकृती समिती या नावाचा गट स्थापन करावा.
- दक्षतासमिती, समुपदेशक केंद्र, विविध सखीमंच, परिवर्तन मेळावे, न्यायालयातील स्त्री न्यायाधिकाऱ्यांची भूमिका प्रामाणिक असावी.
- मिडीयाच्या मध्यमातून स्त्री अत्याचाराचे प्रमाण सकारात्मक असावा गुन्हेगाराचे प्रमाण कमी करून मानवतावादी दृष्टिकोन ठेवावा.
- राष्ट्रसुरक्षितता सारखीच स्त्री सुरक्षितता असावी.
- प्रसारमाध्यमाद्वारे कायदेविषयक साक्षरता याचा प्रसार करण्यात यावा. बलात्कार, 376 IPC अपहरण 363-373 कलम, लैंगिक शोषण 509 IPC याचा प्रसार व अंमलबजावणी व्हावी.
- जिल्हापरिषद, ग्रामपंचायत, महिला सदस्यांची संपर्क साधावा सर्व वैद्यकीय अधिकारी, राजपत्रीत अधिकारी यांनी हिंसेच्या घटनेबाबत आपले अधिकार वापरून जिल्हन्यायधिश, जिल्हाधिकारी, सरकारी वकील, संरक्षण अधिकाऱ्याकडे विशेष पत्र लिहून हिंसेच्या घटना टाळता येतात याचा वचक वसू शकतो, शिक्षण क्षेत्रातील स्त्रियांना अत्याचाराच्या घटना समोर येत आहेत. प्रत्येक महाविद्यालयात तक्रार निवारण समिती, स्थापन करून कृतिशील अंमलबजावणी करावी.

संदर्भ सूची :

- स्त्रियांवरील हिंसा व सार्वजनिक आरोग्याचा प्रश्न - तथापी ट्रस्ट, 2008.
- महिला सबलीकरण स्वरूप व समस्या - डॉ.शुभांगी गोटे, वरद प्रकाशन, औरंगाबाद, 2004
- महिला शोषण और मानव विकास - सुधाराणी श्रीवास्तव आशाराणी श्रीवास्तव - अर्जून पब्लिशिंग हाऊस 2013.
- कार्यशील महिलाओंका समाज में बदलता आयाम - श्रीमती मंजू शर्मा, राज पब्लिशिंग हाऊस, जयपूर, 2008
- भारतीय सामाजिक समस्या - डॉ.बी.एस. कन्हाडे, पिंपळापूरे अँड कंपनी पब्लिकेशन, नागपूर, 2005.
- माहिती तंत्रज्ञान आणि प्रसारमाध्यमे - डॉ.वि.ल. धारूरकर, चैतन्य प्रकाशन, औरंगाबाद, 2007.
- कामाच्या ठिकाणी लैंगिक छळासंबंधी सर्वोच्च न्यायालयाचा निर्णय (विशाखा आदेश) राजश्री साकळे प्रकाश शरीर बोध, कोल्हापूर 2012.



121.

महिलांच्या संरक्षणातील महिला आयोगाची भूमिका

प्रा. डॉ. शंकर लेखणे

लोकप्रशासन विभाग प्रमुख, ए.सी.एस.कॉलेज, शंकरनगर

प्रस्तावना : "भारतीय संस्कृती स्त्रीच्या गुलामगीरीवर उभी आहे त्यागावर नाही." ^१ न्यायमूर्ती चंद्रशेखर धर्माधिकारी यांनी भारतीय स्त्री जीवनावर केलेले हे भाष्य महिलांच्या समाजजीवनाला अधोरेखित करणारे आहे. धर्म व समाज यांनी स्त्रींवर एक माणूस म्हणून जगण्यावर आणि स्वातंत्र्यावर जी बंधनं घातली होती, त्यातून त्यांना मुक्त करण्याचे काम स्वातंत्र्यपूर्व काळात समाज सुधारकांनी केले. या समाजसुधारकांपैकी महात्मा ज्योतिबा फुले व क्रांतीज्योती सावित्रीबाई फुले यांच्या कृतीशील सुधारणांचा महत्त्वपूर्ण वाटा आहे. त्यांच्या प्रयत्नांमुळे स्त्रीयांना शिक्षणाची संधी मिळाली आणि राजकारण, प्रशासन, क्रीडा, साहित्य, कला अशा विविध क्षेत्रात त्या सहभागी झाल्या. इतकेच नव्हे तर त्या त्या क्षेत्रातील कर्तृत्ववान व्यक्ती बनल्या. परंतु स्त्रीयांच्या या तेजोमय प्रगतीच्या वाटा आजही असुरक्षितता, शोषण, अवहेलना आणि अत्याचाराने मलीन झालेल्या दिसतात.

घरगुती हिंसा, कामाच्या ठिकाणची छेडछाड, लैंगिक शोषण, स्त्री म्हणून मिळणारी दुय्यम वागणूक, समाजामध्ये वावरतांना होणारे अत्याचार यासारख्या घटना आजही मोठ्या प्रमाणात घडत असल्याचे आपण प्रसार माध्यमातून दररोज पाहतो, वाचतो आणि अनुभवतो. स्त्रीयांना मिळणारे प्रतिष्ठेवर आणि सन्मानजनक वागणूकीवर त्या समाजाची नैतिक व सांस्कृतिक उंची ठरत असते. त्या दृष्टीने वरील घटनांमुळे आपला समाज किती अधोगतीकडे चालला आहे याची साक्ष पटते.

कल्याणकारी राज्यात संपुर्ण जनतेच्या सुरक्षिततेची आणि सर्वांगण विकासाची जबाबदारी शासनाची असते. त्या अनुषंगाने शासन आपल्या परीने प्रयत्नशीलही असते. समाजातील स्त्रीयांच्या सुरक्षिततेच्या दृष्टीने आणि त्यांच्या कल्याणाच्या दृष्टीने शासन अनेक कायदे करून आणि आवश्यक त्या यंत्रणा निर्माण करते. काळानुरूप त्यात सुधारणाही करत असते. प्रशासकीय स्तरावर महिला अत्याचार प्रतिबंधक विभाग, महिला पोलिस कक्ष, महिला सुरक्षा समिती, सामाजिक सुरक्षा विभाग, कौटुंबिक हिंसाचार अधिनियम, स्त्रीभ्रूण हत्या प्रतिबंधक उपाययोजना, कामाच्या ठिकाणी तक्रार निवारण समिती अशा यंत्रणांची व उपायांची योजना शासनाकडून करण्यात येते. महिलांच्या सुरक्षेच्या दृष्टीने आणि पिडीत महिलांना न्याय मिळवून देण्यासाठी उपरोक्त यंत्रणेबरोबरच शासनाने स्वतंत्रपणे 'महिला आयोगाची' निर्मिती केली आहे.

प्रस्तुत शोध निबंधातून महिला आयोगाच्या भूमिके संदर्भात आपण विश्लेषण करणार आहोत.

महिला आयोगाची निर्मिती :- स्त्रीयांवर होणाऱ्या निरनिराळ्या अत्याचारापासून व कौटुंबिक हिंसाचारापासून तिला संरक्षण व हक्क प्राप्त करून देण्यासाठी आजपर्यंत भारतीय दंड विधान कायदा, हुंडा प्रतिबंधक कायदा, सती प्रथा विरोधक कायदा, स्त्रीयांचे अश्लील प्रदर्शन विरोधी कायदा, घटस्फोट कायदा, कुटुंब कायदा, गर्भलिंग परीक्षण व गर्भपात विषयक कायदा अशा विविध कायदांची शासनाने तरतूद केली आहे. या सर्व कायदेशीर तरतूदीबरोबरच त्यांच्या प्रभावी अंमलबजावणीसाठी व महिलांना न्याय मिळावा म्हणून महिला कायदे व महिलांचा विकास यांचा अभ्यास करण्यासाठी शासनाने महिला आयोगाची निर्मिती केली आहे.

राष्ट्रीय महिला आयोग ही संविधानातील तरतूदी नुसार भारत सरकारने १९९२ मध्ये स्थापन केलेली वैधानिक संस्था आहे. १९९० च्या राष्ट्रीय महिला आयोग कायद्याद्वारे या आयोगाची स्थापना करण्यात आली.^२

महिला सबलीकरणाच्या व विकासाच्या कार्याला चालना देण्याच्या उद्देशाने महाराष्ट्र सरकारने जानेवारी १९९३ मध्ये राज्य महिला आयोगाची स्थापना केली. महिलांच्या प्रश्नांची दखल घेण्यासाठी अशा प्रकारचा आयोग स्थापन करणारे महाराष्ट्र हे देशातील पहिले राज्य आहे.^३

रचना : राष्ट्रीय महिला आयोगाच्या स्थापने संबंधीच्या कायदानुसार या आयोगात एक अध्यक्ष आणि पाच सदस्य असतात. त्यांचा कार्यकाल ३ वर्षांचा असतो. प्रशासकिय सेवेतील वरिष्ठ अधिकाऱ्याची सदस्य सचिव म्हणून नियुक्ती केली जाते. सदस्यांपैकी एक सदस्य अनुसूचित जाती किंवा अनुसूचित जमातीचा असतो. या आयोगाचे कार्यक्षेत्र जम्मू -कश्मीर राज्य वगळता संपुर्ण भारत आहे. या आयोगाचे कार्यालय नवी दिल्ली येथे आहे.^४

राष्ट्रीय महिला आयोगाची कार्ये :-^५ राष्ट्रीय महिला आयोग, अधिनियम १९९० च्या कलम १० नुसार खालील कार्ये करते.

१. महिला संरक्षणासाठी निर्माण करण्यात आलेला कायदेशीर मदतीचा आढावा घेणे, त्याचे परीक्षण करणे व त्याच्या प्रभावी अंमलबजावणीसाठी सरकारला सूचना देणे.

२. महिला संरक्षणासाठी निर्माण करण्यात आलेल्या कायद्याचे परीक्षण करणे व त्यात काही त्रुटी असल्यास सरकारला त्यात संशोधन करण्यासाठी मदत करणे.
 ३. महिला संरक्षणासंबंधीच्या निरनिराळ्या प्रकरणाचा शोध घेणे व ती प्रकरणे संबंधीत अधिकाऱ्याकडे चौकशीसाठी सोपविणे.
 ४. महिला अधिकाराचे हनन करण्यात आलेल्या घटनाचा स्वतः शोध घेणे किंवा त्या संबंधीची माहिती मिळाल्यास आवाज उठविणे.
 ५. महिलांच्या सामाजिक, आर्थिक विकासासाठी नियोजन प्रक्रियेत सहभागी होणे व प्रगतीचे मूल्यमापन करणे.
 ६. सुधारगृह, कारागृहे या ठिकाणी ठेवण्यात आलेल्या महिलांच्या स्थितीची पाहणी करणे, त्यांचे पुनर्वसन आणि सुधारणा संबंधीच्या शिफारशी करणे.
 ७. महिला संबंधीच्या विशिष्ट समस्या, भेदभाव या प्रकरणाचा शोध घेणे व त्यावरील उपाय सुचविणे.
 ८. महिलांचा सर्वांगीण विकास, उन्नती तसेच शैक्षणिक अभिवृद्धी बाबत संशोधन करणे.
 ९. अधिकांश महिला ज्या समस्यांना तोंड देत आहेत त्यासाठीच्या न्यायालयीन खटल्यास अर्थसाहाय्य करणे.
 १०. दरवर्षी केंद्रसरकारला आपल्या कार्याचा अहवाल सादर करणे व एखाद्या प्रकरणासंबंधी आवश्यकता असल्यास राज्यसरकारलाही तो अहवाल पाठविणे.
- उपरोक्त कार्यातून आपणास महिला आयोगाची स्त्रीयांच्या संदर्भातील महत्त्वपूर्ण भूमिकेची कल्पना येते.

निष्कर्ष :-

महिला आयोग ही महिलांना सन्मानाची वागणूक मिळावी यासाठी प्रयत्नशील असते. त्यामुळे आपली कार्ये व्यापक स्तरावर राबविण्याचा आयोग प्रयत्न करते. राज्य व विभागीय पातळीवरूनही महिलांच्या हितासाठी आयोग कार्य करते. 'पीडित तक्रारग्रस्त महिलेला आपली तक्रार नोंदविण्यासाठी राज्य महिला आयोगाच्या कार्यालयात मुंबई येथे येणे जाणे परवडणार नाही, यामुळे महिलांनी आयोगाकडे येण्यापेक्षा आयोगानेच महिलांच्या अत्याचाराला वाचा फोडण्यासाठी विभागीय पातळीवर जाण्याचा निर्णय घेतला आहे. अशी माहिती राज्य महिला आयोगाच्या अध्यक्षा अॅड. सुशीबेन शहा यांनी महिला आयोगामार्फत पीडित महिलांच्या सुनावणी मोहिमेबाबत दिली.'^६

आयोगाकडून समाजाच्या मानसिकतेत बदल घडवून आणण्यासाठी जाणीव जागृतीचे कार्यही करण्यात येते. काही महिन्यापूर्वी महाविद्यालयीन स्तरावर सुद्धा महिला संरक्षणाच्या अनुषंगाने कार्यशाळांचे आयोजन केले होते. एकंदरीत महिलांवरील अन्याय व अत्याचार दूर करण्यासाठी महिला आयोग सातत्याने आपल्या कार्यांना व्यापक बनवित आहेत. याचाच एक भाग म्हणून 'महाराष्ट्रातील एकूण १३५५ पोलिस स्टेशनच्या बाहेर महिला आयोगाच्या अधिकाऱ्यांचे दुरध्वनी क्रमांक लावण्याचा आयोगाचा प्रयत्न आहे.'^७ जेनेकरून महिलांना फोनवरून समुपदेशन व मार्गदर्शन करता येईल.

महिला आयोगाचे कार्य प्रचलित कायद्यांना व महिलांच्या संरक्षणासाठी निश्चितच पुरक आहेत. परंतु अज्ञान, अंधश्रद्धा, अशिक्षितपणा व पुरुषी अहंकार असलेल्या समाजात जाणीव जागृती बरोबरच महिलांच्या बाबतीत समाजाचा दृष्टीकोन निकोप व्हावा यासाठी व्यापक प्रयत्न करावे लागणार आहेत.

संदर्भ :-

१. व्ही. एन. दिनकर, महिलांची दशा व दिशा, नारी विकास प्रकाशन, मिनाक्षी महिला मंडळ नांदेड, २००६, पृ. ३३
२. www.wikiwand.com
३. प्रा. व्ही. बी. पाटील, मानवी हक्क, के ' सागर पब्लिकेशन, पुणे २००९, पृ. १३९.
४. www.wikiwand.com
५. प्रा. लक्ष्मण कोत्तापल्ले, भारतातील सामाजिक कल्याण प्रशासन व समाजकार्य, विद्याबुक पब्लिशर्स, औरंगाबाद, २०१४ पृ. १५३-१५४.
६. कविता काळे - बोरीकर, राज्य महिला आयोग : पीडित महिलांचा आधार, स्रोत- महान्युज, mr.vikaspedia.in
७. तत्रैव



122.

महिला अत्याचार-वास्तव

प्रा.रोहिणी निवृत्ती अंकुश-लोखंडे

(गृहविज्ञान विभाग)

खोलेश्वर महाविद्यालय, अंबाजोगाई, जि.बीड (महाराष्ट्र)

आज स्त्रियांवरील अन्याय, अत्याचार या संबंदात अनेक संस्था व व्यक्ती विविध प्रकाराने काम करत आहेत. त्या कामाला यशही येताना दिसते, पण एक अत्याचार, अन्याय हा पैलू वगळता स्त्रियांच्या अगणित समस्या आहेत. काही मूलभूत आहेत. काही स्त्रीस्वभाव प्रवृत्तीमुळे निर्माण झालेल्या आहेत, तर काही सामाजिक वस्तुस्थितीमुळे आहेत. एकीकडे आज सर्व क्षेत्रांत स्त्रिया पुरुषांच्या बरोबरीने आपले कर्तृत्व सिद्ध करताना दिसतात, पण हे प्रमाण संपूर्ण स्त्रीसमाजाच्या तुलनेत अगदीच नगण्य आहे. सर्वसाधारण स्त्रिया आजूनही विकासाच्या आणि आत्मनिर्भरतेपासून खूप दूर आहेत.

सामाजिक, आर्थिक, शैक्षणिक, ग्रामीण, शहरी, श्रमजीवी व गृहिणी वगैरे अनेक स्तरांवर महिलांच्या समस्या आहेत आणि दिवसेंदिवस त्या उग्र बनत आहेत. या सर्व समस्यांचा आयास करून स्त्रियांची सर्वांगीण विकासाकडे वाटचाल करण्यासाठी सर्व समस्या व त्यावरील उपाय, मागण्या अग्रक्रमाने मांडाव्यात व त्याची क्रमवारी लावावी. हा उद्देश सफल करण्यासाठी तरुण मुले-मुली, शासन व शासकीय योजना, स्त्री संघटना, सेवाभावी संस्था, राजकीय पक्षांच्या महिला आघाड्या या सर्वांचा सहभाग अपेक्षित आहे.

महाराष्ट्राचा विचार करता स्त्रियांवरच्या अत्याचारात आता देशात क्रमांक दोनवर आहे. महाराष्ट्राचे पुरोगामीपण अनेक प्रकारे आपण मोठ्या अभिमानाने सांगत असतो. फुले, शाहू, आंबेडकर यांचा महाराष्ट्राचा वारसा हा तर आपल्या अभिमानाचा विषय आहे. 'सावित्रीच्या लेकी' असा शब्दप्रयोग महाराष्ट्राच सर्वाधिक केला जातो. पण हे महाराष्ट्राचे पुरोगामीपण खरोखर अभिमानाने मिरवावं इतपत मोठं राहिलेलं आहे का ? आजची स्त्री जगातल्या कोणत्याही देशाच्या तुलनेत या देशात कुठेही मागे नाही. महाराष्ट्रातही ती मागे नाही. पन्नास वर्षांपूर्वी कोणी असे सांगितले असते की या महाराष्ट्रातल्या तीस-बत्तीस वर्षांच्या मुली मुंबई विमानतळावरून दिल्लीला एअरबस उडवू शकतील आणि सुखरूप उतरवू शकतील, तर ते खरे वाटले नसते. आज एअर इंडिया, इंडिगो, स्पाईसजेट, गो एअर अशा विविध भारतीय हवाई कंपन्यांमध्ये महाराष्ट्राच्या या सावित्रीच्या लेकी कुशल वैमानिक झालेल्या आहेत. अंतरिक्षात पृथ्वीच्या पलीकडे झेप घेणारी सुनिता विल्यम्स ही मूळची भारताचीच. असे एकही क्षेत्र नाही जिथे या देशात आणि राज्यात आज महिला प्रभावी नाहीत. या देशाच्या पहिला महिला राष्ट्रपती याच महाराष्ट्रातून झाल्या.

पण असे सगळे असूनही आज महाराष्ट्राला काहीसे अवमानित झाल्यासारखे झालो आहे. देशाच्या पातळीवरच्या अत्याचारात महाराष्ट्र देशात क्रमांक दोनवर येऊन पोहोचला आहे. स्त्री हक्काबद्दल महाराष्ट्र जागरूक आहे. स्त्रियांच्या सन्मानाचे अनेक कायदे महाराष्ट्राने प्रथम केलेले आहेत. भ्रूणहत्याचा कायदाही महाराष्ट्राने प्रथम केलेला आहे. तो मृणाल गोरे यांच्या विधानसभेतील सततच्या आग्रहामुळे झाला आहे, पण असे असूनही स्त्रीभ्रूणहत्येत महाराष्ट्र आघाडीवर आहे. बलात्कारात महाराष्ट्र क्रमांक दोनवर आहे, गुंडागर्दी, तरुणीच्या खुनाचे प्रयत्न, सासरच्या मंडळींकडून सुनेचा होणारा छळ, विनयभंग, बलात्कार आणि शेवटी महिलांचा बळी घेणे. गेल्या काही दिवसांत खैरलांजी ते जवखेडा या घटनाही किती शरमेच्या मानायला हव्यात. का तोच पुरोगामी महाराष्ट्र आहे का ? असा प्रश्न पडेल इतक्या टोकाच्या पलीकडे हा विषय गेलेला आहे आणि आणखी एक खटकणारी गोष्ट अशी की, जवखेडामध्ये जे भीषण कांड घडले त्याच्या विरोधात जे रस्त्यावर उतरले त्यात महाराष्ट्राचे सर्वपक्षीय लोक नव्हते. रिपब्लिकन पक्षानेच या विरुद्ध आवाज उठविला.

उद्देश:

१. स्त्रीयांच्या समस्या अभ्यासणे.
२. स्त्रीयांच्या समस्यांचे कारणे व सद्यःस्थिती अभ्यासणे.
३. स्त्री समस्यांविषयक शासकीय धोरणांचा कल अभ्यासणे.
४. स्त्री समस्या वास्तव स्थितीमध्ये अभ्यासणे व उपाययोजना करणे.

तीन वर्षांपूर्वी केंद्र सरकारने प्रसिद्ध केलेल्या आकडेवारीत स्त्री-अत्याचाराचा संदर्भातला तपशील जेव्हा संसदेत सादर केला तेव्हा उत्तर प्रदेश आणि बिहारमध्ये स्त्री अत्याचाराच्या सर्वाधिक घटना घडल्याची नोंद संसदेने घेतली. उत्तर प्रदेश आणि बिहार यांच्याही पुढे आता महाराष्ट्र स्त्री अत्याचारात आघाडीवर येऊ बघत आहे. दुर्दैवाने २०१२ ते २०१३ व २०१३ ते २०१४ या दोन वर्षांत स्त्री अत्याचारात देशपातळीवर महाराष्ट्राचा दुसरा क्रमांक आहे. इथे कोणतीही जात नसते, समूह नसतो, हा प्रश्न राजकीय केला तर

याला अनेक फाटे फुटू शकतात. वाढलेल्या शिक्षणाचा मानसिकता बदलण्यावर परिणाम किती होतो, याचा विचार शिक्षणशास्त्रींनी करण्याची आता गरज निर्माण झालेली आहे.

महाराष्ट्र केवळ महिला अत्याचारात देशात दुसरा आहे, असे नव्हे तर विनयभंगाच्या घटनांमध्येसुद्धा महाराष्ट्र देशात दुसराच आहे. बलात्काराच्या घटनांमध्ये मध्य प्रदेश पहिला (४३३५), महाराष्ट्र दुसरा (३०६३), राजस्थान तिसरा (३२८६), उत्तर प्रदेश चौथा (३२८५), ओडिशा (१८३२), आसाम (१९३७), पश्चिम बंगाल (१६८५), आंध्रप्रदेश (१६३५), छत्तीसगड (१३८०), झारखंड (१२०४), केरळ (१२३१), बिहार (११२८), गुजरात (७३२) आणि गोवा (८६).

विनयभंगाच्या घटनांमध्येही महाराष्ट्र दुसरा क्रमांकावर आहे. इथेही मध्यप्रदेश पहिला क्रमांकावर आहे. या सगळ्या आकडेवारीमध्ये महाराष्ट्र बराचसा आघाडीवर असावा, ही किती शरमेची बाब आहे. या क्रमांकांना तसे महत्त्व आहेही आणि नाहीही. पण जेव्हा संसदेत अशी एखादी यादी ठेवली जाते, त्या यादीत महाराष्ट्र असावा ही किती शरमेची बाब आहे.

यातही मुंबई शहर २०१६ मध्ये ५११ इतके बलात्काराचे गुन्हे दाखल करण्यात आले आहेत. यातील ४.९% बलात्काराचे गुन्हे लग्नाचे आमिष दाखवून झाले आहेत. तर १२.३७% बलात्कार हे शेजाऱ्यांकडून, ६.७% बलात्कार वडील किंवा पालकांकडून, ४.९७% नातेवाईकांकडून आणि ६% बलात्कार हे अनोळखी व्यक्तींकडून केले गेले आहेत. मात्र महिलांवरील होणारे हल्ले यामध्ये महिलांचा हुंड्यासाठी छळ, आत्महत्येस प्रवृत्त करणाऱ्या गुन्ह्यांमध्ये मागच्या वर्षाच्या तुलनेत २१% इतकी घट झाली आहे. या वर्षात भादवि कलमानुसार दाखल झालेल्या गुन्ह्यांमध्ये आरोपींना शिक्षा झाल्याचे प्रमाण ३८% झाले आहे.

मुंबई शहर महिला अत्याचाराचे प्रमाण-

२००८	-	१५७१
२००९	-	१३३२
२०१०	-	१४०९
२०११	-	१८४३
२०१३	-	१८९८

अपहरण १९८, बलात्कार २३२, विनयभंग ८१४, हुंडाबळी ८, सासरच्या व्यक्तींकडून छळ ३९०, मानसिक जाचाला कंटाळून आत्महत्या ६३, सोशल मिडीयाच्या माध्यमातून त्रास देणे ४३

केंद्रीय महिला व बालकल्याण मंत्रालयाने जाहिर केलेली आकडेवारी २०१६-१७ वर्षात - देशात बलात्कार व महिलांवरील हल्ले १,१७,०३५ इतक्या घटना नोंद त्यात-

महाराष्ट्र	-	१३,८२७
मध्यप्रदेश	-	१३,३२३
आंध्रप्रदेश	-	१३,२६७

सर्वाधिक बिहार व उत्तर प्रदेश, महाराष्ट्र दोन क्रमांक आहे.

वास्तवः

दिवसेंदिवस नागरी जीवनात कुटुंबाचा, वडीलधाऱ्या माणसांचा पगडा कमी होत आहे. शहरातील करमणूक, सौंदर्यप्रसाधने, हरत-हेच कपडे व चैनीच्या वस्तू तरुण मुलींना भुरळ पाडतात. इग्न न करता नोकरी करुन ऐष करणाऱ्या मुलींची संख्या वाढते आहे. मातृत्व झुगारुन देणाऱ्या स्त्रिया जुनी नैसर्गिक बंधने झुगारुन स्वकेंद्रीत आयुष्याच्या मागे धावत आहेत. बंधने इ गुगारुन एकदम मुक्तीकडे म्हणजे स्वैर जीवनाकडची ही वाटचाल सर्वांनाच झेपते असे नाही. काहींना अर्धवट यश आल्याने त्या भलत्याच जाळ्यात फसतात आणि स्वतःवर अनिष्ट प्रसंग ओढावून घेतात. यातूनच स्त्री समस्यांचा उदय होतो आणि शेवटी स्त्रियांचे जीवन हे जीवन न राहता नरक यातना होऊन बसते आणि त्यांच्या अस्तित्वाला अर्थच उरत नाही.

एकीकडे आज सर्व क्षेत्रांत स्त्रिया पुरुषांच्या बरोबरीने आपले कर्तव्य सिद्ध करताना दिसतात, पण हे प्रमाण संपूर्ण स्त्री समाजाच्या तुलनेत अगदीच नगण्य आहे. सर्वसाधारण स्त्रिया अजूनही विकासाच्या आणि आत्मनिर्भरतेपासून खूप दूर आहेत.

सामाजिक, आर्थिक, शैक्षणिक, ग्रामीण, शहरी, श्रमजीवी व गृहिणी वगैरे अनेक स्तरांवर महिलांच्या समस्या आहेत आणि दिवसेंदिवस त्या उग्र बनत आहेत. या सर्व समस्यांचा अभ्यास करुन स्त्रियांची सर्वांगीण विकासाकडे वाटचाल करण्यासाठी सर्व

समस्या व त्यावरील उपाय, मागण्या अग्रक्रमाने मांडाव्यात व त्याची क्रमवारी लावावी हा उद्देश सफल करण्यासाठी तरुण मुले-मुली, शासन व शासकीय योजना, स्त्री संघटना, सेवाभावी संस्था, राजकीय पक्षांच्या महिला आघाड्या या सर्वांचा सहभाग अपेक्षित आहे.

संदर्भसूची:

१. समस्या सोडविताना-स्त्री मुक्ती संघटना प्रकाशन
२. स्त्रीवाद, सामान्य स्त्रियांशी एकसंवाद-डॉ.सीमा साखरे, ४४,जस्टीस कोतवाल नगर, रिंगरोड, नागपूर ४४००२२
३. कुटूंब न्यायालय माहिती पुस्तिका-माहिती व जनसंपर्क महासंचालनालय, महाराष्ट्र शासन, मुंबई.
४. www.sakal.com



123.

बचत गटांच्या माध्यमातून महिलांचे आर्थिक सक्षमीकरण

डॉ.टी.एन.मगर
श्रीमती सुशीलादेवी देशमुख
महिला महाविद्यालय, लातूर.

प्रस्तावना :-

एकमेकांना सहकार्य करून आर्थिक व सामाजिक प्रगतीचा प्रयत्न करणे या संकल्पना पूर्वीपासून अस्तीत्वात आहेत. या संकल्पनेचा आधार म्हणजे 'भिशी' या संकल्पनेला अधिक मुर्त व व्यवहारी व कायदेशीर स्वरूप प्राप्त झाले ते बचत गट या माध्यमातून आशिया खंडातील मागास राष्ट्र म्हणून ओळखल्या जाणाऱ्या बांगला देशात स्वयंसहाय्यता बचत गटाचे मूळ दिसून येते. प्रा.महंमद युनुसयांनी सर्वात प्रथम स्वयंसहाय्यता बचत गटाची सुरुवात केली. दारिद्र्य निर्मूलनाचे कार्य बचत गटातून केले जाते. महिलांना आर्थिकदृष्ट्या आत्मनिर्भर करण्याच्यादृष्टीने स्वयंसहाय्यता बचत गटाची भूमिका महत्त्वाची आहे.

*** बचत गटाचा अर्थ :-**

- 1) गरिबी दूर करण्यासाठी स्वयंस्फूर्तीने संघटित झालेला महिलांचा गट म्हणजे स्वयंसहाय्यता गट होय. या गटाचे सदस्य नियमित बचत करून सामुदायिक निधी उभारतील तो ते सामुहिकपणे व्यवस्थापनासाठी वापरतात.
- 2) महिलांनी महिलांच्या विकासासाठी महिला मार्फत चालवली जाणारी प्रभावी व सुनियोजित आर्थिक सरंचना म्हणजे बचत गट होय.
- 3) एकाच प्रादेशिक समानता असलेल्या समविचारी समान गरजा, समान अपेक्षा असलेल्या विनियोग महिलांनी स्वः बचत करून बचतीचा विनियोग उपभोगासाठी करून कर्ज घेऊन व्यवसाय करणाऱ्या समुहास स्वयंसहाय्यता बचत गट म्हणतात.

*** बचतगटाची वैशिष्ट्ये :-**

- 1) बचतगटाचा मुख्य उद्देश्य सभासदाची प्रगती हा आहे.
- 2) बचत गटातील सर्व निर्णय सर्वसंमतीने घेतले जातात.
- 3) नियमित बचतीद्वारे, सदस्य, गटाची बांधणी करतील व त्यासाठी ते सदस्यांमागे बचतीचा दरमहा, दरआठवडी एक ठराविक रक्कम ठरवतील.
- 4) लोकसहभाग हा स्वयंसहाय्यता बचत गटाचा आधार आहे.
- 5) बचत गटाची संख्या 10-20 पर्यंत असते.
- 6) आर्थिक व्यवहाराबरोबरच सामाजिक कार्यात देखील गटाचा सक्रीय सहभाग असतो.

*** बचत गटाच्या माध्यमातून महिलांचे आर्थिक सक्षमीकरण :-**

प्राचीन काळाचा जर विचार केला तर पुरुषांना सर्वत्र महत्त्व होते. स्त्रीला दुय्यम स्थान देऊन त्यांचे क्षेत्र चूल व मूल या पुरतेच मर्यादित केले होते. भारतातील एकत्र कुटुंब पध्दतीमुळे कुटुंब प्रमुखास आर्थिक अधिकार होते. त्यामुळे स्त्रियांना फारसे आर्थिक अधिकार नव्हते पण आज काळ बदलला आहे. प्रत्येक क्षेत्रात स्त्रीया पुरुषांच्या बरोबरीने वावरताना दिसत आहेत.

पाश्चिमात्य संस्कृतीचा संपर्क, मोठ्या प्रमाणात झालेले नागरीकरण, औद्योगिकरण व निर्माण झालेली नवीन अर्थव्यवस्था यामुळे स्त्रियांच्या दर्जात बदल होत आहे. ग्रामीण भागातील महिलांना सक्षम करण्यासाठी व सामाजिक विकास करण्यासाठी त्यांना त्यांच्या हक्क व जबाबदारीची जाणीव करून देणे, त्यांना निर्णय प्रक्रियेत सहभागी करून घेणे स्थानिक स्वराज्य संस्थामध्ये त्यांना प्रतिनिधीत्व देणे या माध्यमातून महिलांचे समाजातील स्थान उंचावणे व समाजात महिलांचा अधिक सहभाग वाढविणे या सर्व बचतगटाच्या माध्यमातून त्यांना उपलब्ध करून दिल्या जातात. त्यामुळे महिला या सामाजिक, आर्थिक, शैक्षणिक या सर्व क्षेत्रात सक्षम होत आहेत. महिला आर्थिक विकास महामंडळाच्या माध्यमातून महिला स्वयंसहाय्यता बचत गटाच्या निर्मातीसाठी प्रयत्न केले जातात. याबरोबरच महिलेचा, सत्ता, संपत्ती व समान संधी यामध्ये पुढाकार वाढावा यासाठी विविध प्रकारचे प्रशिक्षण महिलांना दिले जाते.

नाबार्ड, ऍडऑन, रमाई महिला सक्षमीकरण, स्वयंसिध्दा योजना, तेजस्वीनी महिला ग्रामीण, सक्षमीकरण कार्यक्रम या चार कार्यक्रमाच्या माध्यमातून महिलांना आर्थिकदृष्ट्या सक्षम केले जाते. महिला बचत गटाच्या माध्यमातून आर्थिक संपन्नता आली व महिलांच्या विकासाला चालना मिळाली. स्वातंत्र्य पुर्वकाळापासून ते आजपर्यंत महिलांचे दारिद्र्य दूर करण्यासाठी अनेक योजना राबविल्या परंतु त्यात महिला सहभाग अत्यल्प होता. 7 व्या पंचवार्षिक योजनाद्वारे महिला सबलीकरणावर जास्त भर दिला आणि बचत गट निर्मातीवर लक्ष केंद्रीत केले. यामुळे महिलांचे आर्थिक व सामाजिक सक्षमीकरण होत आहे.

महिला सक्षमीकरणात बचत गटाचे योगदान अत्यंत महत्त्वपूर्ण आहे. बचत गटांच्या पुर्वी ग्रामीण भागातील महिलांना अत्यावश्यक गरजेच्यावेळी कर्जरूपाने आर्थिक मदत मिळविण्यासाठी सावकाराकडे जावे लागत होते. परंतु आज बचत गट महिलांनी स्थापन केल्यामुळे सावकारी पिळवणूकीतून सुटका झाली तसेच त्यांचा आर्थिक व मानसिक त्रास कमी झाला आहे. बचत गटामुळे भारतातील स्त्रीया उद्योजक बनत आहेत. ग्रामीण भागामध्ये लघुउद्योग मोठ्या प्रमाणात उभे राहत आहेत. बचत गटामुळे आर्थिक उलाढालीत महिलांचा सहभाग उत्पादन क्षेत्र, सेवा क्षेत्र, व्यापार क्षेत्राच्या माध्यमातून वेगाने वाढत असल्याचे दिसत आहे. नोकरी सोडून स्वयंरोजगार करण्याचा कल महिलांमध्ये वाढत आहे. भरतकाम, नक्षीकाम, नृत्यकला यात आवश्यक असणारा संयम समर्पण हा गुण पुरुषांच्या तुलनेत महिलामध्ये जास्त आहे. त्यामुळे कला क्षेत्रात महिलांची संख्या जास्त दिसून येते.

जगातील प्रमुख देशांमध्ये आज आढळून येणाऱ्या व्यवसायिक महिलांची, स्थिती जर पाहिली तर त्यात संयुक्त राष्ट्र अमेरिका पहिल्या क्रमांकावर दिसते. भारताचा 7 वा क्रमांक लागतो. स्वयंसहायता गटामुळे विविध स्तरावर सक्षमीकरण होत आहे. उद्योग, प्रशिक्षण, भांडवल उभारणी, विक्री व्यवस्था, यंत्र सामग्री, कच्चा माल कर्ज फेड इ. बाबींचे मार्गदर्शन बचत गटाद्वारे मिळाल्यामुळे महिला सक्षमीकरण होते.

* समारोप :-

अशाप्रकारे महिला बचत गटामुळे महिलांना सामाजिक प्रतिष्ठा प्राप्त झाल्याचे चित्र आपणास दिसून येते. तसेच आर्थिक दृष्ट्या ही त्या संपन्न झाल्या आहेत. जातीय सलोग्खा निर्माण होण्यामध्येही बचत गटाची विशेष भूमिका दिसून येते. महिलांनी अनेक क्षेत्रात भरारी घेतली असली तरी त्यांच्या समस्या आजच्या 21 व्या शतकातही कायम आहेत. तळागळातील दलित महिला, आदिवासी महिला, खेड्यातील महिलांपर्यंत शिक्षणाच्या सुविधा पोहचल्या नाहीत. या सर्व समस्यांचे मूळ आर्थिक आहे. अर्थापासून महिला घटक हा उपेक्षित राहिला आहे. महिलांचे खऱ्या अर्थाने आर्थिक सबलीकरण झाले तरच त्यांचा विकास होईल यासाठी महिलांना व्यवसायिक शिक्षण, प्रशिक्षण देण्यासाठी प्रोत्साहन दिले पाहिजे, तसेच महिला संबंधित विविध योजना ची अंमलबजावणी केली पाहिजे. तसेच महिला बचत गटांने महिलांच्या आर्थिक, सामाजिक व राजकीय वाढीस मदत केली पाहिजे, बदलत्या काळानुसार बचत गटानी आपले धोरण ठरविणे अत्यंत आवश्यक आहे.

* संदर्भ ग्रंथ सुची :-

- 1) लोकराज्य मासिक, डिसेंबर 2007, महाराष्ट्र शासन, मुंबई.
- 2) प्रा.कोतापल्ले लक्ष्मण, भारतातील सामाजिक कल्याण प्रशासन व समाजकार्य, औरंगाबाद 2014.
- 3) यशदा यशमंथन स्वयंसहायता बचत गट विशेषांक एप्रिल - जून 2006.
- 4) खंडागळे चंद्रकांत, भारतीय समाज, सांगली 1998.
- 5) डॉ.डी.आर.सचदेव अनुवाद-वासंती फडके सत्यवती राऊळ, भारतातील समाजकल्याण व समाजकल्याण प्रशासन, के सागर पब्लिकेशन्स पुणे-2009.



124.

कौटुंबिक हिंसाचार

(संदर्भ सिरसाळा परीसर)

प्रा. माने ऊषा यशवंतराव

श्री.पंडितगुरु पाडीकर महाविद्यालय, सिरसाळा, ता. परळी (वै.) जि. बीड

प्रस्तावना :-

भारतीय समाजातील स्त्रीचे दुय्यम स्थान हेच हिंसाचाराचे मुळ आहे. वैदिक काळात धर्म, अर्थ, काम, मोक्ष या जिवनाच्या चारही क्षेत्रात स्त्रियांची भूमिका प्रभावी होते असे आढळते. शिक्षणाचा आधिकार स्त्रियांना होता. जोडदार निवडीबाबत स्त्रियांना स्वातंत्र्य होते. पौढ विवाह पद्धती अस्तीत्वात होती. विधवांना पुनर्विवाह करण्याची परवांगी होती. असे दाखले धर्मग्रंथात मिळतात. उत्तर वैदिक काळापासून पुढे स्त्रियांचे स्थानात घजरन झालेली दिसते. ती मनुस्मृतीचा प्रभावानगी होती. मनुस्मृतीत स्त्रियांचे जिवन नियंत्रीत केले. तिच्यावर अनेक बंधने टाकून घरातच तिला बंधीस्त केले. अनेक अप-प्रचार व विधाने करून तिचा दर्जा निकृष्ट केला. चरित्राच्या बंधनात तिला बंधीस्त केले. मध्ययुगात स्त्रियांची स्थिती भिषण होती. बालविवाह सतिची चाल विधवा विवाह बंदी शिक्षणा पासून वंचितता, केशवपन या सारख्या प्रथानी स्त्रिचे जिवन नकोसे केले होते. ब्रिटिशांच्या आगमनानंतर त्यात थोडी सुधारणा झाली. समाजसुधारकांच्या प्रयत्नांमुळे स्त्रियांच्या समस्यांचे आत्मभान आले. राज्यघटनेने स्त्रि- पुरुषांना समान अधिकार दिले. तरी आजही स्त्रिला न्याय मिळत नाही कायदे आहेत घटना आहे तरी दिवसेंदिवस स्त्रियांवरील अत्याचार वाढतच आहेत. 21 व्या शतकात वावरत असतांना महिला पुरुषांच्या खांद्याला खांदा लावून काम करत आहेत. आज स्त्रिया कोणत्याच क्षेत्रात मागे नाहीत तरी स्त्रियांवरील अन्याय संपला आहे का, याचे सिंहावलोक करण्याची खरी गरज निर्माण झाली आहे कारण आज समाजामध्ये स्त्रियांवर अन्याय होण्याचे प्रमाण वाढले आहे. कुटुंबातील व्यक्ती कडून अन्यायात वारंवार भर पडत आहे. कौटुंबिक हिंसाचार प्रतिबंधक कायदा 2005 लोकांना व त्याची अंमलबजावणी 26 ऑक्टोबर 2006 ला सुरू झाली तरी कौटुंबिक हिंसाचाराच्या घटनात फरक पडलेला नाही.

कौटुंबिक हिंसाचाराचा अर्थ

हिंसाचार म्हणजे पुरुषी व्यक्तिची अशी कृती की, जी स्त्रिला त्रास देईल ती जखमी होईल हा हेतु डोळ्यासमोर ठेवून केली जाते. कौटुंबिक हिंसाचार म्हणजे शारिरिक, शब्दिक, लैंगिक, मानसिक किंवा आर्थिक छळ, हुंडा किंवा मालमत्ता देण्यासाठी महिलेला अपमानित करणे तिला शिविगाळ करणे विशेषतः अपत्य नसल्यामुळे तिला हिनवणे किंवा धमकावणे त्रास देणे दुखापत करणे जखमी करणे किंवा पिडीत महिलेचा जिव धोक्यात आणण्यास भाग पाडणे किंवा याचा जास तिच्या नातेवाईकांवर होणे. आर्थिक छळ करणे महिलेचे स्वतःचे उत्पन्न स्त्रिधन मालमत्ता किंवा इतर आर्थिक व्यवहार किंवा घराबाहेर काढणे या बाबींना कौटुंबिक हिंसाचार म्हटले जाते.

कौटुंबिक हिंसाचाराचे स्वरूप :

कौटुंबिक हिंसाचाराचे स्वरूप अशा वेगवेगळ्या माध्यमातून दिसून येते. शारिरिक, मानसिक, लैंगिक अत्याचार आणि आर्थिक अत्याचार

1. शारिरिक छळ :-

यात अतिश्रम मारझोड, तोंडात मारणे, तडाखा देणे, चावणे, लाथ मारणे, ढकलणे आणि दुखापत करणे या बाबींचा समावेश होतो. कुटुंबातील कामे स्त्रिची मक्तेदारी समजून स्त्रिला अती शारिरिक श्रम करावे लागतात. अतिश्रमाबरोबरच कधी कधी तिला मारहाणही केली जाते. कधी तिला जिवाला मुकावे लागते. अशिक्षित नाही तर शिक्षित कुटुंबातही हे घडते.

2. लैंगिक अत्याचार :-

लैंगिक अत्याचारामध्ये जबरदस्तीने समागम करणे, अशिलल फोटो काढणे, तुमची समाजातिल किंमत कमी होईल या दृष्टिने अशिलल चाळे करणे, तुमची बदनामी करणे किंवा अनेकसांगिक अशिलल कृत्य करणे या बाबींचा यात समावेश होतो.

3. मानसिक छळ:-

कुटुंबातून स्त्रिचा जाणिवपूर्वक मानसिक छळ केला जातो. अपमान करणे वाईट नावाने बोलवणे. चरित्राबद्दल संशय घेणे, मुलगा नाही म्हणून अपमान करणे. हुंडा आणला नाही म्हणून अपमान करणे महिलेच्या ताब्यात असलेल्या मुलाला शाळेत महाविद्यालयात जाण्यास मज्जाव करणे. नौकरी करण्यास मनाई करणे. तिला कोणासही बोलण्यास मज्जाव करणे. महिलेला जबरदस्ती विवाह करण्यास भाग पाडणे. महिलेच्या पसंतिच्या व्यक्ती बरोबर विवाह करण्यास मज्जाव करणे. अत्महत्येची धमकी

देणे इतर कोणतेही भावनात्मक अपशब्द वापरणे. कौटुंबिक घरकामात सुध्दा सतत चुका काढणे तिचा आत्मविश्वास कमी करण्याचा प्रयत्न केला जातो.

4. आर्थिक अत्याचार:-

आर्थिक अत्याचारात हुंड्याची मागणी करणे, महिलेला व तिच्या मुलांच्या खर्चासाठी पैसे न देणे, नौकरीला विरोध करणे, कामावर जाताना अडथळा निर्माण करणे. रोजगारातून मिळवलेला पैसा काढणे, तिला मिळालेला पैसा तिला वापरण्यास मज्जाव करणे, राहात असलेल्या घरातून हाकलून देणे. भाड्याच्या घराचे भाडे न देणे या बाबींचा समावेश होणे.

❖ कौटुंबिक हिंसाचाराची कारणे :-

स्त्रियांचे प्रश्न हे निसर्गदत्त नसून मानवनिर्मित आहेत. त्याची मुळे पुरुषप्रधान समाजरचनेत आहेत. जिवनाच्या सर्व पातळीवर पुरुषांचे वर्चस्व आहे व त्यांना सामाजिक मान्यताही आहे. यातूनच स्त्री पुरुषांचे संबंध हे पुरुष श्रेष्ठ व स्त्री कनिष्ठ या पध्दतीने तयार झालेले यातूनच कौटुंबिक हिंसाचारातही वाढ झाली त्याची कारणे खालील प्रमाणे.

1. पुरुष प्रधान कुटुंबसंस्था :-

पुरुषांच्या मालकीचे कुटुंब मानले जाते. त्यामुळे स्त्रीचे वेगळे अस्तित्व संपुष्टात येते निर्णय घेण्याचे अधिकार काढून घेतले जातात. कौटुंबिक व्यवहारात स्त्रीला अडकवून तिचे सामाजिक व्यवहारातून उच्चारान केले जाते. कुटुंबात हक्काची घरकाम करणारी, भोगवस्तु, अपत्याचे साधन म्हणून तिच्याकडे पाहिले जाते. या पुरुषप्रधान मानसिकतेमुळे स्त्रीला अनेक प्रत्यक्ष-अप्रत्यक्ष कौ. हिंसाचारला सामोरे जावे लागते.

2. धर्मशास्त्राचे प्राबल्य :-

" पिता रक्षितो कौमार्ये भ्रतार यौवने |
पुत्र रक्षितो वार्धक्ये, न स्त्री स्वातंत्र्य हर्ता ||

धर्मकारांनी स्त्रीला कर्मकांडे, व्रत कैवल्ये यात जखडून टाकले. मनुस्मृतीकारणे तिचे मानुसकीचे अधिकार काढून घेतले. स्त्री व पुरुष यांच्या कामाची विभागणी श्रेष्ठ व कनिष्ठ अशी केली गेली. वारसा हक्कापासून त्यांना वंचित ठेवले या सर्व बाबींचा धार्मिक अधिष्ठान देवून स्त्रियांचा स्थान व दर्जा गौण केला. त्यामुळे स्त्रीत्वाचा आदर भारतात निर्माण झाला नाही. स्त्री फक्त भोगवस्तु आहे. ही संकल्पना दृढ झाल्यामुळे पुरुषांना स्त्रियांवर अत्याचार करण्यास प्रोत्साहनच मिळाले.

3. अर्थिकदृष्ट्या परावलंबी :-

मध्ययुगीन काळात स्त्रियांचा शिक्षणाचा अधिकार काढून टाकण्यात आला त्यामुळे स्त्रिया शिक्षणापासून वंचित राहिल्या घरकामाला गौणस्थान दिल्या गेले. सेवेची कामे स्त्रियांकडे सोपवली पुरुषांची दासी ही प्रतिमा निर्माण केली गेली आर्थिक दृष्ट्या परावलंबी स्त्री पुरुषांवर अवलंबून राहिली घरात अश्रिताचे स्थान मिळाले. कुटुंबाचा मालक पुरुष समाजाला गेला. या मानसिकतेतून पुरुषांना स्त्रियांवर अत्याचार करण्यास एक परवानाच मिळाला यातून कौटुंबिक हिंसाचारला प्रोत्साहन मिळाले.

4. आक्रमकतेचा अभाव :-

स्त्रिचे अस्तित्व चुल व मुल एवढे संकलित केल्यामुळे समाजात वावरण्याचा अनुभव नाही, निर्णय घेण्याची सवय नाही, यातूनच ती मानसिकरित्या व भावनिकरित्या परावलंबी बनली तिची ही असुरक्षिततेची भावना मानसिकतेचा व व्यक्तिमत्त्वाचा भाव बनून जाते. आक्रमकतेच्या अभावामुळे कौटुंबिक अत्याचार सहन करते.

5. पुरुषप्रधान संस्कार:-

मुलांवर संस्कार करणारी माता पुरुष प्रधान संस्कृतीचा एक भाग असते. त्याच पध्दतीने मुलांवर पुरुष असल्याचा अहं व मुलींवर स्त्रि असल्याने सहजरित्या संस्कार जोपासले जातात.

6. मुलगी परक्याचे धन :-

जन्मापासूनच मुलगी परक्याचे धन मानले जाते. हे ही एक कारण अत्याचारात भर घालते. या शिवाय विकृतमनोवृत्ती, व्यसनाधीनता, लोभीवृत्ती चारित्र्याबद्दल संशय, नातेवाईकांचा हस्तक्षेप, कुरुपता, अर्थिकदृष्ट्या परावलंबन, कायद्याची कमकुवत अमलबजावणी इत्यादी कारणे स्त्रियांवरील अत्याचारात वाढ करतात.

7. संबंधीत सहित्याचा अढावा

समाजात कौटुंबिक हिंसाचाराने अक्राळविक्राळ रूप धारण केले आहे. जागतिक पातळीवर युनिफेम या आंतरराष्ट्रीय संघटनेने 2011 मध्ये प्रसिध्द केलेल्या आकडेवारी नुसार भारतात शारिरिक अत्याचार सहन करणाऱ्या महिलांचे प्रमाण 7.2 टक्के तर शारिरिक व लैंगिक अत्याचार सहन करणाऱ्या स्त्रियांचे प्रमाण 37.2 असल्याचे नमुद केले आहे. नॅशनल क्राईम ब्युरोने दिलेल्या आकडेवारीनुसार 2013 कौटुंबिक हिंसाचाराचे प्रमाण देशात वाढत आहे. युनायटेड स्टेट मध्ये दर 9 सेकंदाला 01 हिंसाचाराची घटना घडते. 3 पैकी 1 स्त्रीला मानसिक छळाला सामोरे जावे लागते. 5 पैकी 1 महिला तिच्या जिवनात बलात्काराला सामोरे जाते. 9.4% महिलांवर तिच्या पतिकडूनच बलात्कार होतात. 48.4% महिलांद्वा मानसिक हिंसाच्या बळी ठरतात. 2005 साली राष्ट्रीय

पातळीवर सरकारचा देशातील कौटुंबिक आरोग्यासंबंधी अहवाल प्रसिध्द झाला या अहवालानुसार 85% गरीब घरातुन कौटुंबिक हिंसाचार आढळतात. 80% श्रीमंत घरातुन कौटुंबिक हिंसाचार आढळतात. 60% मध्यमवर्गीय घरातुन कौटुंबिक हिंसाचार आढळतात. 2012 मध्ये नवी दिल्ली येथे केलेल्या अभ्यासात 92% महिलांना त्यांच्या आयुष्यात कधीना कधी सार्वजनिक ठिकाणी लैंगिक अत्याचारात सामोरे जावे लागते. 2015 मध्ये दै. सकाळ मध्ये राज्यात कौटुंबिक हिंसाचाराचे प्रमाण चिंताजनक या मथळ्याखाली बातमी आली होती. त्यात देशाभरात महिलांच्या संदर्भात तीन लाख गुन्ह्यांची नोंद झाली आहे . त्यापैकी महाराष्ट्रात 24895 गुन्हाची नोंद आहे हे प्रमाण 44.9% आहे. सिरसाळा पोलीस स्टेशन महिला हिंसाचाराच्या घटनांची आकडेवारी जुन 2017 पर्यंत नमुद केली आहे ती खालील प्रमाणे

2012	2013	2014	2015	2016	2017	एकुण
07	05	08	08	06	02	36

उद्देश :-

1. स्त्रियांवर झालेल्या कौटुंबिक अत्याचाराचा आढावा घेणे.
2. कौटुंबिक हिंसाचारास बळी पडणाऱ्या कारणांचा आढावा घेणे.
3. कौटुंबिक हिंसाचार झालेल्या स्त्रियांचे सामाजिक व आर्थिक स्थितीचे अध्ययन करणे.

गृहितके :

1. कौटुंबिक हिंसाचारास बळी पडण्याची कारणे असु शकतात.
2. कौटुंबिक हिंसाचार झालेल्या स्त्रियांचा सामाजिक दर्जा खालावलेला असेल.
3. कौटुंबिक हिंसाचार झालेल्या स्त्रियांचे मानसिक, शारिरिक आर्थिक व लैंगिक हिंसा होत असेल.

क्षेत्र :-

सिरसाळा व परिसर हे अध्यपनाचे क्षेत्र आहे. नमुना निवड व मर्यादा सिरसरात व परिसरातील 10 कुटुंबाची रॅन्डम पध्दतीने अभ्यासासाठी निवड केली. त्यात लॉटरी पध्दतीने निवड करून 3 केस घेतल्या हा अभ्यास ह्या तीन केस पुराताच मर्यादित आहे. सदरिल केस ह्या पोलीस स्टेशन मध्ये नोंदी व्यतिरिक्त आहेत. म्हणजेच समाजात कौटुंबिक इज्जत रत्यावर नको म्हणुन आही ह्या महिला त्रास सहन करताना दिसतात.

नमुना -1 :-

सिरसाळा व्यवसाय धुणे, भांडे करणे वय 45 जात धोबी पती व्यसनी आहे दारुचे व्यसन आहे. हे कुटुंब आज तडजोडी करुन एकत्र राहत आहे ह्यांनी पोलीस स्टेशन मध्ये नोंद नाही. मजुरी करुन खाणारे सर्व सामान्य कुटुंबातील हि स्त्री पुढे तिच्या वाटचाल मजुरीच, शिक्षण नाही 3 मुली व एक मुलगा असा परिवार दोन मुली व एक मुलाचे लग्न झाले आहे. 1 अंध मुलगी तिच्या पदरात आजही तिचा पती दारु पिऊन त्रास देतो शारिरिक व मानसिक छळ करतो. अंधमुलिवर लैंगिक अत्याचारातही त्याची तयारी म्हणुन सदरिल व्यक्तीने मुलिसोबत दोन वर्ष माहेरी राहिली आज कौटुंबिक तडजोडी होऊन पुन्हा हे कुटुंब एकत्र आले आहे. तुर्तास तरी व्यसन बंद आहे कुटुंबात शांतता आहे.

नमुना -2 :-

सिरसाळा वय 22 वर्ष व्यवसाय शिक्षण व मजुरी जात मराठा अंतर जातिय विवाह केलेला पती मांग समाजाचा अंतरजातीय विवाहामुळे माहेरचे दरवाजे बंद नवरा चारीत्र्यावर संशय घेवुन मारझोड करतो. बरेचदा समजुन सांगुनही त्याच त्रास देणे चालुच आहे. शिकुण नौकरी करावी या विचाराने संबंधीत व्यक्ती मजुरी करुण शिकत आहे. माहेरचे दरवाजे बंद कुणाचाही आधार नाही. आज काम केले तर खायला मिळते अशी परिस्थिती कुणाचा आधार नाही त्यामुळे निमुटपणे सहन करताना दिसते. पोलीसात केस केली तर जास्त त्रास देईल एक मुलगी पदरात राहायला स्वतःचे घर नाही. नवऱ्याला सोडल्यास समाज जगु देणार नाही. या विचाराने भिती पोटी ती कोणतीही तक्रार करत नाही.

नमुना -3:-

वय वर्षे 35 स्वतः नौकरी करते उच्चशिक्षित 2 मुले पतिचे शिक्षण M.A. तो पण नौकरी करतो पण व्यसन आहे. पैशासाठी तगादा नाही दिले तर अत्महात्याची धमकी देतो घराची इज्जत दाराज नको म्हणुन पोलीसात तक्रार दिली नाही. समजुन सांगुन ऐकण्याची मानसिकता नव्हती तेंव्हा तिलाच खंबीर भुमिका घ्यायला लावली. समजावुन कधी कायद्याचा धाक दाखवुन आज कौटुंबात स्थिरता आली आहे. तुर्तास तरी मानसिक त्रास नाही.

वरिल तिन्ही घटना वेगवेगळ्या समाज अर्थिक घटकातील आहेत 1 ची घटना अशिक्षित आहे. रिती रिवाज माननारी पती परमेश्वर म्हणुन त्याचे केलेला अन्याय सहन करणारी दुसरी नमुना -2 प्रेमात फसवणुक झालेली आहे. शिक्षण पुर्ण नाही. उत्पन्न स्थिर नाही आंतरजातीय विवाहामुळे समाजात सहानुभुती मिळत नाही. जिवन जगण्यासाठी अधार हवा म्हणुन त्रास सहन करते. नमुना 3 स्वतःच्या पायावर उभी आहे. कुटुंब टिकाव या भुमिकेतुन मानसिक त्रास सहन करते.

थोडक्यात काय तर या तिन्ही केसेस मध्ये कुटुंबाला विचार करणाऱ्या महिला आपल्या समोर आहेत तर पुरुषी वर्चस्व वेगवेगळ्या, अंगाणी वापरून आपण पुरुषत्व सिध्द करण्यासाठी कुटुंबाचा विचार न करणारे पुरुष या केस मध्ये दिसून येतात.

उपाय:-

स्त्रियांवरचे अन्याय बंद करायचे असतिल तर पुस्तकी ज्ञानासोबतच आत्मसंरक्षणाचे धडे हवेत कायदे तर हवेतच त्याच सोबत समाजाची मानसिकता बदलण्यासाठी प्रयत्न होण गरजेच आहे. मुलगा - मुलगी समानता ती बोलण्यापुरती नको तर सामाजिक, आर्थिक व सांस्कृतीक क्षेत्रात समानता देणे अवश्यक आहे कायदे आहेत. संविधानाने समानता बहाल केली आहे गरज आहे राबवण्याची मानसिकता निर्माण होण्याची समान संधीचा कायदा अस्तीत्वात आला तर तो सर्वांच्याच हिताचा ठरेल.

संदर्भ :-

1. ग्रामिण नागरी प्रश्न आणि समस्या :-डॉ. दा.धो. काचोळे
2. स्त्री - अभ्यास विविध पैलू :-डॉ. जयश्री गोडसे
3. भारतीय समाज प्रश्न आणि सामाजिक समस्या :-डॉ. डी.एल. तोरवणे
4. महिला सबली करण स्वरूप व समस्या :-डॉ. शुभांगी गोटे गव्हाणे
5. स्वयं सिध्दा :- जी श्रीधर (भा.पो.से.)
6. लोकसत्ता लोकप्रश्न 4 मे 2012
7. सकाळ वृत्त सेवा 18 मार्च 2015
8. NCADV
9. www.unwomen.org
10. सिरसाळा पोलीस स्टेशन (आकडेवा)



125.

कौटुंबिक हिंसा - अन्याय, प्रकार व स्वरूप

प्रा. गजानन मरगीळ

समाजशास्त्र विभाग,

शारदा महाविद्यालय, परभणी

मो.नं. ९८९०३६६१९०

भारतीय संविधानाच्या कलम १४ अन्वये महिलांना भेदभावापासून मुक्ती, कलम १५ अन्वये स्त्री-पुरुष समानता (Gender Equality) आणि कलम २१ अन्वये जिविताचे व स्वातंत्र्याचे संरक्षण व्हावे हा व्यापक हेतू डोळ्यासमोर ठेवून महिलांनी कौटुंबिक अत्याचाराला बळी पडू नये, समाजामध्ये कौटुंबिक हिंसाचार घडू नये म्हणून केंद्र शासनाने कौटुंबिक हिंसाचारापासून महिलांचे संरक्षण कायदा २००५ व नियम २००६ संपूर्ण भारतात २६ ऑक्टोबर २०१६ पासून लागू केला आहे.

कौटुंबिक हिंसाचारापासून महिलांचे संरक्षण कायदा २००५ अंतर्गत न्यायदंडाधिकारी हे पिडीत महिलेस त्रास देणारे पती किंवा इतर नातेवाईक, Live in Relationship या तत्वानुसार एकत्र राहणारा पुरुष साथीदार अथवा त्याचे नातेवाईक त्यांचेकडून शारीरिक, लैंगिक, आर्थिक आणि तोंडी किंवा भावनिक अत्याचाराने पिडीत महिलांना निवासाच्या अधिकारासह तिच्या सुरक्षिततेसाठी इतर आदेश काढून त्याद्वारे महिलेचे संविधानिक अधिकार सुरक्षित करू शकतात.

कौटुंबिक हिंसाचाराचा अर्थ :

मराठी भाषेतील कौटुंबिक हिंसाचार यालाच इंग्रजी भाषेत Domestic Violence असे म्हणतात. हिंसाचार या शब्दाचा अर्थ एखाद्या व्यक्तीकडून दुसऱ्या व्यक्तीस शारीरिक इजेसोबतच मानसिक इजा पोहंचिली जाते. त्याचा आघात त्या व्यक्तीच्या मनावर होतो.

एखादी हवी असणारी गोष्ट दुसऱ्याची इच्छा नसताना तिच्या जवळून बळजबळीने हिंसकावून घेण्यासाठी केलेले कृत्ये म्हणजे हिंसाचार होय.

कौटुंबिक हिंसाचार म्हणजे (कलम ३)

शारीरिक, शाब्दिक, लैंगिक, मानसिक किंवा आर्थिक छळ, हुंडा किंवा मालमत्ता देण्यासाठी महिलेला अपमानित करणे, तिला शिवीगाळ करणे, विशेषतः अपत्य नसल्यामुळे तिला हिनवणे किंवा धमकावणे, त्रास देणे, दुखापत करणे, जखमी करणे किंवा पिडीत व्यक्तीचा जीवन धोक्यात आणण्यास भाग पाडणे किंवा तिच्या कोणत्याही नातेवाईकांकडे हुंड्याची मागणी करणे व वरील सर्व गोष्टींचा दुष्परिणाम पिडीत व्यक्ती अथवा तिच्या नातेवाईकांवर होणे तसेच आर्थिक छळ करणे म्हणजे महिलेचे स्वतःचे उत्पन्न, स्त्रीधन, मालमत्ता किंवा इतर आर्थिक व्यवहार किंवा तिच्या हक्काच्या कोणत्याही मालमत्तेपासून तिला वंचित करणे, घराबाहेर काढणे.

वरील कौटुंबिक हिंसाचाराच्या व्याख्येतील महत्वाच्या बाबी पुढील प्रमाणे आहेत.

शारीरिक छळ जसे,

- | | | | | | |
|-----------|-------------------------------|--|----------|--------------|-----------------|
| १) मारहाण | २) तोंडात मारणे | ३) तडाखा देणे | ४) चावणे | ५) लाथ मारणे | ६) गुद्दे मारणे |
| ७) ढकलणे | ८) लोढणे (जोराचा धक्का मारणे) | ९) इतर कोणत्याही पध्दतीने शारीरिक दुखापत किंवा वेदना देणे. | | | |

लैंगिक अत्याचार जसे,

- जबरदस्तीने समागम करणे.
- अश्लील फोटो काढणे.
- चारित्र्याबद्दल किंवा वागणूकीबद्दल संशय घेणे.
- मुलगा झाला नाही म्हणून अपमान करणे.
- हुंडा आणला नाही म्हणून अपमान करणे.
- तुम्हाला किंवा तुमच्या ताब्यात असलेल्या मुलाला शाळेत, महाविद्यालयात किंवा इतर शैक्षणिक संस्थामध्ये जाण्यास मज्जाव करणे.
- नोकरी स्वीकारण्यास मज्जाव करणे.
- तुम्हाला किंवा तुमच्या बाब्यात असलेल्या मुलाला घरामधून बाहेर जाण्यास मज्जाव करणे.
- नेहमीच्या कामासाठी कोणत्याही व्यक्तीबरोबर भेटण्यास मज्जाव करणे.

- तुम्हास विवाह करावयाचा नसल्यास, विवाह करण्यास जबरदस्ती करणे.
- तुमच्या पसंतीच्या व्यक्तीबरोबर विवाह करण्यास मज्जाव करणे.
- त्याच्या/त्यांच्या पसंतीच्या व्यक्तीबरोबर विवाह करण्यास जबरदस्ती करणे.
- आत्महत्याची धमकी देणे.
- इतर कोणतेही भावनात्मक किंवा तोंडी अपशब्द वापरणे.

आर्थिक अत्याचार जसे,

- हुंड्याची मागणी करणे.
- तुमचे किंवा तुमच्या मुलाचे पालन-पोषणासाठी पैसे न देणे.
- तुम्हाला किंवा तुमच्या मुलांना अन्न, वस्त्र, औषधे इ. न. पुरवणे.
- तुम्हाला नौकरी करण्यास मज्जा व करणे.
- नौकरीवर जाण्यासाठी अडथळा उत्पन्न करणे.
- नौकरी स्वीकारण्यास संमती न देणे.
- पगारातून , रोजगारातून आलेले पैसे काढून घेणे
- तुमचा पगार, रोजगार वापरण्यास परवानगी न देणे.
- तुम्ही राहत असलेल्या धरातून हाकलून देणे.
- घराचा कोणताही भाग वापरण्यास किंवा घरात जाण्यास, येण्यास अडथळा निर्माण करणे.
- घरातील नेहमीचे कपडे, वस्तू वापरण्यापासून रोखणे.
- भाडण्याच्या घराचे भाडे न देणे.

महिलांचे अधिकार :

- तुमच्या किंवा तुमच्या मुलाविरुद्ध होणारे कौटूंबिक अत्याचार तुम्ही थांबवू शकतात.
- प्रतिवादीकडून तुमचे स्त्रीधन, दागदागिणे, कपडे इत्यादींचा ताबा मिळवू शकतात.
- न्यायालयाच्या संमतीशिवाय बँकेचे एकत्र खाते किंवा लॉकर प्रतिवादीने वापरण्यास प्रतिबंध करू शकतात.
- तुम्ही प्रतिवादी बरोबर ज्या घरात राहत होतात त्याच घरामध्ये राहू शकतात.
- प्रतिवादी घरामध्ये अशा तऱ्हेत किंवा ढवळाढवळ किंवा घराचे स्वास्थ्य बिघडवत असेल तर त्यास प्रतिबंध करू शकतात.
- प्रतिवादी तुम्ही रहात असलेले घर विकत असेल तर त्यास प्रतिबंध करू शकतात.
- प्रतिवाद्याकडून राहत्या घराचे भाडे मिळवू शकतात किंवा त्यांच्याकडून इतर कोणतीही पर्यायी व्यवस्था आवश्यक सुविधांसह मिळवू शकता.
- प्रतिवाद्याला न्यायालयाच्या परवानगीशिवाय तुम्ही राहात असलेल्या घरावरील हक्क हिरावून घेवू शकता येत नाही, त्यासाठी तुम्ही प्रतिबंध करू शकता.
- प्रतिवाद्याला घर / मालमत्ता ज्यामध्ये तुम्ही राहता त्यावर कर्ज काढता येवू शकत नाही किंवा गहाण टाकता येवू शकत नाही किंवा प्रतिवादी मालमत्तेवर इतर कोणताही बोजा निर्माण करू शकत नाही, त्यासाठी तुम्ही प्रतिबंध करू शकता.
- प्रतिवादीने तुम्हाला भेटण्याच्या प्रयत्नाला थांबवू शकता.
- प्रतिवादी तुमच्या मानविरुद्ध फोनवर बोलत असेल किंवा पत्राद्वारे, ईमेलद्वारे कोणत्याही प्रकारे संबंध ठेवत असेल तर तुम्ही त्यास मज्जा व करू शकता.
- प्रतिवादी विवाहाबद्दल तुमच्याशी बोलत असेल किंवा त्याच्या/त्यांच्या पसंतीच्या व्यक्तीला भेटण्यासाठी जबरदस्ती करत असेल तर त्यास मज्जाव करू शकता.
- प्रतिवादीस तुमच्या मुलांच्या शाळेपासून लांब राहणे किंवा तुम्ही किंवा तुमची मुले भेटणार असतील, अशा जागी जाण्यास मज्जाव करू शकता.

- प्रतिवादीस तुमच्या मुलांच्या शाळेपासून लांब राहणे किंवा तुम्ही किंवा तुमची मुले भेटणार असतील अशा जागी जाण्यास मज्जाव करू शकता.
- प्रतिवादीस पिस्तुल, इतर कोणतेही शस्त्र किंवा धोकादायक वस्तु बाळगण्यास मज्जाव करणे आणि अशाच इतर कोणत्याही वस्तु बाळगण्यास मज्जाव करू शकता.
- प्रतिवादीस मद्य किंवा अपायकारक द्रव्ये की, ज्याच्यामुळे कौटुंबिक हिंसा र घडला जातो त्याचे सेवन करण्यास मज्जाव करणे.
- प्रतिवाद्याकडून तुमच्यासाठी आणि तुमच्या मुलांच्या उपजिवकेसाठी खर्च मागू शकत.
- प्रतिवाद्याकडून होणाऱ्या शारिरिक दुखापतीच्या वैद्यकीय उपचारासाठी खर्चासहीत नुकसान भरपाई मागू शकता.
- प्रतिवाद्याकडून होणाऱ्या मानसिक यातना व भावनिक कष्ट यासाठी नुकसान भरपाई मागू शकता.
- चरीतार्थ गमवावा लागल्याबद्दल नुकसान भरपाईक मागू शकता.
- प्रतिवादीने तुमच्या ताब्यातील किंवा अधिकारील मालमत्ता काढून घेणे, नुकसान करणे, हानी करणे याबाबत मज्जाव करू शकता.
- मोफत कायदेविषयक सल्ला केंद्र, सेवा पुरविणाऱ्या संस्था, वैद्यकीय सुविधा, निवासगृह इ. मधून आवश्यक त्या सेवासुविधा प्राप्त करून घेवू शकता.
- भारतीय दंड संविधान ४९८ अ कलमखाली पोलीसात तक्रार दाखल करू शकता.
- पिडीत महिला प्रतिवाद्याकडून भारतीय दंड संहितेच्या कलम १२५ अंतर्गत मिळणाऱ्या पोटगी व्यतिक्रित, अतिरीक्त पोटगी स्वतःसाठी तेच स्वतःच्या मुलासाठी मागू शकता.
- तक्रार केल्याची प्रत, अर्ज केल्याची प्रत, वैद्यकीय अहवाल किंवा इतर वैद्यकीय तपासण्या तुम्ही किंवा तुमच्या मुलांनी केलेल्या असतील तर त्याच्या प्रती प्राप्त करू शकता.

उद्देश :-

- १) महिला सक्षमीकरणाचा अभ्यास करणे.
- २) महिलांच्या राजकीय सहभागाचा अभ्यास करणे.
- ३) प्रभावती महिला सक्षमीकरणातून सक्षमीकरणाचा अभ्यास करणे.

स्त्रीयांच्या गुलामीची परंपरा प्रदीर्घ आहे. स्त्रियांकडे मणुस म्हणून पाहिले जात नव्हते व नाही. महिलांच्या बाबतीत अनेक पूर्वगृह आहेत. यातून आजही तिची सुटका झाली नाही. आज महिलांच्या समाजिक, राजकीय, शारिरिक आणि बौद्धिक सबलीकरणाची गरज आहे. म्हणून म्हणून प्रथम महिला सक्षमीकरण म्हणजे काय याचा अभ्यास करू या.

महिला सक्षमीकरण :

महिला सक्षमीकरण ही स्त्री अधिकाराचा पुरस्कार करणारी व त्यांना वाकसाची समान संधी देणारी प्रक्रिया आहे. स्त्री-पुरुष समानता, सामाजिक न्याय व स्वावलंबी समाज स्थापन करणे म्हणजे सक्षमीकरण होय. सक्षमीकरणाचा अर्थ क्षमतावृद्धी, कल्याण, दारिद्र निर्मुलन, समानता व समबल- संतुलीकरा होय. सक्षमीकरण म्हणजे अंगभूत क्षमतांचा विधायक विचार होय. या माध्यमातून महिलामध्ये स्वभान किंवा आत्मभान निर्माण करणे होय. यासाठी स्त्री स्वातंत्र्य व स्त्रीमुक्ती ही सक्षमीकरणाची पूर्व अट आहे. सक्षमीकरणासाठी स्त्रीला स्वतःच्या गुलामगिरीची जाणीव होणे व शोषणमुक्तीचे आत्मभान येणे महत्वाचे आहे. सक्षमीकरणात सत्येची उतरंड पूर्वरचित करणे, स्वतः जागृत होणे, आपल्या विकासासाठी पुढाकार घेणे, आग्रह धरणे व गट बांधून दबाव निर्माण करणे होय. स्त्रियांनी स्वतःच्या प्रश्नांची चर्चा करणे, पर्याय सूचविणे, स्वःहिताचे राजकारण करणे, पुरुष दडपणुकीला आव्हान देणे, पुरुषसत्तेचा संकुच करून त्याची अलोचना करण्याची आवश्यकता आहे. यासाठी महिलांचा राजकीय सहभाग वाढणे आवश्यक आहे. स्थानिक स्राज्य संस्थांतील महिला आरक्षणामुळे महिलांना नेतृत्वाची संधी मिळाली, यामुळे महिलेचा राजकारणातील सहभाग वाढला व महिला सक्षमीकरणाला बळ मिळाले. केवळ एवढय्यावरच थांबून चालणार नाही, तर विधिमंडळात महिलांचा राजकीय सहभाग वाढवून अधिक प्रभावी सक्षमीकरणाची गरज आहे.

घरगुती हिंकारासंबंधी सद्यःस्थिती :-

संयुक्त राष्ट्र संघटनेच्या अहवालानुसार भारतात १५ ते ४९ वयोगटातील ७०% महिला कोणत्या ना कोणत्या प्रकारच्या घरगुती हिंसेच्या शिकार बदलेल्या आहेत. National Crime Reconrd Buro च्या रेकॉर्डनुसार २००४ मध्ये घरगुती हिंसाचाराच्या शिकारीच्या तक्रारी ५५४३९ दाखल झाल्या. २००३ मध्ये त्याच संख्या ५०७०३ होती. पती व सासरच्या नातेवाईकांकडून झालेल्या हिंसाचारात २००६ मध्ये ९.३% घरगुती हिंसाचारामध्ये वाढ झाली.भारत सरकार गृह मंत्रालय १९९१ ते

२००५ घरगुती हिंसाचाराची गुन्हे ८७% नी वाढले. याच कालावधीमध्ये ३४% महिला हुंडाबळी गेल्या. भारतात दररोज ३३ महिला हुंडाबळी घरगुती हिंसाचाराला जातात. वर्षाला १२००० महिलांची हत्या होते. महिला आयोगाच्या अध्यक्ष सु.श्री. गिरीजा यांनी मान्य केले आहे की, ३७% महिला ह्या घरगुती हिंसाचाराच्या शिकार बनतात. घरगुती हिंसाचाराची स्थिती ही प्रत्यक्ष नोंदविलेल्या तक्रारीपेक्षा कितीतरी पटीने जास्त असते.

घरगुती हिंसाचाराचे स्वरूप :-

- १) सासरी व माहेरी केली जाणारी मारहाण .
- २) आत्महत्या
- ३) स्त्रीलिंगी गर्भ हत्या.
- ४) हुंडाबळी

घरगुती हिंसाचाराची कारणे :

- १) आर्थिकदृष्ट्या स्त्री परावलंबी
- २) स्त्री शिक्षणाचे अल्प प्रमाण
- ३) सदोष सामाजिकरण
- ४) अयोग्य प्रथा , परंपराचा प्रभाव
- ५) मद्य सेवनाच्या प्रमाणात वाढ
- ६) पितृ सत्ता कसंस्कृतीचा वारसा

घरगुती हिंसाचाराचे परिणाम:

भारतामध्ये दिवसेंदिवस वाढत जाणारा स्त्रीयावारील अत्याचार याचा परिणाम समाजावर विपरित होत आहे . स्त्री अत्याचारामुळे स्त्रीयांचे जनन दराचे प्रमाण घटू लागले. महिलांमध्ये नैराशाची भावना निर्माण होऊ लागली स्त्री आत्महत्येचे प्रमाणे वाढले . घरगुती हिंसाचाराचे प्रमाण पुढील प्रमाणे आहेत.

- १) स्त्री-पुरुषाच्या प्रमाणात घट
- २) स्त्रीयाच्या आरोग्यावर परिणाम
- ३) स्त्रीयाच्या नैराशाची भावना वाढीस
- ४) स्त्रीयाच्या वैवाहिक जिवनातील समस्या वाढ
- ५) घटस्फोटातील महिलांच्या संख्येत वाढ
- ६) वधुला जाळण्याच्या घटनेत प्रमाणात वाढ
७. स्त्रीयांच्या मानसिक आरोग्यावर परिणाम

संदर्भग्रंथ :

१. भारतीय नारी व समाज - रचना जैन एस.के. पब्लिशर्स अँड डिस्ट्रीब्युटर्स अन्सारी रोड, दरिया गंज, न्यु दिल्ली, २०१२.
२. भारतीय समाज आव्हाने आणि समस्या - राजलेटे, पिंपळापुरे अँड पब्लिशर्स, नागपूर जुन २०११.
३. दै. लोकसत्ता, महाराष्ट्र टाईम्स.
४. महिला व बालविकास मंत्रालय.



126.

महिला सुरक्षा विषयक आव्हाने

प्रा.डॉ. मारोती बालासाहेब भोसले
मराठी विभागप्रमुख
स्वा.सै. सूर्यभानजी पवार महाविद्यालय,
पूर्णा (जं.) जि. परभणी -४३१५११

प्रस्तावना :-

महिला आणि पुरुष दोन्ही निसर्गाची आपत्य आहेत. त्याने पुरुष रांगडा आणि बलशाली तर महिला नाजूक आणि सुंदर बनविली. पुरुषाच्या कर्तृत्वामध्ये त्याचे सौंदर्य तर महिलेच्या सौंदर्यामध्ये तिचे सामर्थ्य दडलेले असते. पुरुष आणि महिला खरे तर एकाच नाण्याचा दोन बाजू जे एकमेका शिवाय राहू शकत नाहीत. तसेच एकमेकाशिवाय परिपूर्ण नाहीत. हजारोवर्षांपासून ते एकमेकांच्या साथीने राहत आहेत.

प्राचीन काळापासून भारतात पुरुषप्रधान संस्कृती असल्यामुळे इथे पुरुषांचे वर्चस्व राहिले आहे. बालपणी मुलगी म्हणून वडीलांच्या, तरुणपणी पत्नी म्हणून पतीच्या तर म्हातारपणी मुलांच्या दडपणात महिलाना जगावे लागते. पूर्वी स्त्रिया अतिषय आनंदाने पुरुषासोबत रहायच्या. त्यामुळे पूर्वी स्त्रिया सुरक्षित असायच्या आलिकडे स्त्रिया शिक्षण घेऊन पुरुषाची बरोबरी करीत आहेत. स्त्री मुक्तीची भाषा बोलू लागल्या आहेत. त्यामुळे पुरुषाच्या मनात पूर्वी स्त्रीविषयी असणारा आदर, तिच्याकडे पहाण्या दृष्टिकोन बदलत चालला आहे. शिकलेल्या स्त्रिया पाश्चिमात्य संस्कृतीच्या प्रभावत आपल्या भारतीय संस्कृतीला विसरत चालल्या आहेत. पाश्चिमात्य संस्कृतीच्या अनुकरणामुळे आपणच पुढारलेल्या आहोत. या भ्रमात वावरण्याच्या स्त्रियांचे प्रमाण वाढत आहे.

कौटुंबिक हिंसा :-

स्वातंत्र्योत्तर काळात शिक्षणाचा प्रचार आणि प्रसार मोठ्या प्रमाणात झाला. शिक्षण खेडोपाडी पोहोचले. महिलांच्या शिक्षणातही बऱ्याच अंशी वाढ झाली. आपल्या वाटयाला आलेले जीवनातील दुःख, संकट, संघर्ष आपल्या मुलीच्या वाटयाला येऊ नये म्हणून आई वडील आपल्या मुलींना शिक्षण देण्यासाठी आहोरात्र कष्ट करीत आहेत. मुलगी शिकली म्हणजे तिचा विवाह एखाद्या घरंदाज, नोकरीवाल्या मुलाशी व्हावा ही प्रत्येक मुलीच्या आई वडीलांची अपेक्षा असते त्यात गैर काही नाही. प्रत्येक मुलीच्या वडीलांना असेच वाटत असल्यामुळे एखादा नोकरीला मुलगा सावडला त्या मुलासाठी कमालीची स्पर्धा सुरु होत आहे. त्यामुळे 'हुंडा' पध्दतीला चालना मिळत आहे.

आपल्या मुलीवरील प्रेमापोटी तिचे वडील मुलाने जेवढा मागीतला तेवढा हुंडा द्यावयास तयार होतात. आणि प्रत्यक्ष पैसा उभा करतेवेळी अचानक काही अडचणी आल्या आणि ठरलेल्यावेळी पैसा दिला नाही, की मुलीला पती, सासू, सासरे, नणंद, दीर यापैकी कोणीही किबहुना सर्वजण शारीरिक, मानसिक छळ करतात. कित्येक ठिकाणी सासरा, दीर, लैंगिक आत्याचार देखील करतात. एवढे करूनही पैसा मिळत नसेल तर जाळून मारणे, घरावरून ढकलून देणे असेही प्रकार आपण वर्तमानपत्रतून नेहमी वाचन असतो. वास्तविक पाहता हुंडा पध्दतीला कायद्याने बंदी आहे. परंतु अनेक महिला कौटुंबिक हिंसाचाराच्या हुंडाबळी जात आहेत हे ही तितकेच खरे आहे. हे देखील महिला सुरक्षेसंदर्भातील आव्हान आहे. कौटुंबिक हिंसा केवळ पुरुषच करतात असे नाही तर स्त्री देखील स्त्रीचा छळ करते हिंसे मध्ये देखील प्रत्यक्ष किंवा अप्रत्यक्ष सहभागी असते.

महिला आत्याचार आणि प्रसार माध्यमे :-

लोकशाहीमधील सर्वात प्रभावी अस्त्र म्हणजे प्रसार माध्यम. शासन आणि प्रशासन यांना वठणीवर आणून समाजात होणाऱ्या अन्यायाविरुद्ध आवाज उठविण्याचे काम प्रसार माध्यमांनी करावे. आणि तेही निःपक्षपातीपणे करावे ही अपेक्षा असते. प्रसार माध्यम हे लोकशाहीचा खऱ्या अर्थाने आधारस्तंभ असतो. परंतु तोच आधारस्तंभ आधार झालेला पहावयास मिळत आहे.

अलिकडच्या काळात प्रसार माध्यम पक्षपती बनत चालली आहेत. समाजावर होणाऱ्या अन्यास आत्याचाराला वाचा फोडण्याऐवजी कोणाची वाचा बंद करायची आणि नको त्याला बोलते करायचे हे प्रसार माध्यम करीत आहेत. एखाद्या स्त्रीचे शोषण झाले असेल. तिच्यावर अन्याय, आत्याचार झाला असेल तिची बातमी आतल्या पानावर लहानशा कोपऱ्यात येते आणि सौंदर्य प्रसाधनाची जाहिरात करणारी उघडीनागडी स्त्री मात्र पहिल्या पानावर असते.

एखाद्या स्त्रीवर लैंगिक आत्याचार झाला असेल त्याचे नको तेवढे तपशील देऊन बातम्या लिहिल्या जातात. तेंव्हा सामान्य वाचकाला प्रश्न पडतो की प्रसार माध्यम आत्याचार थांबविण्याचा प्रयत्न करीत आहेत की त्याला उत्तेजन देण्याचा प्रयत्न करीत आहेत. स्त्रियांचे नाचगाणे, रियालीटी शो, चित्रपटांच्या जाहिराती यांना नको तेवढी प्रसिध्दी देऊन स्त्री ही केवळ भोग्यवस्तू आहे अशा पध्दतीने दर्शवितात.

पैशाच्या हण्यासापोटी स्त्री चित्रपट, नाटक, जाहिरात सौंदर्य स्पर्धा यामध्ये उघडे नागडे दृश्य चित्रित करीत आहे रात्री बेरात्री पुरुषा बरोबर पब, बारमध्ये, दारुपितानी आहेत. त्यांचा विपरीत परिणाम आजच्या तरुण पिढीवर होत आहे. त्याचा विपरीत परिणाम आजच्या तरुण पिढीवर होत आहे. दिल्ली पासून गल्लीपर्यंत इंटरनेटचे जाळे पसरले आहे. शहरापासून खेड्यापर्यंतच्या महानगरे, तरुण सर्वांकडे अँड्रॉईड मोबाईल आले आहेत. त्यामध्ये असणारे अश्लिल व्हिडीओ पाहून विकृत मनोवृत्ती तरुण निष्पाप मुलींवर लैंगिक आत्याचार करीत आहेत ते पुन्हा प्रसार माध्यमातून बातमीच्या रूपाने समाजात येत आहे.

महिला आत्याचार एक आव्हान :-

भारत स्वतंत्र होऊन सत्तरवर्षे उलटली शिक्षण खेडोपाडी पोहोचले. समाजामध्ये स्त्री आणि पुरुषांच्या शिक्षणाचे प्रमाण वाढले. तसे महिलांवरील आत्याचाराचे प्रमाण देखील वाढले. सकाळी शाळेत जाण्यासाठी घरातून बाहेर पडलेली आठ वर्षाची शाळकरी मुलगी, महाविद्यालयीन तरुणी, नोकरीवर जाणारी महिला, शेतात कामावर जाणारी साठ वर्षाची म्हातारी कोणीही असो. ती सायंकाळी सुरक्षीतपणे घरी परत येईल याची खात्री उरली नाही.

सकाळी वर्तमान पत्र उघडल्याबरोबर कुठेतरी महिला आत्याचार झाल्याची बातमी असतेच. असा एकही दिवस नाही ज्यादिवशी आत्याचाराची बातमी नाही. दररोज एखाद्या कोवळी निष्पाप कळी कुस्करली जात आहे. तिच्या शरीराचे लचके तोडले जात आहेत. ती कोणाच्या तरी वासनेची शिकार बनत आहे. अनेकदा महिलांवर आत्याचार करून त्यांचा निर्घृणपणे खून केला जात आहे. अशा प्रकारे आत्याचार करणारे वासनांध विकृत मनोवृत्तीचे लोक कमी होण्याऐवजी दिवसेंदिवस वाढत चालले आहेत.

महिलांवर होणाऱ्या आत्याचारातील वाढ हा आज समाजापुढे चिंतेचा विषय बनला आहे. नव्हे ते एक मोठे आव्हान उभे टाकले आहे. महाराष्ट्रभर गाजलेले खैरलाजी सामुहिक बलात्कार प्रकरण, भारतभर जनक्षोभ उसळलेले दिल्लीतील निर्भया बलात्कार प्रकरण आणि महाराष्ट्रभर, क्रोध, राग, अनावर करणारे कोपडी बलात्कार प्रकरण असो ह्या सर्व महिलांवरील आत्याचार करणाऱ्या घटना संवेदनशील माणसाचे मन सुन्न करणाऱ्या असून गांभीर्याने विचार करायला लावणाऱ्या आहेत.

अशा प्रकारे महिला सुरक्षा विषयक अनेक आव्हाने आज समाजापुढे उभे टाकले आहेत. त्यावर महिलांनी आणि समाजाने गांभीर्याने विचार करावा लागणार आहे. नाही तर त्यात दिवसेंदिवस वाढ होऊन एक दिवस परिस्थिती अतिभयावह निर्माण होणार यात शंका नाही. त्यामुळे महिलांनी स्वतःची काळजी स्वतः घ्यावी.



127.

स्त्री चळवळीच्या पाऊलखूणा**प्रा. मेघराज रा. शिंदे**

सिधुताई जाधव कला व विज्ञान

महाविद्यालय, मेहकर

मो. न.९८९०१९३३१५

२०१२ मध्ये दिल्लीतील घटनेने जो काही कल्लोळ उठला आणि त्यातून एकूण भारतात सर्व ठिकाणी स्त्रियांवरील विशिष्ट हिंसाचार, विशेषतः बलात्कार या प्रश्नाला ज्याप्रकारे वाचा फुटली ती पाहता मनात अनेक गुंतागुंतीचे विचार येऊ लागले आणि मग कल्पना निघाली की, मराठीतून जी स्त्रियांची आत्मकथने /स्वकथने १९८० च्या दशकापासून जोरकसपणे आली, त्यातून स्त्रिया या शब्दाचा अर्थ एकीकडे फोल ठरत होता, तर परिवर्तनाची एक वेगळी वाट दिसू शकेल असेही तेव्हा वाटले होते. म्हणूनच असंख्य लोकानी एकत्र रस्त्यावर येऊन हिंसाचाराच्या सर्व तऱ्हेच्या अविष्कारांनी खचून न जाता दुःखातून वर येऊन, रस्त्यावर नृत्य करून सोहळे करावे आणि हिंसाचाराचा अंत झाला पाहिजे अशी मागणी करावी, हा कार्यक्रम माध्यमांनी उचलून धरला आहे. एवढेच नव्हे, तर राजकीय दूतावास आणि युनायटेड नेशन्सचे सचिव कार्यालयसुद्धा याला पाठिंबा देत आहे. अशा वातावरणात हिंसाचारविरुद्ध बोलणे महत्वाचे वाटले तरी, पुरेसे वाटत नाही कारण, त्यामागील कार्यक्रमपत्रिका जागतिक पातळीवरील असल्याने प्रत्येक समाजाच्या भूमीवर चाललेल्या संघर्षांना त्यात विरघळवून टाकले जाईल की काय असे वाटते. जेव्हा हीच असंख्य लोक हिंसाचारविरुद्ध स्थानिक पातळीवर उभी राहतील तेव्हा, तेथे काहीना भांडवलाचा हिंसाचार दिसेल तर काहीना राज्यसंस्थेचा आणि त्यातून सर्वांनाच जोडलेले हिंसाचार लक्षात येऊन नवे परिवर्तन घडेल.

भारतामध्ये १९७० साली स्त्री-अभ्यासक ही ज्ञानशाखा उच्च शिक्षणामध्ये हस्तक्षेप करून प्रस्थापित झाली. १९८० नंतरच्या काळात स्त्री-अभ्यासविषयक विश्लेषणात्मक लिखाण होऊ लागले. स्त्री-शिक्षण ते स्त्री-अभ्यास असा प्रवास ऐतिहासिक वारसा या दृष्टीने तपासला गेला. खरोखर यापूर्वीच महाराष्ट्रात जोतिबा- सावित्रीबाई फुले, पंडिता रमाबाई, धोंडो केशव कर्वे तर विसाव्या शतकात डॉ. बाबासाहेब आंबेडकरांनी हिंदू कोड बिल मांडून स्त्री प्रश्नाच्या सोडवणुकीचा जाहीरनामा मांडला. अशा मंडळींना शिक्षणामुळे स्त्रियांच्या अवनत परिस्थितीला शह बसेल आणि त्यांना न्याय मिळेल अशी भूमिका मांडली.

स्वातंत्र्योत्तर काळात स्त्री-प्रश्नासंदर्भातील परिप्रेक्ष्यामध्ये बदल झाला आणि उच्च शिक्षणामध्ये स्त्री-अभ्यास नावाच्या ज्ञानशाखेचा जन्म झाला. क्रमाक्रमाने गरीब, अशिक्षित, परिघाबाहेर ठेवल्या गेलेल्या बहुसंख्य स्त्रियांची दखल घेतली जाऊ लागली. स्त्री-अभ्यास हे परिवर्तनाचे चिकित्सक साधन होऊ शकते हा मुद्दा १९८० च्या दशकात महत्वपूर्ण ठरला. एकोणिसाव्या शतकातील पंडिता रमाबाई, आनंदीबाई जोशी, रखमा दाजी इ. झगडणाऱ्या स्त्रियांच्या जीवनावर प्रकाश टाकला गेला.

१९७५ साली मात्र ठाकरसी महिला विद्यापीठातील डॉ. स. गं. मालशे यांनी रददीतून शोधून काढून ताराबाई शिंदे यांचे स्त्री-पुरुष तूलना हे १८८२ चे पुस्तक प्रसिध्द केले. मराठीतील स्त्री-अभ्यासासाठी एक अत्यंत मौलिक संहिता यामुळे अनेक देशी-परदेशी अभ्यासकांना उपलब्ध झाली. १९७८ साली प्रसिध्द झालेली विधवा विवाह चळवळ (१८०० ते १९००) हे पुस्तक पुन्हा एकदा स्त्री-अभ्यासाच्या दृष्टीने महत्वाचे आणि पायाभूत ठरले. १९८० च्या दशकात भारतीय अर्थ विज्ञान वर्धिनीने मी बाई आहे म्हणून हे पुस्तक प्रसिध्द केले. याच वर्षी छाया दातारांचे स्त्री-पुरुष नावाचे महत्वाचे पुस्तक प्रसिध्द केले. स्त्री-अभ्यासाच्या दृष्टी स्त्रियांचे अनघड थेट अनुभव तसेच त्यांचा मौखिक इतिहास सांगणारी कथने किती पायाभूत आहेत हेही सिध्द झाले.

१९८९ साली मौखिक इतिहासाचा प्रत्यक्ष आविष्कार करणारे आणि आंबेडकरी चळवळीतील स्त्रियांचा सहभाग कसा होता हे सांगणारे आम्हीही इतिहास घडवला हे पुस्तक उर्मिला पवार आणि मीनाक्षी मून यांच्या संपादनाखाली प्रसिध्द झाले. भारतातील स्त्रिया जातीच्या, धर्माच्या, अर्थव्यवस्थेच्या कोंडीत जगत असल्या तरी सामाजिक चळवळीच्या अवकाशात त्या सार्वजनिक जीवनात कृतीशील सहभाग घेत होत्या, त्या परिवर्तनाच्या वाहक होत्या. हे या पुस्तकातून स्पष्ट झाले.

१९७३ साली भारतातील पहिले स्त्री-अभ्यास केंद्र मुंबईतील एस.एन.डी.टी. विद्यापीठात प्रस्थापित झाले.

१९७४ ते १९८१ या काळात या केंद्राने मराठीतूनही स्त्री-मुक्तीच्या पाऊलखूणा नावाचा प्रकल्प टाटा समाजविज्ञान संस्थेच्या अंतर्गत असलेल्या स्त्री-अभ्यास केंद्राने हाती घेतला आणि त्या माध्यमातून महत्वाची पाच पुस्तके प्रसिध्द केली.

१९९० च्या दशकात स्त्री-अभ्यासाची कक्षा स्त्रियांनी, स्त्रियांसाठी, स्त्री-प्रश्नावर केलेले अभ्यास अशा चौकटीत मर्यादित ठेवण्यातले धोके स्पष्ट होऊ लागले. स्त्री-अभ्यासाची व्याप्ती वाढविण्याची गरज विशेषतः १९९० नंतर जागतिकीकरण आणि मूलतत्त्ववादाच्या संदर्भात अधिक जाणवू लागली. या नव्या जाणवेतून पुणे विद्यापीठातील सावित्रीबाई फुले यांचा वारसा सांगणाऱ्या स्त्री-अभ्यास केंद्राने वाचनसाहित्य निर्माण केले. त्यातच स्त्री-अभ्यासासाठी विविध कुटुंबांचे सामाजिक अंगाने लिहिलेले इतिहास किती आवश्यक आहेत हे जाणवून १९९७ साली ख्रिस्ती सामाजिक संघटनांचे लिंगभावविषयक दृष्टिकोण तपासणारा निबंध प्रसिध्द केला. स्त्रीवादी परिप्रेक्ष्य भारतीय संदर्भात अब्राहमणी चौकटीत विकसित करता येते का याचा शोध घेणाऱ्या निबंधांचे संकलनही १९९८ साली प्रसिध्द झाले.

१९९० च्या दशकाच्या अंतिम टप्प्यावर भारतातील समकालीन कळीचे प्रश्न : स्त्रीवादी चर्चाविश्वाचा आढावा या नावाचे संकलन पुणे विद्यापीठाच्या स्त्री-अभ्यास विभागाने सुगावा प्रकाशनाने प्रसिध्द केले. थोडक्यात, स्त्री-अभ्यासाला एकाच वेळी स्वायत्तता आणि जोडलेपणा स्वीकारून संकुचित अस्मितेच्या चौकटीतून स्वतःची सुटका करून घेणे भाग पडले. तसेच भारतातील आणि महाराष्ट्रातील स्त्री चळवळीलाही हे भान ठेवावेच लागले. हेच भान स्त्रियांच्या आत्म-स्वकथनातून दिसून येते

मलिका अमर शेख यांच्या मला उदध्वस्त व्हायचंय या काळाच्या पडद्याआड गेलेल्या स्वकथनाने स्त्री प्रश्नाची सुरुवात केली आहे. नामदवे ढसाळ यांचे अतिशय थेट आणि धारदार नेतृत्व मलिका अमर शेख यांना कसे दिसले. दलित पँथर ने संकुचित ब्राह्मणी हिंदुत्वाला कसे हेलपटवले आणि त्याच वेळी कम्युनिस्ट विचारसरणी विषयी कशी घृणा निर्माण केली गेली होती आणि राजा ढाले आणि नामदेव ढसाळ या दोन सर्जनशील माणसांनी एकमेकांना कसे संपवले हे सगळे यात आहे. हे आत्मकथन नेहमीच महत्वाचे वाटते आणि त्यातही नामदवे, मलिका हयांचे एकमेकांना जपणे, सांभाळणे आणि मलिकांचे नामदवे यांच्यावर विश्वासून स्वस्थ होणे हे सुध्दा महत्वाचे वाटते.

यानंतरचा १९७० साली प्रसिध्द झालेल्या सांगत्ये एका हंसा वाडकर यांचे आत्मकथन महत्वाचे आहे. हंसा वाडकर नाटक, सिनेमांमध्ये रमल्या होत्या परंतु त्यातून त्या व्यसनातून बाहेर पडण्याचा त्यांचा प्रयत्न आणि आर्थिक समतोल साधण्याचा प्रयत्न सांगत्ये एका मध्ये बरेच काही शिकवून जातो. विशेषतः हंसा वाडकर नाचणार नाहीत, गाणार आहेत यावर झालेला गलबलाट यासंबंधीचा मजकूर वाचला की, एकाच वेळी कलावंत म्हणून जगताना, मुलाबाळावर प्रेम करण्याची इच्छा ठेवणे आणि बदनामीमधून जुने आयुष्य झुगारण्याचा प्रयत्न महत्वाचा वाटतो.

लीला आवटे यांच्या मी घडले अशी या स्वकथनातील मजकूर असाच महत्वाचा आहे. बुद्धिवाद आणि अन्यायाविरुद्ध चीड ही दोन मूल्ये घेऊन १९३० ते १९५० या राजकीयदृष्ट्या मंतरलेल्या कालखंडात ज्या मुलींना स्नेहगट तयार करता आला, त्याचा एक भाग म्हणजे लीला आवटे, महात्मा गांधी, जवाहरलाल, सुभाषचंद्र हे ज्या काळाचे रोल मॉडेल होते, त्या काळात राष्ट्र सेवादलसुध्दा किती जोरकसपणे कार्यरत होते, हे या उताऱ्यातून समजते. समाजभान असलेली ही शिक्षिका आपल्या विवाहाकडे, कुटुंबाकडे किती जागरुकतेने पाहत होती हे वाचल्यावर जाणवते की, भक्तिकाळात तुकारामांना गुरु करणारी बहिणाबाई, आणि लीला आवटे यांचे एक नाते आहे असे वाटते.

या नंतर २००३ साली प्रसिध्द झालेले आणि गाजलेले उर्मिला पवारांचे आयदान त्यातील एक लहानसा परिच्छेद महत्वाचा आहे एकीकडे पतीचे आजारपण थकत जाणे आणि तरीही उर्मिला पवारांना किडन्या देऊन दुसऱ्याचा जीव वाचवावासा वाटतो, उगाच रडत बसायचे नाही हे सुत्र घेऊन जगलेल्या उर्मिलाताई कपाळाचा टिळा आणि पोटचा गोळा अशी दोन दुःखे सोसतात. आणि म्हणतात, मी माझ्या आयुष्याचं हे आयदान त्याची वीण वाचणाराला काय देणार आहे फार तर, त्याला त्याच्या जगण्याची आठवण करून देईल किंवा एखाद्याला ते फेकून द्यावं असंही वाटेल पण इथल्या प्रत्येक व्यक्तीचं जगणं हे एक सामाजिक वास्तव आहे एवढ्या दृष्टीनं माझ्याही जगण्याकडे त्यानं पाहावं अशी अपेक्षा आहे.

या नंतरचे २०१२ साली प्रसिध्द झालेले हिरा पवारांचे स्वकथन आताच्या काळाला भिडण्याच्या दृष्टीने महत्वाचे म्हणून आहे. साध्या वस्त्रांमधला पण भर्जरी माती ल्यायलेला कवी दया पवार यांच्या आणि हिराच्या कुटुंबाचे जमिनीवरचे दैनंदिन जगणे आणि त्यातील गुंतागुंत, आंतरविरोध आपण केवळ एक नमुना म्हणून येथे वाचणार आहोत. ध्येय आणि विचार घेऊन जगणारी ही माणसे बाळंतपणाचा सगळा ताण सोसत नोकरी करणे, आपली स्वतःची कमाई करणे आणि प्रतिष्ठेने जगणे असा सगळा ध्यास घेऊन आपल्या मुलाबाळांवर माया करून नांदते.



128.

भारतीय महिला सबलीकरणाच्या विविध पैलूंचा अभ्यास**डॉ. हरिहर शिवदास मोहोकार**

अर्थशास्त्र विभाग प्रमुख,

राजीव गांधी, महाविद्यालय, मुदखेड जि. नांदेड.

भारताला स्वातंत्र्य मिळून आज ६८ वर्ष उलटून गेले तरी इतर देशांच्या तुलनेत भारताचा म्हणावा असा विकास झालेला आढळून येत नाही. तसेच स्वातंत्र्यानंतरही भारतातील चूल आणि मुल, घराची जबाबदारी व नोकरी सांभाळणे तसेच समाजात स्वतःचे स्थान सिद्ध करणे या विविध आघाड्यावर कार्य करावे लागते. त्यामुळे तीची दमछाक होऊन तीचे आरोग्य धोक्यात आले आहे. भारतीय घटनेच्या १५ व्या कलमानुसार स्त्री-पुरुष असा भेदभाव करता येत नाही. पण प्रत्यक्षात आजही सर्वच क्षेत्रात स्त्रीयांना दुय्यम स्थान दिले जात आहे. अशा परिस्थितीत भारतातील स्त्रीही सबलीकरण साध्य करण्यास अपात्र ठरत आहे. प्राचीन काळापासून स्त्रीयांना भारतात संपत्ती प्राप्त करण्याचा आणि शिक्षण घेण्याचा अधिकार नव्हता. परंतु महात्मा फुले, राजाराम मोहन रॉय, धोंडो केशव कर्वे, सावित्रीबाई फुले, रमाबाई रानडे, डॉ. बाबासाहेब आंबेडकर या सारख्या समाजसुधारकांच्या प्रयत्नामुळे स्त्रीयांच्या स्थितीमध्ये थोडीफार सुधारणा झाली आहे.

ब्रिटीश सरकारच्या राजवटीत भारतीय महिलांच्या स्थितीत सुधारणा करण्यासाठी अनेक कायदे करण्यात येऊन त्यांची अंमलबजावणी झाली. त्यामुळे स्त्रीयांच्या विकासाचा मार्ग ब्रिटीश काळात सुरू झाला. स्वातंत्र्य प्राप्ती नंतर भारतात केंद्र व राज्य सरकारांनी स्त्रीयांच्या स्थितीत सुधारणा करण्यासाठी अनेक उपाय योजना केल्या आहेत. जसे कायद्याने महिलांना वडीलांच्या संपत्तीतून हिस्सा प्राप्त झाला. स्थानिक स्वराज्य संस्थेत महिलांना राखीव जागा ठेवून त्यांना राजकारणात स्थान दिले आहे. तसेच सरकारी नोकऱ्यामध्ये देखील महिलांसाठी ३३ टक्के जागा आरक्षित करून त्यांना नोकऱ्याची संधी उपलब्ध करून दिली आहे. त्यामुळे काही प्रमाणात आर्थिक दृष्टीकोणातून महिला सक्षम झाल्या आहेत. परंतु आजही बहुसंख्य महिलांच्या वाट्याला गरीबीचे, लाचारीचे व असुरक्षिततेचे जगणे लाभले आहे. त्यामुळे सामाजिक दृष्ट्या आजही त्या सबल नाहीत. जसे पुरुषाप्रमाणे रात्री प्रवास करतांना किंवा कामाच्या ठिकाणी वावरत असतांना त्यांना चांगली वागणूक प्राप्त होत नाही. तसेच लैंगिक अत्याचार, बलात्कार, हत्या इत्यादी सारख्या अमानवी कृत्यास आज अनेक स्त्रीया बळी पडत आहे. यावरून असे निदर्शनास येते की, सामाजिक दृष्ट्या स्त्रीयांचे सबलीकरण झाले नाही. म्हणून काळाची गरज म्हणून स्त्रीयांचे सबलीकरण होणे आवश्यक आहे.

स्वातंत्र्यानंतर भारतीय स्त्री-पुरुषात समानता आणण्यासाठी १९५९ मध्ये बळवंतराव मेहता समितीने प्रयत्न केले. तसेच पंचायतराज व्यवस्थेत महिलांचा सहभाग वाढविण्यासाठी १९९२ मध्ये ७३ वी घटनादुरुस्ती करून स्थानिक स्वराज्य संस्थेचे पुनरुज्जीवन करून महिलांसाठी राखीव जागा ठेवण्यात आल्या आहेत. परंतु आजही राजकारणात महिलांची टक्केवारी फारशी वाढू शकली नाही. ज्या मोजक्या महिला राजकारणात आहेत त्यापैकी फार थोड्या महिला सक्षमपणे व स्वतःच्या बळावर राजकारण करीत आहे. परंतु बाकी महिलांचे राजकारणात सक्षमिकरण होऊ शकले नाही. ही भारतीय लोकशाहीला न शोभणारी बाब आहे.

१९९४ मध्ये महाराष्ट्र राज्याने महिला धोरण जाहीर केले. तेव्हा महाराष्ट्र हे महिला धोरण जाहीर करणारे भारतातील पहिले राज्य ठरले. या धोरणामागे स्त्रीयांचे जीवनमान उंचावून त्यांना आर्थिक, सामाजिक व राजकीय दृष्टीकोणातून सबल करणे हा उद्देश होता.

महिला सबलीकरणाचा अर्थ

परिवर्तन हा निसर्गाचा नियम आहे. माणूस जेव्हा जन्म घेतो तेव्हा त्याला जीवन जगण्याचा अधिकार मिळाला पाहिजे. याच दृष्टीकोणातून महिला ही अबला न राहता सबला असून तीला समाजाच्या निर्मितीमध्ये, शिक्षणामध्ये, व्यवहारामध्ये व समाजव्यवस्थेत दुय्यम स्थान दिल्या गेले. मानवी समाजात महिलांचे व पुरुषांचे योगदान हे समान असावे या दृष्टीकोणातून प्रत्येक क्षेत्रात महिलांची क्षमता १००% सिद्ध करून तीचे अस्तित्व मान्य करणारा समाज निर्माण झाल्यास तेव्हाच महिला सबलीकरण साधले गेले असे म्हणावे लागेल.

सबलीकरण म्हणजे आर्थिक, सामाजिक व राजकीय दृष्टीकोणातून करण्यात येणाऱ्या सुधारणामधून समाजात पुरुषांच्या बरोबर एक व्यक्ती म्हणून स्त्रीयांमध्ये परिवर्तन करणे होय. महिला सबलीकरणाचे निर्देशक म्हणून महिलांना घर, जमीन, प्लॉट या स्थावर मालमत्तेत मालकी व नियंत्रण मिळवून देणे, सामाजिक व सांस्कृतिक निर्णय प्रक्रियेमध्ये तींचा सक्रिय सहभाग घेणे तसेच स्थानिक स्वराज्य संस्थेपासून तर राष्ट्रपती पदापर्यंत एक नागरीक म्हणून कार्य करण्यास प्रोत्साहन देणे आवश्यक आहे.

थोडक्यात स्वतःच्या आयुष्याचा निर्णय स्वतः घेण्याची क्षमता निर्माण करणे, दुसऱ्यावर स्वामित्व स्थापीत करण्यापेक्षा स्वतःच्या क्षमतांचा विकास करून स्वतःच्या विकासात आत्मनिर्भरपणे कार्य करून आर्थिक संसाधनावर नियंत्रण प्रस्थापीत करणे,

आर्थिक व सामाजिक पिळवणूकीला आव्हान देऊन राजकारणात व समाजकारणात सक्रिय भूमिका पार पाडणे म्हणजेच महिला सबलीकरण होय.

वर्तमानकाळात आर्थिक, सामाजिक व राजकीय सबलीकरण साध्य करणे आवश्यक ठरते.

१) आर्थिक सबलीकरण :

एखादे राष्ट्र हे विकसीत आहे किंवा अविकसीत आहे. हे ठरविण्यासाठी त्या देशाचे राष्ट्रीय उत्पन्न मापदंड मानला जातो. भारताला देखील हीच मापदंड लागू पडतो. भारतात शेतती क्षेत्र हे असे क्षेत्र आहे ज्यामध्ये महिलांचे योगदान हे पुरुषानपेक्षा जास्त आहे. परंतु महिलांना मात्र या क्षेत्रात पुरुषा एवढी मजुरी न देता कमी मंजूरी दिली जाते. हे कटुसत्य आहे. प्राचीन काळापासून ते आधुनिक काळापर्यंत स्त्रियांना कामाचा मोबदला कमी, हिन दर्जाची वागणूक, कमी रोजगार, आर्थिक पिळवणूक इत्यादी परीस्थितीला सामोरे जावे लागते. ह्या परिस्थितीत सुधारणा करून महिलांचे सबलीकरण करण्याचा प्रयत्न बचत गटाच्या माध्यमातून केला पाहिजे. आज भारतात जवळपास २० लाख बचत गट निर्माण झाले आहे. या बचत गटांना अत्यल्प व्याजदराने बँका कर्ज देत आहे. या कर्जातून अनेक महिला व्यावसायिक म्हणून तयार होऊन आज आत्मनिर्भरपणे व्यवसाय करित आहे. त्यामुळे त्या स्वतःच्या कुटुंबाचा अर्थार्जन स्वतः करित आहे, ही एक महिलांची सबलीकरणाकडेच वाटचाल आहे. तसेच आज जागतिकीकरणाच्या प्रक्रियेत किरण बेदी, किरण नायर, रोहिणी निलकेने, निता अंबानी, अरुंधती भट्टाचार्य सारख्या स्त्रियांनी स्वतःचे आर्थिक सबलीकरण सिद्ध केले आहे. अशाच प्रकारे प्रत्येक क्षेत्रात कमी अधिक प्रमाणात महिला सबल होऊन एका बळकट राष्ट्राची निर्मिती करित आहे.

२) सामाजिक सबलीकरण

समाजातील चालीरीती, रुढी, परंपरा या बंधनामुळे स्त्रीचे सामाजिक खच्चीकरण मोठ्या प्रमाणात होत आहे. स्त्री ही सामाजिक, बंधनामुळे व तीच्यावर समाजाने केलेल्या अत्याचारांमुळे ती अबला बनली आहे. यात परीवर्तन होण्याची गरज आहे. स्वातंत्र्यापूर्वी अनेक समाज सुधारकांनी महिलांच्या सामाजिक परिस्थितीत परीवर्तन घडवून आणण्यासाठी कार्य केले. स्वातंत्र्यानंतर देखील महिलांच्या सामाजिक परिस्थितीत बदल घडवून तीला समाजात सन्मानाचे स्थान प्राप्त करून देण्यासाठी प्रयत्न केला आहे. जसे महिलांच्या ओरंग्यात सुधारणा करण्यासाठी प्रत्येक गावात प्राथमिक आरोग्य केंद्र सुरु केले, प्राथमिक शाळा निर्माण करून महिलांना शिक्षण दिले, कुटुंब कल्याण कार्यक्रम राबविले, नोकरीत संघी दिली. या सर्वांचा परिणाम म्हणून आज महिला पुरुषांच्या खांद्याला खांदा लावून रेल्वे, प्रशासन, शिक्षण, आरोग्य इत्यादी क्षेत्रात गरुड झेप घेतली आहे.

३) राजकीय सबलीकरण

प्राचिन काळापासून महिला ह्या निर्णय प्रक्रियेमध्ये काही प्रमाणात भाग घेतांना आढळून येतात. परंतु स्वातंत्र्यापूर्वी भारतीय महिलांना राजकारणात सहभाग नगण्य होता. परंतु स्वातंत्र्य प्राप्तीनंतर घटनेने महिलांना राजकीय स्वातंत्र्य दिले. त्यामुळे मतदान करण्याचा व निवडणूकीत उभे राहण्याचा हक्क कायद्याने स्त्रियांना मिळाला. परंतु राजकारणात पुरुषांचे वर्चस्व अधिक असल्यामुळे मोजक्याच स्त्रियांनी राजकारणा पदार्पण केले. त्यामुळे ही बाब विचारात घेऊन १९९२ मध्ये ७३ वी घटना दुरुस्तीने महिलांचा राजकारणातील मार्ग मोकळा करून महिलांना राजकीय दृष्ट्या सबलीकरण करण्याचा प्रयत्न केला. त्यामुळेच आज प्रतिभाताई पाटील ही महिला राष्ट्रपतीपदावर आरुढ होऊन कार्य करू शकली.

निष्कर्ष :

आधुनिक युगातील कमावणाऱ्या स्त्रियांच्या बाबतीत असे आढळून येते की, तींच्या जीवनशैलीत, उत्पन्नात, दृष्टीकोणात आमूलाग्र बदल आढळून येतो. ती अलीकडे रुढी, परंपरा, सामाजिक बंधने इत्यादीतून बऱ्यापैकी मुक्त झालेली आढळून येते. तसेच दिवसेंदिवस ती अधिक परिपक्व, धाडसी व निर्णयक्षम बनत चालली आहे. परंतु आज नोकऱ्यांमधील आर्थिक जबाबदाऱ्या व घरातील कौटुंबीक जबाबदाऱ्या सांभाळतांना तिला अधिक धावपळ करावी लागत आहे. म्हणून भारतीय स्त्रीया येणाऱ्या काळात अधिकाधिक सबल होण्यासाठी मानसिक, शारीरिक, शैक्षणिक व आर्थिक दृष्टीने अधिक सक्षम व्हावे लागेल.

संदर्भ सूची

- १) प्रतिमा इंगोले, स्त्रीचे भावविश्व आणि आधुनिकता, सोनल प्रकाशन, पान नं. ७१ ते ७३.
- २) अग्रवाल जे.सी., भारत मे नारी शिक्षा, विद्यानिहार प्रकाशन, नई दिल्ली.
- ३) डॉ. नंदिनी तडकलकर, 'महिलांचे सबलीकरण आणि शेतकरी महिला आघाडीचे योगदान, अल्फा प्रकाशन, नांदेड.
- ४) डॉ. सौ. सरल धारणकर, आधुनिक भारतातील स्त्री जीवन, य.च.म.मु.वि. नाशिक.
- ५) डॉ. तिवारी आणि डॉ. शुक्ला, भारतीय नारी, ए.पी.एच. पब्लिशिंग कार्पोरेशन, नई दिल्ली, २००२.



129.

कौटुंबिक हिंसाचाराचे प्रकार**प्रा. डॉ. बब्रुवान केरबाजी मोरे**

इतिहास विभाग प्रमुख

महात्मा फुले महाविद्यालय, अहमदपूर

ता. अहमदपूर जि. लातूर (महाराष्ट्र)

प्रस्तावना :-

कुटुंब संस्थेचे स्त्री व पुरुष हे दोन महत्वपूर्ण घटक आहेत. मानवी जीवनात स्त्रियांचे स्थान अत्यंत महत्वपूर्ण व प्रभावशाली मानले जाते. मानवाच्या प्रगतीमध्ये प्रत्यक्ष व अप्रत्यक्षपणे स्त्रीचे महत्वपूर्ण योगदान आहे. महापुरुषांना जन्म देणाऱ्या स्त्रीला जीवनात अनेक वाईट प्रसंगांना तोंड द्यावे लागते. स्त्री शिक्षणाचा प्रसार, स्त्रियांचे आर्थिक स्वावलंबन, स्त्री संरक्षणाचे विविध कायदे होऊनही स्त्रीयांवरील कौटुंबिक अत्याचारात वाढ होत आहे. आजच्या आधुनिक जीवनातही स्त्रीया अपमाणीत जीवन जगत आहेत. यासाठी पुरुषप्रधान संस्कृती कारणीभूत आहे.

वैदिक कालखंडात स्त्रियांची भूमिका प्रभावी स्वरूपाची होती. शिक्षणाचा व आपला जोडीदार निवडण्याचा अधिकार स्त्रियांना होता. विधवांना पुनर्विवाह करण्याची परवानगी होती. एकंदरीत वैदिक काळाच्या सुरुवातीला भारतीय स्त्रीचे स्थान महत्वपूर्ण होते. यानंतर उत्तर वैदिक काळात स्त्रीचा दर्जा घसरत गेला. मनुस्मृतीद्वारे स्त्रियांवर अनेक जाचक अटी लावून तिला घरात बंदीस्त करण्यात आले. मध्यकालीन युगात तर स्त्रियांची स्थिती अधिकच भयप्रद झाली. अंधश्रद्धा व वाईट रुढींचे प्रमाण वाढले. ब्रिटिश कालखंडात स्त्रियांच्या स्थितीत सुधारणा झाली. भारतीय स्वातंत्र्यानंतर स्त्रियांच्या संरक्षणासाठी अनेक महत्वपूर्ण कायदे करण्यात आले. त्यामुळे स्त्री-पुरुष समानतेचा कायदा आला. तरीसुद्धा आज आधुनिक भारतात स्त्रियांवर नानाविध अत्याचार दररोज राजरोसपणे सुरु आहेत. त्यामुळे हजारो स्त्रिया कौटुंबिक अत्याचाराला बळी पडत आहेत.

संशोधनाची उद्दिष्टे :-

- १) कौटुंबिक अत्याचार ही संकल्पना अभ्यासणे.
- २) कौटुंबिक अत्याचाराचे प्रकार अभ्यासणे.
- ३) कौटुंबिक अत्याचार प्रतिबंधक कायदे अभ्यासणे.
- ४) कौटुंबिक अत्याचार रोखण्याचे उपाय सुचविणे.

गृहितके :-

- १) स्त्रियांच्या शोषक वृत्तीमुळे कौटुंबिक अत्याचारात दरवर्षी वाढ होत आहे.
- २) ग्रामीण भागाप्रमाणेच शहरी भागातसुद्धा कौटुंबिक अत्याचारात वाढ होत आहे.
- ३) टी. व्ही. व इंटरनेटच्या माध्यमामुळे कौटुंबिक अत्याचारात वाढ होत आहे.
- ४) स्त्री शिक्षणाचे प्रमाण वाढूनसुद्धा कौटुंबिक अत्याचार स्त्रियांवर चालूच आहेत.

संशोधन पद्धती :-

या शोधनिबंधासाठी द्वितीय साधनांचा विशेष वापर करण्यात आलेला आहे. त्यात प्रामुख्याने वृत्तपत्रे, नियतकालिके, मासिके, समाजशास्त्राचे ग्रंथ इत्यादींचा वापर प्रामुख्याने करण्यात आलेला आहे.

स्त्री-अत्याचाराचा अर्थ :-

स्त्रीवरील अत्याचार ही प्राचीन काळापासून अस्तित्वात असलेली प्रमुख समस्या मानली जाते. अत्याचार हे असे कार्य आहे जे जाणूनबुजून व बलपूर्वक केले जाते. त्यांचा परिणाम व्यक्तिवर प्रत्यक्ष होतो व त्याच्या सन्मानाला ठेच पोंहचते. अशा कृतीचा समावेश अत्याचारात होतो. अत्याचारात स्त्रीला शारीरिक आघात व भावनिक ठेच पोहंविणारी जाते. अत्याचार हा प्रामुख्याने स्त्री हे लक्ष ठरवून केला जातो, तेंव्हा त्याला 'स्त्रीवरील अत्याचार' असे म्हणतात.^१

कौटुंबिक अत्याचाराचे स्वरूप :-

कौटुंबिक आंतरक्रियात्मक घटक मुख्यतः स्त्रियांवरील अत्याचारास कारणभूत ठरत असतात. स्त्रियांच्या संदर्भात समाजाकडून होत असलेली तिची उपेक्षा, त्यांच्यावर पुरुषप्रधान संस्कृतीच्या माध्यमाने घातली गेलेली बंधने, लिंगभेद बिंबविणारे कुटुंब, स्त्री म्हणून तिच्या कार्यक्षेत्रावर घातलेल्या मर्यादा, धर्म व धार्मिक नितीमतेचा फास टाकून स्त्रियांना अनेक कर्मकांडात व अंधश्रद्धेच्या विळख्यात ठेवण्याच्या प्रतिगामी प्रवृत्ती आणि स्वतः स्त्रीची आपल्यात नारी गुण जोपासण्याची मानसिकता इत्यादींमुळे स्त्री अनेक कौटुंबिक अत्याचाराला बळी पडते.

स्त्रियांवर होणाऱ्या कुटुंबांतर्गत अत्याचारांमध्ये हुंडाबळी, शारीरिक व मानसिक छळ, लैंगिक दूर्व्यवहार, विधवांचा छळ, मुलींचा गर्भ असल्यास भ्रूणहत्या करण्यास भाग पाडणे, वारसा हक्क नाकारणे, सुनेला अथवा पत्नीस माहेरातून पैसे आणण्यास भाग पाडणे, अपमान, मारझोड व दुखापत, बलात्कार, नववधूला जाळणे इत्यादी बाबींचा त्यात समावेश होतो.^२

सध्या भारत देश जागतिक महासत्ता बनण्याचे स्वप्न बाळगून आहे. समाजातील अनेक कू-प्रथा नष्ट झाल्या परंतु स्त्रियांच्या बाबतीत अत्याचारांचे निर्मूलन करू शकला नाही हे या देशाचे विदारक सत्य आहे. स्त्रियांवर होणारा हिंसाचार किंवा कौटुंबिक अत्याचारात वाढच होत आहे. नॅशनल क्राईम रेकॉर्ड्स ब्यूरोच्या अनुसार दर तीन मिनिटांना स्त्रियांवर अत्याचार होणारा गुन्हा नोंदविला जातो. दर एका तासाला दोन स्त्रियांवर भारतात बलात्कार होतात. दर सहा तासाला एका नवीन लग्न झालेल्या स्त्रीला मारून किंवा जाळून टाकले जाते. भारतात ५५% पेक्षा जास्त स्त्रियांवर कौटुंबिक अत्याचार केले जातात. १५ ते ४९ वयोगटातील ७०% स्त्रियांना मारझोड केली जाते किंवा बलात्काराला तोंड द्यावे लागते. इ.स. २००५ मध्ये भारतीय संसदेने कौटुंबिक अत्याचारापासून स्त्रियांचे संरक्षण करणारा कायदा पास केला.^३

कौटुंबिक हिंसाचाराचे प्रकार :-

कुटुंबामध्ये स्त्रियांवर जे विविध अत्याचार केले जातात त्याचे प्रकार पुढीलप्रमाणे आहेत.

- १) उपासमार
- २) अतिश्रम
- ३) अपमान
- ४) मारझोड व दुखापत
- ५) बलात्कार
- ६) हुंडाबळी
- ७) स्त्रीभ्रूण गर्भपात करणे
- ८) स्त्रीला पळवून नेणे
- ९) तीव्र वेदना देणे
- १०) लैंगिक दुरुपयोग
- ११) विनयभंग करणे
- १२) मालमत्तेपासून दूर ठेवणे
- १३) स्त्रीला जाळून टाकणे
- १४) स्त्रीला वाळीत टाकणे (बहिष्कृत करणे)
- १५) स्त्रीचा खून करणे

वरील सर्व स्त्रियांवर केल्या जाणाऱ्या जुलूमांचे विविध प्रकार असून डॉ. राम आहुजा यांनी काही प्रकारांना गुन्हेगारी अत्याचार व सामाजिक अत्याचार असे संबोधलेले आहे.^४

सारांश :-

आजच्या आधुनिक भारतात एकविसाव्या शतकातसुद्धा कौटुंबिक अत्याचारात वाढ होत आहे. याचे प्रमुख कारण म्हणजे भारतातील स्त्रियांवर झालेल्या अत्याचाराची वाच्यता स्त्री करीत नाही. विशेषतः स्त्रिया झालेल्या बलात्काराची नोंदणी पोलीस स्टेशनमध्ये करीत नाहीत कारण भारतीय समाज बलात्कारीत स्त्रीला मान-सन्मान देत नाही. कोर्टात न्यायदान वेळेत न होता अनेक वर्षे वाट पहावी लागते. कारण वेळेवर न्यायदान न करणे म्हणजे न्याय नाकारण्यासारखे आहे. कौटुंबिक अत्याचाराच्या केसेस लवकर पूर्ण करण्यासाठी विशेष न्यायालयाची निर्मिती करणे आवश्यक आहे. पुरुषांनीसुद्धा स्त्री अत्याचार व कौटुंबिक अत्याचार कमी करण्यासाठी सहकार्य करणे काळाची गरज आहे. समाजातील सर्व स्त्रिया सुरक्षित राहिल्या तरच आपल्या कुटुंबातील स्त्रिया सुरक्षित राहतील. म्हणून कौटुंबिक अत्याचार कमी करणे आपले परम कर्तव्य आहे.

उपाययोजना :-

- १) स्त्री-पुरुष समानता संपूर्ण समाजात राबविणे आवश्यक आहे.
- २) कौटुंबिक अत्याचार रोखण्यासाठी पुरुषांचे समुपदेशन करण्याची आवश्यकता आहे.
- ३) कौटुंबिक अत्याचार रोखण्यासाठी महिला सक्षमीकरण करणे काळाची गरज आहे.
- ४) स्त्री सुरक्षागृहाची स्थापना करावी.
- ५) पत्नीने मारहाणीचा प्रतिकार करावा.
- ६) सासूने सुनेला स्वतःच्या मुलीप्रमाणे वागवावे.
- ७) कौटुंबिक संकटात सापडलेल्या स्त्रियांना मदत करावी.
- ८) कौटुंबिक अत्याचार रोखण्यासाठी आणखी कडक कायदे करावेत. जेणेकरून पुरुषांना कायद्याची भिती वाटेल.

संदर्भग्रंथ :-

- १) डॉ. बी. एम. कन्हाडे, भारतीय समाज : प्रश्न आणि समस्या, पिंपळापूरे अँड कंपनी पब्लिशर्स, नागपूर, जून २०१०, पृ. क्र. २३४.
- २) उपरोक्त, पृ. क्र. २३६
- ३) www.legalindia.com
- ४) गंदेवार एस. एन., भारतीय समाज वादातीत विषय आणि समस्या, विद्याभारती प्रकाशन, लातूर, पृ.क्र. १२४



130.

भारतीय समाजातील महिला अपराध : एक चिंतन

मुंजाळ पांडुरंग श्रीरंगराव

संशोधनार्थी

स्वामी रामांद तीर्थ मराठवाडा विद्यापीठ, नांदेड

प्रस्तावना :

प्राचीन काळापासून ते आजपर्यंत कित्येक वर्षांपासून भारतीय समाजात महिलांना अन्याय, अत्याचार, आपमान, यातना, दुःख, शोषण हे सहन करतच जिवन जगावे लागते. आज भारतीय समाजात महिला जरी पुरुषाच्या खांदयाला खांदा लावून जिवन जगत असल्या तरी आपल्या समाजात महिलांना पुजनिय मानले जाते तरी ही त्यांना एक वेगळ्याच नजरेने पाहिले जाते. महिला जरी उच्च पदावर गेली असेल तरी तिला घरच्या मंडळीचा जास तिला सहन करावाच लागतो. जसे मारहाण, अन्याय, अत्याचार, आपमान, यातना, दुःख, शोषण आदी हिंसेला बळी पडावेच लागते, हे एक भारतीय समाजातील वास्तव सत्य आहे. भारतीय समाजातील या अशा महिला अपराधाला जबाबदार कोण ? अशा महिला अपराधाचे मुळ कारण काय ? या संदर्भात अध्ययन केले असता व्यक्ती, समाज व परिस्थिती या महिला अपराधाला जबाबदार असल्याचे दिसून येते.

भारतीय समाजातील महिला अपराध :

भारतीय समाजातील महिला अपराध ही आजच्या अधुनिक काळाच्या जीवनशैलीचे कडवे सत्य आहे. कारण भारतीय समाजातील वेगवेगळ्या प्रथेचा अभ्यास केला असता असे दिसून येते की, अशा प्रथेच्या माध्यमातून महिलांचे शोषण केले जाते. जसे धर्माच्या नावावर देवदासी प्रथा हे सुध्दा भारतीय समाजातील एक सत्य आहे. या प्रथेला जरी काही लोकांनी सामाजिक व धार्मिक क्रत्य असे नामविधान दिले असले तरी वास्तविकता ही आहे की, प्रथेच्या माध्यमातून धार्मिक संरक्षणात होणारी हि एक प्रकारची हिंसाच आहे. अशा प्रथा आजही आंध्र प्रदेश, महाराष्ट्र व कर्नाटक इ. राज्याच्या काही भागात कायम आहेत. म्हणूनच महिलांच्या विरुद्ध दिवसेंदिवस नैतिक अपराधात वाढ होत आहे.

महिला अपराध हे भारतीय समाजा पुरते सिमित नसून तो जगभरात पसरलेला आहे. भारतासारख्या देशामध्ये सुध्दा महिला अपराध किंवा हिंसा घडतात परंतु महिला त्या संदर्भात आवाज उठवत नाहीत. त्याचे परिणाम स्वरूप भारत सरकारच्या रिपोर्ट नुसार दर २६ मिनिटाला एक अपराध घडत असतो व या संदर्भात पुलिस स्टेशन पर्यंत माहितीही मिळत असते परंतु अपराधी महिला अन्यायाला दाबण्याचा प्रयत्न करत असते. तिच्या सोबत झालेला अत्याचार ती कुणालाही सांगत नाही. त्या मुळे ती त्या अन्यायाला सातत्यान बळी पडत असते. एक अपराधी महिलांचे जीवन व्यतीत करते. या संदर्भात IPC अंतर्गत भारतीय कायद्यात खलील अपराध समाविष्ट होतात.



बलात्कार
अपहरण
हुंडा बळी
अत्याचार
छेडछाड
यौन शोषण
सती
अश्लिल चित्रण

महिला अपराध ही आपल्या भारतीय समाजाची किंवा आपल्या देशाची समस्या नाही पण दुर्भाग्यपूर्ण गोष्ट अशी की, अशा वेगवेगळ्या प्रकारचे अपराध दिवसेंदिवस वाढतच आहेत. हा सर्वात मोठा चिंतनाचा विषय आहे. कारण गाव असो वा शहर प्रत्येक ठिकाणी महिला अन्याय, अत्याचाराला बळी पडत आहेत. थोडक्यात भारतीय समाजातील महिला सुरक्षीत नाहीत. राष्ट्रीय अपराध रेकॉर्ड ब्युरोच्या वार्षिक प्रकाशन क्राईम इन इंडिया २००७ ने भारतीय समाजातील महिला अपराधाच्या स्थितीचा एक अनुमान प्रकाशित केला. त्यामध्ये देशभरात विविध कलमा अंतर्गत महिलांवर होणारे अपराध हे १२.०५ टक्यांनी वाढ झाली आहे. यावरून असे निदर्शनास येते की, भारतीय समाजातील महिला असुरक्षीत आहेत.

भारतीय समाजातील महिला अपराधाची स्थिती						
अ.क्र.	अपराध	वर्ष				
		२००१	२००२	२००३	२००४	२००५
०१	बलात्कार	१५८४७	१८२३३	१८३५९	१९३४८	२०७३७
०२	अपहरण	१३२९६	१५५७८	१५७५०	१७४१४	२०४१६
०३	हुंडा बळी	६२०८	७०२६	६७८७	७६१८	८०९३
०४	अत्याचार	५०७०३	५८१२१	५८३१९	६३१२८	७५९३०
०५	छेडछाड	३२९३९	३४५६७	३४१७५	३६६१७	३८७३४
०६	यौन शोषण	१२३२५	१०००१	९९८४	९९६६	१०९५०
०७	मुलींना विकणे	४६	८९	१४९	६७	६१
०८	सती	०	०	१	०	०
०९	अनैतिकता	५५००	५७४८	५९०८	४५४१	३५६८
१०	अशिल्ल चिजण	१०४३	१३७८	२९१७	१५६२	१२००
११	छळ करणे	२६८४	३५९२	३२०४	४५०४	५६२३
	एकूण	१४०६०१	१५४३३३	१५५५५३	१६४७६५	१८५३१२

स्त्रोत: क्राईम इन इंडिया : २००७

वरिल तक्त्याच्या अधारे सन २००१ ते २००७ पर्यंत मध्ये महिला अपराधा मध्ये क्रमशः वाढ झाल्याचे दिसून येते. सन २००१ मध्ये १४०६०१, सन २००२ मध्ये १५४३३३, सन २००३ मध्ये १५५५५३, सन २००४ मध्ये १६४७६५ तर सन २००५ मध्ये १८५३१२ महिला अपराध नोद झाल्याचे आढळते. घरगुती हिंसाचाराच्या घटनांशी संबंधित गुन्ह्यामध्ये घट होत असल्याचे कोणत्याही आकडेवारीवरून स्पष्ट होत नाही, ही सर्वांनीच चिंता करण्याची बाब आहे. दुसरे म्हणजे घरगुती हिंसाचाराच्या संदर्भात नोदवल्या जाणाऱ्या तक्रारी आणि प्रत्यक्षात घडणाऱ्या घटनांची संख्या कितीतरी पटीने अधिक असते. कारण घरातला हिंसाचार हा चव्हाट्यावर आणू नये म्हणून मुकाटयाने सहन करणाऱ्या महिलांची संख्या फार मोठी आहे.

उपाय :

१. महिला संघटन व राजकिय किंवा सार्वजनिक संस्थेने पिडीत महिलांना सुरक्षा व मदत करावी.
२. महिला ग्रहाच्या दुर अशा कोणत्याही भागात पिडीत महिला परामर्श केंद्रे स्थापन करावीत.
३. अपराधी महिलांच्या साहयतेसाठी महिला न्यायालये स्थापन करावीत.
४. महिलांनी समूह तयार करून अपराधा विरुद्ध आवाज उठवावा.
५. पिडीत महिलांना साहयता म्हणून निशुल्क दरात कायदयाची माहिती दयावी.
६. मुलीच्या आई वडिलांनी आपल्या मुलीला कोणत्याही अन्याय व अत्याचारास बळी न पडण्यास साहयता करावी किंवा तसे परिवर्तन घडवावे.

सारांश : भारतीय समाजातील महिला अपराध हे जरी आजच्या काळातील कडवे सत्य असले तरी या अपराधाला मुळापासून उपटून काढासचे असेल तर तुम्ही आम्ही आपल्या भारतीय समाजातील महिलांना माते समान दर्जा तर आपण दिलाच आहे पण त्या पध्दतीची वागणूक देण्यास आपण असमर्थ राहिलो आहोत. त्यासाठी घरातील प्रत्येक स्त्रीला जर आपण माते समान वागणूक दिली तर निश्चतच त्याचा फायदा होईल. त्याच बरोबर समाजातील पिडीत महिलांच्या बाबतीत आपण सर्वांनी सकारात्मक दृष्टिकोण अंगीकारावा व शक्य तेवढी मदत त्यांना करावी. सर्वांत महत्वाचे महत्वाचे म्हणजे आपल्या मध्ये माणुसकीची जी पोकळी निर्माण झाली आहे. ती एकदा आपण पुर्णतः भरूनच काढली तर अशा समस्याच उद्भवना नहीत हे माज निश्चित...!

संदर्भ ग्रंथ :

१. कामकाजी महिलाएं, डॉ.रेणु जिपाठी, खुशी पब्लिकेशन, नई दिल्ली
२. सामाजिक समस्याएँ, राम आहूजा, रावत पब्लिकेशन, नई दिल्ली
३. राष्ट्रीय अपराध रेकॉर्ड ब्यूरो : वार्षिक प्रकाशन : क्राईम इन इंडिया २००७



SECTION 'F'

131.

कौटुंबिक हिंसाचार ते स्त्री मुक्ति चळवळ वास्तव आणि वाटचाल : एक आढावा

प्रा. डॉ. रामभाऊ मुटकुळे

इतिहास विभाग प्रमुख व संशोधक मार्गदर्शक
बहिर्जी स्मारक महाविद्यालय, वसमत जि. हिंगोली

'बेल मारावा तासो तांसी, आणि बायकोला मारावे दर तिसऱ्या दिवशी' ही म्हण भारतीय व्यवस्थेचे हजारो वर्षांचे दाखले देते. तसे पाहता भारतात स्त्री ला अनन्य साधारण महत्त्व दिले गेले आहे. तसेही दाखले धर्मग्रंथात सापडतात. शेतीचा शोध लावणारी स्त्री मुळातच कल्पक आणि बुद्धिमान आहे; पण आर्यांच्या आक्रमणानंतर ती गुलाम बनली, दासी बनली. तिच्या सर्व क्षमता नाकारून तिला उपभोग्य वस्तु बनवल्या गेल. तिला पराकोटिच नगण्य लेखल्या गेल. धर्मव्यवस्थेतही तीच स्थान अगदी नगण्य होत. आध्यात्मातही ती असपृश्य लेखली गेली. याचे अनेक दाखले इतिहासात आणि लोकसाहित्यात सापडतात. या पाठोपाठ पडदापद्धती, हुंडा पद्धती, सती पद्धती, बहु पत्नीत्व, बालविवाह, बालाजरठ विवाह सुरू झाले आणि हिंसेला सुरुवात झाली.

हिंसा हा महिलांना लाभलेला अभिशाप अनेक शतकांपासून दिसतो. आजही तो थोड्याफार फरकाने दिसतोच. आज स्त्री सर्वच क्षेत्रात यशस्वी वाटचाल करतांना दिसत आहे. तिची क्षेत्र विस्तारले. चाकोरीबद्ध स्त्री जावून आज तिचे रुपांतर 'सुपर वुमन' मध्ये झालेले दिसते (थोड्याफार प्रमाणात स्त्रीवादाची वाटचाल नकारात्मक मार्गांनीही जातांना दिसते). असे असतांनाही आज स्त्री पूर्णतः हिंसाचारातून मुक्त झाली नाही. तिच्याकडे बघण्याचा समाजाचा दृष्टिकोण 'बाई' पुरताच मर्यादित दिसतो. आजही पूर्णतः तिच्या कर्तृत्वावर विश्वास (पुरुषां इतका) ठेवला जात नाही. आजही हुंडाबळी, स्त्रीभ्रूणहत्या, विनयभंग, बलात्कार अशा घटना घडतात. कौटुंबिक हिंसाचारही त्या पाठोपाठ आलाच. आजही छळ होतोच. फक्त त्याच स्वरूप बदलेल आहे.

कुटुंब, समाज, व्यवस्था या सर्वच बाबींवर तिला स्त्री म्हणून लढावच लागत. या लढण्यात कौटुंबिक पातळी आघाडीवर उरते आहे.

कौटुंबिक हिंसाचार :

या संदर्भात डॉ. एस. पी. गायकवाड असे म्हणतात, "व्यक्तिद्वारे केल्या गेलेल्या कोणत्याही प्रकारची हिंसा गुन्हाचाच एक प्रकार असतो. हिंसक होणे ही एक व्यक्तित्वाची स्वाभाविक प्रक्रिया आहे. व्यक्ती कोणीही असो तो जीवनाच्या कोणत्या ना कोणत्या क्षेत्रात कधी ना कधी तरी त्याला हिंसचे सामना करावा लागतो. आजच्या आधुनिक युगात स्त्री या विरुद्धच्या हिंसा या दिवसेंदिवस वाढतच चालल्या आहेत. स्वातंत्र्य प्राप्तीनंतर स्त्री हिंसा कमी व्हायला हवी होती पण आज अगदी मध्यमवयीन मुलींपासून ते वृद्ध महिलांनाही या समाजात हिंसाचाराला सामोरे जावे लागत आहे."

या बरोबरच कौटुंबिक हिंसाचारामध्ये हुंड्यासाठी सुनेचा होत असणारा शारीरिक व मानसिक छळ. या छळामुळे तिचा होणारा अंत, पत्नीला मारहाण, लैंगिक दुर्व्यवहार, कुटुंबातील विधवा किंवा वृद्ध स्त्रियांवर केले जाणारे शारीरिक अथवा मानसिक अत्याचार यांचा समावेश होतो. अशा प्रकारचा हिंसाचार बहुसंख्या स्त्रियांना सहन करावा लागतांना दिसतो. पण पोलिसांकडे याच्या अत्यल्प तक्रारी नोंदवलेल्या आढळतात. कारण तक्रार करण्यासाठी पोलिस स्टेशनपर्यंत जाण्याच धाडस आजही फारस केल जात नाही.

संसार म्हटला की 'भांड्याला भांड लागणारच' असाही सूर अनेक शतकांपासून निघतांना दिसतो. याचा अर्थ असा स्पष्ट होतो की, अनेक शतकांपासून स्त्रीला दुय्यम लेखल्या जावू लागला. स्त्री म्हणजे उपभोग्य वस्तु. संधा वाडा, उष्टी काढा एवढेच तिचे क्षेत्र. लग्नाच्या विधीतही 'वागवा अथवा दान करा/ पदार्थ घटिका' असे म्हटले जाते. या परिस्थितीतून स्त्री हळूहळू अंतर्मुख होवू लागली. स्वतःला प्रश्न विचारू लागली. इंद्रजांच्या आगमनानंतर शिक्षण सर्वांसाठी खुले झाले आणि भारतीय स्त्री अधिक विचार करू लागली. यातूनच स्त्रीवादाच्या विचाराची पायाभरणी होवू लागली.

स्त्रीवाद संकल्पना :

स्त्रीवादाला इंग्रजीमध्ये 'फेमिनिझम' असे म्हणतात. ही एक विचारसरण आहे. या विचार सरणीची पाळेमुळे सामाजिक, सांस्कृतिक व्यवस्थेत दडलेली दिसतात. जेव्हा स्त्री मी कोण? माझं घरात स्थान काय? माझ्या जीवनाचा अर्थ काय? असे प्रश्न स्वतःला विचारू लागली आणि त्यातूनच तिला काही गरजा जाणवू लागल्या. स्वातंत्र्याची गरज, स्वायत्ततेची गरज आणि यातूनच तिच्यावर लादलेल्या भूमिकांना नकार देण्याची मानसिकता दृढ होत होती. अनेक संघर्ष निर्माण होत होते. या भावनेला विरोध करणारी पुरुषी मानसिकता तीव्र बनताना दिसते. स्त्रीवादालासंबंधी काही गैर समजही आहेत. जसे की, स्त्री सत्तेचा पुरस्कार म्हणजे स्त्रीवादी, अविवाहित असणे म्हणजे स्वैराचाराला मुभा म्हणजे स्त्रीवाद, इत्यादी.

पण असे असले तरी आजही स्त्री मानसिकदृष्ट्या दुबळी आहे. तिच्यावर पारंपरिकतेचा, अंधश्रद्धेचा पगडा आहे. त्यागाच्या खोटेच्या कल्पनांना ती आजूनही चिकटून आहे. प्रेम भावनेच्या अतिरेकी कल्पनांनी व्यक्तित्वाविषयीच्या तिच्या जाणिवेचा बोथट झालेले आहेत. आहे त्या परिस्थितीत सुख शोधण्याची तिची तडजोडीची वृत्ती आहे. मुलांचा जन्म, संगोपन व अर्थार्जन या तिहेरी जबाबदारीने ती पूर्ण वाकून गेली आहे. आणि या ही परिस्थितीत ती कौटुंबिक अत्याचारात अडकलेली आहे. शारीरिक, मानसिक, भावनिक अत्याचारात ती दडपली गेलेली दिसते.

एकिकडे शतकानुशतकाचे स्त्रीविषयीचे पारंपरिक विचार तर दुसरीकडे स्त्रीवादी विचाराने स्पर्श झालेले स्त्रीया. जागतिककरण आणि यात अडकलेले महिला सबलीकरण, या दुष्ट चक्रात अडकलेली स्त्री. अनेकवेळा संघर्षमय वाटचालीत अडकलेली दिसते. आज कौटुंबिक हिंसाचारातून वेगवेगळ्या पातळ्यांवरील अत्याचारात जशी वाढ झाली त्याच पद्धतीत घटस्फोटचे प्रमाणही वाढलेले आहे. कौटुंबिक नात्याकडे बघण्याचा स्त्रिया दृष्टिकोण वरचेवर बदलतांना दिसतो. भावना आणि व्यवहार या दोन्हीच्या मध्ये ती अडकलेली दिसते आणि सबलीकरणाची प्रक्रिया भरकटतांना दिसते.

स्त्रीवादी विचारांचा प्रवाह स्त्री सबलीकरणाकडे झपाट्याने वळला पण म्हणावा तसा तो रूजला नाही. कारण सबलीकरणाचा खरा अर्थ स्त्रीच्या बुद्धीमतेला, निसर्गदत्त शक्तिला किंवा कार्यक्षमतांना, सामर्थ्याला, धारणक्षमतेला फुलविणे तसेच स्वतःची खरी ओळख, विचार, स्वातंत्र्य अभिव्यक्ति आणि कृती तसेच तिच्या जीवनातील प्रत्येक क्षेत्राला हातळण्याचे सामर्थ्य तिच्यात निर्माण करणे होय. केवळ त्यांना त्यांच्या क्षमतेची जाणी करून न देता त्यासोबतच त्यांना संधी, सुविधा व बाह्य आणि आंतरिक वातावरण निर्माण करून देणे. त्यांच्या जन्मजात गुणांचा विकास करून त्यांच्या आत्मविश्वास विकसित करणे. स्वतःचा आदर आणि सामाजिक, मानसिक, आर्थिक दृष्ट्या स्वावलंबी होऊन अन्याय व शोषणाविरुद्ध आवाज उठविणे व संघर्ष करण्याची पात्रता निर्माण करणे होय.

पण खेदाने हे मान्यच करावं लागत की, फक्त योजना आखून किंवा कायदे करून कौटुंबिक हिंसाचार थांबवता येणार नाही. त्यासाठी उपरोक्त वर्तवल्यासारखे ठोरे कार्यक्रम राबवावे लागतील. काही उपाययोजना राबवाव्या लागतील. प्रभावी समुपदेश, कायद्याचे ज्ञान आणि पोलिस प्रशासनाकडून सकारात्मक प्रतिसाद या ही बाबींवर लक्ष द्यावे लागेल. तरच महिला सुरक्षितता ही बाब रूजली जावून निर्भय जीवन महिला जगतील.

निष्कर्ष :

1. कौटुंबिक हिंसाचार सर्व जगभर असणारी समस्या असून भारतातही प्राचीन काळापासून स्त्री वरील अन्याय-अत्याचाराच्या घटना दिसतात.
2. या अगदी शतकापासूनच्या अन्याय-अत्याचाराविरुद्धचा प्रक्षोभक आवाज स्त्रीवादी विचारात दिसतो.
3. स्त्रीवादी विचारांबद्दल समाजात अनेक गैरसमज पसरलेले दिसतात.
4. स्त्री संबंधांचे सगळे समज गैरसमजाच्या झापड्या दूर सारून तटस्थपणे तिचा माणूस विचार केल्याशिवाय तिच्या वरील हिंसाचाराची मानसिकता बदलणार नाही.
5. कौटुंबिक हिंसाचार थांबवून स्त्री सुरक्षितता मजबूत करायची असल्यास अनेक उपाययोजना कराव्या लागतील जसे की, कायद्याचे ज्ञान, प्रभावी समुपदेशन केंद्र, जलदगती न्यायालय, सकारात्मक पोलिस यंत्रणा आणि स्त्री ला माणूस म्हणून समजून घेण्याची मानसिकता, इत्यादी.

संदर्भ ग्रंथ सूची :

1. पंचायत राज व्यवस्थेत महिलांचा सहभाग - डॉ. पुंडलिक कोलते, चिन्मय प्रकाशन औरंगाबाद, प्र. आ. २०१२
2. सामाजिक समस्या - काचोळे, कुलकर्णी, हिमालया प्रिंटर्स औरंगाबाद, प्र. आ. १९९४
3. समकालीन भारतातील सामाजिक समस्या - प्रा. जयंत घाटगे, प्र. आ. १९९९
4. भारतीय दंड संहिता - रा. म. खंदारे, विशाल बुक सेंटर नाशिक, प्र. आ. २००८



132.

महिला सुरक्षात्मक उपाययोजनेत महिला आयोगाची भूमिका - समाजशास्त्रीय अध्ययन.

प्रा. शशिकांत दत्तोपंत परळकर

समाजशास्त्र विभाग प्रमुख

श्री. पंडीतगुरु पाडीकर महाविद्यालय,

सिरसाळा, ता. परळी वै. जि.बीड.

'शाहू, फुले, आंबेडकरांचा महाराष्ट्र' अशी महाराष्ट्र राज्याची ओळख आहे त्या दृष्टीकोनातून महाराष्ट्रास पुरोगामी राज्य म्हणून ओळखले जाते. समाजातील दुर्बल घटकांना समान न्याय, समान संधी उपलब्ध करून देण्यात महाराष्ट्र राज्य आघाडीवर आहे. याच समान न्याय, समान संधीच्या माध्यमातून महिलावर्गास समाजात बरोबरीचे स्थान उपलब्ध करून देण्याचाही महाराष्ट्र राज्यात यशस्वीपणे प्रयत्न करण्यात येत आहे. महिलांना शैक्षणिक,सामाजिक,अर्थिकदृष्ट्या स्वावलंबी बनविण्यासाठी महाराष्ट्र राज्यात विविध योजना राबविण्यात येतात. अशा महिलांसाठी आर्थिक, सामाजिक व राजकीय दर्जा उंचावण्यासाठी त्यांना सक्षम बनविण्यासाठी उपयुक्त धोरण महाराष्ट्र राज्यात राबविले जाते. त्याचाच एक भाग म्हणून महाराष्ट्रात 'महाराष्ट्र राज्य महिला आयोग' निर्माण करण्यात आला. महिलांचा सर्वांगीण विकास साधण्याच्या दृष्टीकोनातून या आयोगाच्या व्दारे राबविण्यात येणाऱ्या उपक्रमाचा आढावा या शोधनिबंध घेण्यात आला आहे.

शोध निबंधाचे उद्देश :

- १) महाराष्ट्रातील महिलांच्यासाठी राबविण्यात येणाऱ्या धोरणांचा आढावा घेणे.
- २) महाराष्ट्र राज्य महिला आयोगाची रचना व कार्य याचा परामर्श घेणे.
- ३) महाराष्ट्र राज्य महिला आयोगाव्दारे राबविण्यात येणाऱ्या उपक्रमांचा अभ्यास करणे.
- ४) महिला सक्षमीकरणात महाराष्ट्र राज्य महिला आयोगाची भूमिका तपासणे.

*** महाराष्ट्र राज्य महिला आयोग :**

महाराष्ट्र राज्याचे धोरण स्त्रियांच्या सामाजिक, राजकीय, आणि आर्थिक दर्जा उंचावण्याच्या दृष्टीकोनातून महत्वपूर्ण अशा स्वरूपाचे आहे. महिलांना समाजात सन्मानजनक जीवन जगण्यासाठी त्यांना संरक्षण देण्याच्या हेतूने भारतीय राज्यघटनेतही विशेष तरतूदी करण्यात आल्या आहेत. या तरतूदीच्या माध्यमातून राष्ट्रीय महिला आयोगाची स्थाना करण्यात आली. राष्ट्रीय महिला आयोगाच्या धर्तीवर १९९३ साली महाराष्ट्र राज्य महिला आयोगाची स्थापना करण्यात आली. भारतीय संविधानातील अनुच्छेद १४,१५ व १६ अन्वये स्त्रियांच्या संबंधित हमी देण्यात आलेले मुलभूत हक्क मिळवून देण्याच्या उद्देशाने महाराष्ट्र राज्य महिला आयोगाची स्थापना करण्यात आली. आज या आयोगाचा दर्जा एक स्वयंशासीत संस्था असा असून या आयोगास दिवाणी न्यायालयाचा दर्जा देण्यात आला आहे. महिलांना समाजात न्याय, प्रतिष्ठा प्राप्त करून देण्यासाठी तसेच त्यांची सामाजिक प्रगती व सक्षमीकरणासाठी राज्य महिला आयोगाकडून उपक्रम राबविण्यात येत असतात. राज्य महिला आयोगात एक अध्यक्ष व इतर सहा अशासकीय सदस्य कार्यरत असतात. या बरोबरच या आयोगात एक सदस्य सचिव ही असतो. राज्याचे पोलीस महासंचालक या आयोगाचे पदसिध्द सदस्य म्हणून कार्य पाहत असतात. अशा प्रकारची राज्य महिला आयोगाची रचना असते. महिलांच्या उन्नती आणि सक्षमीकरणाच्या दृष्टीकोनातून या आयोगाची भूमिका महत्वपूर्ण अशा स्वरूपाची आहे.

*** राज्य महिला आयोगाची भूमिका :-**

महाराष्ट्र राज्य महिला आयोग राज्यातील महिलांच्या सामाजिक , राजकीय आणि आर्थिक दर्जा उंचावण्याच्या दृष्टीकोनातून पुढील प्रकारच्या कार्याव्दारे आपली महत्वपूर्ण भूमिका पार पाडीत असते.

१) महिलांचा समाजातील दर्जा सुधारणे :-

राज्य महिला आयोगाव्दारे महिलांचा समाजातील दर्जा उंचावण्यासाठी प्रयत्न केले जातात महिलांचा समाजातील दर्जा उंचावणे तसेच स्त्रियांची अप्रतिष्ठा करणाऱ्या प्रथांच्या बाबतीत अन्वेषण करून योग्य त्या सुधारणात्मक उपाययोजना करण्याच्या दृष्टीकोनातून प्रयत्न करण्यात येतात. महिलावर्गाच्या विकासासाठी लाभदायक ठरणाऱ्या कायद्याचे परिणामकारक

रित्या नियंत्रण करुन त्यांची कार्यक्षमपणे अंमलबजावणी करणे स्त्रियांचा समाजातील दर्जा प्रतिमा सुधारणे या बाबींशी संबंधीत असणाऱ्या सर्व घटकांवर शासनाला सल्ला देण्याचे कार्य राज्य महिला आयोग करीत असते.

२) शिबीरे व कार्यशाळांचे आयोजन :-

महिलांच्या विकासासाठी या आयोगाद्वारे शिबीरे व कार्यशाळांचे आयोजन करण्यात येत असते. दरवर्षी या आयोगाद्वारे महाराष्ट्रात विविध ठिकाणी महिलांच्यासाठी मेळावे, शिबीरे व कार्यशाळांचे आयोजन केले जाते. या कार्यशाळांमध्ये शिबीरात महिलांचे हक्क व अधिकार यावर चर्चा घडवून आणली जाते. या शिबीरे व कार्यशाळांच्या माध्यमातून देवदासी पध्दतीला प्रतिबंध, देवदासीचे पुनर्वसन, स्त्रियांवरील होणारे अत्याचार व या अत्याचाराच्या विरोधात लढण्यासाठी असलेले कायदे, पौगंडावस्थेतील लैंगिक शिक्षण, महिलांच्या आरोग्य विषयक समस्या, महिलांची प्रसार माध्यमातील प्रतिमा, अशा विविध विषयावर व्याख्याने आयोजित केले जातात. या व्याख्यानांच्या माध्यमातून महिलांना त्यांच्यासाठी असणाऱ्या अधिकारांची जाणीव करुन देण्याची प्रयत्न शिबीरे व कार्यशाळांच्याद्वारे केला जातो.

३) लिंगभेद समस्येवरील जनजागृती :-

राज्य महिला आयोगाद्वारे लिंगभेदा सारख्या समस्येवर जनजागृती करण्याचे कार्य केले जाते. लिंगभेदाच्या समस्येशी संबंधित जाहिर फलक, भिक्तीपत्रेक याद्वारे जनजागृती कार्यक्रम राबविणे. तसेच या जनजागृती कार्यक्रमा अंतर्गत प्रसवपूर्व निदान तंत्राना गैरवापर, महिलांवरील अत्याचार, बालाविवाह विरोध मोहिम, बाळाची लिंग निश्चिती करणे या विषयावरील महिलांना मार्गदर्शन केले जाते. अशा प्रकारचे महत्वपूर्ण अशा स्वरूपाचे असणारे लिंगभेद समस्येवर जनजागृती करण्याचे कार्य या आयोगाद्वारे करण्यात येत असते.

४) समुपदेशन केंद्र :-

राज्य महिला आयोगाद्वारे महिलांसाठी अनेक समस्यावर मार्गदर्शन करण्याच्या उद्देशाने समुपदेशनही करण्यात येत असते. वैवाहिक प्रकरणे, मालमत्ता प्रकरणे, हुंड्याकरीता छळ, हुंडाबळी, बलात्कार इत्यादी इत्यादी अत्याचारा बाबत तक्रारी आयोगाकडे नोंदवून घेतल्या जातात. या अत्याचाराबाबतची प्रकरणे हताळण्याकरीता आयोगाद्वारे समुपदेशनाची सेवा गरजू महिलांना उपलब्ध करुन देण्यात येते. याच कारणास्तव १९ मार्च १९९५ रोजी मुंबई आयोगाद्वारे मार्गदर्शनपर सल्ला व मोफत कायदा मदत केंद्र सुरु करण्यात आले आहे. समुपदेशन केंद्रात समुपदेशकाची नियुक्ती करण्यात आली आहे. समुपदेशकाकडून महिलांच्या समस्यां जाणून घेऊन त्यावरील पुढील कार्यवाहीची दिशा ठरविली जाते. महाराष्ट्र अधिनियम १५ च्या कलम १२ (२) नुसार प्राप्त असणाऱ्या अधिकारांद्वारे समुपदेशकाकडून संबंधीत व्यक्तिला तक्रारी संदर्भात बोलावून घेण्यासाठी लेखी फर्मान काढतात. दोन्ही पक्षकारांच्या त्यांच्या कुटुंबातील सदस्यांसमवेत बैठका घेण्यात येतात. फौजदारी गुन्हा दाखल करण्यासंबंधी वेळप्रसंगी पोलीसांची मदतही घेतली जाते आवश्यकता असल्यास अन्याय पिडीत महिलेला सुरक्षागृह व इतर कौटुंबिक मदतही पुरविण्यात येते. महिलांना आवश्यकतेनुसार वैद्यकीय, मनोरुग्ण, शैक्षणिक, व्यवसाय मार्गदर्शन संबंधी देखील मदत करण्यात येते. अशा वेळी सल्लोखाच्या निर्णयाप्रत दोन्ही पक्ष पोहचत नसतील तर त्यांना मोफत कायदेविषयक मदत देण्यात येते. अशा प्रकारची समुपदेशनाची प्रक्रिया या आयोगाद्वारे स्थापन करण्यात आलेल्या समुपदेशन केंद्राकडून करण्यात येते.

निष्कर्ष :-

महाराष्ट्र राज्यास पुरोगामी राज्य म्हणून प्रामुख्याने ओळखले जाते. या दृष्टीकोनातून सर्वांसाठी समान अवसर उपलब्ध करुन देण्याचे राज्याचे धोरण ठरविण्यात आले आहे. समाजातील महिलावर्गाकडे पाहण्याचा दृष्टीकोन, बदलण्याच्या उद्देशाने, त्यांना सर्वांगीण विकासाची संधी उपलब्ध करुन देण्याच्या उद्देशाने राज्य महिला आयोगाची स्थापना करण्यात आली. या आयोगाद्वारे महिलांच्या सर्वांगीण विकासाच्यासाठी शिबीरे व कार्यशाळांचे आयोजन करण्यात येऊन त्याद्वारे महिलांना त्यांच्या समस्ये संबंधी मार्गदर्शक करण्यात येते. महिलांवरील होणाऱ्या अत्याचाराच्या संदर्भात विरोध करण्यासाठी मानसिक दृष्ट्या त्यांना प्रोत्साहन देण्यात येते. अशाप्रकारे या आयोगाद्वारे देवदासी पध्दतीला प्रतिबंध देवदासीचे पुनर्वसन, स्त्रीयांवरील होणारे अत्याचार या अत्याचाराच्या विरोधात लढण्यासाठी असणारे कायदे, महिलांच्या आरोग्य विषयक समस्या अशा सर्वच विषयावर महिलांचे आयोगाद्वारे प्रबोधन करण्यात येत असते. अशाप्रकारे राज्यातील महिला विकासाला पोषक आणि दिशादर्शक आयोगाकडून भूमिका निभावण्यात येत असल्याचे दिसून येते.

संदर्भग्रंथ सूची :-

- १) वार्षिक अहवाल - महाराष्ट्र राज्य महिला आयोग, महाराष्ट्र शासन, मुंबई.
- २) वार्षिक अहवाल - अल्पसंख्याक आयोग, महाराष्ट्र शासन, मुंबई.
- ३) दै. लोकसत्ता - दि.८ मार्च २०११.
- ४) लोकराज्य मासिक -पत्रिका मार्च २०१०.
- ५) कुरुक्षेत्र - मासिक पत्रिका, मार्च २०१२.
- ६) समाजशास्त्र संशोधन पत्रिका, समाजशास्त्र परिषद, जाने. २०१४



133.

कौटुंबिक हिंसाचारापासून महिलांचे संरक्षण : अधिनियम २००५**डॉ.पिनाटे किरण प्रल्हादराव**

लोकप्रशासन विभाग

के.सौ.शेषाबाई सिताराम मुंढे कला महाविद्यालय, गंगाखेड

भारताची संस्कृती ही जगातील प्राचीन संस्कृती पैकी एक आहे. इथली मूल्ये, कुटूंबव्यवस्था, स्त्रीला प्राचीन काळापासून मिळणारा मानसन्मान हा भौतिकदृष्ट्या पुढारलेल्या पाश्चिमात्य जगाच्या कुतूहलाचा कायमचा विषय ठरलेला आहे. यत्र नार्यस्तु पुज्यते रमन्ते तत्र देवता: म्हणजे जिथे स्त्रियांचा सन्मान केला जातो. तिथे देवता वास करतात असे असतांना स्त्रीयांवर अनेक प्रकारचे बंधने लादून त्यांच्यावर अन्याय, अत्याचार केला जात आहे. तिला समाजात राहत असताना अनेक अत्याचार सहन करावे लागत आहेत. त्यात कौटुंबिक हिंसाचार हा एक अत्याचार आहे. या अत्याचारापासून महिलांचे संरक्षण करण्यासाठी शासनाने २००५ हा कायदा अंमलात आणला आहे. त्यामुळे महिलांचे संरक्षण होत आहे की नाही हे अभ्यासण्यासाठी हा विषय निवडला आहे.

कौटुंबिक हिंसाचारापासून महिलांचे संरक्षण कायदा २००५ -

कौटुंबिक हिंसाचारापासून महिलांचे संरक्षण कायदा २००५ दि.२६ आक्टोबर २००६ पासून अंमलात आला व महिलांना कौटुंबिक हिंसाचारापासून संरक्षण नियम २००६ दि.२६ आक्टोबर २००६ पासून अंमलात आले आहेत. यामध्ये १७ नियम निश्चित करण्यात आले आहेत.

कायद्याचा उद्देश -

१. स्त्रियांना घरगुती छळापासून संरक्षण देणे.
२. महिलेचा घरात राहण्याचा हक्क अबाधित राखणे म्हणजे महिलांना घरात सुरक्षितता लाभावी व त्यांना बेघर केले जाऊ नये.
३. महिलेला घरात सन्मानाची वागणूक मिळावी, न्यायाची वागणूक मिळावी यासाठी कायदेशीर उपाययोजना करणे ही कायद्याची काही उद्दिष्ट्ये आहेत.

कौटुंबिक छळाची व्याख्या -

या कायद्यान्वये कौटुंबिक छळ या संकल्पनेची व्याख्या करण्यात आलेली आहे. ती खालीलप्रमाणे.

एखादी कृती जी महिलेच्या मानसिक, शारीरिक, आरोग्यास, सुरक्षिततेस, जीवित्तास, अवयवास आणि कल्याणास धोकादायक आहे. तिची मानसिक, आर्थिक आणि शारीरिक कुचंबणा करणारी आहे. तिच्या प्रतिष्ठेस धोका पोहचविणारी आहे. त्यांना कौटुंबिक छळ समजण्यात आले आहे. तसेच तिच्याकडे किंवा तिच्या नातेवाईकाकडे करण्यात आलेली हुंड्याची किंवा मौल्यवान वस्तुंची मागणी उपहासात्मक आणि अपमानास्पद देण्यात येणारी वागणूक विशेषतः मूल किंवा मुलगा नसताना करण्यात येणारे मौखिक आरोप महिलेला आर्थिक प्राप्ती असेल किंवा त्यास ती पात्र असेल त्यास हानी पोहचवणाऱ्या बाबींचाही त्यात समावेश आहे.

अधिनियमातील महत्वाच्या तरतुदी -

कलम ०४ अन्वये महिलेवर होणाऱ्या कौटुंबिक हिंसाचाराची माहिती संबंधीत महिला व्यतिरिक्त इतर कोणत्याही संरक्षण अधिकाऱ्यास देऊ शकेल. अशा कोणत्याही व्यक्तीने चांगुलपणाने माहिती दिली असेल तर ती व्यक्ती दिवाणी/फौजदारी कारवाईस जबाबदार धरली जाणार नाही.

संरक्षण अधिकाऱ्यांची नेमणूक

राज्यात संरक्षण अधिकारी नेमण्यात आले असून यासाठी प्राधान्याने महिलांची निवड करण्याच्या सूचना आहेत. राज्य शासनाच्या सेवेतील/स्वयंसेवी संस्थेचे सदस्य ज्यांना तीन वर्षांचा सामाजिक क्षेत्रातील अनुभव आहे. अशांना किमान तीन वर्षांसाठी संरक्षण अधिकारी म्हणून काम करता येणार असून त्यांची कर्तव्य आणि कार्यपध्दती निश्चित करून देण्यात आली आहे. या कायद्यान्वये नेमण्यात आलेल्या संरक्षण अधिकाऱ्याने कामात कसूर केल्यास त्यांना किमान सहा महिने व कमाल एक वर्षांचा तुरुंगवास अथवा २० हजार रुपये दंडाची शिक्षा किंवा दोन्ही शिक्षा होऊ शकतात. तसेच प्रतिपक्षाने आदेशाचा भंग केल्यास त्याला एक वर्षांचा तुरुंगवास/२० हजार रुपयांचा दंड किंवा दोन्ही अशी शिक्षा होऊ शकते. हा गुन्हा दखलपात्र आणि अजामीनपात्र गुन्हा ठरविण्यात आला आहे.

कौटुंबिक छळापासून महिलांचे संरक्षण नियम - २००६**घटना अहवाल -**

ज्या नियमा अंतर्गत कौटुंबिक घटना अहवाल तयार करण्याबाबत तरतुद आहे. नियम ४ अन्वये कोणतीही व्यक्ती लेखी/तोंडी संरक्षण अधिकाऱ्याचे फॉर्म एक मध्ये कौटुंबिक घटना अहवाल तयार करील. तक्रार प्राप्त झाल्यावर संरक्षण

अधिकार्यांनी फॉर्म १ मध्ये कौटुंबिक घटना अहवाल सादर करावा व त्याची प्रत दंडाधिकारी व पोलीस स्टेशनला द्यावी. प्रतिवादीच्या अनुपस्थितीत आदेश मिळवण्यासाठी तक्रारदार म्हणजे पिडीत महिलेने फॉर्म ३ मध्ये शपथपत्र दाखल करावे.

घरगुती हिंसेच्या घटनेबाबत अहवाल - नियम ५ नुसार -

घरगुती हिंसाचाराची तक्रार प्राप्त झाल्यानंतर संरक्षण अधिकार्याने नमुना (१) प्रमाणे घरगुती हिंसाचाराच्या घटनेबाबतच्या अहवालात नोंदी करण्यात आणि त्यांच्या प्रती ज्या ठिकाणी घरगुती हिंसाचार घडला असेल तेथील स्थानिक अधिकार क्षेत्र असलेल्या दंडाधिकार्यास आणि पोलीस अधिकार्यास पाठवाव्यात.

दंडाधिकार्यास करावयाचा अर्ज - नियम ६ नुसार

कलम १२ खालील व्यथित महिलेने द्यावयाचा प्रत्येक अर्ज व अर्जातील मजकूर तयार करतांना प्रत्येक अर्ज हा नमुना २ प्रमाणे असला पाहिजे जर व्यथित महिला ही अशिक्षित असेल तर संरक्षण अधिकार्याने अर्जातील मजकूर तिला समजावून सांगून आणि वाचून दाखविला पाहिजे.

सेवा पुरविणाऱ्या संस्थाना मान्यता -

कलम १० अन्वये सेवा पुरविणाऱ्या ज्या स्वयंसेवी संस्था महिलांचे हक्क व अधिकार कायदेशीर मार्गाने राखण्याचा उद्देशाने कार्यरत असून त्या नोंदणीकृत आहेत. अशा संस्थाना सेवा पुरविणारे म्हणून राज्य शासनातर्फे मान्यता देण्याची तरतुद आहे. ज्या स्वयंसेवी संस्थांनी सामाजिक कार्यात तीन वर्षे कार्य केलेले आहे. तसेच ज्या संस्थांचा उद्देश महिलांना वैद्यकीय, कायदेशीर, आर्थिक इ. मदत करणे यांचा समावेश आहे. अशा संस्था सेवा पुरविणारे म्हणून नोंदणीसाठी पात्र ठरू शकतील.

राज्य सरकारची कर्तव्ये -

कलम ११ अन्वये राज्य सरकारची कर्तव्ये खालील प्रमाणे आहेत.

१. कयदा तरतुदींना सार्वजनिक दृष्ट्या दुरचित्रवाहिनीवर आकाशवाणीवर आणि छापील प्रसिध्दी वेगवेगळी देण्यासाठी प्रयत्न करावेत.
२. गृहविभाग, न्यायिक सेवेशी निगडीत सदस्य यांचे नियमित सचेतन करणे व त्यांना प्रशिक्षण देणे.
३. विधी व न्याय विभाग, गृह विभाग, आरोग्य विभाग, मनुष्यबळ विकास विभाग यांच्याशी संबंधित सेवा देणारे संबंधित विभाग यांच्यामध्ये प्रभावी समन्वय साधणे.

मदतीबाबत आदेश मिळवण्याची प्रक्रिया -

कलम १२ मध्ये न्याय दंडाधिकार्याकडे अर्ज करण्याची पध्दती नमुद करण्यात आली आहे. यामध्ये न्यायदंडाधिकारी यांनी संरक्षण अधिकारी किंवा सेवा देणारे यांचे अहवालाचा विचार करून आदेश देणे आवश्यक - अर्ज प्राप्त झाल्यानंतर तीन दिवसांच्या आत पहिली सुनावणी होणे व साठ दिवसांच्या आत प्रकरण निकाली काढण्याचा प्रयत्न केला पाहिजे अशी तरतुद आहे.

संरक्षण आदेश -

कलम १८ अन्वये व्यथित महिलेच्या बाजूने दंडाधिकारी संरक्षण आदेश देऊन प्रतिपक्षास पुढील गोष्टी न करण्यास मनाई करतील.

१. कौटुंबिक जुलमाचे कोणतेही कृत्य
२. कौटुंबिक जुलमाच्या कोणत्याही कृत्यास प्रोत्साहन मदत
३. व्यथित महिलांच्या नोकरीच्या ठिकाणी प्रवेश त्यांच्या मुलास शाळा इतर ठिकाणी वारंवार प्रवेश करणाऱ्याबाबत.
४. व्यथित महिलेस कोणत्याही मार्गाने संपर्क साधण्याचा प्रयत्न करणे.

व्यथित व्यक्तीची मिळकत, बँकेतील रक्कम, स्त्री धन बाबत कोणताही व्यवहार करावयाचा झाल्यास दंडाधिकारी यांची परवानगी घेणे.

निवास आदेश -

कलम १९ अन्वये दंडाधिकारी खालील प्रकारचे आदेश काढू शकतात.

१. प्रतिवादीला घरातून हाकलण्यापासून प्रतिबंध करणे.
 २. घरच्या ज्या खोलीत महिला राहाते त्या खोलीत प्रतिवादी/त्यांच्या नातेवाईकांना जाण्यात प्रतिबंध करणे.
 ३. घर विकण्यास/गहाण ठेवण्यास प्रतिवादीस प्रतिबंध करणे.
 ४. गरज असलेल्या महिलांसाठी पर्यायी घराची व्यवस्था करणे किंवा पर्यायी घरासाठी भाडे देण्याचे आदेश दंडाधिकारी देऊ शकतात.
- उदा. हमीपत्र लिहून देणे, पोलीस स्टेशनला महिलेला संरक्षण देण्याचे आदेश काढणे, जप्त केलेले स्त्रीधन प्रतिवादीला परत करण्याचे आदेश देणे इ.

आर्थिक आदेश देणे -

कलम २० अन्वये दंडाधिकारी प्रतिवादीला खालील प्रकारचे आदेश काढू शकतात.

१. महिलेला जे नुकसान झाले आहे त्याच्या नुकसान भरपाईसाठी प्रतिवादीने खर्चाची रक्कम देणे.

उदा. महिलेच्या उत्पन्नाचे नुकसान, वैद्यकीय उपचारासाठी खर्च, मालमत्तेचे नुकसान, अपत्याच्या देखभालीचा खर्च, संबंधित व्यक्तीचे साधारण राहणीमान बघून आर्थिक नुकसान भरपाईचे आदेश काढले जावेत.

मुलांचा ताब्याचा आदेश -

कलम २१ अन्वये मुलांच्या ताब्याबाबत आदेश काढू शकतात.

- पीडित महिलांच्या मुलांच्या किंवा मुर्लीच्या हंगामी ताब्याबाबत मा.न्यायालय आदेश करू शकतील. आवश्यक असेल तर प्रतिपक्षाने मुलाला किंवा मुलांना कधी भेटावे या बाबतच्या व्यवस्थे संबंधीही न्यायालय या आदेशात नमूद करू शकेल.

नुकसान भरपाईचे आदेश -

- कलम २२ अन्वये दंडाधिकारी नुकसान भरपाईबाबत आदेश काढू शकतात.
- पीडित महिलेस मानसिक आणि भावनिक दुःख सहन करावे लागल्यास तसेच तिला इजा झाली असल्यास याबाबत नुकसान भरपाई देण्यात यावी. असा आदेश दंडाधिकारी करू शकतात.

समुपदेशाकांनी प्रक्रियेचे पालन करावे -

समुपदेशाकांनी न्यायालयाच्या व संरक्षण अधिकाऱ्याच्या देखरेखखाली काम करावे. जिथे समुपदेशन आवश्यक असेल त्यामध्ये प्रतिपक्षाने अशी हमी द्यावी कि फिर्यादीने तक्रार केल्याप्रमाणे प्रतिपक्ष कौटुंबिक हिंसाचार करण्यापासून दूर राहिल आणि काही आवश्यक प्रकरणात प्रतिपक्ष असा प्रयत्न करणार नाही.

समुपदेशाकाचा कौटुंबिक हिंसाचाराचा अंत होईल असा मार्ग शोधण्याचा हेतु असेल आणि हे सर्व प्रयत्न करताना समुपदेशाकांनी व्यथित महिलेच्या इच्छा संवेदनशीलता याचा आदर ठेवणे आवश्यक आहे. समुपदेशाकांनी त्यांचा अहवाल दंडाधिकाऱ्याकडे योग्य त्या कृती होण्याकरिता शक्य तितक्या लवकर सादर करावा.

व्यथित महिलेला आश्रय -

व्यथित महिलेने विनंती केल्यानंतर संरक्षण अधिकारी किंवा सेवा देणारे कलम ५ खालील आश्रय गृहाच्या प्रमुख व्यक्तीस लेखी विनंती करतील आणि कलम ६ अंतर्गत अर्ज केल्याबाबतचे त्यात स्पष्ट उल्लेख करतील. तसेच व्यथित महिलांची इच्छा असेल तरच आश्रयगृह त्यांची ओळख देईल. तसेच ज्या व्यक्ती विरुद्ध तक्रार केली आहे. त्यांना त्या आश्रित महिलेविषयी काहीही माहिती देत नाही.

व्यथित महिलेस वैद्यकीय सुविधा -

व्यथित महिलेस वैद्यकीय सुविधा प्राप्त व्हावी यासाठी संरक्षण अधिकारी वैद्यकीय प्रमुखास विनंती करून महिलेस वैद्यकीय सुविधा मिळवून देऊ शकतो. अशा प्रकारे शासनाने व्यथित महिलांसाठी राज्यगृहे, आधारगृहे, स्वाधारगृहे आणि अल्पमुदती निवासगृहे इत्यादी आश्रय गृहे म्हणून घोषित केली आहेत. राज्यातील सर्व जिल्हा महिला व बालविकास अधिकारी, प्रांत अधिकारी, तहसिलदार, गटविकास अधिकारी व विस्तारअधिकारी यांना तात्पुरत्या स्वरूपाचे संरक्षण अधिकारी म्हणून घोषित केले आहे. तसेच संबंधित जिल्हा महिला व बाल विकास अधिकाऱ्याकडे चौकशी करून फायद्या संबंधी आणि संरक्षण अधिकाऱ्यासंबंधीची अधिक माहिती घेता येईल.

या कायद्यान्वये सर्व जिल्हा शल्य चिकित्सक, जिल्हा रूग्णालये, वैद्यकीय अधिक्षक, जिल्हा स्त्री रूग्णालये, कुटीर रूग्णालये, प्रादेशिक मनोरूग्णालये, ग्रामीण रूग्णालये यांना पीडित महिलांना वैद्यकीय मदत आणि तपासणीसाठी वैद्यकीय सेवा त्वरित उपलब्ध करून देण्याच्या सूचना देण्यात आलेल्या आहेत. या कायद्यांतर्गत राज्यात आतापर्यंत ८१०५ तक्रारींची नोंद झाली असून त्यापैकी २८४८ तक्रारी न्यायालयाने निकाली काढल्या आहेत. त्यामुळेच महिलांना कौटुंबिक हिंसाचारापासून संरक्षण देणारा कायदा म्हणून २००५ याकडे पाहिले जाते.

संदर्भ सुची -

१. लोकराज्य - सप्टेंबर - २०११
२. कायद्याची मार्गदर्शक पुस्तिका - महाराष्ट्र शासन
३. भारतातील सामाजिक कल्याण प्रशासन - विद्या बुक्स पब्लिशर्स - २००९
४. The protection of women from Domestic Violence Act- 2005



134.

पुरुष प्रधान संस्कृतीतील कौटुंबिक हिंसाचाराचे स्वरूप

सौ.प्रांजली गोविंदराव कदम
संशोधक विद्यार्थिनी, देगलूर

* प्रस्तावना :-

भारतीय समाजात स्त्रीला आदर्शात्मक देवीचे रूप मानले जाते. आदीशक्ती, दुर्गा, लक्ष्मी, सरस्वती, अन्नपूर्णा अशा विविध देवता ह्या स्त्री होत्या. म्हणून नवरात्रात कन्यापूजन केले जाते. स्त्रीची महत्ती ही गायली जाते. पण हे हत्तीच्या दातासारखे आहे. जसे हत्तीचे खान्याचे दात वेगळे व दाखवण्याचे दात वेगळे असतात. अगदी त्याप्रमाणे कारण सत्यस्थिती यावरून अगदी भिन्न आहे. अगदी पुरातन काळापासून स्त्रियांवर हिंसाचार, अत्याचार होत आलेला आहे. आपला भारतीय समाज हा पुरुषप्रधान समाज असल्यामुळे कुटुंबात देखील पुरुषांचे वर्चस्व आहे व आपले वर्चस्व कायम ठेवण्यासाठी तो स्त्रीला अबला, कमजोर म्हणूनच ठेवतो.

प्राचीन काळात सती प्रथा, देवदासी प्रथा, बालविवाह, विधना पूर्णविवाहास बंदी, शिक्षणापासून वंचित ठेवणे इ. समस्या होत्या. धर्मानुसार धर्माच्या पुस्तकात सुद्धा स्त्रीयांना हीन, चंचल, अविश्वासू, पापी असे संबोधन देण्यात आलेले आहेत. तर वर्तमान काळात बलात्कार, हुंडाबळी, पतीकडून मारहाण, लैंगिक अत्याचार व स्त्री अर्भकाचा मृत्यू हे स्वरूप झालेले आहे. भारतीय स्त्री गृहिणी असो किंवा नौकरी करणारी, संयुक्त कुटुंबातील असो किंवा विभक्त ती कुटुंबासाठी दिवसरात्र कष्ट करते. पण तरीही वेगवेगळ्या कारणावरून कुटुंबिय व पती तिला त्रास देतात. या त्रासामुळे स्त्रियांच्या व्यक्तिमत्त्व विकासात बाधा निर्माण होत आहेत.

* संशोधनाची उद्दिष्ट्ये :-

- १) पुरुष प्रधान कुटुंबात स्त्रियांच्या दर्जाचा अभ्यास करणे.
- २) स्त्रियांवर होणाऱ्या हिंसाचाराचे प्रकार अभ्यासणे.
- ३) कौटुंबिक हिंसाचाराने स्त्रियांचे मानसिक खच्चीकरण होते का ? याचा अभ्यास करणे.

* संशोधनाची गृहितके :-

- १) पुरुष प्रधान संस्कृतीत स्त्रियांचा दर्जा हा निम्न स्वरूपाचा आहे.
- २) स्त्रियांवर होणाऱ्या हिंसाचाराचे अनेक प्रकार समाजात आढळून येतात.
- ३) कौटुंबिक हिंसाचाराने स्त्रियांचे मानसिक व शारीरिक दोन्ही प्रकारचे खच्चीकरण होते.

* संशोधन पध्दती :-

प्रस्तुत शोध निबंधासाठी प्रामुख्याने दुय्यम साधन सामुग्रीचा वापर करण्यात आलेला आहे. यात संदर्भ ग्रंथ, वर्तमानपत्र इत्यादींचा वापर करण्यात आलेला आहे.

* हिंसाचाराचा अर्थ :-

हिंसाचार या शब्दाचा अर्थच हिंसा करणे, इजा पोहचविणे, त्रास देणे, मानसिक व शारीरिक छळ करणे इ.

कम्पे यांच्या मतानुसार, कौटुंबिक अत्याचार म्हणजे एका व्यक्तीने दुसऱ्या व्यक्तीवर शारीरिक हल्ला करून तीला जखमी करणे होय.

* कौटुंबिक हिंसाचाराचा अर्थ :-

स्त्रियांना पती किंवा पतीच्या घरच्या सदस्याने दिलेला शारीरिक, मानसिक त्रास, अपमानास्पद वागणूक, उपाशी ठेवणे, टोमणे मारणे, अतिरिक्त कामाचा व्याप देणे ह्या सर्व बाबी / गोष्टी म्हणजेच कौटुंबिक हिंसाचार होय.

* कौटुंबिक हिंसाचाराचे स्वरूप :-

कौटुंबिक हिंसाचार विवाहीत स्त्रियांसोबतच होतात असे नाही, तर ती स्त्री अविवाहीत, विधवा, परित्यागल्या इ. सोबतही घडून येत असते. त्याचे स्वरूप किंवा प्रकार पुढील प्रमाणे.

१) हुंडाबळी :-

भारतीय समाजात हुंडा ही एक गंभीर समस्या आहे. हुंडापध्दती वैदिक काळापासून प्रचलीत आहे. पूर्वी कन्यादान करताना वस्तू स्वरूपात भेट देत असत. त्या वस्तूवर स्त्रियांचा अधिकार असे. आज शिक्षणाबरोबर हुंड्याच्या रक्कमेतही वाढ झाली आहे. हुंडा लग्नातच दिला जातो, असे नाहीतर लग्नानंतर ही अनेक प्रसंगी दिला जातो. विवाहानंतर टि.व्ही., फ्रिज, वॉशिंग मशीन असे महागडे सामान दिले नाही तर पत्नीस माहेरी पाठवितात. त्यांना शारीरिक इजा पोहचवितात.

विवाहात हुंडा घेणे हे आपल्या संस्कृतीत मान-सन्मानाचा विषय बनत चालला आहे. हुंडा देणे वा घेणे याला समाज मान्यता आहे. पण काही मुलींचे पालक मुलाच्या मागण्या पूर्ण करू न शकल्याने हुंडाबळी स्त्रियांचा छळ, पती, सासू, सासरे, नणंद, दीर आप्त तीचा छळ करतात. हुंडा न दिल्यास रॉकेल टाकुन जाळणे, विष पाजणे, गच्चीवरून ढकलून देणे असे प्रकार घडतात व गॅसला पदर लागून जळाली अशा केसेस नोंदविल्या जातात.

२) शारीरिक हिंसाचार :-

शारीरिक हिंसाचार म्हणजे पत्नी किंवा स्त्रियांना शारीरिक दुखापत करणे होय. भारतात पत्नीला मारहाण करणे समाजमान्य वर्तन प्रकार समजला जातो. पुरुष प्रधान संस्कृतीत स्त्री ही गौण, कनिष्ठ, उपभोग वस्तू, दासी, अबला इ. समजल्या जाते. पुरुष आपले वर्चस्व किंवा पुरुषार्थ गाजविण्यासाठी पत्नीस मारहाण करतो. पत्नीस मारहाण होण्यास पतीचा अहंकार न्यूनगंड कारणीभूत असतो. पत्नीस मारहाण करण्यास अगदी शुल्लक कारण पुरेसे असते. जसे भाजीत मीठ जास्त झालं, मुल रडलं किंवा वेळेवर चहा मिळाला नाही तरी ही मारहाण केल्या जाते. यात चापट मारणे पासून ते वस्तू फेकून मारणे, लाथा-बुक्क्या मारणे, शारीरिक यातना देणे, सिगारेट - बिडीचे चटके देणे, सळईने डाग देणे, इ. प्रकार येतात. या शारीरिक मारहाणीत स्त्रियांचे हातपाय मोडतात तर कधी जीवनाला ही मुकावे लागते.

३) मानसीक हिंसाचार :-

स्त्रियांना मारणे म्हणजेच हिंसा होणे नाही तर स्त्रियांना अनेकदा शारीरिक हिंसाचारा प्रमाणेच मानसीक हिंसाचार ही सहन करावा लागतो. मारापेक्षा शब्दाने होणारी दुखापत ही अतिशय त्रासदायक असते. शरीरावरील घाव कालांतराने भरून निघतात पण मनावरील घाव हे कायम स्वरूपाचे राहून जातात. यामध्ये अपशब्द बोलणे, शब्दाशब्दाला अपमान करणे, शिवीगाळ करणे, वाईट अर्थाने बोलणे, संशय घेणे, मुल नसेल तर वांझोटी, पांढऱ्या पायाची असे दुषणे देणे, 'लेकी बोले, सुने लागे', या म्हणीप्रमाणे दुसऱ्यावर घालून बोलणे इ. प्रकार येतात.

४) आर्थिक अडवणूक :-

शारीरिक व मानसिक हिंसाचाराप्रमाणे आर्थिक हिंसाचार देखील केल्या जातो. दिवसरात्र कष्ट करून सुध्दा माहेरून पैसे व किंमती वस्तू आणण्यासाठी त्रास देणे, स्त्रियांच्या आरोग्याची काळजी न घेणे, वैयक्तिक खर्चासाठी पैसे न देणे, नौकरी करणाऱ्या स्त्रियांचे सुध्दा त्यांच्या मिळकतीचे पैसे काढून घेणे, संपत्तीत वाटा न देणे इ.

५) अतिश्रम व उपासमार :-

जीवन जगण्यासाठी सर्वांना अन्न व पाणी आवश्यक असते. पण पुरुष प्रधानतेत त्यांच्या इच्छेची पूर्तता न झाल्यास किंवा स्त्रीने माहेरून पैसे किंवा किंमती वस्तू न आणल्यास त्यांना शिक्षा म्हणून दिवसभर कष्ट करून घेतल्या जाते पण त्यांना जेवण्यास पोटभर दिल्या जात नाही. त्यांना उपाशी ठेवणे, शिळे अन्न देणे ह्या स्वरूपात अत्याचार केला जातो.

* निष्कर्ष :-

- १) स्त्रिया ह्या कौटुंबिक हिंसेच्या बळी ठरतात.
- २) पुरुष प्रधान संस्कृतीमुळे स्त्रियांना निम्न दर्जा देऊन अत्याचार केला जातो.
- ३) स्त्रियांवर पुरुषांप्रमाणे स्त्रियांही अत्याचार करतात.
- ४) कुटूंबात स्त्रियांना व्यक्तीस्वातंत्र्य दिल्या जात नाही.

ॡ) स्त्रियांना हिंसाचार सहन करुन ही त्याच कुटूंबात जीवन व्यतीत करावे लागते.

* संदर्भ ग्रंथ :-

- १) डॉ.प्रदिप आगलावे - सामाजिक संशोधन पध्दती आणि तंत्रे.
- २) प्रा.पांडूरंग मुठ्ठे - महिला सक्षमीकरण : स्वरुप आणि विकास.
- ३) प्रा.डॉ.डी.एस.मनवर - भारतीय समाज : प्रश्न आणि समस्या.
- ॡ) डॉ.स्वाती कर्वे - स्त्री विकासाच्या पाऊलखुणा.



135.

मानव अधिकार आणि महिलांच्या समस्या

प्रा.डॉ. पांडुरंग पं. मुंढे,

कै. व्यंकटराव देशमुख महाविद्यालय, बाभळगाव ता.जि. लातूर

मानवी हक्क म्हणजे निसर्गाने मानवाला दिलेल्या गरजांच्या पूर्तीसाठीचे स्वातंत्र्य होय. मग त्यामध्ये स्त्री-पुरुष असा कोणताही भेद नाही. परंतु आज समाजामध्ये महिलांचे खूप मोठ्या प्रमाणावर शोषण होत असल्याचे दिसून येते त्यांना निसर्गदत्त मिळालेले अधिकार नाकारले जातात. समाजामध्ये दुय्यम स्थान दिले जात आहे त्यामुळे संपत्ती वाटा न मिळणे, हुंडाबळी, भ्रूणहत्या, घरगुती हिंसा अशा अनेक समस्यांना स्त्रियांना बळी पडावे लागत आहे.

या समस्या सोडवण्यासाठी आंतरराष्ट्रीय पातळीवरून नियम केले जात आहेत. परंतु त्यांची अंमलबजावणी काटेकोर होत नाही. अर्थात सामाजिक मानसिकता बदलत नसल्याचे दिसून येत आहे. यासाठी समाज सुधारकांनीही मोठ्या प्रमाणात प्रयत्न केले आहेत. कायदे सुद्धा केले आहेत. इतकेच नाही विविध धर्मांमध्येही महिलांना मानाचे स्थान दिल्याचे दिसते. तरीही समस्या सुटल्याचे दिसून येत नाही. मात्र समस्यांची तीव्रता कमी झाली आहे. हे मान्य करावेच लागते.

भारतामध्येही राज्य घटना निर्मितीच्या वेळीच महिला व पुरुषांना समान अधिकार दिलेले आहेत. महिलांना कामासाठी सुयोग्य व न्याय वातावरण तसेच प्रसूती सुविधा यासाठी राज्याने प्रयत्न करावेत असे मार्गदर्शक तत्वांमध्ये नमूद केले आहे.

संशोधनाची उद्दिष्टे :-

- १) मानवाधिकाराची माहिती घेणे.
- २) स्त्रियांच्या समस्यांचा आढावा घेणे.
- ३) स्त्रियांच्या मानवाधिकारा संबंधीच्या समस्यांवर उपाय सुचविणे.

गृहीतके :-

- १) स्त्रियांना मानवाधिकार कायद्याने दिले आहेत.
- २) स्त्रियांच्या अधिकारासाठी सामाजिक मानसिकतेचा अडथळा येत आहे.
- ३) मानवाधिकार आयोगाने स्त्री-पुरुष समानतेसाठी मोठ्या प्रमाणात प्रयत्न केले आहेत.

संशोधन पद्धती :-

प्रस्तुत संशोधन कार्यामध्ये दुय्यम स्रोतांचा वापर करण्यात आला आहे. त्यामध्ये प्रकाशित वा अप्रकाशित लिखाण, संदर्भ ग्रंथ, नियतकालिके, मासिके, वृत्तपत्रे व सांकेतिक स्थळावरील माहितीचा वापर केला आहे.

मानवाधिकाराचा अर्थ व पार्श्वभूमी :-

'मानवाधिकार' ह्या शब्दावलीचा प्रयोग हा विसाव्या शतकात सुरु झाला. काही ठिकाणी याला लोकतांत्रिक अधिकार असे म्हटले जाते. तर सर्वसाधारणपणे पाहिले तर मानवाला मानव म्हणून नैसर्गिक मिळालेल्या अधिकाराची पूर्ती करण्यासाठी दिलेले स्वातंत्र्य म्हणजे मानवाधिकार असाच अर्थ आहे. हे अधिकार प्रथा, परंपरा, कायदा किंवा अन्य संस्थेने निर्माण केलेले नाहीत.

१० डिसेंबर १९४८ मध्ये संयुक्त राष्ट्रसंघाच्या महासभेत मानवाधिकाराची गरज विचारात घेऊन आंतरराष्ट्रीय स्तरावर एक सनद तयार करून मानवाधिकाराची घोषणा करण्यात आली. ज्यामध्ये सर्व मानव जातीला समान अधिकार आहेत व त्यांची कोणाकडूनही पायमल्ली केली जाणार नाही यासाठी नियम तयार करण्यात आले. त्यानुसार स्त्रियांचे अधिकार जोपासले जाणार आहेत तरी स्त्रियांच्या अधिकाराविषयी विचार करतांना समस्या संपलेल्या नाहीत हे स्पष्ट होते.

स्त्रियांच्या समस्या :

भारतीय समाजामध्ये आजही सर्वच क्षेत्रामध्ये स्त्रियांना दुय्यम स्थान दिले जात आहे. विविध मार्गाने त्यांचे शोषण केले जाते. आजही त्यांना समानतेची वागणूक कोणत्याही सुधारलेल्या राष्ट्रामध्ये दिली जात नाही. अर्धी लोकसंख्या स्त्रियांची असूनही परंपरा, धर्म यांच्या नावाखाली हक्कापासून वंचित राहिली आहे. कायदे केले असेल तरी सामाजिक मानसिकतेमुळे त्यांची काटेकोर अंमलबजावणी होत नाही. म्हणून मानवाधिकार कागदावरच राहात आहेत. त्यामुळे अनेक मार्गांनी स्त्रियांवर अन्याय होताना दिसतो. विशेषतः भारतामध्ये हिंदू स्त्रियांवर तर रूढी, परंपरा, संस्कृती नावाखाली अन्याय केला जातो. मनुस्मृतीनुसार स्त्रियांना दुय्यम दर्जा जो दिला आहे तो कायम समाज मनावर बिंबलेला आहे. कायद्याने समान संधी दिली असली तरी प्रत्यक्षात स्त्रियांना अनेक संधी नाकारल्या जातात. किंवा दुय्यम दर्जा दिला जातो.

१) सामाजिक हीन दर्जा:

स्त्रियांना समाजामध्ये वापराची वस्तू किंवा कुटुंब सांभाळणारी असाच दर्जा दिला जात आहे. मानाचा दर्जा दिला जात नाही. अनेक लोक मोठ्या सुधारणावादी गोष्टी करतात पण त्यांच्याकडे घरात सुधारणा दिसत नाहीत. राजकारण, समाजकारण, अर्थकारण स्त्रियांच्यावर आजही खूप कमी आहे. सरकारी कार्यालयातही आरक्षणामुळे स्त्रिया कर्मचारी आहेत पण तिथेही त्यांच्या मानवाधिकारची पायमल्ली होताना दिसते. त्यांचे मोठ्या प्रमाणात शोषण केले जाते. मुक्तपणे विचार मांडण्याचीही संधी दिली जात नाही. कोणतेही क्षेत्र नाही जेथे स्त्रिया सुरक्षित आहेत. अर्थात त्यांचे निसर्गदत्त अधिकार मनुवादी सामाजिक विचारसरणीने नाकारले आहेत.

२) कुटुंबात दुय्यम स्थान :

कुटुंबातही महिलांना दुय्यम स्थान दिले आहे. कोणत्याही कौटुंबिक निर्णयामध्ये स्त्रियांच्या भावना विचारात घेतल्या जात नाहीत. प्रत्येक निर्णय कुटुंबातील पुरुषांकडून त्यांच्यावर लादला जातो. तो निर्णय मान्य करणे बंधनकारक असल्याचे दिसून येते.

३) राजकारणातही संधीपासून वंचित :

स्त्रियांची लोकसंख्या ५० टक्के आहे तरी राजकीय संधी किंवा विविध पदापासून त्यांना दूर ठेवले जाते. जगात आतापर्यंत केवळ बोटार मोजण्याइतक्याच महिलांना राजकीय पद मिळाली आहेत. राजेशाही असो वा लोकशाही सर्वत्र संधी नाकारली जाते राजकारणात येणाऱ्या महिलेकडे तुच्छ नजरेने पाहिले जाते. कुटुंबातही विरोध केला जातो. विविध प्रकारच्या छळाला त्यांना बळी पडावे लागते. पुरुषी व सामाजिक मानसिकता अजूनही त्यांचे मानव अधिकार मान्य करायला तयार नाही. हीच मोठी समस्या जाणवते. आरक्षण असूनही स्त्रियांना केवळ बाहूले म्हणून राजकारणात संधी असते.

४) शैक्षणिकदृष्ट्या दुर्लक्षित :

२१ व्या शतकात स्त्री शिक्षणाकडे कामालीचे दुर्लक्ष केले जाते. प्रथम दर्जा मुलांना दिला जातो. "मुलगी शिकून काय उपयोग, ती शेवटी परक्याचे धन असते, शिक्षणाचा खर्च पुन्हा लग्नासाठी मोठा खर्च कसा करायचा" त्यामुळे तिला शिक्षणाची संधी बहुतांश नाकारली जाते. तिची असणारी योग्यता सिद्ध करण्यापासून वंचित ठेवले जाते. काही स्त्रिया धाडस करतात त्यांनाही लैंगिक, मानसिक छळाला सामोरे जावे लागत आहे. खून, बलात्कार असेही प्रकार घडत असल्याने शैक्षणिक कारणांसाठी घराबाहेर पडणे, महिलांसाठी धोक्याचे व असुरक्षित झाले आहे. त्यामुळे ही संधी नाकारली जात आहे.

५) आरोग्यविषयक समस्या :

विशेषतः ग्रामीण भागामध्ये महिला ही पूर्णपणे परावलंबी आहे. त्यांच्या आरोग्यविषयक बाबींकडेही लक्ष दिले जात नाहीत. आरोग्याच्या सेवा उपलब्ध करून दिल्या जात नाही, त्यामुळे बालमृत्यू, भ्रूणहत्या तसेच स्त्रीविषयक विविध आजारांनाही महिलांना मोठ्या प्रमाणात बळी पडावे लागत आहे. कुटुंब प्रमुख त्यांच्याकडे दुर्लक्ष करतात. स्त्रियांना आर्थिक बाबतीतही कोणतेही अधिकार नसल्याने त्या स्वतःच्या आरोग्याची काळजी घेऊ शकत नाहीत.

६) नैसर्गिक समस्या :

महिला शारीरिकदृष्ट्या पुरुषांपेक्षा कमजोर असतात त्याचबरोबर मुलाला जन्म देण्याचे काम त्यांना करावे लागत असल्याने चूल आणि मूल हाच स्त्रियांचा धर्म असतो. देवानेच त्यांना तसे बनवले आहे अशी भावना समाजात आहे. तसेच मासिक

धर्म, पाळतांनाही स्त्रियांना कुटुंबात तुच्छ समजले जाते, त्यांच्या मानव म्हणून असलेल्या अधिकाराकडे दुर्लक्ष केले जाते. रीती, रिवाज, परंपरा, संस्कृती, धर्म या नावाखाली स्त्रीची कुंचबना केली जाते.

७) आर्थिक परावलंबित्व :

महिलांना घरात कोणतेही आर्थिक निर्णय घेण्याचे अधिकार दिले जात नाहीत, पुरुषांच्या बरोबरीने काम करूनही कुटुंबाची आर्थिक उन्नती स्त्री करते, कमावते. पण खर्च करणे मात्र तिच्या हातात नसते. कोणत्याही गरजा पूर्ण होत नाहीत. आर्थिकदृष्ट्या परावलंबित्वच तिच्या वाट्याला आहे. यासाठी सामाजिक व मानसिकदृष्टीने तिची कुंचबना केली जाते.

८) अन्याय आणि मानसिक आजार :

अशा या सामाजिक परिस्थितीमुळे कुंचबना व मानसिक त्रास या कारणामुळे महिलांना विविध प्रकारच्या मानसिक आजारांना बळी पडावे लागते. त्यालाच पुन्हा करणी, भानामती अशी नावे ठेऊन बुवा-बाबांच्या माध्यमातून छळ अशा अनेक प्रकारे समाजाने नाकारल्यामुळे स्त्रियांना अनेक समस्यांना तोंड द्यावे लागते.

उपाययोजना :

- १) मानवाधिकार आयोग या सर्व समस्या सोडवण्यासाठी नियम, कायदे करतो. परंतु हवा तसा प्रतिसादही त्यांना मिळत नाही. स्त्रियांच्या मनातील भीती, दुबळेपणा हा सुद्धा आयोगा पर्यंत तक्रार न करण्यास कारणीभूत आहे. म्हणून सामाजिक, मानसिकता बदलणे हे आवश्यक आहे.
- २) सतीप्रथा, हुंडापद्धती, पुरुषप्रधान संस्कृती, बालविवाह व लिंगभेद या गोष्टी समाजातून बाहेर काढण्यासाठी कायद्यापेक्षाही प्रबोधनाची गरज आहे. शासनाने पुढाकार घेऊन विविध सांस्कृतिक उपक्रमातून मानवाधिकाराचे व समतेचे शिक्षण सामान्य माणसाला दिले पाहिजे.
- ३) प्राचीन काळी जो स्त्रियांचा पुजनीय दर्जा होता तो लोकांसमोर सामाजिक उपक्रमातून आणणे. स्त्री ही जगाची जन्मदाती आहे ती अनंत काळाची माता आणि पुजनीय आहे. ही मानसिकता निर्माण झाली तर पाहण्याचा दृष्टीकोन निश्चितपणाने बदलेल त्यासाठी शासन व सामाजिक पातळीवरून प्रयत्न करणे आवश्यक आहे.
- ४) मानसिक व वैचारिक बदल हाच सर्व बदलांचा मजबूत आधार असल्याने कायद्यापेक्षा वैचारिक बदल करणे आवश्यक आहे.

निष्कर्ष :

महिलांच्या समस्या व मानवाधिकाराचा अभ्यास करत असताना असे निदर्शनास येते की, महिला-पुरुष समानता ही काळाची गरज आहे. आंतरराष्ट्रीय पातळीवरून त्यासाठी प्रयत्न केले जात आहेत. भारताच्या राज्य घटनेतही समतेच्या तत्त्वाची तरतूद केली आहे. या संदर्भात अनेक कायदे केले आहेत. परंतु समाजातील पुढारलेला घटक जो पुरुष आहे त्याने आपले वर्चस्व कायम राखण्यासाठी स्त्रियांना संधीपासून दूर ठेवण्याचा जाणीव पूर्वक प्रयत्न केला आहे. संस्कृतीचे रक्षक म्हणून तसे धार्मिक ग्रंथांच्या माध्यमातून तशी रचना केली आहे व स्त्रियांसहीत समाज मनावर दुय्यमपणाचा विचार रूजवलेला आहे. तो नाहीसा झाला तरच स्त्रियांच्या समस्या सुटतील.

संदर्भ सूची

- १) चन्द्रारमेश, मानवाधिकार विविध आयाम एवं चुनौतियाँ, अंकित प्रकाशन, दिल्ली, २०१०
- २) दीक्षित प्रवीण, मानवी हक्क संरक्षा आणि संवर्धन, यशवंतराव चव्हाण विकास प्रबोधिनी, पुणे, २००४
- ३) खोले विलास, स्त्री-पुरुष तुलना, प्रतिमान प्रकाशन, पुणे, २००९



136.

महिलांच्या सुरक्षिततेत महिला आयोगाची भूमिका**प्रा.राणी जगन्नाथराव जाधव**

गृहविज्ञान विभाग प्रमुख

कला व विज्ञान महाविद्यालय शिवाजीनगर, गढी

ता.गेवराई जि.बीड

प्रस्तावना -

स्त्री ही सृष्टीची जननी म्हणून तिची ओळख आहे. आज स्त्री कोणत्याही क्षेत्रात मागे नाही. चूलं आणि मूलं सांभाळून देखील डॉक्टर, इंजिनियर, वकील, पायलट, प्राध्यापक इत्यादी अनेक क्षेत्रात त्या स्वतःचा ठसा उमटवत आहेत. भारतीय घटनेने स्त्रीयांना पुरुषाच्या बरोबरीचे समान स्थान दिले आहे. परंतु वास्तवात मात्र भारतीय समाजात मुलीला दुय्यम समजले जाते. स्त्रीयांनी वेळोवेळी आपल्या क्षमता सिध्द केल्या असल्या तरी देखील अनेक महिलांच्या अंगी अनेक सुप्त गुण असूनही वेळप्रसंगी तिला चार भिंतीतच राहावे लागते. घरगुती छळ सोसावा लागतो. समाजात वावरत असतांना स्त्रीला कुठे ना कुठे अन्यायाला सामोरे जावेच लागते. महिलांच्या सुरक्षेसाठी वेळोवेळी विविध कायदे करण्यात आले आहेत. मात्र आजच्या परिस्थितीत जर महिलांवरील होणाऱ्या हिंसेचा विचार केला तर महिलांच्या मानव अधिकारांवर प्रश्न चिन्ह उभे राहते. नॅशनल क्राईम रेकॉर्ड ब्युरोनुसार, दिल्ली हे शहर भारतातील प्रथम क्रमांकाचे महिलांसाठी असुरक्षित शहर असून दुसरा क्रमांक हैद्राबाद शहराचा आहे. तसेच देशभरात सर्वत्र दिवसेंदिवस महिलांच्या विरुद्ध हिंसाचारात वाढच होताना दिसून येत आहे. तेंव्हा अशा अन्यायग्रस्त पीडीत महिलांच्या तक्रारीवर लवकरात लवकर सुनावणी व्हावी, तसेच स्त्रीयांच्या हक्काचे हितरक्षण व सामाजिक न्याय मिळवून देण्याच्या उद्देशाने महिला आयोगाची स्थापना करण्यात आली आहे. या आयोगाने भारतामध्ये आजपर्यंत अनेक महिलांना सामाजिक न्याय मिळवून देण्यासाठी यशस्वी प्रयत्न केले आहेत. अनेक प्रकारच्या कायदेशीर तरतुदींचा आधार घेऊन स्त्रीयांच्या सरंक्षणाची व्यवस्था केली आहे.

अभ्यासाचे उद्देश :

- १) महिला आयोगाचा अभ्यास करणे.
- २) महिलांच्या सुरक्षिततेमध्ये महिला आयोगाची भूमिका जाणून घेणे.

संशोधन पध्दती :

हा शोधनिबंध लिहिण्यासाठी द्वितीयक सामग्रीचा वापर करण्यात आला आहे. यामध्ये प्रामुख्याने विविध संदर्भग्रंथ, शासनाचे अहवाल, वर्तमानपत्रातील लेख, विविध संशोधन लेख, इंटरनेट इत्यादीचा वापर करण्यात आलेला आहे.

महिला आयोगाची स्थापना :

भारतातील महिलांची दयनीय स्थिती सुधारण्यासाठी राष्ट्रीय महिला आयोगाची स्थापना राष्ट्रीय महिला आयोग अधिनियम १९९० (भारत सरकारची १९९० ची अधिनियम सं. २०) च्या अंतर्गत जानेवारी १९९२ साली झाली. संविधानातील तरतुदीनुसार स्थापन झालेली ही एक वैधानिक संस्था आहे. देशभरातील विविध महिलांच्या समस्यांवर आवाज उठविण्यासाठी स्थापन झालेली आहे. महाराष्ट्र राज्यात महिलांना सन्मान आणि प्रतिष्ठा मिळवून देण्यासाठी त्यांच्या वर होणाऱ्या अन्यायाला वाचा फोडण्यासाठी २५ जानेवारी १९९३ रोजी १९९३ सालच्या महाराष्ट्र राज्य कायदा क्रमांक XV च्या अंतर्गत महाराष्ट्र राज्य महिला आयोगाची स्थापना करण्यात आली.

आयोगाची प्रमुख उद्दिष्टे :

- १) महिलांची समाजामधील स्थिती आणि प्रतिष्ठा सुधारणे.
- २) महिलांची मानहानी करणाऱ्या विविध प्रथांचा शोध घेणे व त्यावर योग्य प्रतिबंधात्मक उपाय सुचविणे.
- ३) महिलांसंबंधित असणाऱ्या विविध कायद्यांची प्रभावी अंमलबजावणी करणे.
- ४) गरजू महिलांना समुपदेशन आणि निःशुल्क कायदेशीर सल्ला देणे.
- ५) महिलांची समाजामधील स्थिती आणि प्रतिष्ठा यामध्ये सुधारणा तसेच उन्नती करण्यासंबंधित सर्व मुद्द्यांवर शासनाला सल्ला देणे.

- ६) विविध समस्या सोडविण्याची सुविधा उपलब्ध करून देणे.
 ७) महिलांच्या संवैधानिक व कायदेशीर संरक्षणाची समिक्षा करणे.
 अशा महिलांसंबंधीत अनेक उद्दिष्टांची पूर्तता महिला आयोगामार्फत केली जाते.

महिला आयोगाची रचना :

राष्ट्रीय महिला आयोगात एक अध्यक्ष (चेअरपर्सन) आणि पाच सदस्य असतात. अध्यक्ष आणि सदस्य हे तीन वर्षे कमाल मुदतीसाठी केंद्र सरकारमार्फत नियुक्त केले जातात. या विषयात ज्या लोकांना आस्था आहे किंवा ज्या लोकांनी या क्षेत्रात कार्य केलेले आहे. अशा लोकांची नियुक्ती केली जाते. पाचपैकी किमान एक सदस्य अनुसूचित जाती आणि एक अनुसूचित जमातीतून नियुक्त केला जातो. एक सदस्य सचिवही आयोगावर केंद्र सरकार मार्फत नियुक्त केला जातो. सदस्य सचिव हा नागरी सेवा किंवा केंद्र सरकारच्या कोणत्याही नागरी सेवेतील व्यक्ती असतो. आयोगाची कार्यक्षमता जम्मू आणि काश्मिर राज्य वगळता संपूर्ण भारत आहे. आयोगाला जरूरीनुसार कार्यालय कर्मचारी वर्ग आणि इतर सुविधा पुरवण्याची जबाबदारी केंद्र सरकारवर आहे. राज्य महिला आयोगामध्ये एक अध्यक्ष, सहा सदस्य, सचिव तसेच निवृत्त पोलीस महा संचालकाचा समावेश असतो. शासनातर्फे या आयोगासाठी ३९ कर्मचारी संख्येची मान्यता आहे.

मुख्य कार्यालय व विभागीय कार्यालये :

राष्ट्रीय महिला आयोगाचे मुख्य कार्यालय नवी दिल्ली येथे आहे. तर महाराष्ट्र राज्य महिला आयोगाचे मुख्य कार्यालय मुंबई येथे आहे. मध्यप्रदेश राज्य महिला आयोगाचे मुख्य कार्यालय भोपाळ येथे आहे. अशा प्रकारे देशातील सर्व राज्यातील महिला आयोगाची कार्यालये जनतेच्या सोयीनुसार मध्यवर्ती शहरामध्ये आहेत.

पीडीत तक्रारग्रस्त महिलेला आपली तक्रार नोंदविण्याकरीता महाराष्ट्र राज्य महिला आयोग कार्यालय मुंबई महिलेला येणे जाणे परवडणारे नाही यामुळे महिलांनी आयोगाकडे येण्यापेक्षा आयोगाने महिलांच्या अन्यायाला वाचा फोडवण्यासाठी व महिलांच्या सुरक्षिततेच्या दृष्टीने विभागीय पातळीवर जाण्यासाठी निर्णय घेतला आहे. अशी माहिती डिसेंबर २०१५ मध्ये राज्य महिला आयोगाच्या अध्यक्षा अॅड सुशीलाबेन यांनी महिला आयोगामार्फत पीडीत महिलांच्या सुनावणी मोहिमे दरम्यान दिली. समाज जागृती करून लोकांच्या मानसिकतेत बदल घडवून आणणे आणि महिलांना लवकरात लवकर न्याय मिळवून देणे हाच विभागीय पातळीवरील सुनावणी मागचा उद्देश आहे. देशातील प्रत्येक राज्यातील महिलांच्या सुविधांचा विचार करीता राज्यातील प्रत्येक जिल्ह्याच्या ठिकाणी महिला आयोगाचे अध्यक्ष व सदस्य यांना राज्यातील विविध जिल्ह्यांचा प्रभाग वाटून दिलेला आहे.

राष्ट्रीय महिला आयोगाच्या अध्यक्ष :

राष्ट्रीय महिला आयोगाच्या स्थापनेपासून अद्यापपर्यंत आयोगामध्ये प्रभावीपणे कार्यकेलेल्या अध्यक्षांची माहिती खालीलप्रमाणे आहे.

अ.क्र.	नाव	कार्यकाल
१	जयंती पटनायक	०३ फेब्रु. १९९२ ते ३० जाने १९९५
२	व्ही मोहिनी गिरी	२१ जुलै १९९५ ते २० जुलै १९९८
३	विभा पार्थसारथी	१८ जाने १९९९ ते १७ जाने २००२
४	पूर्णमा आडवाणी	२५ जाने २००२ ते २४ जाने २००५
५	गिरीजा व्यास	१६ फेब्रु. २००५ ते १५ फेब्रु. २००८
६	गिरीजा व्यास	९ एप्रिल २००८ ते ८ एप्रिल २०११
७	ममता शर्मा	२ ऑगस्ट २०११ ते १ ऑगस्ट २०१४
८	ललिता कुमारमंगलम	१७ सप्टेंबर २०१४

तक्रार दाखल करणे :

महिला आपल्या विविध समस्यांच्या संदर्भातील तक्रारी महिला आयोगाच्या अध्यक्षा किंवा सदस्य यांची व्यक्तीगत भेट घेवून त्यांच्याकडे करू शकतात. तसेच महिला आयोगाच्या कार्यालयात प्रत्यक्ष उपस्थित राहून किंवा फॅक्स, तार, पोस्ट किंवा ई-मेल द्वारे करू शकतात. प्रत्येक पोलीस स्टेशनच्या बाहेर महिला आयोगाच्या अधिकाऱ्यांचे दूरध्वनी क्रमांक लावण्याचे बंधनकारक केलेले आहे. जेणे करून पीडीत महिलेला न्याय मिळण्यास मदत होईल.

महिलांच्या सुरक्षिततेमध्ये महिला आयोगाची भूमिका :

महिलांवर होणाऱ्या विविध प्रकारच्या अन्याय अत्याचारांला रोखण्यासाठी व दोषींवर कठोर कारवाई करण्यासाठी, महिलांच्या सक्षमीकरणासाठी त्यांची समाजातील प्रतिष्ठा व सम्मान वाढविण्यासाठी, विकासाच्या प्रत्येक क्षेत्रात त्यांना समान संधी उपलब्ध करून देण्यासाठी व महिलांच्या अधिकारांची जोपासना व संरक्षण करण्यासाठी महिला आयोगाद्वारे वेळोवेळी प्रयत्न केले जातात. महिला आयोग करत असलेल्या खालील विविध कार्यातून आयोगाची भूमिका स्पष्ट होते.

- १) महिलांच्या कल्याणासाठी शासनाद्वारे राबविण्यात येणाऱ्या विविध योजना व कल्याणकारी कार्यक्रमाचा व्यापक प्रचार आणि प्रसार करणे यासाठी विविध परिषदा, चर्चासत्रे इत्यादीद्वारे तसेच विविध प्रकाशनाचा उपयोग करणे. विविध लोकप्रतिनिधीच्या माध्यमातून कार्याची समीक्षा व सल्ला मसलत करणे.
- २) महिला सहाय्यता प्रणाली मजबूत करणे महिलांद्वारे दाखल केलेल्या विविध प्रकरणांमध्ये महिलांचा पक्ष मजबूत करणे. पीडीत महिलेला योग्य प्रकारे संरक्षण देऊन सहाय्यता प्रणालीला संवेदनशिलतेशी जोडून महिलांची प्रतिष्ठ कायम ठेवण्याचा प्रयत्न करणे.
- ३) किशोरवयीन मुलींना कौटुंबिक आरोग्याविषयी माहिती देण्यासाठी शासकीय स्तरावर ध्येयधोरणे निश्चित करून विविध शाळा, महाविद्यालये व सामुदायिक केंद्रांच्या माध्यमातून प्रसारित करणे.
- ४) विविध स्वयंसेवी संस्थांच्या माध्यमातून चालविली जाणारी महिला वसतीगृहे विविध कार्यालयीन महिलांची वसतीगृहांची सुधारणा करण्यासाठी प्रयत्न करणे त्यांना विविध आयोग्यसेवा पुरविणे. तसेच मुलींना व महिलांना शिक्षण व स्वावलंबन यासाठी प्रोत्साहन देणे.
- ५) महिलांचे मानव अधिकार महिला नीती अंतर्गत स्थानिक संस्थामध्ये महिलांची भागीदारी, स्त्री-पुरुष समानता, महिलांच्या विरुद्ध होणाऱ्या हिंसेच्या प्रती जागरूकता करण्यासाठी विविध कार्याशाळांचे आयोजन करून या विषयांवरील विविध आयोगाची भूमिका निश्चित करणे.
- ६) कामाच्या ठिकाणी होणाऱ्या लैंगिक छळाच्या संदर्भात सर्वोच्च न्यायालयाने दिलेल्या दिशा निर्देशाचे पालन योग्यप्रकारे होण्यासाठी प्रयत्न करणे.
- ७) आयोगाला प्राप्त झालेल्या विविध तक्रारीच्या निराकरणासाठी कार्य करणे तसेच आवश्यकतेनुसार घटनास्थलाला भेट देवून संबंधित विभागाला दिशा निर्देश करणे.
- ८) विविध महिला पोलीस स्थानक, जेल, महिला व बालसुधारगृहे, रुग्णालये इत्यादी ठिकाणी महिलांच्या प्रती संवेदनशिलतेची जोपासना करून त्यांना आवश्यक त्या सुविधा पुरवून त्यांच्या स्थितीत सुधारणा करण्याचा प्रयत्न करणे.
- ९) महिलांच्या संबंधित विविध प्रकरणांच्या त्वरीत निराकरणासाठी जनसुनवाई करण्यासाठी लोक अदालतचे आयोजन करणे.
- १०) उपधारा (१) चे, उपबंध (f) उपउपबंध (i) वा किंवा उपबंध (a)मध्ये कोणत्याही मामल्याच्या तपासणी दरम्यान आयोगाजवळ विशेषतः खालील बाबींच्या संदर्भात एक दिवाणी न्यायालयाचे सर्व अधिकार असतील.
 - अ) भारताच्या कोणत्याही भागातील कोणत्याही व्यक्तीला समन्स पाठविणे किंवा उपस्थित राहण्याचा आदेश आणि शपथेच्यावेळी त्याची तपासणी करणे.
 - ब) कोणत्याही दस्ताऐवजाचा शोध घेण्यासाठी किंवा प्रस्तुतीसाठी आवश्यकता जोपासणे.
 - क) शपथपत्रांवर साक्षीदार मिळविणे.
 - ड) कोणतेही सार्वजनिक रेकॉर्ड कोणत्याही न्यायालय किंवा कार्यालयातून प्राप्त करणे.
 - इ) साक्षीदार व दस्ताऐवजाच्या तपासणीसाठी आयोगाची स्थापना करणे तसेच अन्य कोणत्याही सल्ला दिलेल्या मामल्यांचा समावेश होतो.
- ११) राष्ट्रीय महिला आयोगाला प्राप्त झालेल्या रिपोर्ट किंवा त्याचा कोणता भाग राज्यसरकारशी संबंधित असेल तर आयोग तो रिपोर्ट किंवा त्यांचा भाग त्या राज्य सरकारला पाठवेल. जे की त्या रिपोर्टला राज्य विधान सभेमध्ये घेतलेल्या विविध मुद्द्यां बरोबर संसदेच्या दोन्ही सभागृहात ठेवतील आणि काही नियम मान्य नसतील तर तशा प्रकारे सूचीत करील.
- १२) याशिवाय महिलांच्या सुरक्षेसाठी तसेच महिलांवरील अत्याचार रोखण्यासाठी आयोगातर्फे कोणत्याही गावातील दहा टक्के महिलांनी दारुबंदीविषयी अर्ज केला असेल तर तेथील दारूच्या दुकानाचा परवाना रद्द करणे, कोणत्याही रुग्णालय, वसतीगृह, शाळा महाविद्यालय, वसतीगृह, धार्मिक स्थळे इ. पासून दारूचे दुकान कमीत कमी ३०० मिटरच्या अंतरावर

ठेवणे, आदिवासी भागातील महिलांवरील अत्याचार रोखण्यासाठी त्यांना मंजुरीसाठी घेऊन जाणाऱ्या ठेकेदाराचे नाव, पत्ता, मोबाईल नंबर स्थानिक पोलीस स्टेशन आणि ग्रामपंचायतमध्ये नोंद करणे, सामुदायिक आरोग्य केंद्रामध्ये कमीत कमी दोन पदे प्रसूतीतज्ञ व एक पद बालरोगतज्ञ डॉक्टरांचे असावे यासाठी प्रयत्न करणे, बालविवाह रोखण्यासाठी निमंत्रण पत्रिकेतच वधूवराची जन्मतारीख टाकण्याची सक्ती केली जाते. तसेच पहिली पत्नी जिवंत असतांना दुसरा विवाह करणाऱ्या पतीच्या विरोधात विवाह थांबविण्यासाठी पोलीस स्टेशनमध्ये पत्नीने अर्ज केला असेल आणि तेथील प्रमुख अधिकाऱ्यांनी यावर कोणतीही कारवाई केलेली नसेल तर त्या अधिकाऱ्यावर आयोगातर्फे कडक कारवाई केली जाते.

- १३) महिलांच्या सुरक्षेसाठी मध्यप्रदेश राज्य महिला आयोगाने ऑगस्ट २०१३ मध्ये एक ॲक्शन प्लॅन तयार केला त्यानुसार महिलांच्या विरोधात गलीच्छ बोलणाऱ्या उच्च पदस्थ व्यक्तीं या विरोधात आचारसंहिता बनविणे, सायबर नेटवर्कवर महिलांच्या विरुद्ध सायबर कायद्यांची काटेकोर अंमलबजावणीसाठी प्रयत्न करणे. शालेय पाठ्यक्रमात लिंग संवेदनशिलतेचा समावेश करणे, सामुदायिक ठिकाणी महिला पोलीस दलाची स्थापना करणे, कौटुंबिक हिंसाचार व लैंगिक अत्याचाराच्या विविध घटनांच्या तपासणीमध्ये अधिकतम समय सीमा निर्धारित करून पिडीत महिलेला अधिकाधिक सुरक्षा व कायदेशीर सहाय्यता करणे. महिला न्यायिक साक्षरता मिशन कोड कार्यक्रम राबविणे तसेच महिलांच्या विरोधातील हिंसा रोखण्यासाठी संस्थांची स्थापना करणे इत्यादीप्रकारची कामे केली जातात.

समारोप :

महिला आयोगाने महिलांची स्थिती सुधारण्यासाठी अनेक पावले उचचली आहेत. महिलांच्या आर्थिक सक्षमीकरणासाठी काम केले आहे. राष्ट्रीय महिला आयोगाने लक्षद्वीप सोडून सर्व राज्यांचा दौरा करून महिला सक्षमीकरणाच्या मूल्यांकनासाठी जेंडर प्रोफाईल तयार केली. प्राप्त झालेल्या असंख्य तक्रारींवर त्वरीत न्याय देण्याचे काम केले आहे. बालविवाह, कौटुंबिक महिला लोक न्यायालयाची स्थापना महिलासंदर्भातील विविध कायदे उदा. हुंडा प्रतिबंधक कायदा १९९०, PNDD कायदा १९९४, इंडियन पिनल कोड १८६०, राष्ट्रीय महिला आयोग अधिनियम १९९० इ. कायद्यांचा अभ्यास करून त्याचा कठोर व प्रभावशाली अंमलबजावणीसाठी प्रयत्न केले आहेत. विविध वर्कशॉप, सेमिनार इत्यादीद्वारे महिलांमध्ये लैंगिक जागृती करून स्त्रीभ्रुण हत्या, महिला अत्याचार इ. च्या विरोधात जन अभियान चालवले आहेत. ज्यामुळे समाजातील अनिष्ट रुढी विरोधात समाजामध्ये जागृती होईल.

संदर्भसूची :

- १) चंद्रा रमेश (२०१०), मानवाधिकार विविध आयाम एवं चुनौतियाँ, अंकित पब्लिकेशन, दिल्ली.
- २) डॉ.गोरे शुभांगी (२००४), स्त्री परिवर्तनाची आव्हाने वरद पब्लिकेशन औरंगाबाद प्रथम आवृत्ती.
- ३) देशमुख अरुण (२०१०) मानवी हक्क आयोग, मनोरमा प्रकाशन, मुंबई.
- ४) www.mscw.org.in
- ५) www.ncw.org.in
- ६) www.mpswc.nic.in
- ७) दैनिक लोकमत



137.

कष्टकरी शेतकरीस्त्रियांचे प्रश्न व शेतकरी संघटना

प्रा. डॉ. ज्ञानदेव राऊत

शहीद भगतसिंग महाविद्यालय, किल्लारी

ता. औसा जि. लातूर

हजारो वर्षापासूनकितीतरी पटीने अधिक उपेक्षित, शोषित व गुलामीचेजीवनजगणाच्या कष्टकरी शेतकरीस्त्रियांच्या प्रश्नाकडे शेतकरी संघटनागांभीर्याने पाहते. शेतकरी महिला रात्रदिवस आपल्या कुटुंबासाठी कष्ट उपसतात. तरी पणएकूणच अन्यायतिच्याच पदरी पडतो. समाज व्यवस्थेतस्त्रियांचे स्थान नेहमीच दुय्यम दर्जाचेच राहत आले आहे. सकाळी उठल्यापासून रात्रीझोपेपर्यंतकुटुंबातील व शेतातीलकामेस्त्रियांच्या श्रमाशिवाय कधीच परिपूर्ण होऊ शकत नाही, ही वस्तुस्थिती लपवता येत नाही. कुटुंबातील लहान मुलापासून सर्व पुरुष मंडळीची जेवण झाल्याशिवाय तीजेवणकरीत नाही. भाकरीच्या टोपलीत काही शिल्लक असेलतरखायचेनसतातसेच उपासी राहायचे. गावातील सार्वजनिकठिकाणी पुरुष मंडळीच्या समोरूनजाताना पदरडोक्यावर, हातात चपला घेऊनजाणेएवढी बंधनेस्त्रियांवर पुरुषी व्यवस्थेने लादली. तसेचग्रामीण भागातील बहुतेक स्त्रिया पुरुषी अत्याचाराला बळी पडतानादिसून येतात. दिवसभरकेलेल्या कामाचे मोल, कौतुक बाजुलाच राहते. उलटनवऱ्याच्या अत्याचाराला सामोरजावे लागते. ग्रामीण भागातीलस्त्रिया आपल्या मनातील आंतरिक वेदना लोकगीताच्या माध्यमातून व्यक्तकरतानादिसते.

लेकीचा जलम कोणाघातला येडयानं

परायाघरी बैल राबतो भाडयानं

उपरोक्त ओळीतून स्त्रियांच्याजीवनाची शोकांतिका अभिव्यक्त होताना दिसते. स्त्रियांना नेहमीच आर्थिक बाबतीत परावलंबीजीवनजगावे लागते. आयुष्यभर त्यांना आपल्या जीवनात सुरक्षिततेची शाश्वती वाटत नाही. स्त्रियांना स्वातंत्र्यदेणे केंव्हा ही इष्ट नाही. तिला सदा सर्वकाळ पुरुषी व्यवस्थेच्या बंधनात ठेवले पाहिजे, असे मनू सांगतानादिसते.

पिता रक्षतिकौमार्य । भर्ता रक्षति यौवने

पुत्र रक्षति वार्धक्य । न स्त्री स्वातंत्र्य मर्हति

मनूने मांडलेले उक्तविचार स्त्रीजातीविरोधक असल्याचेदिसून येतात. भारतीय समाज व्यवस्थेतकौटुंबिक, आर्थिक, राजकीय, सामाजिक व सांस्कृतिकक्षेत्रात पुरुषांनीच मक्तेदारी गाजवली. याशिवाय सतीप्रथा, केशवपण, बहुपत्नी विवाह प्रथा, पडदा पध्दत, हुंडाबळी, बालविवाह, जरठकुमारी विवाह यासारख्याघातक रुढी, प्रथास्त्रियांच्या अत्यांतिक शोषणाची प्रतिके ठरतात. भारतीय समाज सुधारकांनी या प्रश्नांकडे गांभीर्याने पाहिले. राजाराम मोहनराय, महात्मा जोतिराव फुले, डॉ.बाबासाहेब आंबेडकर यांनी स्त्री मुक्तीसाठी शर्षीचे प्रयत्नकेले. महात्मा फुले यांच्या विचारांनी प्रेरित होऊनताराबाई शिंदे यांनी 'स्त्री पुरुष तुलना' या ग्रंथातस्त्रियांच्या शोषिकतेचा पाढा पहिल्यांदा मांडला. 'मी वनवासी', 'आयदान', 'मला उदवस्त व्हायचयं', 'नाच गं घुमा', 'आम्ही बिघडलो', 'माझ्या जन्माचीचिन्तरकथा', 'सांगतेएका', 'मितलेलीकवाडे', 'मरणकळा', 'जिणं आमूचं' या प्रतिनिधीक स्त्री आत्मकथनाच्या शीर्षकावरून स्त्री वेदनांचा प्रत्यय आल्याशिवाय राहत नाही. आज आधुनिक काळात स्त्री सबलीकरणाचीजोरदार चर्चा सुरू आहे. पण स्वातंत्र्याची मुक्त हवा स्त्रीघेऊ शकत नाही.

शेतकरी संघटनेने आंदोलनाचे हत्यार उपसून शेतीमालाला भाव मिळविण्यात यश मिळवले. त्यामुळे शेतकरी सुखी व समृद्ध होईल पण कष्टकरी शेतकरी महिलांच्या जीवनात समृद्धी येईल का? अर्थात याचे उत्तरनकारार्थी असल्यास संघटना आंदोलनाचे फलितएकांगी राहिल याची जाणीव संघटनानेतुत्वासा होती. शरदजोशींना आपल्या मनातीखंत व्यक्तकरताना मराठवाडयातीलएक शेतकरी महिला म्हणते की, "भाऊ शेतकरी मालाला भाव मिळाला म्हणजे सगळे सुखी होतील असं तुम्ही म्हणता. शेतकरी सुखी होईल, मजूराला मजूरी मिळेल, बलुत्तेदारालाकाम मिळेल, व्यापार-उदीम वाढेलदेश सारा भरभराटीला येईल असे तुम्ही म्हणता. मग खरं सांगा भाऊ शेतीमालाला भाव मिळाला तर शेतकऱ्यांच्याघरच्या बाईला एखादातरीदिवस सुखाचा भेटेलका हो?"^{१०} याचा विचारकरून शेतकरी संघटनेने शेतीमालाच्या

भावासह स्त्री सबलीकरणाच्या प्रक्रियेला प्राधान्यदेण्याचा प्रयत्नकेला.महात्मा फुले यांनी पहिल्यांदा आपल्या पत्नीला (सावित्रीबाई) साक्षरकेले. तसेच शेतकरी संघटनेचेनेते शरदजोशी समस्त शेतकरी बांधवांना आव्हान करतातकी, “शंभर वर्षापूर्वीच्या या सामाजिक परिस्थितीत सावित्रीबाईच्या समर्थनाकरिता आणि संरक्षणाकरिताज्योतिबा ठामपणे उभे राहिले. कारणज्योतिबांना हे उमगले होते की, आपणजेकार्य हाती घेतले आहे ते आपल्या गृहलक्ष्मीच्या सहकार्याशिवाय पूर्ण होऊ शकणार नाही. त्यासाठीते सर्व बळ एकवटूननिर्धाराने प्रस्थापित समाजाच्या विरोधात उभे राहिले. आपणज्योतिबा फुलेंचेनावघेतो, त्यांना महात्मा म्हणतो, पणएवढयाने भागणार नाही. शेतकरी संघटनेनेज्योतिबा पासूनशिकायचे आहे ते हे की, जरतुमचे आंदोलने यशस्वी व्हायला हवे असेलतरएकटया ‘ज्योतिबांनी’ पुढे होऊनचालणार नाही, तुमच्या बरोबरीने तुम्ही ‘सावित्री’ लाही आणले पाहिजे.”^{१०२} शेतकऱ्यांना स्त्री-पुरुष समानतेचे महत्त्व अतिशयकल्पकतेने पटवूनदेण्यास संघटनानेतृत्वास यश मिळाले. शेतकऱ्यांचे प्रश्न संपले म्हणजे शेतकरी संपन्न होईल पणकुटुंबातील सर्वच सदस्य सुखी होतील हे ठामपणे म्हणता येणार नाही. संघटनेच्या आंदोलनाने शेतकरी, शेतमजूर यांच्यासह कष्टकरीस्त्रियांचे शोषण थांबले पाहिजे, ही नेतृत्वाचीधारणा होती. हे शोषणाचे चक्रथांबविण्यासाठी व महिलाच्या प्रश्नांचा अभ्यास करण्यासाठी २६ मार्च १९८५ रोजी मनमाड येथे शेतकरी महिला आघाडी उभारण्यात आली. शेतकरी महिला आघाडीच्या उद्देश, प्रतिज्ञा व कृतीकार्यक्रम ‘चूल आणिमूल’ हे मर्यादित अस्तित्वझुगारून महिला सबलीकरणाला बळकटीदेणारे ठरले. स्त्री असलो म्हणून कायझाले आम्ही माणसे आहोत आणि आम्हाला माणूस म्हणून वागविले पाहिजे, ही हक्काची जाणीवस्त्रियांच्याठिकाणीनिर्माणकरण्यात महिला आघाडीला यश मिळाले.

महिला आघाडीचेदारूदुकान बंदी आंदोलन :

शेतकरी महिला आघाडीने महाराष्ट्राभरदारूदुकानबंदीचे आंदोलन अतिशयतीव्रतेने उभारली. या आंदोलनात महाराष्ट्रातीलखेडया-पाडयातून हजारो स्त्रियातुरुंगवासाची मानसिकतयारी ठेवूनदारूदुकानांनाकुलूपे लावण्यास आणितीदुकाने उध्वस्त करण्यासही तयार झाल्या. ग्रामीण भागात अनेककुटुंबदारूदुक्या व्यसनामुळे लयाला गेली. दारू पिऊनकित्येकनवरे आपल्या बायकावर अमानुष अत्याचारकरत असतात. जी दारूपिणाऱ्यांनातर पिऊनच टाकते नव्हे त्यांच्याकुटुंबांची वाताहात करते. स्त्रियांच्या शोषणाला, अत्याचारालाकारणीभूत ठरणारीदारू शासनकर्ते बंदकरण्यास असमर्थ ठरली. नव्हेदारूपासून मिळणारा कर बुडेल या जाणिवेतंदारूदुकान बंदीस टाळाटाळ करते. ग्रामीण भागातदारूदुकाने म्हणजे गुन्हेगाराचे अड्डे आहेत, हे अडडे स्त्रियांचेजीवन उध्वस्तकरणारीकेंद्रेबनली आहेत. ही केंद्रे बंद झाल्यशिवाय शेतकरीस्त्रियांचेजीवन सुरक्षित होणार नाही.म्हणून शेतकरी महिला आघाडीनेगावातील शेतकरीकार्यकर्त्यांच्या मदतीनेदारूदुकानबंदीचाकार्यक्रम हाती घेतला. निकोप व सुजाण समाजाच्या उभारणीसाठी शेतकरी महिला आघाडीचा हा उपक्रमकौतुकास्पद म्हणावा लागेल. नंतरच्या काळात महिला आघाडीच्या या आंदोलनाचीदखलघेऊन महाराष्ट्रात शासनाने जाहीर निवेदनदिलेकी, ज्या गावातील महिला दारूदुकान बंदीच्याविरोधात ५० टक्के मतदानकरतील. त्यागावातीलदारूचेदुकान शासन बंदकरेल. हा शेतकरी महिला आघाडीच्या आंदोलनाचा विजय म्हणावा लागेल.

लक्ष्मीमुक्तीकार्यक्रम :

शेतकरी संघटना व महिला आघाडीने महिलाच्या आर्थिक स्थैर्यासाठी ‘लक्ष्मीमुक्ती’ चा कार्यक्रम राबविला. महिला आघाडीचा हा अभिनव आणिक्रांतीकारीकार्यक्रम म्हणून संबोधला लागेल. पतीने पत्नीला आपल्या कुटुंबाच्या व जमीनीच्या मालकीचा हिस्सा तिच्यानावेदेवून सन्मानकरणे, हा लक्ष्मीमुक्तीकार्यक्रमाचा हेतू होय. आजपर्यंत स्त्री केवळ स्वतःच्या शरीराची झिज कुटुंबाच्या भल्यासाठीचकरायची पण संपत्तीच्या हक्कापासून वंचित राहायची. अशी समाज व्यवस्थेची वास्तविकता होती. डॉ. बाबासाहेब आंबेडकरांनी ‘हिन्दुकोड बिल’ मांडून वडिलांच्या संपत्तीत मुलींचा वाटा असतो. असा कायदा अंमलात आणण्याचा प्रयत्नकेला. परंतु प्रस्थापित समाज व्यवस्था, राज्यव्यवस्थेला हे अमान्य होते. म्हणून त्यांनीकायदेमंत्री पदाचा राजीनामादिला. आज शेतकरी संघटनेच्या महिला आघाडीने लोकजागृतीकरूनघरच्यालक्ष्मीला आपल्या मालमत्तेतील हिस्सा द्यावा, असा कार्यक्रम आखला. शरदजोशी यांनी अमरावती अधिवेशनातस्त्रियांच्या मालमतेसंबंधीचा ठराव मांडला. तो ‘हिंगोली कार्यक्रम’ या नावाने ओळखला जातो. तो पुढील प्रमाणे

०१. “शेतकरी संघटनेच्याकार्यकर्त्यांनी आपल्या जमीनीतील एक भाग आपल्या पत्नीच्या उत्पन्नासाठी वेगळा आखूनदयावा. यातील उत्पन्न पत्नीच्या स्वतंत्र वापरासाठीतिला मिळावे. घरच्या लक्ष्मीचा असा सन्मानकरणाऱ्या शेतकरीकार्यकर्त्यांचा परिचय शेतकरी संघटक मधूनकरूनदयावा.
०२. स्त्रियांच्या मालमत्तेच्या हक्काची अंमलबजावणी प्रत्यक्षात आणण्यासाठीस्त्रियांच्या मालमत्तेतील समान वाटयासंबंधीचा हक्काबाबत असलेलेकच्चेदूवे शोधूनत्यावर मातकरण्यासाठी अभ्यास करावा”^{१०३}

‘चूल आणि मूल’ या परिघाबाहेर पडण्याची ही सूचिन्हे म्हणावी लागतील. घरची लक्ष्मी सुखी तरकुटुंब सुखी ही धारणा लोकमानसात रुजविण्यात संघटना यशस्वी ठरली. ज्या गावात शंभरकुटुंबातील शेतकऱ्यांनी आपली जमीनकुटुंबातीलस्त्रियांच्यानावावरकरूनदिली. शेतकरी संघटनेच्या महिला आघाडीने महाराष्ट्राच्या अनेक जिल्ह्यात लक्ष्मीमुक्तीचाकार्यक्रम अतिशयजोमाने राबविला. “संघटनेच्या महिला आघाडीनेग्रामीणस्त्रियांमध्ये आत्मभाननिर्माणकेली. परिवर्तनाच्या आकांक्षात्यांच्यातनिर्माणकेली. बंधमुक्ततेच्या वाटा शोधण्याचातिने संघटीतपणे प्रयत्नकेला. आपण आपल्या भाग्याचे शिल्पकार आहोत ही भावना स्त्री वर्गातनिर्माणकेली. तिने ‘लक्ष्मीमुक्तीची’ संकल्पना मांडली. महिला आघाडीनेग्रामीण भागातीलनिरक्षर व निराधार महिलामध्ये पुरुषार्थ जागा केला.”^{१०} थोर साहित्यिक, समीक्षक, विचारवंत, कुलगुरुडॉ. जनार्दन वाघमारे महिला आघाडीच्याकार्याचीथोरवीस्पष्ट करतात. संघटनेच्या महिला आघाडीचेकार्यक्रांतीकारी व अभिनव स्वरूपाचे असल्यामुळे स्त्री मुक्ती चळवळीच्या इतिहासात त्यांच्याकार्याचीनोद झाल्याशिवाय राहणार नाही. एवढेतेकार्य महान आहे.

०१. म्हात्रे सुरेशचंद्र, ‘शेतकरी संघटक’ ३ ऑगस्ट १९९८, पृ. ०७.
०२. म्हात्रे सुरेशचंद्र, ‘शेतकरी संघटक’ ६ डिसें. १९९०, पृ. ०४.
०३. म्हात्रे सुरेशचंद्र, ‘शेतकरी संघटक’ वर्ष १० वे, अंक १३ वा, २१ आक्टों. १९०३, पृ.१४.
०४. वाघमारेजनार्दन, ‘महिलांचे सबलीकरण आणि शेतकरी आघाडीचे योगदान’ ले-डॉ. नंदिनीतडकलकर, अल्फा पब्लिकेशन्स, नांदेड, २००८, पृ. १३.



138.

नोकरीच्या ठिकाणी महिलांवरील होणारे अत्याचार

प्राचार्य डॉ. घोडके

संशोधन मार्गदर्शक,
लोकमान्य महाविद्यालय,
सोनखेड जि.नांदेड

प्रा. सौ. रायठक डी.व्ही.

संशोधक विद्यार्थिनी तथा
समाजशास्त्र विभाग प्रमुख,
श्री संत जनाबाई शिक्षण संस्थेचे,
कला, वाणिज्य व विज्ञान महाविद्यालय,
गंगाखेड जि.परभणी.

प्रस्तावना:

लैंगिक असमानता इंडेक्स २०१४ मध्ये भारत १४२ देशांमध्ये १३२व्या क्रमांकावर आहे. लैंगिक अत्याचाराची व्याप्ती ही दिवसेंदिवस वाढतच असलेली दिसून येते. कारण स्त्रियांचा सामाजिक जीवनात झालेला सहभाग तसेच सामाजिक परिस्थिती, लिंगभेदावर आधारित संस्काराची व्यवस्था, बदलती सामाजिक जीवनाची मूल्ये, सोशल नेटवर्क, पॉर्नसाईट्स, बेकारी, निरक्षरता इत्यादी साधने त्यासाठी काही प्रमाणात जबाबदार आहेत.

नोकरी व्यवसाय करणाऱ्या आणि शिक्षण घेणाऱ्या स्त्रिया विशेषतः लैंगिक अत्याचाराच्या शिकार होतात. परंतु त्यांची प्रत्यक्ष अंमलबजावणीत सरकार उदासीन असल्यामुळे त्याचे परिणाम अजूनही म्हणावे तसे समोर आलेले नाहीत. अनेक कायदे, योजना, संरक्षण स्त्रियांना देण्यात आलेले आहे, पण तरीदेखील लैंगिक अत्याचाराच्या गुन्द्यात वाढ होत आहे. महिलांसोबत अश्लिल बोलणे, तिच्या परवानगीशिवाय जवळीकता साधणे वा तसा प्रयत्न करणे, हावभाव करणे या कायद्याच्या अंतर्गत आणले आहे.

महिलांची होणारी टिंगल, छळ, लैंगिक शोषण, छेडछाड प्रकार बंद व्हावे या दृष्टिने कामाच्या ठिकाणी लैंगिक छळ अधिनियम २०१३ या कायद्याबाबत जाणीव जागृती केली पाहिजे. प्रत्येक ठिकाणी या विषयात स्थानिक तक्रार निवारण समितीची स्थापना करण्यात आली आहे. कामाच्या ठिकाणी महिलांचा होणारा छळ या विषयावर जनजागृतीसाठी 'पिपल अगेन्स्ट सेक्चुअल हॅरसेन्ट' या कार्यक्रमांतर्गत सर्व विद्यापीठात विद्यार्थिनींचे व महिला कर्मचाऱ्यांचे प्रबोधनाचे कार्यक्रम सुरू आहेत.

सामाजिक संशोधन पद्धती:

१. नोकरीच्या ठिकाणी महिलांवर होणाऱ्या लैंगिक अत्याचाराचा अभ्यास करणे.
२. लैंगिक अत्याचाराच्या कारणांचा शोध घेणे.
३. उपाययोजना सूचविणे.

संशोधन पद्धती:

प्रस्तुत संशोधन लेख लिहिण्यासाठी द्वितीय सामग्रीचा अवलंब करण्यात आला असून त्यासाठी विविध संदर्भ ग्रंथ, मासिके, शोध निबंध, वर्तमान पत्रे, इंटरनेट इत्यादींचा वापर करण्यात आला आहे.

लैंगिक अत्याचाराची कारणे:

- १) भारतात नोकरीच्या ठिकाणी स्त्रियांवरील लैंगिक अत्याचाराच्या घटनात वाढ होताना दिसून येते. एवढेच नाही तर बलात्कार सुद्धा होत आहेत.
- २) सामाजिकीकरणाच्या प्रक्रियेत मुलाला मुलीसारखे संवेदनशील बनविले जात नाही. आक्रमकता, निर्भडता हे गुण मुलांना शिकविले जातात. त्यामुळे आपल्या गैरवागणूकीचा महिलांवर होणाऱ्या परिणामाची संवेदनशीलता मुलामध्येही नसते. म्हणूनही स्त्रियांवर अत्याचार होतो.
- ३) स्त्रिकडे व्यक्ती म्हणून पाहिले जात नाही तर उपभोगाची वस्तू असाच दृष्टिकोन दिसून येतो.

- ४) स्त्रियांना रात्रपाळीचे काम दिले जाते, पण त्यासाठी आवश्यक सुरक्षिततेचा अभाव असल्यामुळे लैंगिक अत्याचार घडून येतात.
- ५) बऱ्याचवेळेस कार्यालयातील अधिकारी हे बढती व बोनसच्या नावाखाली महिला कर्मचाऱ्यांवर लैंगिक अत्याचार करतो.

उपाययोजना:

- १) माननीय सर्वोच्च न्यायालयाने १८ ऑक्टोबर २०१२ रोजी निर्णय दिला की, नोकरीच्या ठिकाणी होणाऱ्या लैंगिक अत्याचाराला रोखण्यासाठी विशाखा निर्देश लागू केले पाहिजेत.
- २) भारतीय चिकित्सा परिषद व बार कौन्सिल ऑफ इंडियाला असा निर्देश दिला की, त्यांना अत्याचारांना थांबविण्यासाठी समित्या स्थापन करणे बंधनकारक आहे.
- ३) नोकरीच्या ठिकाणी स्त्रियांच्या प्रतिष्ठेचे संरक्षण हा त्यांचा संविधानिक हक्क आहे.
- ४) नोकरीच्या ठिकाणी लैंगिक अत्याचारासंबंधी नियमांना अधिसूचित करून त्याचे प्रकाशन व वितरण केले पाहिजे.
- ५) स्त्री-पुरुषांमधील जैविक फरकांना श्रेष्ठ-कनिष्ठतेचे लावलेला लेबल हे मानवनिर्मित आहे. लिंगभाव समानतेच्या आधारावर त्याचे विश्लेषण केले गेले पाहिजे आणि विचार व कृतीतही बदल केला पाहिजे.

सारांश:

नोकरीच्या ठिकाणी महिलांवरील अत्याचाराचे प्रमाण दिवसेंदिवस वाढतच आहे. स्त्री-पुरुषांना मिळणारे स्वातंत्र्य, मोकळे वातावरण, या निमित्ताने येणारे संबंध, शिक्षण, बेकारी, प्रसार माध्यमे इत्यादीमुळे कामभावनांना मिळणारे उत्तेजन व त्याचे होणारे परिणाम या कारणांमुळे स्त्रियांवर लैंगिक अत्याचार वाढत आहे.

या संदर्भात अनेक कायदे झालेले आहेत, पण त्यांच्या अंमलबजावणीत दोष आहे. त्यासाठी सरकारकडे राजकीय इच्छाशक्ती असणे गरजेचे आहे. तसेच स्त्री-पुरुषांची मानसिकता बदलली पाहिजे. तरच लैंगिक अत्याचाराला काही प्रमाणात आळा बसू शकेल.

संदर्भग्रंथ सूची:

- १) लोकसत्ता, दि.२१ जुलै २०१२.
- २) लोकसत्ता, दि.२९ सप्टेंबर २०१२.
- ३) सामाजिक संशोधन पद्धती, डॉ. प्रदीप आगलावे, विद्या प्रकाशन, नागपूर.
- ४) स्त्री-पुरुष तुलना, श्री ताराबाई शिंदे, राजेश प्रकाशन, २६-गिरीजा सोसायटी, पुणे.
- ५) लोकसत्ता, दि.२१ जून २०१४.



139.

भारत : लिंग असमानता आणि स्त्री-असुरक्षितता

डॉ.रोडे दिगंबर भगवानराव

सहाय्यक प्राध्यापक, अर्थशास्त्र विभाग,

देवगिरी महाविद्यालय, औरंगाबाद

मो.नं. ७३५०८१६६५५

भारत हा जगातील सर्वात मोठी लोकशाही असलेला देश आहे. लोकशाही राष्ट्र असल्याने प्रत्येक व्यक्तीला समान दर्जा व संधी घटनेनुसार देण्यात आलेली आहे. कायद्याने स्त्री व पुरुष समानता आहे. परंतू प्रत्यक्षात समाजात पुरुष प्रधान संस्कृतीचे अस्तित्व पाहावयास मिळते. जगाच्या व्यासपीठावर विकसीत देशांच्या क्रमवारीत स्थान प्राप्त करू पाहत असलेल्या भारत देशातील स्त्रियांचा दर्जा मात्र चिंतेचा व चिंतनाचा विषय आहे. देशातील स्त्रियांचा देहवस्तुमान निर्देशांक, अनेमिया बाधित स्त्रियांचे प्रमाण, शिक्षणातील स्त्रियांचा अल्प सहभाग, माता मृत्युदर, हुंडाबळी, बलात्कार किंवा स्त्रियांवर होणारे कौटूंबिक हिंसाचार यातून भारतीय महिलेच्या मनात असुरक्षिततेची जाणीव निर्माण झाल्याचे सांगता येते. कित्येक कुटूंबातील मुलींना त्यांच्या शिक्षणापासून वंचित केले जाते. त्यांच्या मुलभुत हक्कांपासून वंचित केले जाते. या सर्वांतून स्त्रियांचे मानसिक खच्चीकरण होत असल्याचे दिसते. ही महिला सबलीकरणातील मोठी बाधा असल्याचे सांगता येते.

अध्ययनाचे उद्देश :-

- १) भारतीय स्त्रियांच्या सध्य स्थितीचा अभ्यास करणे.
- २) भारतीय स्त्री-पुरुष असमानता शोधणे.
- ३) लिंग असमानता निर्देशांक व लिंग आधारीत विकास निर्देशांकाच्या माध्यमातून स्त्रियांच्या पुरुषांच्या तुलनेत मागासले पणाचा शोध घेणे.

गृहितके :-

- १) भारतात स्त्री-पुरुष असमानता मोठ्या प्रमाणावर आहे.
- २) भारतातील स्त्रियांचा पुरुषांच्या तुलनेत कमी विकास झालेला आहे.

२०११ साली झालेल्या भारतीय जनगणना अहवालानुसार भारतातील स्त्री-पुरुष प्रमाण विचारात घेता दर हजार पुरुषांच्या मागे स्त्रियांचे प्रमाण ९४० एवढे आहे. हे प्रमाण सातत्याने १००० पेक्षा कमीच राहिलेले आहे. याचे कारण स्त्रियांचा समाजातील पुरुषांच्या तुलनेत असलेला निम्न दर्जा हे सांगता येईल. ० ते ०६ वयोगटातील लोकसंख्येमध्ये हेच प्रमाण दर हजारी ९१९ आहे. याचा अर्थ भविष्यात दरहजार पुरुषांमागे असलेली स्त्रियांची संख्या कमी होत आहे. भारतीय कुटूंबामध्ये मुलगी जन्मापेक्षा नेहमीच मुलाच्या जन्माला आधिक महत्व दिले गेले आहे. यातूनच स्त्री असुरक्षिततेच्या विचाराला सुरुवात होते. मुलाच्या जन्माला धार्मिक कारणाबरोबरच समाजाच्या मानसिकतेमुळेही महत्व प्राप्त झाले आहे.

स्त्रियांचा पुरुषांच्या तुलनेत असलेला कुटूंब व समाजातील निम्न दर्जा हे स्त्रियांच्या जिवणातील भयावह वास्तव आहे. ज्यामुळे स्त्रियांना आपल्या असुरक्षिततेची जाणीव होते. त्यातून त्या वैयक्तीक आयुष्यात सर्वांगीन विकासाची स्वप्ने पाहणे हा गुन्हा समजु लागल्या असल्याचे आढळते. भारतातील विवाह पद्धती व विवाहानंतरची बंधने यातून स्त्रियांना स्वः ची जाणीव होण्यास अडथळे निर्माण झाले असल्याचे स्पष्ट होते. स्त्रियांचा पुरुषांच्या तुलनेत खालावलेला शारिरीक, शैक्षणिक, मानसिक, आर्थिक व राजकीय दर्जा यांचा विचार आपणाला पुढील आकडेवारीवरून लक्षात येते.

स्त्री आरोग्य स्थिती दर्शक तक्ता

प्रमाणक	मुल्य
माता मृत्युदर	१९०
पोगांडावस्थेतील जननदर	३२.८

वरील आकडेवारीवरून स्त्रियांना अल्पवयात लाधलेली मातृत्वाची जबाबदारी व त्यातून आधिक मातामृत्युदर हा स्त्रियांच्या समाजातील असुरक्षिततेचा पुरावा मानता येईल. भारतीय स्त्री चा पुरुषांच्या तुलनेत असलेला विविध क्षेत्रातील मागासलेपणा आपणाला पुढील आकडेवारीच्या माध्यमातून आधिक स्पष्ट करता येईल.

स्त्री- पुरुष असमानता दर्शक तक्ता (निवडक निकष)

अ.क्रं	प्रमाणक	मुल्य	
		पुरुष	स्त्री
०१	साक्षरता प्रमाण २०११	८२.१०%	६५.५०%
०२	शाळेत जाण्याची सरासरी वर्षे	७.२	३.६
०३	माध्यमिक शिक्षण पुर्ण	५६.६%	२७%
०४	रोजगार क्षेत्रातील सहभागाचा दर	७९.९%	२७%
०५	दरडोई उत्पन्न	८६५६	२११६
०६	संसदेतील सहभाग	८८.८%	१२.२%
०७	मानव विकास निर्देशांक	०.६६०	०.५२५

वरील तक्ता निरीक्षण केले असता स्त्रियांचा पुरुषांच्या तुलनेतील विविध क्षेत्रात असलेला मागासलेपणा स्पष्ट होतो. तक्त्यानुसार स्त्रियांची साक्षरता पुरुषांच्या तुलनेत कमी आहे. साक्षरताच कमी नाही तर शाळेत जाण्याची सरासरी वर्षे ही पुरुषांच्या निम्न्यापर्यंत कमी आहेत. माध्यमिक शिक्षण पुर्ण करणाऱ्या पुरुषांचे प्रमाण ५६ % आहेत. हेच प्रमाण स्त्रियांच्या बाबतीत २७% एवढेच आहे ते जवळपास निम्मे आहे.

रोजगार क्षेत्रातील स्त्रियांचा वाटा ही कमीच आहे. अध्यापही बहुतांश कुटूंबातील स्त्रिया चुल आणि मुल इथपर्यंतच मर्यादीत राहिल्या आहेत. स्त्रियांचा रोजगारातील वाटा कमी आहे. पुरुषांचे सरासरी दरडोई उत्पन्न स्त्रियांच्या सरासरी दरडोई उत्पन्नाच्या जवळपास चार पटीने आधिक आहे. त्यामुळे स्त्रिया आर्थिक दृष्ट्या सुरक्षित नाहीत. असे म्हणावे लागते. आर्थिक कारणांसाठी त्यांना कुटूंबातील पुरुषांवर अवलंबून राहावे लागते. त्यातून त्यांचा निर्णय प्रक्रियेतील असलेला प्रभाव कमी झालेला आहे. मग तो निर्णय स्वतःपुरता मर्यादीत असेल अथवा कुटूंबाशी संबंधित असेल.

लोकशाही राष्ट्र असल्याने संसदेतील स्त्रियांचा सहभाग पुरुषांच्या बरोबरीने असणे अपेक्षित आहे. परंतु एकुण संसदेतील सभासद संख्येच्या केवळ १२.२% महिला सभासद आहेत. त्यांचा ही राजकीय निर्णय प्रक्रियेत पुरुष प्रधान संस्कृतीमुळे सक्रीय सहभाग असत नाही.

पुरुष व स्त्रियांच्या मानव विकासाचा आढावा घेतला असता भारतातील पुरुषांचा मानव विकास निर्देशांक ०.६६० आहे. तो भारतीय स्त्रियांच्या मानव विकास निर्देशांक मुल्याच्या (०.५२५) बराच पुढे आहे. वरील सर्व परिस्थिती लक्षात घेता स्त्रियांचा विकास पुरुषांच्या तुलनेत कमी असल्याचे सिद्ध होते. याचा परिणाम स्त्रियांच्या जीवनावर प्रत्यक्ष अप्रत्यक्षरित्या होत आहे.

लिंग असमानता निर्देशांक आणि भारतीय स्त्री

लिंग असमानता निर्देशांकाच्या सहाय्याने स्त्रियांची पुरुषांच्या विकासाशी तुलना केली जाते. लिंग असमानता निर्देशांक ० ते १ च्या दरम्यान मोजला जातो. लिंग असमान निर्देशांक मुल्य ० असेल तर स्त्री-पुरुष, पुर्ण समानता असते. तर हे निर्देशांक मुल्य १ असणे म्हणजे तीव्र लिंग असमानता असणे होय. भारताचा लिंग असमानता निर्देशांक ०.५६३ आहे. जो मानव विकासातील 'लिंग आधारित व्यावर्तन' दर्शवितो. याचा अर्थ पुरुष किंवा स्त्रिया यापैकी कोणाचा तरी कमी विकास झालेला आहे. परंतु दरडोई संसदेतील सहभाग, रोजगारातील सहभागाचा दर या निकषांच्या आधारे स्त्रियांचा विकास पुरुषांच्या तुलनेत विकास बराच कमी आहे. भारतात मोठ्या प्रमाणात लिंग असमानता आहे.

लिंग आधारित विकास निर्देशांक आणि भारतीय स्त्री

लिंग आधारित विकास निर्देशांक हा स्त्रियांचा विकास पुरुषांच्या विकासापेक्षा आधिक आहे किंवा कमी आहे हे स्पष्ट करतो. पुरुष व स्त्रियांचा विकास समान असेल तर लिंग आधारित विकास निर्देशांक १ असतो. लिंग आधारित विकास निर्देशांक १ पेक्षा कमी असणे म्हणजे स्त्रियांचा विकास पुरुषांपेक्षा कमी आहे. लिंग आधारित विकास निर्देशांक १ पेक्षा जास्त असणे म्हणजे स्त्रियांचा विकास पुरुषांच्या तुलनेत आधिक असणे होय. २०१४ UNDP च्या मानव विकास निर्देशांक अहवालानुसार भारताचा लिंग आधारित विकास निर्देशांक ०.७९५ आहे. निर्देशांक १ पेक्षा कमी आहे याचा अर्थ भारतातील स्त्रियांचा विकास पुरुषांच्या विकासाच्या तुलनेत बराच कमी आहे. यातून स्त्रियांचा समाजातील निम्न दर्जा व्यक्त होतो.

निष्कर्ष –

- ०१) भारतातील बहुतांश महिला त्यांच्या अपुऱ्या वैयक्तिक आर्थिक उत्पन्नामुळे असुरक्षित आहेत.
- ०२) भारतातील महिलांना सामाजिक दृष्टीकोनामुळे विकासात अडथळे निर्माण झाले आहेत.
- ०३) स्त्रियांचे रोजगार, शिक्षण व संसदेतील सहभाग यांचे प्रमाण पुरुषांच्या तुलनेत कमी आहे.

शिफारशी –

- ०१) महिलांना रोजगार क्षेत्रात आरक्षित संधी देवून त्यांना आर्थिक सक्षम होण्यास संधी उपलब्ध कराव्यात.
- ०२) महिलांचा मानव विकास निर्देशांक वाढवण्यासाठी जिल्हा, तालुका व ग्राम पातळीवर शासकीय पातळीवर स्वतंत्र विभागामार्फत प्रयत्न व्हावेत. ज्याची जबाबदारी ग्रामीण भागात ग्रामसेवक, तालुका पातळीवर तहसिलदार व जिल्हा पातळीवर जिल्हाधिकाऱ्याकडे सोपवावी.
- ०३) स्त्रियांच्या विकासासाठी स्त्री शिक्षणासाठी विविध उपक्रम व योजना प्रभावीपणे राबवाव्यात.

संदर्भ ग्रंथ –

- १) United Nations Development Programme, Human Development Report – 2013, 2014 & 2015.
- २) Datt /Mahajan, Indian Economy, S.Chand Publication, Delhi, 2016.
- ३) Ministry of Home Affairs, Government of India, India Census Report- 2011.
- ४) रायखेलकर /डॉ.दामजी, भारतीय अर्थव्यवस्था, विद्या बुक पब्लिशर्स, औरंगाबाद, २०१३.
- ५) किरण देसले, स्पर्धा परिक्षा अर्थशास्त्र-१, दिपस्तंभ प्रकाशन, जळगाव, २०१५



140.

महिला सक्षमीकरणत भारतीय कायद्यांची भूमिका**प्रा. डॉ. व्ही. पी. सांडूर**लोकप्रशासन विभाग प्रमुख
महाराष्ट्र कला महाविद्यालय, निलंगा
ता. निलंगा जि. लातूर**प्रस्तावना :**

भारत हा सार्वभौम, समाजवादी धर्मनिरपेक्ष लोकशाही गणराज्य आहे. देशाच्या सर्व नागरिकांना सामाजिक न्याय, सामाजिक दर्जा, समानता, बंधुता निर्माण करण्यात आली. १४ व्या कलमानुसार भारतीय राज्यघटनेतील स्त्री पुरुषांना समान अधिकार दिले आहेत. स्वातंत्र्यानंतरच्या काळात महिला सक्षमीकरणाच्या बाबतीत अनेक कायदे केले गेले. महात्मा गांधींच्या विचारानुसार जर एखाद्या पुरुषाला शिक्षण दिले तर तो स्वतः शिकेल पण जर एका स्त्रिला शिक्षण दिले तर ती सर्व कुटूंबाला शिक्षित करेल. भारतीय घटनेने महिलांना फक्त समानतेचा दर्जा दिला नाही, तर ७३ व्या आणि ७४ व्या घटना दुरूस्तीने ग्राम पंचायत, तालुका पंचायत, जिल्हा परिषद, महानगरपालिका यामध्ये ३३ % जागा राखीव ठेवल्या आहेत.

भारत सरकारने महिलांचे अधिकार त्यांना मिळावेत म्हणून वेगवेगळे कायदे संमत केले आहेत. त्यामध्ये हिंदू विवाह कायदा १९५५, हुंडाविरोधी कायदा १९९१, गर्भपात प्रतिबंधन कायदा १९७१, समान वेतन कायदा १९७६, गर्भचिकित्सासंबंधी कायदा १९९४ यामध्ये महिलांना समाजामध्ये प्रतिष्ठा प्राप्त झाली आहे. या कायद्या व्यतिरिक्त सरकारने काही कल्याणकारी योजना सुरू करून महिलांना सबळ करण्याचे प्रयत्न केले आहेत. यामध्ये रोजगारासाठी प्रशिक्षण कार्यक्रम १९८७, महिला समृद्धी योजना १९९३, राष्ट्रीय महिला कोष १९९२-९३, इंदिरा महिला योजना १९९५, महिला व बाल विकास कार्यक्रम १९९७, बालिका समृद्धी योजना या सर्वांबरोबर एकात्मिक स्वयंसहाय्यता बचतगट म्हणजे स्वयंसिद्धा इत्यादी १९५३ मध्ये भारत सरकारने केंद्रीय समाज विकास बोर्डाची स्थापना करून महिलांना अनुदान, बालके आणि दुर्लक्षित घटक यांना मदत केली. केंद्रामध्ये स्वतंत्र महिला व बाल विकास मंत्रालय स्थापन केले आहे. आज महिला अनेक उच्च पदावर कार्य करत आहेत. तरी देखील त्यांना महत्वाचे स्थान प्राप्त झालेले दिसून येत नाही. देशातील समान कामासाठी समान वेतन ही मिळत नाही. कुटूंबामध्ये ही त्यांना अत्याचाराला बळी पडावे लागते. अशा महिलांच्या समस्या सोडविण्यासाठी किंवा त्यांच्या संरक्षणासाठी कोणते कायदे अस्तित्वात आहेत, त्याचे स्वरूप कसे आहे हे जाणून घेणे आवश्यक आहे. यासाठी महिलांचे कायदेशीर अधिकार याविषयी अभ्यास करण्याची गरज आहे. हा अभ्यास करताना पुढील उद्दिष्टे डोळ्यासमोर ठेऊन अभ्यास करण्यात आला.

संशोधनाची उद्दिष्टे

१. महिलांसाठी संविधानाने निर्माण केलेल्या विविध कायद्यांचा अभ्यास करणे.
२. महिलांमध्ये कायद्याविषयी जाणीव जागृती निर्माण करणे.
३. भारतातील कायद्यांच्या सद्यस्थितीचा आढावा घेणे.

गृहितके

१. महिलांचे विविध कायदे असूनही अत्याचार वाढत आहे.
२. महिला कायद्याची अंमलबजावणी निपक्षपाती होणे गरज आहे. पक्षपातात वाढ होत आहे.
३. महिला प्रथम श्रेणीतील कार्य करणाऱ्या महिलांनी अत्याचारी महिलांना मानसिक, आर्थिक असुरक्षितता निर्माण करण्यास दिरंगाई होते.

संशोधन पद्धती :

प्रस्तुत संशोधनाच्या तथ्य संकलनासाठी दुय्यम स्रोतांचा वापर करण्यात आला. यात पुस्तके, मासिके, अहवाल, इंटरनेट, वृत्तपत्रे इ. चा समावेश आहे.

महिलांविषयक कायदे :

आधुनिक काळात वाढत्या औद्योगिकीकरणामुळे तसेच मानवाच्या नीतीमुल्यातील घसरणीमुळे

महिलांचे वंदनीय अवस्थेतून दयनीय स्वरूपात परिवर्तन झालेले दिसत आहे. त्यामुळे दररोज घडत असणाऱ्या स्त्री अत्याचाराच्या घटना आपण बघत असतो. ज्या घरात ती स्वतः सुरक्षित समजते. त्याच घरात ती विविध अत्याचाराला बळी पडते. तसेच घराबाहेर पडल्यानंतर ही तिला बऱ्याच अत्याचाराला बळी पडावे लागते. या सर्व अत्याचारापासून संरक्षण व हक्क प्राप्त करून देण्यासाठी आजपर्यंत खाली दिले गेलेले कायदे अस्तित्वात आहेत.

१. हिंदू विधवा पुनर्विवाह कायदा (१८५६) :

भारतीय समाजात पूर्वी मुलींचे लग्न लवकर होत असत. बऱ्याच वेळी लग्न म्हणजे काय हे समजण्यापूर्वीच त्यांच्या पतीचे निधन होत असे व त्यांना विधवा म्हणून जीवन जगावे लागे. विधवा महिलांकडे पाहणे अशुभ मानले जाई. तसेच त्यांच्यावर अनेक प्रकारचे अत्याचार होत असत. महाराष्ट्र व बंगालमध्ये समाजसुधारकांनी प्रयत्न करून विधवा पुनर्विवाहाचा प्रश्न सोडविला. इ.स. १८५६ साली विधवा पुनर्विवाहाचा कायदा अस्तित्वात येऊन अशा महिलांच्या समस्या सोडविण्यासाठी कायद्याची मदत झाली.

२. सतिप्रथा प्रतिबंध कायदा (१९२९) :

इ.स. १९२९ साली राजा राममोहन रॉय यांच्या प्रयत्नामुळे सती प्रथा प्रतिबंध कायदा लॉर्ड बर्टींग या इंग्रजी अधिकाऱ्याने पास केला. त्यामुळे पती निधनानंतर त्यांच्या चितेवर प्राण द्यावा लागणाऱ्या महिलांच्या या जाचक रुढीतून मुक्तता झाली व त्यांचे अस्तित्व टिकवण्यासाठी हा कायदा फायदेशीर ठरला.

३. हुंडा प्रतिबंधक कायदा (१९६१) :

समाजामध्ये हुंडा देणे ही घातक स्वरूपाची प्रथा बनलेली होती. याला आळा घालण्यासाठी हुंडा देणे आणि घेणे हा कायद्याने गुन्हा ठरविण्यात आला आहे. हुंडा प्रतिबंधक कायदा १९६१ अस्तित्वात आला आहे. प्रत्येक पोलिस स्टेशनला हुंडा प्रतिबंधक अधिकाऱ्याची नियुक्ती करण्यात आली. राज्यात २६ नोव्हेंबर हा दिवस हुंडाबंदी दिन म्हणून साजरा केला जातो.

४. हिंदू विवाह कायदा (१९५५) :

हिंदू विवाह कायदा हा हिंदू धर्माचे पालन करणाऱ्या व्यक्तीस लागू आहे. शिवाय वीरशेव, बौद्ध, जैन, शिख, ब्राम्हो व आर्य समाज या अनुयायांना हा कायदा लागू आहे. ज्या समाजासाठी स्वतंत्र विवाह कायदे अस्तित्वात आलेले आहेत. तसेच ज्या हिंदूचे विवाह हे स्पेशल मॅरेज ॲक्टनुसार केले जात नाहीत. त्यांना हा कायदा लागू होतो.

५. बालविवाह प्रतिबंधक कायदा (१९२६) :

बालविवाहामुळे होणाऱ्या दुष्परिणामांचे गांभीर्य लक्षात घेऊन विवाहासाठी मर्यादा असावी म्हणून या कायद्याची निर्मिती झाली. १९२६ साली या कायदानुसार १५ वर्षे वयाच्या आतील मुलींचे १८ वर्षे वयाच्या आतील मुलांशी विवाह करणे काद्याने गुन्हा मानण्यात येत असे. १९५४ साली कायद्यात सुधारणा करून विवाहासाठी मुलांचे वय २१ वर्षे व मुलींचे वय १८ वर्षे करण्यात आले.

६. स्त्रियांचा संपत्तीचा कायदा (१९५६) :

एके काळी कौटुंबिक मालमत्तेत मुलीला काही वाटा नव्हता. मुलगा हा कौटुंबिक मालमत्तेचा वारसा मानला जात असे. १९५६ च्या कायदानुसार कुटूंबाची मालमत्ता वडिलांनी मिळवलेली मालमत्ता यात त्याच्या पत्नीला तसेच मुले मुली यांना समान वाटा देण्यात आला आहे.

७. समान वेतन कायदा (१९७६) :

१९७५ हे वर्ष आंतरराष्ट्रीय स्त्री वर्ष म्हणून घोषित करण्यात आले होते. स्त्रियांना समान कामासाठी समान वेतन असावे त्यासाठी हा कायदा करण्यात आला.

८. कौटुंबिक हिंसाचार प्रतिबंधक कायदा (२००९) :

महिलांना कौटुंबिक हिंसाचारापासून संरक्षण नियम २००४ दिनांक २६ / १० / २००६ पासून अंमलात आला. महिलांचे कौटुंबिक हिंसाचारापासून संरक्षण करण्यासाठी हा कायदा करण्यात आला. या कायद्यामुळे महिलांना शारीरिक अत्याचार, लैंगिक, भावनिक, आर्थिक अत्याचारापासून संरक्षण दिले आहे.

९. गर्भपात प्रतिबंध कायदा (१९२९) व गर्भलिंग परिक्षण कायदा (१९७१) :

भारतात मुर्लीचे प्रमाण झपाट्याने कमी होत आहे. यावर नियंत्रण आणण्यासाठी गर्भपाताचा व गर्भलिंग चिकित्सा प्रतिबंधक कायदा करण्यात आला. या कायद्याची अंमलबजावणी प्रभावीपणे सुरू आहे. यातील सर्व गुन्हे दखलपात्र व अजामीनपात्र करण्यात आले आहेत. या कायदान्वये गर्भातील लिंग तपासणी करणाऱ्या व्यक्तीला आणि अशी तपासणी करणाऱ्या वैद्यकीय व्यावसायिकाला दंड आणि शिक्षेची तरतूद करण्यात आली.

१०. राष्ट्रीय महिला आयोग कायदा (१९९०) :

या महिला आयोगावर एक अध्यक्ष व पाच सभासद असतात. हे सदस्य विविध क्षेत्रातून आपल्या क्षमतेच्या बळावर आलेल्या महिला असतात. याशिवाय या आयोगावर केंद्र शासनाने नियुक्त केलेल्या व्यक्ती सभासद सचिव असतो. या कायदान्वये राज्यघटना व इतर कायदांनी स्त्रियांच्या संरक्षणाकरीता ज्या तरतूदी केलेल्या आहेत. त्या संबंधित उपस्थित होणाऱ्या सर्व प्रकरणाची चौकशी केली जाते.

११. स्त्रीभ्रूणहत्या कायदा (१९८८) :

देशातील महाराष्ट्र पहिले राज्य आहे तिथे प्रसूतीपूर्व गर्भलिंग निवड व गर्भलिंग ओळख थांबविण्यासाठी १९८८ साली "महाराष्ट्र रेग्युलेशन अॅक्ट ऑफ प्रिनेटल डायग्नोस्टिक टेक्नीक्स अॅक्ट" हा कायदा लागू करण्यात आला. राष्ट्रीय पातळीवर प्रसूतीपूर्व निदान तंत्र कायदा २० सप्टेंबर १९९४ साली पास करण्यात आला. त्याद्वारे गर्भवती स्त्रीला किंवा त्याच्या नातेवाईकांना किंवा अन्य कोणत्याही व्यक्तीला तिच्या गर्भातले लिंग तोंडी सांगणे, थेट किंवा अप्रत्यक्षपणे कळविणे, अन्य मार्गाने सांगणे हा कायद्याखाली दंडनीय गुन्हा ठरविण्यात आला आहे.

अशा प्रकारे भारतात कायद्याच्या माध्यमातून स्त्रियांना प्राप्त झालेले अधिकार, शासन स्तरावरील विशेष प्रयत्न आणि त्यांच्या विषयी वाढत असलेली जाणीव जागृती यामुळे भारतीय स्त्रियांच्या जीवनात बदल होताना दिसत आहेत.

निष्कर्ष :

महिला विषयक कायदांचे वरील चर्चेवरून महिला सक्षमीकरणातील योगदान लक्षात येईल. वरील विविध कायदांनी महिलांमध्ये स्वतःची जाणीव निर्माण केली. त्यांना आत्मविश्वास दिला. तसेच पुरुषांवर धाक निर्माण केला. ज्यामुळे महिलांवरील अत्याचारात काही प्रमाणात का होईना घट झाली. महिला सक्षमीकरणाचा महिलांना अधिकार, स्वातंत्र्य देऊन तिचे सामर्थ्य वाढविणे हा अर्थ लक्षात घेतला तर या संदर्भात महिलाविषयक विविध कायदांनी महिला सक्षमीकरणात महत्त्वाची भूमिका बजावली आहे हे नाकारता येत नाही. परंतु यामध्ये आणखी सुधारणा करणे आवश्यक आहे. विशेषतः कायद्याची अंमलबजावणी कठोर व वेळेत होणे आवश्यक आहे. न्यायालयीन कामकाजात गतिमानता आणण्यासाठी आणखी महिला विषयक विशेष न्यायालय निर्माण करावे व प्रत्येक केसचा निकाल हा निश्चित वेळेत द्यावा ज्यामुळे भारतीय कायदांना खऱ्या अर्थाने आधार प्राप्त होईल.

संदर्भसूची :

१. अॅड.देशमुख अरूण - मानवी हक्क आयोग, मनोरमा प्रकाशन
२. डॉ. जया सागडे - स्त्री न्याय कायदा
३. डॉ.ए.एन.अग्निहोत्री - महिला सशक्ती और कानून
४. शर्मा मंजू, नारी के प्रति अत्याचार एवं मानवाधिकार
५. सिंह मिनाक्षी, महिला सशक्तीकरण का सच
६. शुक्ला मृदूला, स्त्रियोंका घटता अनुपात-कारण एवं समाधान
७. सिंह राजबाला, मानवाधिकार और महिलाएँ



141.

स्त्रीविषयक सामाजिक दृष्टिकोन

डॉ. सुनीता पुरूषोत्तम सांगोले

दयानंद कला महाविद्यालय, लातूर

मो. ९४०३२४८१०८

इतिहास पाहताना एक गोष्ट लक्षात येते ती म्हणजे जगात अनेक महासत्ता उदयाला आल्या त्या अस्तंगतही झाल्या. अपवाद फक्त एका महासत्तेचा पुरूषप्रधानता अनादीकालापासून आजपर्यंत ही पुरूषसत्ता व्यापून राहिली आहे. सगळ्या जगभरच स्त्रियांची ही परिस्थिती दिसून येते. जॉन स्टूअर्ट मिल यांनी 'सबजेक्शन ऑफ विमेन' या ग्रंथातून पाश्चात्य देशातील स्त्रियांच्या दुय्यम स्थानाबद्दल लिखाण केले. अमेरिकेसारख्या प्रगत राष्ट्रातही विसाव्या शतकाच्या पूर्वार्धात स्त्रीविषयी पारंपरिक कल्पनाच रूढ असलेल्या दिसून येतात. मुली किंवा स्त्रिया सहनशील असतात, मूलतः दुर्बल झाल्यामुळे त्या धाडसी किंवा आक्रमक असू शकत नाहीत, त्या महत्त्वाकांक्षी नसतात. अशा धारणांचा पगडा सर्वदूर दिसून येतो. समाजाने ठरवून दिलेल्या चौकटीमध्ये नसणारे काही गुणधर्म जेव्हा स्त्रियांमध्ये दिसू लागतात तेव्हा समाज विरोध करतो. 'सीमान द बोव्हा' या फ्रेंच लेखिकेने म्हटले आहे की, 'स्त्री कधी जन्माला येत नाही, तर स्त्रीकडूनच स्त्री घडविली जाते'. जन्माला आलेल्या मुलीच्या मनावर समाजाने नेमून दिलेली चौकट बसविण्याचे काम तिची आई, कुटुंबीय, समाज यांच्याकडून घडत असते.

भारतीय स्त्री विषयक दृष्टिकोन पहाता भारतीय स्त्रीला समाजात अत्यंत दुय्यम स्थान दिले गेलेले दिसून येते. रूढी, परंपरांनी तिला कटकचून बांधले होते, तिला शिक्षणाचा अधिकार नव्हता किंवा स्वतंत्र मनुष्य म्हणून जगण्याचा तिचा अधिकारही नाकारला गेला. कुटुंबाच्या चौकटीबाहेर जाण्याची मुभा नव्हती. एवढेच काय बालपणी वडील, तरुण वयात पती आणि म्हातारपणी मुलगा यांच्या अधिपत्याखालीच तिला जीवन कंठावे लागे.

स्त्रियांच्या मनात दुय्यमत्त्वाची भावना रूजविण्यात धर्माचा मोठा वाटा आहे. स्त्रीने परंपरांचे जतन करावे, 'चूल-मूल' हे तिचे कार्यक्षेत्र आहे. घराचा उंबरठा तिने ओलांडू नये, शिक्षण घेणे किंवा शास्त्रपठण तिला वर्ज्य आहे, स्त्रियांनी कुठल्या कलेत पारंगत होऊन प्रावीण्य बाहेर दाखवण्यापेक्षा कुटुंबाला वेळ देऊन चूल आणि मूल या क्षेत्रातच कार्य करावे. एखादीने यापेक्षा वेगळा प्रयत्न केला की, तिला मानहानी सोसावी लागे. भारतातील पहिली वैद्यकीय शिक्षण घेतलेली स्त्री आनंदीबाई या धर्माच्या रूढी-परंपरांनी आपले ज्ञान, कौशल्य यांचा समाजाला उपयोग करून देण्याअगोदरच औषध पाण्यावाचून, सनातन रूढींनी तिला मृत्यूचा जबड्यात ढकलले. सीता, सावित्रीच्या पुराणकथांच्या साह्याने समाजाने जणू स्त्रीला आदर्शतत्त्वाची चौकटच घालून दिली. रावणाने सीतेला पळवून नेऊन अशोक वनात ठेवले ती पवित्र राहिली असेल का? म्हणून तिची अग्नी परीक्षा झाली त्या प्रस्तुत काळात रामही एकटा होता त्याची कुठली परीक्षा झाली? लक्ष्मणही-रामा सोबत आपल्या धर्मपत्नीस सोडून आला होता त्याने परीक्षा दिली होती का? द्रोपदी ची व्यक्तिरेखा तर अनेक प्रश्न निर्माण करते? पण जिंकलेला अर्जुन सर्वश्रेष्ठ धर्नुर्धर म्हणून तिने वर म्हणून त्याची निवड केली असताना भिक्षा जशी सर्वजण वाटून घेतात तशी पाच पांडवांशी तिचा विवाह होतो. तिच्या मनाचे काय? उलट एखाद्या वस्तुप्रमाणे द्युतात तिला पणाला लावले जाते. कुठला हा न्याय? जगभराच्या सर्वच धर्मांनी स्त्रियांना क पदार्थ लेखले तिच्यावर दासीपण लादले. प्रसंगी तिला देवत्व बहाल केले पण तिचे मनुष्यत्व नाकारले. धर्माची अस्मिता स्त्रियांवरील निर्बंधांच्या रूपात मिरवली जाते. एखाद्या पुरूषाकडे पाहून तो कुठल्या धर्माचा आहे हे सांगता येईलच असे नव्हे पण स्त्रीकडे पाहता क्षणीच ती कुठल्या धर्माची आहे हे ओळखता येते. कारण धर्माची खूण वागवणे तिला अनिवार्य केले गेले. जसे कुंकू लावणे, भांगेत कुंकू भरणे, चुडा घालणे, बुरखा घालणे, घुंगट घेणे इ. एक ना अनेक अशा खूणा सापडतात. स्त्रियांनी यापासून मुक्त व्हायचे ठरवले की, सांस्कृतिक न्हास किंवा तिचा तो अनाचार ठरवून समाज तिची उपेक्षा करतो. स्त्रीला अबाला ठरवून तिच्यावर सत्ता गाजवण्यासाठी धर्माचे साधन पूर्वीपासून आजतागायत वापरले जाते. आज देखील वटसावित्री-पौर्णिमा, करवाचौथ...तितक्याच हिरिरीने स्त्रिया करताना दिसतात. सती प्रथा ही तर अमानुषत्वाचा कळसच होय. नवऱ्याच्या पाठीमागे शीलभ्रष्ट होईल म्हणून त्याच्या चितेवर तिचा बळी देणेच होय. त्याला धर्माच अवगुंठन दिले की, सर्रास ही बाब स्त्रीच्या माथी लादता येते. विधवा स्त्रीला आजही मंगलकार्यात स्थान नाही ही रूढी काय बिंबवते त्याच्याशिवाय तुझे अस्तित्व मान्यच नाही तुला जो काही मान-सन्मान मिळतो तो केवळ त्याच्यामुळे म्हणूनच ती सौभाग्यवती असे समाज स्त्रीवर बिंबवत राहतो. विधवेचे जगणे इतके असह्य करून टाकायचे की, तिची जगण्याची इच्छाच संपावी. एकूण काय तर कुटुंबाची सेवा आणि पतीचा अनुनय हेच स्त्रीच्या आयुष्याचे प्रयोजन आहे अशी शिकवण धर्मग्रंथांच्या माध्यमातून दिली जाते. प्रत्येक धर्माने पुरूषाला स्त्रीचे स्वामित्व बहाल केलेले दिसून येते.

स्त्री ही माणूस म्हणून जोपर्यंत तिचा विचार समाजमनात रूजत नाही तोपर्यंत धर्माच्या नावाखाली तिचा छळ असाच चालत राहणार. आधुनिक काळातही परिस्थिती फारशी बदलली असे नव्हे. आज दूरदर्शन सारखे प्रभावी दृक्श्राव्य माध्यम लोकमानसावर अधिराज्य गाजवतेय त्याद्वारेही धर्ममार्तंडांचा स्त्रीविषयक कर्मठ दृष्टिकोनच पसरविला. स्त्रिया देखील मनःपूर्वक हा दृष्टिकोन जोपासल्या जाणाऱ्या मालिका पाहतात अनुसरण करत राहतात. नटण्या, मुरडण्याचे, वृत्तवैकल्यांचे समाजात अनुसरण केले जाते. १८८२ साली ताराबाई शिंदे यांनी 'स्त्री-पुरुष तुलना' केली या ग्रंथाद्वारे या स्त्रियांच्या स्थितीवर कठोर टीका केली. आज काही प्रमाणात स्वरूप पालटले धर्माच्या नावावर स्त्री मनावर लादले जाणारे गुलामित्व ती पूर्णतः नाकारत नाही हेच वास्तव समोर येते.

शिक्षण हे ज्ञानाचे माध्यम, शिक्षणाने माणसाला स्वतःची जाणीव होते, बरे-वाईट कळायला लागते, विचारप्रक्रिया विकसित होते. स्त्रीला जर कसदार शिक्षण मिळाले तर ती स्वतःला ओळखेल स्वावलंबी होईल म्हणून तिला शिक्षणापासून वंचित ठेवले गेले.

म. ज्योतिबा फुले, सावित्रीबाई फुले, डॉ. बाबासाहेब आंबेडकर, महर्षी धोंडो केशव कर्वे यासारख्या समाजसुधारकांनी स्त्री शिक्षणाची मुहूर्तमेढ रोवली, त्यासाठी आयुष्य वेचले. तेव्हापासून शतकानुशतके बंद असलेली ज्ञानाची द्वारे तिच्यासाठी खुली झाली. मुलाबाळांची, कुटुंबाची सेवा करण्याचेच केवळ शिक्षण तिला दिले होते. आज शिक्षणाने थोडी परिस्थिती बदलेली लक्षात येते. स्त्रिया शिकल्या, त्यांना स्वतःची जाणीव व्हायला लागली, स्वावलंबनाच्या ओढीतून अर्थार्जनाची गरजही तिला भासू लागली. स्त्री शिक्षणाची वाट मोकळी झाली आणि स्त्री च्या ठिकाणी असलेल्या सुप्त गुणांचा विस्तार झाला. शिक्षण, वैद्यकीय, अभियांत्रिकी, व्यवस्थापन, राजकारण, अर्थकारण, समाजकारण व संशोधन अशी नानाविध क्षेत्रे स्त्रियांनी काबीज केली. त्या त्या क्षेत्रात चांगली ओळख निर्माण केली. अर्थार्जनाने स्त्रीला स्वतंत्र, स्वावलंबी बनविले. परंपरेचा तिच्या मनावर असलेला पगडा किंचित सैल झाला. पण नाहीसा झाला नाही. तिची स्वतःची मानसिकता आणि समाजाच्या कर्मठ दृष्टिकोनाने तिला परंपरेत जखडून टाकण्याचा प्रयत्न होतो. अशा उच्चपदस्थ, अर्थार्जन करणाऱ्या स्त्रीची त्रिशंकू अवस्था निर्माण झालेली दिसून येते.

निवडलेल्या कार्यक्षेत्रास न्याय देताना तिच्यावरील परंपरेने लादलेल्या कुठल्याच जबाबदाऱ्यातून तिची सुटका नाही. उदा. बालसंगोपन परंपरेने स्त्री वर लादले गेले आहे. स्त्री सुलभ निसर्गदत्त प्रेरणा, समाजाची आणि कुटुंबाची अपेक्षा पूर्ण करताना तिची दमछाक होऊ लागली. मूल लहान आहे, ते आजारी आहे म्हणत स्त्रिया रजा घेतात. कधी-कधी रजा संपतात ती बिनपगारीही रजा घेतात. वेळच आली तर ती नोकरी सोडते पण तिचा नवरा त्याची मात्र जणू ही जबाबदारीच नाही या जबाबदाऱ्यांनी तो कधी बांधला जात नाही. कितीही कर्तबगार असलेली स्त्री आणि सामान्य कर्तृत्व दर्शविणारा पती असेल तरी बालसंगोपनाचा प्रश्न उद्भवला तर तिलाच तिच्या करिअर वर पाणी सोडावे लागते. त्याचे सर्व अबाधित असते.

बुद्धीजीवी, उच्चपदस्थ स्त्रियादेखील स्त्रीत्वाच्या काचातून सुटल्या नाहीत कामाच्या ठिकाणी प्रचंड गळतेची तिला सहन करावी लागते. या स्त्रियांचा आत्मविश्वास वाढलेला असतो. सार्वजनिक जीवनात वापरण्यापासून कौटुंबिक जीवनात अनेक जबाबदाऱ्या व आव्हाने या स्त्रिया पेलतात. यासाठी स्वतःच्या कौशल्य व क्षमतेत वाढ करण्यासाठी लागणारे कष्टही त्या घेतात. पण कामाच्या ठिकाणी एकाच उच्चपदासाठी स्त्री आणि पुरुष पात्र असतील तर पुरुषत्वाच्या निकषावर त्याला पद दिले जाते. स्त्रीत्वाच्या नावाने तिला मात्र नाकारले जाते.

एखाद्या कार्यालयात प्रमुख (Boss) स्त्री असेल तर तिच्या व्यवस्थापनात काम करणे पुरुष कर्मचाऱ्यांना का कोण जाणे अपमानित वाटत असते तिला ते लवकर स्वीकारत नाहीत. तिची कोंडी करण्याचाही प्रयत्न होताना दिसतो.

राजकारण, समाजकारण हा प्रांतही स्त्रियांना यशस्वीपणे पदाक्रांत केला. पण हे करताना अनेक घातक समाजधारणांनी स्त्रियांचे करिअर, प्रसंगी स्त्रियांचे देखील बळी घेतलेले दिसून येतात. कायद्याने तिला आरक्षणही दिले पण समाजाच्या धारणा जोपर्यंत बदलत नाहीत. तोपर्यंत ती मुक्त वाटचाल करू शकत नाही. स्त्रियांनी राजकारणात सक्रिय होण्यात प्रथम अडथळा बऱ्याचदा कुटुंबातून येतो. राजकारणात जनसंपर्क मोठा ठेवावा लागतो. अनेक स्त्रियांवर कुणाशी बोलायचे? कुणाशी नाही? याबद्दल अनेक निर्बंध असतात. सामाजिक कामात सक्रिय राहताना फार काळ घराबाहेर रहावे लागले की, सुरक्षिततेबाबत प्रश्न निर्माण होतो. अलीकडे वर्तमानपत्रातून किंवा कोणत्याही प्रसार माध्यमाद्वारे स्त्रीवर होणाऱ्या अन्याय, अत्याचाराच्या बातम्यांचे प्रमाण पहाता हे भय वाटणे स्वाभाविक होय. दुसरे म्हणजे ती स्वतः सबल असेल, तिला आत्मविश्वास असेल तरी समाज, कुटुंबीय तिच्याबद्दल साशंक असतात याचाच प्रत्यय तिला पदोपदी येत असतो. यामुळे फार काळ घराबाहेर थांबणे, पुरुषाच्या सहकार्याने एखाद्या कामात वाहवून घेणे याला प्रथम कुटुंबातून विरोध होतो शिवाय शेजारी, नातेवाईक, समाज हे घटकही तिचे खच्चीकरण करायला सिद्धच असतात. राजकारणात किंवा तिच्या जोडीदाराचा अहंकार दुखावला जातो व ती यशाचा निर्भेळ आनंद तर घेऊच शकत नाही, उलट घरातील ताणामुळे प्रसंगी ती यशाच्या शिखरावर असताना देखील माघार घेताना दिसते. आपल्या महत्त्वाकांक्षा, ध्येय सक्षम असताना त्यासाठी परिश्रम घेतले असताना देखील तिला बलिदान द्यावे लागते.

आज बहुआयामी जीवन जगण्यास सक्षम झालेल्या या स्त्रीला आत्मविश्वास आहे. सर्व आघाड्या सांभाळत येणाऱ्या अडथळ्यांवर मात करत ती विकासाच्या मार्गाने पावले टाकत आहे. स्वतःच्या प्रतिष्ठेबाबतही ती जागरूक झाली आहे. अधिकाराचे पद, व्यासपीठ आत्मविश्वासाने पेलत आहे. त्यादृष्टीने ती, तिचे कुटुंब यात झालेले बदल समाजाला रूचत नाहीत, पुरूषांना त्यांच्या वर्तमानाबाबत 'का'? म्हणून न विचारणे आणि स्त्रियांना मात्र स्वतःच्या प्रत्येक कृतीची स्पष्टीकरणे न कंटाळता देत राहणे, ही पद्धत आजही रूढ आहे. आजही उच्च विद्याविभूषित, उच्चपदस्थ स्त्रिया देखील या बाबतीत नमते घेतात. कलह नको, शांततेने जगता यावे म्हणून बुद्धीला रूचत नसले तरी याचा स्वीकार स्त्रिया करतात आणि एखादीने नकार देण्याचा प्रयत्न केलाच तर तिच्यावर दडपशाही करण्यासाठी वापरले जाणारे कुटुंबाचे किंवा समाजाचे प्रभावी हत्यार म्हणजे 'चारित्र्यहनन'. चारित्र्याचे निकष कोणी? का? कसे? ठरवले याबाबत प्रचंड वाद आहेत. स्त्री-पुरूष संदर्भात वापरल्या जाणाऱ्या निकषांत विसंगती दिसून येते. जसे पुरूषाचे मूल्यमापन त्याच्या कार्यक्षेत्रातील कर्तृत्वाने होते (त्याचे वर्तन कसेही असो) पण स्त्रीचे मूल्यमापन तिच्या वर्तनावरून केले जाते मग तिच्या कार्यक्षेत्रात ती कितीही कर्तृत्वान असो. या हत्याराने उध्वस्त झालेल्या स्त्रिया आपण आपल्या आजू-बाजूला पाहतो. कामाच्या ठिकाणी कळवळा दाखवणारा पुरूष माणूसकीच्या नात्याने दाखवतो की त्याचा तो लंपटपणा आहे हे कळेपर्यंत बऱ्याच ठेचा स्त्रियांना खाव्या लागतात. या जखमा सहन करण्यापेक्षा कोणाचीच मदत नको असे म्हणण्याची वेळ स्त्रियांवर येते. शिकलेल्या, अर्थार्जन करणाऱ्या स्त्रिया मोकळेपणा ठेऊन चार-चौघात वावरतात, पुरूषांशी त्यांचा संपर्क येतो, त्यातील स्वैर वाटणाऱ्या पुरूषांना दूर कसे ठेवायचे याबद्दल स्त्रिया सतर्क असतात. तरी कधी सज्जनपणाच्या बुरख्याआड दडलेले खरे चेहरे ओळखू न आल्यामुळे तिला समस्येला तोंड द्यावे लागले. अशावेळी कुटुंबातून, समाजाकडून तिला जास्त सहकार्य, पाठिंबा मिळावा तो मिळत नाही. तिलाच आरोपीच्या पिंजऱ्यात उभे केले जाते, तिची हेटाळणी होते, कुचेष्टा केली जाते ही उपेक्षा सहन न होऊन स्वतःचा काहीही दोष नसताना स्त्रिया परिस्थितीच्या बळी ठरलेल्या दिसतात.

आज समाज इतका बदलला तरी स्त्रीविषयक धारणा संकुचितच दिसून येतात. स्त्रीला माणूस म्हणून स्वीकारले जात नाही असेच समाजात दिसून येते. एखाद्या कामानिमित्ताने स्त्री-पुरूष सहकार्य भावनेने एकत्र आले तरी लोकांच्या चर्चेला उत आल्याचे चित्र दिसते. कारणपरत्वे सभा-समारंभात स्त्री-पुरूष अधिक वेळ बोलण्यात दंग झाले तर त्यांच्याबद्दल वार्ड टोमणे मारले जातात. पुष्कळ ठिकाणी स्त्रियांना त्यांच्या कामासही पती किंवा भावाला घेऊन जावे लागते. कार्यालयात स्त्रियांना लागणाऱ्या सोयी-सुविधांकडे सहज दुर्लक्ष केलेले दिसते याचाही त्रास स्त्रियांना होतो.

एकीकडे गृहिणी, मातृत्व त्याबद्दलची वाटणारी निसर्गतः ओढ. दुसरीकडे स्वतःच्या अस्तित्वाच्या शोधाची लागलेली तळमळ यात ती हिंदोळे खात आहे. काही कुटुंब, समाजातील काही वर्ग स्त्रियांना माणूस म्हणून समतेने वागवतात ही आनंदाची बाब होय. पण कोपर्डी, निर्भया सारखी प्रकरणे होतात आणि समाजमन पुन्हा ढवळून निघते, ऐरणीवर लागते ते स्त्रीचे आयुष्य. कामाच्या ठिकाणी, घरात, समाजात स्त्रियांना लैंगिक छळाला, कौटुंबिक छळाला सामोरे जावे लागते. स्त्रियांचे शोषण, तिची फसवणूक, तिच्यावर होणारा अत्याचार आजही सर्रास घडताना दिसतात तेव्हा स्त्रियांच्या स्वयंपूर्णतेचे चित्र फसवे वाटू लागते.

निष्कर्ष :

- १) पंरपरेने स्त्रीच्या आयुष्याचे प्रयोजन पुरूषाला केंद्रीभूत धरून ठरवले गेले आहे.
- २) आज स्त्रियांना स्वतःची जाणीव झाली पण समाजात अपेक्षित परितर्वन झाले नाही त्यामुळे स्त्रीची अवस्था त्रिशंकू झाली आहे.
- ३) स्त्रीविषयी दुय्यमत्वाची भावना रूजविण्यात धर्माचा मोठा वाटा आहे.
- ४) स्त्री शिक्षणात आज प्रगती दिसून येते आहे.
- ५) अर्थार्जन करणाऱ्या स्त्री पुढे नव्या समस्या निर्माण झालेल्या दिसून येतात.
- ६) स्त्री जीवनाचा परिघ तोडून बहुआयामी जीवन जगण्यासाठी तिची चाललेली धडपड आजही समाजाकडून पूर्णतः स्वीकारली गेली नाही.
- ७) आजही कामाच्या ठिकाणी, घरात, समाजात स्त्रियांची फसवणूक होते, त्यांच्यावर अत्याचार होतात.
- ८) स्त्रीला माणूस म्हणून स्वीकारण्यास समाजाचे अपयश दिसून येते.

संदर्भ सूची :

- १) करूणा गोखले, बाई माणूस, राजहंस प्रकाशन, प्रा.लि. पुणे, प्रथमावृत्ती, फेब्रुवारी, २०१०.
- २) डॉ. नीलम गोन्डे, स्त्री प्रश्नाचा वेध, पद्मगंधा प्रकाशन, पुणे, प्रथमावृत्ती, मार्च २००९.



142.

कौटुंबिक हिंसांचार एक सामाजिक कलंक**प्रा.सतीश गंगाराम ससाणे**

(समाजशास्त्र विभाग प्रमुख)

महात्मा फुले महाविद्यालय, अहमदपूर ता.अहमदपूर जि.लातूर

प्रस्तावणा :

भारतीय संस्कृतीही निसर्गाची देव देवतांची पुजा करणारीसंस्कृती मानली जाते.नागाची, बैलाची पुजा करणारीसंस्कृती मानली जाते.अशा महानसंस्कृतीचा वारसा भारतीय संस्कृतीला लाभलेला आहे.परंतू जेव्हा पुरुष प्रधान संस्कृतीचा आपण अभ्यास करू लागतो तेव्हा मात्र भारतीय समाजात लिंगभेद, स्त्री-पुरुष विषमता या गोष्टी प्रामुख्याने जानवतात. हजारो वर्षांपासून या पुरुष प्रधान संस्कृतीत वंशाचा दिवा म्हणून मुलालाच महत्त्व दिले जातेतर या उलट मुलगी म्हणजे परक्याचे धन, मुलगी म्हणजे लाचारी, दळभ्रदी, हुंडयाला काळ या निकृष्ट दृष्टीकोनातून तिच्याकडे पाहिले जाते.त्यामुळे स्त्री जीवनाची अजुनही अवनिती अखंडपणे चालू आहे. या सर्वभात भाष्य करताना मैथली शरण गुप्ता असे म्हणतात.

नारी जिवन हायतुम्हारी यह कहानी

आचल मेहै दुध और आँखो मेहै पाणी

या विधानावरून स्त्रीयांचे जीवन म्हणजे गुलाम, दासी, उपभोगाची वस्तु म्हणूनच विचारात घेतले जाते.प्रत्येक कालखंडात पुरुष प्रधान समाज व्यवस्थेकडून स्त्रीयावर अन्याय, अत्याचार झाल्याचा इतिहाससाक्षी आहे.उदा. जाळून मारणे, हुंडयासाठी शारिरीक माणसिक त्रास देणे, स्त्री भ्रुण हत्या करणे, अपहरण, खुण, बलात्कार, चारित्र्यावर संशय घेऊन घटस्फोट घेणे, घरातीलसासु-सासरे व पती अशा मंडळीकडून शारिरीक माणसीक त्रास देणे, उपासी पोटी ठेवणे, अशा प्रकारच्या अनेक घटना समाजात सातत्याने घडताना दिसतात. इतकेच नव्हे तर अशा कौटुंबिकहिंसाचाराला बळी पडणाऱ्या महिलांचीसंख्या सातत्याने वाढत आहे.कौटुंबिक जुलमाची व्याख्या करताना विचारवंत केम्पे असे म्हणतात."कौटुंबिक अत्याचार म्हणजे एका व्यक्तीने दुसऱ्या व्यक्तीवर शारिरीकहल्ला करून तितला जखमी करणेहोय" कौटुंबिक जुलुमाचे प्रकार पुढील प्रमाणे सांगता येतात. जसे, मारहान करणे, मानसिक शारिरीक त्रास देणे उपासमार करणे, अपमानस्पद वागणूक देणे, टोचून बोलणे, जाळून मारणे, लैंगिक दुर्व्यवहार करणे, स्त्री अभ्रकाचा गर्भपात करणे, वारसहक्क नाकारणे, आर्वाच भाषा वापरणे माहेरहून पैसे आणण्याची सतत मागणी करणे. स्वयंपाक येत नाही म्हणून मारड गोड करणे, वाळीत टाकणे अशे अनेक कौटुंबिक हिंसाचाराचे प्रकार सांगता येतात याचे दुष्परिणाम म्हणजे - हुंडाबळी, अपहरण, आत्महत्या यासारख्या घटना घडताना दिसतात. यावरून आज कौटुंबिक हिंसाचार म्हणजे एक सामाजिक कलंक बनलेला आहे.

शोध निबंधाचा उद्देश:

- १) कौटुंबिक हिंसाचाराचा शोध घेणे.
- २) कौटुंबिक हिंसाचाराचे कारणे व परिणाम जाणून घेणे.
- ३) कौटुंबिक हिंसाचाराला रोखण्याचे उपाय शोधणे.

गृहित कृत्ये:

- १) कौटुंबिक हिंसाचारापासून हुंडाबळीचे प्रमाण वाढत आहे.
- २) पुरुषप्रधान समाज व्यवस्था कारणीभूत आहे.
- ३) लिंगभेदभाव हा घटक जबाबदार असल्याचा जाणतो.
- ४) मुलगाहाच वंशाचा दिवा मानला जातो.
- ५) महिलामध्ये जाणीव, जागृतीचा अभाव असल्याचा जाणवतो.
- ६) पुरुषाचे व्यसनाधिनतेचे प्रमाण जबाबदार असल्याचे दिसून येतात.

तथ्यसंकलनाच्या पध्दती :

प्रस्तूत शोधनिबंधासाठी तथ्य संकलन करण्यासाठी दुय्यम सामृगीचा उपयोग करण्यात आला आहे.त्यात विविध संदर्भग्रंथ, इंटरनेट, वर्तमानपत्रे, मासिके इत्यादीचा आधार घेण्यात आला आहे.

कौटुंबिक हिंसांचाराचाअर्थ व व्याख्या:

१) २००५ घरगुतीहिंसाचारापासून महिलासंरक्षण कायद्यानुसार कुटुंबातील नातेवाईक असलेल्या कोणत्याही व्यक्तीच्या स्वास्थ सुरक्षा, जीवन किंवा मानसिक शारिरीकहाणीहाणी केली जाते. इतकेच नव्हे तर आर्थिक लाभासाठी त्या व्यक्तीशी संबंधीत व्यक्तीला त्रास देण्यासाठी पीडीत व्यक्तीचे उत्पीडन केले जाते.तसेच धमकी देऊन त्याला मानसिक दहशतीखाली ठेवले जाते.त्यास घरगुतीहिंसाचार असे म्हणतात.

२) **ॲन्टोनी गिडीन्स :** यांच्यामते "कौटुंबिक हिंसाचार म्हणजे कुटुंबातील एकासदयाने दुसऱ्या एक अथवा अनेक व्यक्तीच्या विरोधात केलेला शारिरीक दुरपयोगहोय.

३) **गोलेस यांच्यामते :** " कौटुंबिक अत्याचार म्हणजे पुरुष व्यक्तीची अशी कृती की जोस्त्रीला त्रास हाईलती जखमीहोईलहाहेतू डोळयासमोर ठेवून कृती करणे म्हणजे कौटुंबिक छळहोय."

अशा प्रकारे मुलगी गर्भात असो. कुटुंबात असो अविवाहीत असो विवाहीत असो किंवा मग ती घटस्फोटीत अथवा विधवा झालेली असो प्रत्येक मुलगी अथवा स्त्रीला कौटुंबिक हिंसाचारालासमोरे जावे लागतेच कारण पुरुषप्रधान व्यवस्थेने तीला कधीच माणूस म्हणून स्वीकारलेले नाहीतर एक उपभोगाची वस्तू, गुलाम, दासी, लाचारतूच्छ कनिष्ठ म्हणूनचतीला वागणून दिली जाते. मार्च २०११ मध्ये युनिसेफ या आंतरराष्ट्रीयसंघटनेने प्रसिध्द केलेल्या आकडेवारीनुसार भारतातील स्त्रीयांनी एक वर्षभर शारिरीक आत्याचारसहन करण्याचा स्त्रियांचे शेकडा प्रमाण ७.२ टक्के इतके आहे. शारिरीक आणि लैंगिक अत्याचार वर्षभर सहन करणाऱ्या स्त्रीयांचे शेकडा प्रमाण २३.९ टक्के आहे. जन्मभर अत्याचारसहन करणाऱ्या स्त्रीयांचे प्रमाण ३७.०२ टक्के इतके आहे. कौटुंबिक हिंसाचार प्रतिबंध कायदा २००५ ला निर्माण करून २६ ऑक्टोबर २००६ ला आमलात आणला असला तरीस्त्रीयांच्या जुलमाच्या समस्या म्हणाव्या तितक्या कमी झालेल्या नाहीत.

प्रामुख्याने महिलावरील अत्याचार घरेच्याच संदस्याकडून मोठ्या प्रमाणात होत असतात.उदा.सासू, सासरे, नणंद, दीर, पतीहे लोक सर्वात जास्त जबाबदार असल्याचे उघडकीस आलिले आहेत. एकीकडे हुंडाबळी स्त्रीभ्रुणहत्या बंदी, बेटी बचाव बेटी पढाव, स्त्रीवादी चळवळी महिला आयोग, मानवी हक्क, अशा प्रकारच्या अनेक कायद्यात्मक आणि महिलासक्षमीकरणाचे अनेक कायदे असूनही महिला हिंसाचाराच्या समस्येचे घोंगड अजूनही भीजलेलेच आहे. त्यामुळे भारतीय समाजातीलस्त्रीया अजूनही पुरुषाच्या गुलामच मानल्या जातात.त्यांनी कितीही शिक्षण घेतले, नौकरी केली बौध्दीक प्रगती केलीतरी शेवटी पुरुषाच्या हिंसेला बळीच पडावे लागते.एक अबला नारीचेचे जीवन जगावे लागते.यावरून भारतीय समाजात कौटुंबिक हिंसाचार म्हणजेस्त्री जीवनाला लागलेला एक अभिशाप किंवा सामाजिक कलंकच म्हणावा लागतो. "औरतने जन्म दिया मर्दोको मर्दोको उसे बाजार दिया, मर्दोको उसेहमेशा किसीना किसे बहाने मिटा दिया" असेच म्हणावे लागते. त्यामुळे दर ४३ मिनिटालाएक अपहरण, दर २७ मिनिटालाएक विनयभंग असे महिलाजुलमाचे प्रमाण भारतीय समाजात वाढलेल्या दिसून येत आहे.

कौटुंबिक हिंसाचाराला कारणीभू असणारे घटक:

समाजातील रूढी पंरपंरा :

भारतीय समाज हा रूढी पंरपरेने नटलेला आहे.त्यात स्त्री जीवनाला काळीमा फासण्याच्या प्रथा, पंरपंरा राजरोजपणे चालूच आहेत. उदा.हुंडा पध्दती, देवदासी प्रथा प्रध्दती, पडदा पध्दती अशा वाईट पंरपरा अजूनही कालबाहय झालेल्या नाहीत. त्यामुळे पुरुष मंडळी कौटुंबिक हिंसाचाराला चालना देतात.

आर्थिक परावलंबन:

भारतातील स्त्रीयांचेजीवन म्हणजे बालपण आईवडीलावर, तारुण्य पतीवर आणि वृध्दावस्था मुलांवर अवलंबून रहावे लागते.त्यामुळे त्या आर्थिक बाबतीत त्या दरिद्री असतात. दात आणि नखे काढलेल्या, पंख छोटलेल्या, पुरुषांच्या हातातील केवळकळसुत्री बनून जीवन जगण्याच्या अन् अंधारमय कोठडीत आर्थिक पारतंत्र्यात जीवन जगण्याच्या त्या गुलाम मानल्या जातात.त्यामुळे त्यांना आयुष्यभर पुरुषांच्याच हाता पदराकडे पहावे लागते.त्यांना आर्थिक निर्णय घेण्याचे कसलेच अधिकार नसतात.

स्त्रीयांना दुय्यम स्थान :

भारतात जन्मदरानेच लिंगभेद जानवतो.मूलापैक्षा मुलींच्या जन्मदराचे प्रमाण म्हणजे १००० मुलांपैकी ८३७ मुली जन्माला येतात.यावरून भारतीय कुटुंबात मुलींना कनिष्ठ अथवा दुय्यम स्थान दिले जाते.

पुरुष प्रधान व्यवस्था:

भारत जसा कृषीप्रधान, धर्मप्रधान तसाच तो पुरुषप्रधान देश आहे.त्यामुळेप्रत्येक पुरुष आपलीश्रेष्ठता, वर्चस्व आणि कर्तृत्व सिध्द करण्यासाठी स्त्रीयावर अन्याय आणि अत्याचारहा मोठ्या प्रमाणात करतो.

अज्ञान आणि अंधश्रध्दा:

भारतात अजूनहीस्त्रीशिक्षणाचे प्रमाण फारच कमी आहे.महिला सक्षमीकरणासाठी कोणकोणती पाऊले उचलली जात आहेत, कोणकोणते कायदे केले जात आहे.याविषयी त्यांना कसलीच माहिती नाही. स्त्रीयांवर अत्याचार झाल्यास त्यांनीन्याय कोणकडे मागावा ? कुणाची मदत घ्यावी ?हे अजूनस्त्रीयांना माहिती नाही.कारण अज्ञान, अंधश्रध्दा आणि निरकक्षरता याचे

महिलांमध्ये प्रमाण मोठ्या प्रमाणात आहे.म्हणून कुटुंबातून त्यांच्यावर कौटुंबिक हिंसाचारहोताना दिसतो.म्हणून अज्ञान आणि अंधश्रद्धाहे कौटुंबिक हिंसाचाराचे प्रमुख कारणे मानले जाते.

याशिवाय पुरुषाची व्यसनाधिनता, महिलांच्या चारित्र्यावर केला जाणारा संशय,स्त्रीहीचस्त्री ची शत्रुहंडयातुन केला जाणारा जाच, बालविवाह, महिलांकडे पाहण्याचा निकृष्ट दृष्टिकोण अशा अनेक कारणामुळे कौटुंबिक हिंसाचाराला मोठ्या प्रमाणात चालना मिळालेली दिसते.

कौटुंबिक हिंसाचाराचे गंभीर दुष्परिणाम:

कौटुंबिक हिंसाचाराचा केवळ व्यक्तिगत स्त्री जीवनावर दुष्परिणामहोत नाहीतर कुटुंब, समाज आणि देशाच्या प्रगतीत मोठा अडथळा आल्याचा दिसून येतो.अशा प्रकारच्या हिंसाचारामुळेस्त्री ला माणूस स्वीकारले जात नाही, तर केवळ ती एक उपभोगाची वस्तु म्हणूनच तिच्याकडे पाहिले जाते.पुरुष प्रधान, समाजव्यवस्था ही गिधाड प्रवृत्तीची बनू लागलेली आहे.त्यातूनच स्त्रीभ्रूण हत्येचे प्रमाण वाढताना दिसून येत आहे.स्त्रीयांचे लैंगिक शोषण मोठ्या प्रमाणात केले जात आहे.त्यांना समाजात मान-सन्मानाने वागवले जात नाही, तरतु एक अबला नारी आहेस, पुरुषाच्या हातातील कळसुत्री आहेस, गुलाम आणि दासी आहेस म्हणूनच तिला वाईट वागणुक दिली जाते.स्त्रीयांच्या जीवनात फारसे स्वातंत्र्य नसते.त्यांच्या इच्छा, आकांशा, भावनांना काडीमोलाचे महत्व नसते.त्यामुळेत्याची माणसिक खच्चीकरण केले जाते.त्यातूनस्त्री यांच्या आत्महत्येचे प्रमाण वाढू लागले आहे.त्यातूनच त्यांच्या आरोग्यांच्या समस्या दिवसेंदिवस वाढत आहेत.अनेकस्त्री यांचा हुंडाबळी जात आहे, तर काही महिलांना मारझोड केल्याने कायमचे अपंगत्व आलेले आहे.अशा प्रकारे महिलांच्या जीवनामध्ये कौटुंबिक हिंसाचारामुळे जीवन जगतानांच मरण यातना भोगण्याची वेळ आलेली आहे.अशा प्रकारची कौटुंबिक हिंसाचाराचे गंभीर सामाजिक दुष्परिणाम जाणवतात.

निष्कर्ष:

भारतीय समाजात ५० टक्के जीवन जगणाऱ्या महिलां असल्या तरी, त्यांच्या जीवन दराचे प्रमाण कमी करण्याचा प्रमाण पुरुष समाज व्यवस्थेकडून मोठ्या प्रमाणात प्रयत्न चालू आहे.कारणहजारो वर्षांपासून या पुरुष प्रधान व्यवस्थेने लिंग भेदाला चालना देऊन सामाजिक विषयमतेला चालना दिली आहे.स्त्री या म्हणजे केवळ कनिष्ठ समजल्या जातात, तुच्छ लेखल्या जातात कुटुंबात एक गुलाम म्हणूनच त्यांना जीवन जगण्याची वेळ आलेली आहे.त्यामुळेस्त्री जीवनाचे स्त्री जीवनाचे फारसे दखल घेतली जात नाही.स्त्री जन्माचे कधी स्वागत केले जात नाही.उलट तिच्याकडे नकोसी म्हणूनच पाहीले जाते.कुटुंबासाठी अहोरात्र झटनारीस्त्री असलीतरी तिचे मात्र जीवन म्हणजे अंधाराकडून अंधाराकडे जाणारा भयावह प्रवास होय. त्यासाठी केवळ कायदे करूनही समस्या मिटणार नाही, तर कौटुंबिक हिंसाचार थांबवण्यासाठीस्त्री ला माणूस म्हणून स्वीकारणे काळाची गरज बनली आहे.खऱ्या अर्थाने पुरुष समाज व्यवस्थेकडून समाजात तिला मान-सन्मान मिळालातरच खऱ्या अर्थाने कौटुंबिक हिंसाचार हळुहळु कालबाह्य होईल. असा आशावाद व्यक्त करता येतो.

संदर्भ ग्रंथ :

- १) महिला सबलीकरण स्वरूप व समस्या - डॉ.शुभांगी गोटे-गव्हाणे
- २) भारतीय समाज वादातील विषय आणि समस्या - प्रा.एस.एन.गंदेवार
- ३) समाजशास्त्रीय विचारांचे आधार - डॉ.दादासाहेब उत्तमराव मोठे
- ४) सद्यकालिन भारतीय सामाजिक समस्या - डॉ.कालिदास भांगे व प्रा.चांगदेव मुंढे



143.

महिला सुरक्षितता : एक आव्हान**डॉ. एच.टी. सातपुते**

इतिहास विभाग प्रमुख

माधवराव पाटील महाविद्यालय, पालम जि. परभणी

भारताची वाटचाल जागतिक तिसरी महासत्ता होण्याच्या दिशेने चालू आहे. ती अशा अर्थाने की, या देशातील तरुण वर्ग, विपुल साधन संपत्ती, मनुष्यबळ हे घटक निश्चीतच यासाठी उपयोगाचे आहेत. डॉ. अब्दुल कलाम यांचे स्वप्न एक दिवस पूर्ण झाल्याचे आपणास पहावयास मिळेल. भारताला महासत्ता होण्यासाठी जे घटक कारणीभूत आहेत त्यातील मनुष्यबळ हा एक घटक आहे. या घटकातील निम्मी लोकसंख्या ही स्त्रीयांची आहे हे आपणास विसरून चालणार नाही. भारत हा देश कृषीप्रधान म्हणून ओळखला जातो. कृषी क्षेत्रात ५०% पेक्षा अधिक महीलांचे योगदान आहे. त्याच बरोबर देशाच्या महीला सबलीकरणाच्या धोरणामुळे प्रत्येक क्षेत्रात महीलांचे योगदान वाढत आहे. खाजगीकरण, उदारीकरण आणि जागतीकीकरण (खाजगी) या धोरणामुळे कोणतेही क्षेत्र महीलांपासून वंचित राहिले नाही. अशा परिस्थितीत महिला पुरुषांच्या खांद्याला खांदा लावून कार्य करत आहेत. सर्वच क्षेत्रात महीलांची लक्षणीय संख्या दिसून येत आहे. हे सर्व खरे आहे, परंतु या बाबी बलस्थाने म्हणून पुढे येत असल्या तरी या पाठीमागे काही समस्या, आव्हाने निर्माण होत आहेत. या आव्हानामुळे स्त्रियांच्या सुरक्षेचा प्रश्न भारतापुढे उभा राहिला आहे. याचे नेमके स्वरूप काय आहे. यावर कोणत्या उपाययोजना झाल्या आहेत याचा आढावा प्रस्तुत शोधनिबंधात घेण्याचा प्रयत्न केला आहे.

कामाच्या ठिकाणी स्त्रीयांच्या होणारा लैंगिक छळ व सुरक्षिततेचा प्रश्नांचे स्वरूप विविध स्वरूपाचे दिसून येते. केवळ शासकीय कार्यालये, खाजगी आस्थापना, शिक्षण संस्था हीच ठिकाणे नाहीत तर ग्रामीण भागातील शेती करणाऱ्या शेतमजूर, घरकाम करणाऱ्या महीला यांच्या बाबतच्या लैंगिक छळाच्या बातम्या प्रसारमाध्यमातून दररोज प्रदर्शित व प्रकाशित होतांना दिसत आहेत. ही अतिशय चिंतेची बाब बनली आहे.

शासकीय कार्यालये, खाजगी आस्थापना, कारखाने, इ. ठिकाणी महीलांचा शारीरिक व मानसिक दृष्ट्या छळ होताना दिसून येते. यामध्ये अश्लिल भाषा बोलणे, अश्लिल हावभाव करणे, वखवखलेल्या नजरेने पहाणे, वार्ड हेतुने स्पर्श करणे, लगट करण्याचा प्रयत्न करणे, अश्लिल देह बोलीचा वापर करणे, (Verbal and nonverbal) स्त्रियांना लज्जित करणाऱ्या वस्तू दाखवणे किंवा हावभाव करणे, भ्रमणध्वनीवरून अश्लिल भाषा वापरणे, अश्लिल मेसेजेस पाठवणे, वेळी अवेळी मोबाईलवर संभाषण करून मानसिक छळ करणे इ. स्वरूपाचे लैंगिक छळ होत असतांना दिसत आहेत. कामाच्या ठिकाणी अनेकदा प्रमुखाकडून उशिरापर्यंत थांबवून घेणे, कार्यालयीन कामकाजासाठी अवेळी बोलावून घेणे, विशिष्ट फायदा करण्याचे आमीष दाखवून लैंगिक छळास बळी पडण्याची परिस्थिती निर्माण करणे, अडचणीचे किंवा जाणून बुजून कठीण स्वरूपाचे काम सांगणे या लैंगिक आणि मानसिक छळाच्या तक्रारी पुढे येत आहेत. साधारणपणे बहुतांश स्त्रियांच्या वाट्याला शालेय जीवनापासून ते मृत्यूपर्यंत कधीना कधी लैंगिक छळास सामोरे जावे लागत असल्याचे दिसून येते. शाळेत होणारे लैंगिक शोषण, शिकवणी वर्गातून होणारे लैंगिक शोषण, कार्यालये, आस्थापना या ठिकाणी होणारे लैंगिक शोषण हे वरचेवर वाढत चालल्याचे दिसून येते.

ग्रामीण भारताचे चित्र यापेक्षा वेगळे नाही. शेतकरी, शेतमजूर स्त्रीयांना यापेक्षा भयंकर परिस्थितीला सामोरे जावे लागत आहे. शेतमजुरी करणाऱ्या स्त्रियांना शेतमालकाकडून व सहकाऱ्याकडून होणारा लैंगिक छळ सहन करावा लागतो. अनेक ठिकाणी शेतावर निवासी सालगडी म्हणून शेतमजूर काम करत असतात. या ठिकाणी लैंगिक छळाची अनेक प्रकरणे घडल्याचे वर्तमान पत्रातून वाचण्यात येतात. शहरी आणि निमशहरी भागात घरकाम करणाऱ्या स्त्रियांनाही (धुनी, भांडी करणाऱ्या महिला) घरमालकाकडून लैंगिक छळ होत असल्याच्या घटना घडत असतांना दिसून येत आहेत. गरीबी, असहाय्यतेचा फायदा घेवून अमीष दाखवून लैंगिक अत्याचार केले जातात. कामाच्या ठिकाणी होणारा लैंगिक छळ ही नित्याची बाब झाली आहे. या छळास बळी पडलेल्या ७०% महिला तक्रार करण्यास पुढे येत नसल्यामुळे या घटना घडत असतात. सामाजिक दडपणामुळे, कौटुंबिक जीवन उध्वस्त होईल, समाजात बेअब्रू होईल या भितीने अशा पीडीत महिला पुढे येताना दिसून येत नाहीत. कामाच्या ठिकाणाच्या व्यतिरिक्त सार्वजनिक ठिकाणे, प्रवासामध्ये, पर्यटनस्थळे, यात्रा, जत्रा यामधून ही स्त्रियांना लैंगिक छळास सामोरे जावे लागते. स्त्रियांच्या मनात सतत असुरक्षतेची भावना दिसून येते. घरा बाहेर पडलेली स्त्री सुरक्षितरित्या घरी परत येईल किंवा नाही याची खात्री देणे अवघड झाले आहे. पुणे, मुंबई सारख्या महानगरामध्ये कार्पोरेट क्षेत्रात काम करणाऱ्या महीलांना मोठ्या प्रमाणात या घटनांना सामोरे जावे लागत आहे.

कामाच्या ठिकाणी होणाऱ्या लैंगिक छळाच्या वाढत्या घटना लक्षात घेता केंद्र सरकार व राज्य सरकारने या बाबत कठोर शिक्षा असलेले कायदे केलेले आहेत. याचाच एक भाग म्हणून महिला दक्षता आयोग, महीला दक्षता समिती, लैंगिक शोषण विरोधी समिती, महीला व बाल हक्क संरक्षण समिती, दामीनी पथक, मदतीसाठी टोल फ्री क्रमांक, सी.सी. टी.व्ही.कॅमेरे या मदतीस येणाऱ्या बाबीमुळे स्त्रियांच्या सुरक्षेत वाढ झाल्याचे दिसून येते. ज्या घटनांच्या तक्रारी दाखल होतात त्यांना निश्चीतच न्याय देण्याचे काम होत असतांना दिसून येते.

एकूण लोकसंख्येचा नीम्मा भाग असलेल्या मनुष्यबळास राष्ट्रीय प्रवाहात पूर्णपणे सहभागी करून घेण्यासाठी समाजाच्या मानसिकतेत बदल होण्याची गरज आहे. प्रत्येक ठिकाणी कायदा किंवा शिक्षा ही काम करत नाही. ज्या घटना घडतात त्या तक्रार दिलेल्या असल्यामुळे उघडकीस येतात. परंतु अशा कित्येक घटना दररोज घडत असतात त्याची तक्रार पुढे आलेली नसते. हे भयानक वास्तव आहे. जो पर्यंत पुरुष प्रधानता, लिंगभेद या बाबी समाज मनातून पूर्णपणे जात नाहीत तो पर्यंत अशा घटना घडत राहणार असे वाटते. यासाठी केवळ सरकारने किंवा कायद्याने हे काम होणार नाही तर त्यासाठी समाजप्रबोधन महत्वाचे आहे. स्वयंसेवी संस्था, शिक्षणसंस्था, विद्यापीठे, धार्मीकसंस्था यातून समाजाचे मतपरीवर्तन करणे गरजेचे आहे. तेंव्हाच या जागतिक स्तरावरील आव्हानाची तिव्रता कमी होण्यास मदत होईल.

संदर्भ :

१. दै. पुढारी पेज क्र. ८ दि. ०७/०७/२०१७
२. दै. लोकमत ग्रामविशेष पेज क्र. ३ दि. ०९/०६/२०१७
३. दै. लोकमत राज्य पेज क्र. ४ दि. २०/०६/२०१७
४. भारताच्या विघटनात्मक समस्या- डॉ. दा. धो. काचोळे
५. महिला ससक्तीकरण - रमा शर्मा, एच.के. मिश्रा



144.

स्त्री अत्याचार प्रतिबंध - कायदे

मार्गदर्शक

प्रा.डॉ. पाटील एस.व्ही.

बर्हिजी स्मारक महाविद्यालय,
वसतमतनगर, जि.हिंगोली.

संशोधक

जाधव एस.व्ही.

प्रास्ताविक :-

भारतीय समाजातील एक प्रमुख समस्या म्हणजे स्त्रीयांवर होणारे अत्याचार होय. समाजाच्या सर्व स्तरामध्ये सर्व प्रकारच्या स्त्रीयांवर अत्याचार होत असतात त्यात श्रीमंत, मध्यम - गरीब वर्गीय स्त्रीया, उच्चशिक्षित ते निरक्षर स्त्रीया, शहरी व ग्रामीण स्त्रीया, बालिके पासून वृद्धांपर्यंत सर्व जाती - धर्माच्या, प्रांतांतील स्त्रीयांचा समावेश होतो. स्त्रीयांवर कौटुंबिक, सामाजिक, शारीरिक अत्याचार होत असतात.

जसे की, सुनेचा छळ, सती जाळण्यास भाग पाडणे, विनयभंग वागरे हे अत्याचार चक्र एकदा का सुरु झाले की त्याचा शेवट कधी - कधी मृत्युनेच होत असते. त्यामुळे स्त्रीयांना स्वाभीमानाने जगता यावे तिलाही मान-सन्मान मिळावा, तिने विकासाची सर्व क्षेत्रे काबीज करावीत यासाठी स्त्री अत्याचार प्रतिबंध कायदे करण्यात आलेले आहेत.

संशोधनाची उद्दीष्ट्ये :-

- १) स्त्रीयांवर होणाऱ्या अत्याचारावर अभ्यास करणे.
- २) स्त्री अत्याचार प्रतिबंधक कायद्यांचा अभ्यास करणे.

गृहीतके :-

- १) कायद्याच्या प्रभावी अंमलबजावणीने स्त्री अत्याचाराचे प्रमाण कमी करता येणे.
- २) स्त्री अत्याचार प्रतिबंध कायद्यामुळे समाजाचा स्त्रीयांकडे पाहण्याचा दृष्टीकोन बदलला आहे.
- ३) स्त्री सबलीकरणाच्या शासकीय धोरणामुळे समाजाचा स्त्रीयांकडे पाहण्याचा दृष्टीकोन बदलला आहे.

संशोधन पध्दती :-

प्रस्तुत संशोधनासाठी अभ्यासासाठी विश्लेषणात्मक व वर्णनात्मक संशोधन पध्दतीचा वापर करण्यात आला आहे. स्त्री अत्याचार प्रतिबंध - कायदे.

स्त्री वरील अत्याचार रोखण्यासाठी व स्त्रीयांना संरक्षण देण्यासाठी पुढील कायदे केलेले दिसून येतात.

- a. भारतीय दंड संहिता कलम २९२ ते २९४ नुसार महिलांशी अश्लील वर्तन करणाऱ्यास शिक्षा देण्याची तरतुद आहे. त्याच बरोबर जाहिराती पुस्तक, चित्र आदि माध्यमातून स्त्रीयांची विटंबना करणाऱ्या चित्र किंवा लेखनातून अश्लील वर्तन करणाऱ्या विरोधात १९८७ नुसार वॉरंटशिवाय अटक करण्याचा अधिकार आहे.
- b. स्त्रीची अब्रु लुटणे, हात धरणे, तिच्या वल्यांना हात घालणे अशा प्रकारे विनयभंग करणाऱ्यांना भारतीय दंड संहिता ३५४ मध्ये तरतुद आहे. अशा प्रकारची छेडछाड केल्यास भारतीय दंड संहिता ५०९ नुसार पोलिसांत तक्रार करता येते.
- c. कौटुंबिक छळ प्रतिबंध कायदा - स्त्रीला कौटुंबिक, सामाजिक, आर्थिक, शारीरिक संरक्षण देतो. हा कायदा फक्त पुरुषांविरुद्ध लागू होतो. यामध्ये अंतरिम आदेश देणे, संरक्षण अधिकाऱ्याची नियुक्ती करणे, भागीदारीच्या घरात राहण्याचा अधिकार कायदेशीर व वैद्यकीय मदत देण्याची तरतुद आहे.
- d. महिलांना संवैधानिक व न्यायिक सुरक्षा आणि अधिकार देण्यासाठी ३१ जानेवारी १९९२ रोजी महिला आयोगाची स्थापना करण्यात आली. प्रत्येक राज्यातही महिला आयोग स्थापन करण्यात आले. त्या अंतर्गत महिला कोणतीही तक्रार थेट महिला आयोगाकडे करू शकतात. आयोगाला सिव्हील कोर्टाप्रमाणे चौकशी आणि तपासाचे अधिकार आहेत. या आयोगा मार्फत वेळोवेळी सरकार महिला कल्याणाच्या योजनाही सादर करतात.
- e. स्त्री भ्रूण हत्या रोखणे व गर्भाचे लिंग जाणून घेण्याच्या तंत्राचा दुरुपयोग करणे व त्यावर अंकुश ठेवण्यासाठी प्रसूतीपूर्व निदान आणि तंत्रज्ञान विनियम व दुरुपयोग निवारण अधिनियम १९९४ आहे.
- f. भारतीय दंड संहिता कलम १२५ अनुसार स्त्रीला पोटागीची मागणी करण्याचा हक्क आहे. हिन्दू विवाह कायदा १९५५ कलम २५ नुसार अर्ज दाखल केल्यानंतर कोर्ट पोटागीची रक्कम देण्याचे आदेश देणे, पती-पत्नीच्या वादामध्ये निकाल लागेपर्यंतच्या मधल्या काळातही पत्नीच्या उर्दरनिर्वाहासाठी अंतरिम पोटागी रक्कम देण्याची तरतुद करण्यात आलेली आहे.

- g. समान वेतन कायदयानुसार एकाच कामासाठी स्त्री व पुरुष दोघांना समान वेतन दिले पाहिजे. १९८७ च्या समान वेतन कायदया नुसार विशिष्ट कार्यक्षेत्रातील नोकऱ्या सोडल्या तर अन्य ठिकाणी स्त्रीयांना रात्र पाळीला कामाला लावता येत नाही.
- h. बालविवाहाची प्रथा बंद करण्यासाठी बालविवाह प्रतिबंध अधिनियम शारदा अॅक्ट १८९७ नुसार लग्नाच्या वेळी मुलीचे वय किमान १८ आणि मुलाचे वय २१ वर्षाहून कमी असल्यास शिक्षेची तरतूद आहे व हा कायदा सर्व जाती-धर्मासाठी सारखाच लागू आहे.
- i. एखादया स्त्रीचा घटस्फोट झाला असल्यास ती तिच्या पाच वर्षापर्यंतच्या मुलांना स्वतः जवळ ठेवू शकते. मात्र पाच वर्षापेक्षा अधिक वय असलेल्या मुलांच्या बाबतीत कोर्टाचा निर्णय बांधील आहे.

सारांश:-

समाजाच्या प्रत्येक स्तरावर स्त्रीयांची कमी - अधिक प्रमाणात अव्हेलना, प्रताडना होताना दिसून येते. स्त्रीयांचे मनोबल वाढावे व त्यांनाही सन्मानाने जगता यावे यासाठी महिला अत्याचार प्रतिबंधात्मक कायदे करण्यात आलेले दिसून येतात.

संदर्भ ग्रंथ :-

- १) महाराष्ट्र टाईम्स ८ मार्च २००९.
- २) रा.ज.लोटे, भारतीय समाज आणि सामाजिक समस्या, पिंपळापुरे अॅण्ड कं पब्लिशर्स, नागपूर.
- ३) भारतातील समकालिन सामाजिक समस्या, माने माणिक, विद्या प्रकाशन नागपूर.



145.

कौटूंबिक हिंसाचार एक ज्वलंत प्रश्न**प्रा.डॉ. सिद्धेश्वर रा. शेटकर**संशोधक मार्गदर्शक व समाजशास्त्र विभाग प्रमुख
संजीवनी महाविद्यालय, चापोली ता. चाकूर जि. लातूर**प्रस्तावना :-**

भारत हा प्रबळ लोकशाही राष्ट्र म्हणून सर्व जागतिक स्तरावर नावलौकिक आहे. याठिकाणच्या संस्कृतीला इतर देशांच्या तुलनेत आदर्श संस्कृती म्हणून ओळखले जाते. परंतु या राष्ट्रत प्रामुख्याने स्त्री-पुरुष ही भेदनिती आजही भारताला स्वातंत्र्य प्राप्तीनंतर पहावयास मिळते. म्हणूनच याठिकाणी स्त्रियांना कौटूंबिक हिंसाचारास बळी पडावे लागत आहे. स्त्रियांवर सुरुवातीला कुटूंबापासून अत्याचारास बळी पडावे लागते. नंतर त्यांचे विस्तारीत स्वरूप समाज आणि राजकारण शिक्षणाच्या ठिकाणी देखील अन्याय सहन करावे लागतो यासाठी बंधोमर्यादा, जात, धर्म, पंथ व वर्ग अशी कोणतीही मर्यादा दिसून येत नाही. ते सर्वच ठिकाणी कमी अधिक प्रमाणात पहावयास मिळतो. स्त्रीची शारीरिक, मानसिक, आर्थिक व लैंगिक हिंसा आज मोठ्या प्रमाणावर होत आहे. हे थांबवण्यासाठी अनेक कायद्याची निर्मिती करण्यात आलेली आहे. उदा.-मागासवर्गीय व अपंग महिला कायदा, कामगार स्त्रियांच्या अधिकारासांबंधीचा कायदा, विवाहविषयक कायदा, फौजदारी गुन्ह्या संबंधी कायदा, कौटूंबिक हिंसाचारा संबंधी कायदा, महाविद्यालयात रॅगिंग, छेडछाड पथक तरी पण महिलांवरील अत्याचार थांबत नाही. भारतामध्ये आज मोठ्या प्रमाणात कौटूंबिक हिंसाचाराचे प्रमाण वाढूनदेखील त्यावर प्रभावी नियंत्रण करण्यासाठी कोणी पुढे येताना दिसून येत नाही. ही वस्तुस्थिती आहे. म्हणजे कौटूंबिक हिंसाचारासंदर्भात मनावी तशी जनजागृती निर्माण झालेली नाही. आज मोठ्या प्रमाणात हिंसाचाराच्या घटना होवूनही त्यांची वाच्यता होत नाही किंवा स्त्रीयाच अशा हिंसाचाराला उघड करत नाहीत. आधुनिक भारतात कौटूंबिक हिंसाचारावर निर्बंध घालण्यासाठी कौटूंबिक हिंसाचार प्रतिबंधक कायद्याची निर्मिती होवूनदेखील त्याचा फारसा फायदा झालेला दिसून येत नाही. त्यामुळेच आपल्या भारतात कौटूंबिक हिंसाचाराचे प्रमाण कमी होण्यापेक्षा वाढताना आपणास पहावयास मिळत आहे. त्यामुळेच प्रस्तुत शोधनिबंधामध्ये कौटूंबिक हिंसाचारावर समाजशास्त्रीय दृष्टिकोनातून अभ्यास करण्यात आला आहे.

शोधनिबंधाचा उद्देश :-

- १) कौटूंबिक हिंसाचाराच्या कारणाचा आढावा घेणे.
- २) कौटूंबिक हिंसाचाराचे प्रकार कोणते आहेत ते तपासणे.
- ३) स्त्रियांवर होणाऱ्या कौटूंबिक हिंसाचाराचा शोध घेणे.
- ४) कौटूंबिक हिंसाचाराचा स्त्रियांवर होणाऱ्या परिणामाचे परिक्षण करणे.
- ५) कौटूंबिक हिंसाचाराच्या स्वरूपाचा आढावा घेणे.

तथ्य संकलनाची पद्धत :-

प्रस्तुत शोधनिबंधासाठी तथ्याचे संकलन करित असताना दुय्यम सागुग्रीचा वापर करण्यात आलेला आहे. या संदर्भात विविध वर्तमानपत्रे, संदर्भग्रंथ, मासिके, शासकीय दस्तऐवज इत्यादीचा आधार घेण्यात आलेला आहे.

कौटूंबिक हिंसाचाराची कारणे :-

भारतामध्ये पूर्वीपासूनच अस्तित्वात असणारी ग्रामीण समाजव्यवस्थेबरोबरच शहरी समाजातदेखील संयुक्त कुटूंब पद्धतीचे अस्तित्त्व होते. आजही कमी-अधिक प्रमाणात अस्तित्त्व असताना दिसून येते. काळाच्या ओघात त्यात परिवर्तन होऊन केंद्रकुटूंब पद्धती निर्माण झालेली आहे पण स्त्रियांवर होणारे अन्याय कमी होताना दिसत नाहीत. त्याला एक प्रमुख कारण जबाबदार आहे ते म्हणजे स्त्रियांचे अज्ञान. त्यामुळे स्त्री ही परावलंबी असताना दिसते. आजही स्त्रिया ह्या पुरुषांवर अवलंबून आहेत. त्यामुळे पुरुषवर्गाकडून स्त्रियांवर अन्याय, अत्याचार होताना दिसून येतात. या पुरुषप्रधान संस्कृतीमध्ये स्त्री ही दुय्यम स्थानावरच आहे. तेंव्हा कौटूंबिक हिंसाचारास प्रभावी असे कोणते कारण कारणीभूत आहे ते खालीलप्रमाणे आहेत.

- १) स्त्रियांचा निरक्षरपणा.
- २) सदोष सामाजिकरण.
- ३) पुरुषप्रधान संस्कृतीचा प्रभाव.

- ४) प्रथा, परंपराचा पगडा.
- ५) आर्थिकदृष्ट्या परावलंबित्व.
- ६) सोशल मिडिया.

कौटुंबिक हिंसाचाराचे स्वरूप :-

१) हुंडा बळी :

आधुनिक भारतामध्ये आज मोठ्या प्रमाणात हुंडा घेण्याचे आणि हुंडे देण्याचे प्रमाण वाढलेले दिसून येते. कायदानुसार हुंडा घेणे आणि देणे मान्य नसले तरीही समाज त्यांना मान्यता देताना दिसून येत आहे. सासरच्या मंडळीकडून हुंड्यासाठी सुनेचा छळ होताना अनेक हुंडाबळी जाताना आपण रोजच्याच वर्तमानपत्रातील बातम्या वाचताना दिसून येते. असा एकही दिवस आपणास दिसणार नाही की, हुंडाबळीची बातमी शिवाय पेपर तयार झालेला आहे. त्यामुळे आज वाढत्या औद्योगिकीकरण, नागरीकरण शिक्षणव्यवस्थेमध्येदेखील हे प्रमाण कमी होण्यापेक्षा वाढतानाच दिसत आहे.

२) स्त्रीभ्रूण हत्या :

भारतीय संस्कृतीत स्त्रीभ्रूण हत्या प्रमाण पूर्व काळापासूनच आहे आणि आजही त्याचे प्रमाण कमी झालेले नाही. याठिकाणी वंशाचा दिवा लावण्यासाठी मुलगाच हवा असा अट्टाहास आजदेखील पहावयास मिळतो आहे. कुटूंब हे सुशिक्षित असो किंवा अशिक्षित सर्वांनाच माझ्या कुटूंबाचा वंशज म्हणून मुलगाच हवा असे वाटते त्यामुळेच यातून मुलीचा जन्म होण्यापूर्वीच त्यांची हत्या करताना दिसून येत आहे.

३) आत्महत्या :

स्त्री ही पुरुषावर अवलंबून असणारी एक नारी आहे. तिला कुटूंबात कोणतेही स्वातंत्र्य अधिकार हक्क नाहीत. कौटुंबिक अधिकारात तिला विचारले जात नाही. तिच्या हक्काची कुचंबना केली जाते. त्यामुळे ती माहेरी व सासरी अशा दोन्ही ठिकाणी तिला कोणीही विचारात घेत नसल्यामुळे ती या सर्व अत्याचारास कंटाळून आत्महत्या हा मार्ग स्वीकारते.

कौटुंबिक हिंसाचाराचे प्रकार :

१) मानसिक हिंसा :

कौटुंबिक हिंसाचाराच्या प्रकारात या प्रकाराचाही समावेश होतो. कारण शारीरिक, लैंगिक किंवा आर्थिक हिंसा ही देखील स्त्रियांना प्रामुख्याने आत्महत्या करण्यास प्रवृत्त करणारी आहे. कारण स्त्रियांना शारीरिक हिंसेपेक्षाही गंभीर आहे. यात स्त्रियांना अपशब्द वापरणे, वाईट नावाने बोलणे, अपमानास्पद बोलणे, अश्लील भाषेत बोलणे, मुल होत नसेल तर तिचा अपमान करणे, स्त्रियांना सार्वजनिक ठिकाणी जाण्यास मज्जाव करणे, नोकरी-व्यवसाय न करू देणे, जबरदस्तीने विवाह लावून देणे अशा कितीतरी हिंसा केल्या जातात.

२) शारीरिक हिंसा :

स्त्रियांना शाब्दिक हिंसेबरोबरच शारीरिक हिंसा देखील केल्या जातात. प्रामुख्याने क्षुल्लक कारणावरून स्त्रियांना पुरुषांकडून मारहाण होत असते. यामुळे तु दुसऱ्यास बोललीस का? भाजीत मीठ कमी पडले म्हणून, जेवण वेळेवर बनविले नाही म्हणून तिला मारणे, सिगारेट किंवा बिडीचे चटके देणे, लाथा मारणे, घरातून हाकलणे, विहीरीत ढकलून देणे अशा प्रकारचे छळ केले जातात.

३) लैंगिक हिंसा :

आज मोठ्या प्रमाणात स्त्री ही समाजापासून जशी असुरक्षित आहे त्याप्रमाणे तिच्या कुटूंबापासूनदेखील असुरक्षित असताना दिसून येते. कारण घरामधील व्यक्तींकडूनच तिचा लैंगिक छळ मोठ्या प्रमाणात होतो व त्याची वाच्यता केल्यास जीवे मारण्याची पण धमकी दिली जाते. यामध्ये स्त्रीशी अनैसर्गिक कृत्ये करणे, तिचा अश्लील फोटो काढणे, अश्लील कृत्ये करावयास लावणे, स्त्रीशी जबरदस्तीने समागमन करणे अशा आणि यापेक्षाही अनेक हिंसाचारास स्त्री कुटूंबात सुरक्षित राहिलेली नाही.

४) आर्थिक हिंसा :

स्त्री ही अगोदरच परावलंबी आहे पण आज कांही प्रमाणात शिक्षणामधून ती शिक्षण घेवून स्वावलंबी होताना पहावयास मिळत आहे. पण ती नोकरी करून पैसा कमविते आहे. त्यावर तिचा अधिकार असताना त्यावर कुटूंबाचा अधिकार दिसून येत आहे. विवाह झाल्यानंतर परत हुंड्याची मागणी करणे, स्त्रियांना पालनपोषणासाठी पैसे न देणे, तिच्या

आरोग्याची काळजी न घेणे, घरातील मौल्यवान वस्तूचा वापर न करु देणे अशा कितीतरी प्रकारच्या हिंसा होत असताना दिसून येतात.

वरील प्रकारच्या हिंसा या प्रामुख्याने कुटूंबात सासू, सासरा, पती, नणंद, दीर व भावजयी यांच्याकडून घडून येत असतात.

कौटूंबिक हिंसाचाराचे परिणाम :

भारतामध्ये वरील कौटूंबिक हिंसाचारामुळे महिलांमध्ये नैराश्याची भावना निर्माण होवू लागलेली दिसून येते. याचा विपरीत परिणाम स्त्री आत्महत्या प्रमाणात वाढ झालेली आहे. याशिवाय खालील काही महत्वपूर्ण परिणामास स्त्रियांना सामोरे जाण्याची वेळ आलेली आहे.

- १) स्त्री वैवाहिक जीवनात समस्या वाढत आहेत.
- २) स्त्री आरोग्यावर विपरीत परिणाम होत आहे.
- ३) स्त्री घटस्फोटाच्या प्रमाणात वाढ होत आहे.
- ४) स्त्री-पुरुष प्रमाणात विसंगती दिसून येत आहे.
- ५) स्त्रीच्या मानसिक आरोग्यावर परिणाम होत आहे.

वरील सर्व अवलोकनावरून भारतातील स्त्रियांची परिस्थिती अशी दिसून येते की, आजही भारतात स्त्रियांची परिस्थिती हालाखीची आहे. कौटूंबिक हिंसाचाराचे प्रमाण हे अशिक्षित समाजाबरोबरच सुशिक्षित समाजात पण आहे यात उच्चभ्रू डॉक्टर, वकिल, प्राध्यापकांमध्ये पण दिसून येत आहे. हे होवू नये म्हणून सन २००५ साली महिलांच्या संरक्षणासाठी कौटूंबिक हिंसाचार कायदा करण्यात आला त्याची कडक अंमलबजावणी २६ ऑक्टोबर २००६ पासून करण्यात आली. पण जोपर्यंत समाजाची मानसिकता बदलणार नाही तोपर्यंत कौटूंबिक हिंसाचार थांबणार नाही हे नक्की.

संदर्भ :-

- १) भारतीय सामाजिक समस्या - प्रा. एस. एन. गंदेवार.
- २) भारतीय समाजातील स्त्रियांचे स्थान - शरयु अंतराम.
- ३) भारतीय समाज आढ्याने आणि समस्या - राज लोटे.
- ४) भारतीय समाज प्रश्न आणि समस्या - डॉ. सुधा काळदाते.
- ५) महिला सबलीकरण स्वरूप व समस्या - डॉ. शुभांगी गोटे.



146.

महिला विकासात महिला आयोगाची भूमिका

शिंदे अलका विठ्ठल

संशोधन विद्यार्थिनी,

स्वामी रामानंद तीर्थ मराठवाडा विद्यापीठ नांदेड, लोकप्रशासन

जागतिक इतिहासात मानव समाजाचा अर्धा भाग असलेल्या महिलांना सार्वजनिक जीवनापासून व विकास कार्यापासून दूर ठेवण्यात आले आहे. स्वातंत्र्योत्तर काळात भारतीय राज्यघटनेत स्वातंत्र्य, समता, न्याय या मूल्यांचा समावेश करून स्त्रीविषयक सुधारणावादी धोरण उंचावरून त्यांना मतदानाचा हक्क देऊन सामाजिक स्तर उंचावला. त्याचप्रमाणे घटनेत 14 व्या कलमात स्त्री-पुरुष समानतेचा हक्क तसेच राजकीय क्षेत्रात ही स्त्रियांना समान संधी उपलब्ध करून दिली. सध्याचे युग हे महिला सक्षमीकरणाचे युग म्हणून ओळखले जाते. महिलांचा दर्जा सुधारण्यामध्ये व त्यांचा सर्वांगीण विकास करण्यात महिला सक्षमीकरणाचे योगदान दिसून येते. त्याचप्रमाणे, जागतिक पातळीवर मानव संसाधन विकास संकल्पनेवर अधिक भर देण्यात आलेला आहे. महिला एक मौल्यवान मानव संसाधन असून देशाच्या शाश्वत विकासासाठी महिलांचा दर्जा सुधारणे व त्यांचा विकास करणे अत्यंत गरजेचे आहे. महिलांचा सर्वांगीण विकास व्हावा म्हणून जागतिक पातळीवर व लोकशाही प्रधान भारत अबला महिलांना सबला बनविण्यासाठी विविध आयोगाची स्थापना करण्यात आली आहे. स्त्रीला पुरुषाच्या बरोबरीच्या पातळीवर आणण्यासाठी विविध पातळीवरून संरक्षण दिले जाते. त्यामध्ये आरक्षण, विविध कायदे, सामाजिक जाणीव जागृती यांच्या मार्फत स्त्रीला बरोबरीला आणण्याचा प्रयत्न करण्यात आलेला आहे.

प्राचीन काळापासून भारतीय स्त्रीया या अन्याय, अत्याचार व गुलामीने ग्रासलेल्या आहेत व अशा परिस्थितीत स्त्रियांना अनेक समस्यांना सामोरे जावे लागते. स्त्रियांना या अन्याय अत्याचारापासून संरक्षण मिळवून देण्यासाठी अनेक समाजसुधारकांनी प्रयत्न केलेले आहेत. तसेच डॉ. बाबासाहेब आंबेडकरांनी आपल्या भारतीय राज्यघटनेद्वारे महिलांना संविधानात पुरुषांच्या बरोबरीने मुलभूत हक्क आणि सवातंत्र्य दिलेले आहे. आणि अशा पध्दतीने महिला सुरक्षिततेला सुरुवात झाली. घटनात्मक तरतुदींच्या आधारावर भारत सरकार महिलांच्या सर्वांगीण कल्याण, विकास आणि सबलीकरणासाठी निरंतर प्रयत्नशील आहे. यासाठी महिला संरक्षणातील महिलांचे कायदेशीर स्थान व महिला आयोगाची भूमिका याविषयी अभ्यास करण्याची गरज आहे.

राष्ट्रपिता महात्मा गांधी यांनी सुध्दा महिलांच्या संदर्भात असे म्हटले आहे की, "Woman is the companion of man gifted with equal mental capacities, she has the right to participate in the activities of the man and she has the same right to freedom and liberty as he has".

महिलांना समाजात मानाचा दर्जा मिळावा, तसेच महिलांना प्रत्येक क्षेत्रामध्ये आपले स्थान निश्चित करता आले पाहिजे, मग ते क्षेत्र कोणतेही असो, सामाजिक, शैक्षणिक आर्थिक, प्रशासकीय, राजकीय इ. क्षेत्रामध्ये स्त्रियांचा सहीभाग आवश्यक झाला आहे. यामुळे महिलांना त्यांच्या उन्नतीसाठी चांगली संधी उपलब्ध करून देण्यासाठी महिला आयोग वेळोवेळी प्रयत्नशील कार्य करते.

संशोधनाची उद्दिष्टे :-

- महिला विकासाच्या संदर्भात संविधानाने निर्माण केलेल्या विविध योजनांचा अभ्यास करणे.
- महिला विकासात महिला आयोगाची भूमिका अभ्यासणे.

संशोधनाची गृहितके :-

- 1) महिलांचा सर्वांगीण विकास साधण्यात महिला आयोग महत्वाची भूमिका पार पाडते.
- 2) महिला आयोगाच्या महत्वपूर्ण कार्यामुळे महिलांच्या दर्जात सुधारणा झालेली आहे.
- 3) महिला आयोगाच्या भूमिकेमुळे महिलांचे स्वतंत्र अस्तित्व व महिला संरक्षण यास चालना मिळाली आहे.

महिला आयोगाची भूमिका

महिलांचा ख-या अर्थान विकास करण्यासाठी प्रथम त्यांना संरक्षण प्राप्त करून देणे गरजेचे आहे. महिलांवर होणारा अन्याय, अत्याचार, यापासून त्यांचे संरक्षण करण्यासाठी महिला आयोग महत्वाची भूमिका बजावत आहे. राष्ट्रीय महिला आयोग कायदा 1990 अन्वये 31 जानेवारी 1992 मध्ये या आयोगाची निर्मिती करण्यात आली. महिलांसाठी पुरवण्यात आलेल्या

घटनात्मक व कायदेशीर तरतुदीचे पुनरावलोकन करण्यासाठी हा आयोग स्थापन केला गेला. हा आयोग महिलांवर परिणाम करण्याच्या बाबींविषयी शासनास सल्ला पुरविणे, महिलांच्या गा-हाण्याचे निवारण करणे आणि उपायोजनात्मक कायदेशीर साधनांची शिफारशी करण्याचे महत्वपूर्ण कार्य करते. महिलांच्या हितरक्षणासाठी राष्ट्रीय स्तरावर एक संवैधानिक संस्था म्हणून राष्ट्रीय महिला आयोगाची स्थापना करण्यात आली.

रचना :-

राष्ट्रीय महिला आयोगाचे मुख्यालय नवी दिल्ली येथे आहे. महिला आयोगासाठी एक अध्यक्ष नेमलेला असतो व त्याची नेमणूक केंद्रसरकार मार्फत केली जाते. तसेच इतर पाच सदस्यही नेमले जातात. याशिवाय एक सचिव नेमला जातो. कायदा, कामगार संघटना, स्त्रियांच्या स्वयंसेवी संस्था, प्रशासन, आर्थिक विकास, आरोग्य, शिक्षण किंवा समाज कल्याण या क्षेत्रातील अनुभवी व क्षमतावंत असलेल्या व्यक्तींमधून सदस्यांची निवड केली जाते.

राष्ट्रीय महिला आयोगाची कार्ये :-

1. भारतीय संविधान आणि कायदे प्रणालीत महिलांच्या हितसंबंधांचे संवर्धन करण्यासाठी पुरवण्यात आलेल्या सर्व बाबींचा तपास आणि परीक्षण करणे.
2. महिलांची परिस्थिती सुधारण्यासाठी, या उपाययोजनांची प्रभावी अंमलबजावणीसाठी शिफारशी सुचविणे.
3. महिलांवर परिणाम करणाऱ्या बाबींविषयी शासनास सल्ला देणे, महिलांच्या तक्रारींचे निवारण करणे आणि कायदेशीर उपाययोजनांची शिफारस करणे.
4. घटना व कायदेप्रणालीतील महिलांविषयक तरतुदींच्या उल्लंघनाची प्रकरणे संबंधित अधिसत्तेपुढे सादर करणे.
5. महिलांप्रती केला जाणारा भेदभाव आणि त्यांच्यावर केली जाणारी हिंसा यामुळे निर्माण होणाऱ्या समस्यांची सखोल चौकशी आणि विशेष अभ्यास करणे.
6. जीवनाच्या सर्व क्षेत्रात महिलांना रास्त प्रतिनिधित्व देण्यासाठी शिफारशी सुचवता यासाठी प्रोत्साहनपर आणि शैक्षणिक संशोधनास चालना देणे.
7. केंद्र आणि राज्यांतील महिला विकासाचे मूल्यमापन करणे.
8. ज्या ठिकाणी महिलांना कैदी म्हणून स्थानबद्ध केलेले असते. अशा ठिकाणांस भेटी देणे आणि आवश्यकता वाटल्यास तेथील सुधारण्यासाठी शिफारशी देणे.
9. महिलांशी संबंधित बाबींविषयी शासनास अहवाल सादर करणे.
10. पुढील बाबींविषयीच्या तक्रारीची दखल होणे आणि त्यावर कारवाई करणे.
अ) महिलांच्या हक्कांची गळचेपी
ब) समता आणि विकासाचे उद्दिष्ट गाठण्यासाठी तसेच महिलांचे संरक्षण करण्यासाठी अस्तित्वात असणाऱ्या कायद्यांच्या अंमलबजावणीकडे झालेले दुर्लक्ष
11. संविधान व इतर कायद्यांनी स्त्रियांना प्रदान केलेल्या कायदेशीर सुरक्षा उपायांची (Safeguards) तपासणी करून सरकारला त्यांच्या प्रभावी अंमलबजावणीसाठी उपाययोजनांची शिफारस करणे.
12. महिलांना त्यांच्या अधिकारांपासून वंचित करणाऱ्या घटनांवर स्वप्रेरणेने (Suo-moto) लक्ष देणे आणि सक्षम अधिकाऱ्यांसमोर त्या प्रस्तुत करणे.
13. महिलांशी संबंधित मुद्द्यांवर संशोधन / अभ्यास हाती घेणे, महिलांच्या सामाजिक-आर्थिक विकासासाठी नियोजन प्रक्रियेत भाग घेणे व सल्ला देणे, त्यामध्ये झालेल्या प्रगतीचे मूल्यांकन करणे.
अशा प्रकारे राष्ट्रीय महिला आयोग महिलांच्या सर्वांगीण विकासात महत्त्वाची भूमिका पार पाडते.

निष्कर्ष :-

- राष्ट्रीय महिला आयोगाच्या स्थापनेतून महिलांचा दर्जा सुधारण्यास मदत झाली.
- राष्ट्रीय महिला आयोगाच्या माध्यमातून महिलांना सामाजिक संरक्षण प्राप्त झाले तसेच महिला स्वावलंबी बनू शकल्या.
- महिलांच्या हक्कांची जाणीव करून देणे, महिलांचा सर्वांगीण विकास तसेच, महिलांचे सक्षमीकरण या दृष्टिने महिला आयोगाची भूमिका महत्त्वपूर्ण मानली जाते.
- आधुनिक काळात राष्ट्रीय महिला आयोगाच्या कार्याचे स्वरूप वाढले आहे.
- महिलांच्या वाढत्या समस्या त्यांच्या संरक्षणाच्या दृष्टीने महिला आयोगामार्फत विविध योजना आखल्या जात आहेत.

संदर्भ ग्रंथसुची :-

- 1) लोकराज्य
- 2) प्रा. अतुल महाजन-समता, सामाजिक न्याय आणि लिंगभेद - यशदा, पुणे
- 3) डॉ. लक्ष्मण कोतापल्ले-भारतातील सामाजिक कल्याण प्रशासन विद्या बुक्स पब्लिशर्स, औरंगाबाद.
- 4) रंजन कोळंबे - मानव संसाधन विकास
- 5) बी.एस.वाघमारे - मानव संसाधन विकास आणि मानवाधिकार



147.

भारतातील स्त्री सक्षमीकरणाची वाटचाल - एक दृष्टिक्षेप

प्रा. डॉ. राजेंद्र ज्ञा. शिंदे

(राज्यशास्त्र विभाग प्रमुख)

ए.सी.एस. कॉलेज शंकरनगर, ता.बिलोली जि. नांदेड

प्रस्तावना -

वर्तमान परिस्थितीत जागतीक पातळीवर परिवर्तन व विकासाच्या क्षेत्रात भारताचे स्थान अव्वल राहण्यासाठी देशातील स्त्री - पुरुषांनी विविध क्षेत्रात झपाटयाने प्रगती करणे आवश्यक आहे. शिक्षण, उद्योग, प्रशासन, आर्थिक सेवा क्षेत्रात स्त्री - पुरुष समानतेची नितांत गरज आहे. स्त्री - पुरुष परिवर्तन व विकासरथाचे दोन चाके आहेत. भारतीय समाजात अनेक शतकापासून स्त्रीला परंपरेच्या बंधनात अडकवून ठेवले आहे. खरे तर पुरुषांच्या बरोबरीने स्त्री हा देखील एक महत्वाचा घटक आहे. ऐतिहासिक कालखंडातही स्त्रीने देशातील सामाजिक, सांस्कृतिक, आर्थिक, राजकीय प्रगतीमध्ये अत्यंत महत्वाची भूमिका पार पाडलेली आहे. असे असले तरी स्त्रियांच्या प्रगती व अधोगतीच्या अनेक अवस्था पहावयास मिळतात. मनुस्मृतीने स्त्री वर्गाला पारतंत्र्यात ढकलले. स्त्रीला कधीच स्वातंत्र्य नसते हे तत्व त्याने निर्माण केले. ती बाल्यअवस्थेत पित्याच्या, तरुणपणी पतीच्या तर म्हातारपणी मुलाच्या आज्ञेत असते असे म्हटले. अगदी अलिकडील कालखंडात विशेषतः ब्रिटिश राजवटीमध्ये या परिस्थितीत हळूहळू बदल होत गेला. भारतीय स्त्रिला त्यांच्या मुलभूत, नैसर्गिक, कायदेशीर, हक्कांची जाणीव निर्माण करण्याचे प्रयत्न होऊ लागले.

प्रस्तुत शोधनिबंधामध्ये प्रथम आपण स्त्री सक्षमीकरणाचा अर्थ समजून घेणार आहोत. भारतीय स्त्री सक्षमीकरणाची वाटचाल कशा पध्दतीने झाली हे अभ्यासत असताना भारताच्या ऐतिहासिक काळाचा थोडक्यात आढावा घेण्याचा प्रयत्न केला आहे. स्वातंत्र्यानंतर स्त्रियांच्या प्रगतीची वाटचाल कशा पध्दतीने झाली ? स्त्रियांकडे बघण्याचा पारंपारिक दृष्टीकोन बदलला का ? भारतीय संविधानातील त्या बाबतीत कोणत्या तरतुदी करण्यात आल्या ? वर्तमान काळ जागतिकीकरणाचा आहे. स्त्री सक्षमीकरणासंदर्भात बाजार अर्थव्यवस्थेच्या परिणामांची साधकबाधक चर्चा करून यातून निश्चित व उचित मार्ग कोणता ? याचाही परामर्श आपण या ठिकाणी घेत आहोत. शेवटी स्त्री सक्षमीकरण सामर्थ्यशाली राष्ट्रासाठी किती उपयुक्त व संयुक्तिक ठरणार आहे. यावर एक दृष्टिक्षेप टाकण्याचा प्रयत्न या ठिकाणी करण्यात आला आहे. ॥१॥

स्त्री सबलीकरण - अर्थ -

महिलांनी स्वतःमधील सुप्तबुद्धी, सामर्थ्य व क्षमता ओळखून आत्मविश्वासाने स्वतःची एक सकारात्मक प्रतिमा निर्माण करणे म्हणजे सबलीकरण होय.

महिलांनी स्वतःच्या बुद्धीमत्तेला, नैसर्गिक शक्तीला फुलवणे, स्वतःची ओळख, विचार स्वातंत्र्य, अभिव्यक्ती व जीवनाच्या प्रत्येक क्षेत्राला हाताळण्याचे सामर्थ्य निर्माण करणे म्हणजे सबलीकरण होय.

महिलांनी केवळ स्वतःची क्षमता ओळखणे किंवा त्यांना जाणीव करून देणे म्हणजे सबलीकरण नव्हे, तर स्त्रियांना क्षमतेच्या जाणिवेबरोबरच त्यांना आपली क्षमता सिध्द करण्याच्या संधी उपलब्ध करून देणे म्हणजेच खऱ्या अर्थाने महिला सबलीकरण होय. ॥२॥

भारतीय समाजामध्ये ज्या अनेक समस्या आहेत. त्यामध्ये ' लिंग भेदभाव ' एक अतिशय गुंतागुंतीची व व जटील अशी समस्या आहे. किंबहुना इतर अनेक समस्यांचे मुळ लिंग भेदभावाच्या समस्येत असल्याचे दिसून येते. शेंकडो वर्षापासून ' स्त्री - अबला ' अशा चुकीच्या समजुतीतून तिला शिक्षणापासून वंचित ठेवण्यात आले. घराच्या चार भिंतीमध्ये तिला व्यस्त ठेवण्यात आले. परिणामी बहुसंख्य स्त्रियांमधील प्रज्ञा, बुद्धीमत्ता दीर्घकाळ डावलली गेली. भारतासारख्या खंडप्राय देशातील समाजव्यवस्थेमध्ये पुरुषांचे हुकमी व एकतर्फी वर्चस्व प्रस्थापित झाले. समाजाचा अर्धा घटक (५०% घटक) असलेला महिला वर्ग बौद्धिक क्षमतेचा वापर करण्यास दीर्घकाळ मुकल्यामुळे एकूणच मानव जातीचे प्रचंड नुकसान झाले. भारतामध्ये उत्तर वैदिक काळापासून स्त्री वर्ग फार मोठ्या प्रमाणात उपेक्षित राहिला, सामाजिक, आर्थिक क्षेत्रात मोठ्या प्रमाणात विषमतेचे बीज यामुळेच रोवले गेले. पुढील काळात याच बीजाचे मोठ्या विषारी वटवृक्षात रुपांतर झाले त्यातूनच विविध सामाजिक समस्या निर्माण झाल्या.

इ.स. पूर्व सहाव्या शतकातील जैन, बौध्द चळवळीने प्रथम या विषारी वटवृक्षावर आघात केले व समतेच्या दिशेने पाऊल उचलण्याचा प्रयत्न केला. या चळवळींनी स्त्रियांना पुरुषाबरोबरीचे हक्क व अधिकार मिळवून देण्याचा म्हणजेच स्त्री - पुरुष समतेचा अंगिकार केला. गौतम बुध्दांनी स्त्रियांना संघात प्रवेश देऊन त्यांना दुःख मुक्तीचा राजमार्ग मोकळा करून दिला. 'भिव्कूणी संघ'

स्थापन करुन समस्त स्त्रियांना दुःखमुक्तीचे द्वार उघडे करणारे तथागत गौतम बुध्द हे भारतीय इतिहासातील प्रथम पुरुष ठरते. आम्रपाली या गणिकेनेही गौतम बुध्दांचे शिष्यत्व पत्करले होते हे सर्वज्ञात आहे. जैन धर्म संस्थापक वर्धमान महाविहारे हे सुध्दा स्त्री स्वातंत्र्याचे पुरस्कर्ते असल्याने तत्कालीन अनेक स्त्रियांनी जैन धर्माची दिक्षा घेतली होती. या धर्मात महिलांचा 'श्रमणी संघ' अस्तित्वात होता. या श्रमणी संघात सुमारे ३६ हजार श्रमणी होत्या असा उल्लेख आढळतो. थोडक्यात असे म्हणता येईल की बौध्द व जैन चळवळीने लिंगभेद विषयक सामाजिक मानसिकता बदलण्याचा प्रत्यक्ष प्रयत्न आपल्या कृतीतून केला होता. यामुळे काही अंशी आशादायक वातावरण निर्माण झाले, तरीही स्त्री पुर्णांशांने स्वतंत्र होऊ शकली नाही.

बाराव्या शतकात कर्नाटकात म. बसवेश्वर तसेच महाराष्ट्रातील संत परंपरेनेही समताधिष्ठित दृष्टिकोनाचा प्रसार करण्यावर भर दिला. जातीव्यवस्था, स्त्री - पुरुष भेदभाव निर्मुलनाच्या दृष्टिकोनातून बसवेश्वरांनी स्थापन केलेल्या अनुभव मंडपामध्ये स्त्रियांचाही समावेश होता. संशोधनाअंती असे सिध्द झाले आहे की, अनुभव मंडपातील पंस्तीस शरणींची वचनसंपदा आजतागायत उपलब्ध झाली आहे. एवढेच नव्हे तर संकव्वा नावाची पुर्वायुष्यातील वेश्याने बसवेश्वरांचे अनुयायित्व पत्करले होते. महाराष्ट्रातील संत परंपरा ही स्त्री सुधारणावादी होती असे दिसते. स्त्रियांकडे उपभोग्य वस्तू म्हणून पाहण्याच्या सामाजिक मानसिकतेविरुध्द संतानी जागृती केली. 'कान्होपात्रा' या नावाच्या सिन्ने पंधराव्या शतकात 'विषय त्याग करा, नामभक्ती करा' असा उपदेश आपल्या अभंगातून दिला. एका अर्थाने लिंगभेद विषयक स्त्रियांना दुय्यम स्थान देण्याच्या सामाजिक मानसिकतेविरुध्द जागृतीच्या कान्होपात्राचा हा दृष्टीकोन होता. याच परंपरेत संत मुक्ताबाई, संत जनाबाई, बहिणाबाई यांचाही उल्लेख करावा लागेल. मध्ययुगातून आधुनिक युगात प्रवेश करत असताना हळूहळू का होईना पण स्त्रियांच्या दर्जामध्ये परिवर्तन होत गेली. पंधराव्या शतकात युरोपमध्ये जी प्रबोधनाची चळवळ सुरु झाली तिला भारतात यायला एकोणिसावे शतक उजडावे लागले. या कालखंडात स्त्रिया संदर्भातील विविध समस्या अक्राळविक्राळ रूप धारण केलेल्या होत्या. सतीप्रथा, बालविवाह, केशवपन, जरठ विवाह, बालिकाह त्या, विधवा विवाह विरोध, स्त्री शिक्षण इत्यादी समस्यांनी ग्रस्त समाजाला बाहेर काढण्यासाठी अनेक समाजधुरीनांनी निकराचा लढा दिला. यामध्ये प्रामुख्याने राजा राममोहन रॉय, ईश्वरचंद्र विद्यासागर, महात्मा जोतीराव फुले, डॉ. बाबासाहेब आंबेडकर, वि.रा. शिंदे, र.धो. कर्वे यांचे नांव अग्रक्रमाने घ्यावे लागेल. या समाजधुरीनांनी स्त्रियांना पुरुषांच्या बरोबरीने समानतेची वागणूक मिळवून देण्याचा प्रयत्न एकोनिसाव्या व विसाव्या शतकामध्ये जाणिवपूर्वक केला.॥३॥

भारतीय स्वातंत्र्यानंतर राजकारणात स्त्रियांचा सहभाग वाढावा यासाठी भारतीय राजकारणातील नेतृत्व व्यासपीठावरून जे बोलतात ते वास्तवात आणण्यासाठी का प्रयत्न करत नाहीत. पंचायत राज व्यवस्थेमध्ये महिलांना ५०% टक्के आरक्षण देऊ केले. पण संसदेत ३३% आरक्षण देण्या बाबतीतले बिल गेल्या पंधरा वर्षांपासून रखडलेले आहे. शेंकडो वर्षांपासून पुरुषप्रधान मनोवृत्तीच्या विळख्यात अडकून पडलेल्या स्त्रियांनी स्वतःला सिध्द करुन मोकळा श्वास घेण्याचा प्रयत्न सुरु केला आहे. तिच्या राजकारणातील प्रवेशामुळे ती घराचा उंबरठा ओलांडताना दिसत आहे. बदलेल्या समाजव्यवस्थेतील विभक्त कुटुंब रचना व बदलेल्या अर्थव्यवस्थेत गरजू म्हणून ती अर्थाजनासाठी घराबाहेर पडली. ती बऱ्यापैकी आर्थिकदृष्ट्या सक्षम बनत आहे पण पुरुषीव्यवस्थेतून व संस्कारातून ती विचारांनी स्वतंत्र झाली असे म्हणता येणार नाही. देशातील आर्थिक, राजकीय व्यवस्थेच्या नाड्या या पुरुषप्रधान व्यवस्थेकडेच आहेत. परिणामी भारतीय संसदेतील व विधीमंडळातील महिलांची संख्या हाताच्या बोटावर मोजण्या इतकीच आहे. समाजातील विविध क्षेत्रात आपल्या कामाचा ठसा कायम उमठवणारी, आपली स्वतंत्र ओळख निर्माण करणारी स्त्री राजकारणाकडे मात्र पाठ फिरवताना दिसते. समाजातील अनेक स्त्रिया समाजकारणात रमल्या, समाजसंस्थेशी जुळलेले त्यांचे नाते हे राजकारणात तितक्या प्रमाणात जुळलेले दिसत नाही. समाजात वावरत असताना तिचे प्रश्न, तिच्यावरील अन्याय, लैंगिक शोषण, हक्क, कौटुंबिक हिंसा, मानसिक, आर्थिक परावलंबन या भोवती स्त्रीया एकत्र आल्या. त्यातून चळवळी निर्माण झाल्या, काही सकारात्मक बदलही झाले. महिलांसाठी असणारे कायदे अधिक सक्षम व कडक झाले. राजकीय क्षेत्रातील तिच्या सहभागाबाबत मात्र आजही पुरुषप्रधान संस्कृतीचा पगडा कायम असल्याचे स्पष्टपणे दिसते हे मान्य करावे लागेल.

भारतीय राज्यघटनेमध्ये कलम १४ मध्ये 'कायदयापुढे समानता' हे तत्व स्विकारले आहे. तसेच लिंगभेद करता येणार नाही. समान कामासाठी समान वेतन, समान न्याय हे कलम १५,१६ नुसार भारतीय महिलांना राज्यघटनेने हमी दिली आहे. त्यामुळे भारत हा पुरोगामी विचारांचा देश असे वाटते. मात्र प्रत्यक्षात वास्तव स्त्रियांची स्थिती अतिशय निराशजनक अशी आहे. १९९३-१९९४ मध्ये भारतीय राज्यघटनेमध्ये ७३ व ७४ वी घटनादुरुस्ती करण्यात आली. त्यानुसार महिलांना प्रथम ३३% नंतर ५०% पर्यंत आरक्षण मिळाले. आजघडीला जवळपास दिड लाखाहून अधिक महिला विविध पदावर कार्य करताना दिसून येतात. सुरुवातीच्या काळात आणि आजही एखादा अपवाद वगळता झेडा वंदनाची संधीही त्यांना दिली जात नव्हती / नाही. संबंधित महिलेच्या पती, मुलगा, वडील यांचाच तो मान असतो. अशी जणू काही प्रथाच पडलेली दिसते. आज काही प्रमाणात तो अधिकार स्त्रियांनी मिळवलेला आहे. पण तो ही सार्वत्रिक असा नाही.

कौटुंबिक जबाबदाऱ्या, पुरेसे आर्थिक बळ नसणे, राजकारणाचे वाढते गुन्हेगारीकरण, चारित्र्यहननाची भिती आणि दहशत या कारणास्तव मोठ्या पातळीवरील निर्वाचनात्मक राजकारणात स्त्रीया पुढे येण्यास तयार नसतात. निर्वाचनात्मक राजकारणात

यशस्वी होऊन ज्या स्त्रिया राज्य अथवा केंद्रीय पातळीवर संधी मिळाली अशा स्त्री प्रतिनिधी देखील अपवादात्मक स्थितीत असल्याचे चित्र पहावयास मिळते. स्त्रीयांचे प्रश्न या बाबतीत त्या जेवढ्या प्रभावी भूमिका घेतात तितक्या प्रमाणात त्या संरक्षण, औद्योगिक धोरण, व्यापारविषयक धोरण, शेती, माहिती तंत्रज्ञान या महत्वाच्या प्रश्नावर फारशा बोलताना दिसत नाहीत. निवडणूकीच्या राजकारणातील सार्वजनिक क्षेत्र हे गुन्हेगारी, अवैध मार्ग, गुंडगिरी बाहुबल यांनी व्यापल्यामुळे स्त्रियांसाठी राजकारणातील सहभाग हे क्षेत्र वर्तमानकाळातही आव्हानात्मक असेच असल्याचे दिसते. या संदर्भात विविध राजकीय पक्ष व त्यांचे प्रमुख यांची मानसिकता नाही तेवढी सकारात्मक असल्याचे दिसत नाही. राजकीय पक्षांच्या महिला आघाड्यातून आंदोलन व मोर्चे यातून अतिशय आत्मविश्वासाने व कनखरपणे वावरणारी महिला प्रत्यक्ष व्यासपीठावर आपली स्वतंत्र ओळख निर्माण करू शकत नाही. राजकीय पातळीवर महिलांनी आक्षेप व पुरुषांनी घेतलेले आक्षेप यामध्ये पुरुषांच्या आक्षेपांचीच दखल घेतली जाते. स्थानिक पातळीवर काम करताना पुरुषी मानसिकतेकडून होणारा त्रास अशा त्या संदर्भातील तक्रारी पक्ष नेतृत्वाकडून त्याची दखल घेतली जात नाही. परिणामी महिला नेतृत्व राजकारणात आपला प्रभाव निर्माण करू शकत नाही. भविष्यात मुख्य प्रवाहात येण्यासाठी स्त्री नेतृत्वाला आणखी एकत्रित संघर्ष करण्याशिवाय पर्याय नाही असेच म्हणावे लागेल. ||४||

जागतिकीकरणाच्या वर्तमान वातावरणात आपण आज जगतो आहोत. आज बाजार संस्कृती विकसीत होऊ पहात आहे. या बाजार संस्कृतीचा प्रभाव भारतातील मध्यम वर्गावर विशेष करून पडत असल्याचे दिसत आहे. या संस्कृतीमध्ये स्त्रीयांचे स्थान कसे असावे ? व कसे आहे ? हा अत्यंत महत्वाचा मुद्दा आहे. एकीकडे आजची स्त्री आपल्या माणूसपणाच्या, समतेच्या हक्कासाठी लढताना दिसते, काही प्रमाणात त्यात तिला यश येताना दिसते. त्याचवेळी दुसरीकडे आजची बाजार संस्कृती तिला तिच्या पारंपारिक रूप - सौंदर्याच्या प्रतिमेत चिरेबंदी चौकटीच्या तुरुंगात कायमची डांबून ठेवू पाहत आहे. या बाजार संस्कृतीमध्ये तिचा देह, चेहरा, डोळे, शरीर हे प्रदर्शनातील वस्तू झाले आहेत. ती मार्केटिंगचे माध्यम झाली आहे. तिची अवस्था एखाद्या यंत्राप्रमाणे झाली आहे. जाहीरात, मॉडेलिंग, सिनेमा, फॅशन या क्षेत्रात तिला पुरुष गिन्हाईकांना आकर्षित करण्याचे एक साधन म्हणून वापरल जात आहे. फक्त वेश्याच देहविक्री करतात अस नाही तर मॉडेलिंग करणाऱ्या, जाहिरात करणाऱ्या, फॅशनच्या दुनियेत काम करणाऱ्या, अॅटम गर्ल, सेक्स सिम्बॉल बनणाऱ्या आधुनिक स्त्रियाही एक प्रकारे आपलं सौंदर्य - रूप विक्रीच करीत असतात. मल्लिकाशेरावत सारख्या नटीला ३१ डिसेंबर च्या १ तासाच्या नृत्यासाठी पन्नास लाख रुपये दिले जात आहेत. पैसेवाल्या नवश्रीमंत पुरुषांना स्त्री ही पैसे उकळण्याचे ठिकाण वाटते आहे. उद्योगधंद्याचे करार करण्यासाठी, कंत्राटे मिळविण्यासाठी, अधिकाऱ्यांना खुष करण्यासाठी, स्त्रीच्या स्त्रीत्वाचा उघड वापर होते अशी लाजीरवाणी अवस्था बाजार संस्कृतीमधून पुढे येऊ पहात आहे. दुसरीकडे जिवणाच्या सर्वच क्षेत्रात अगदी केवळ पुरुषांची राखीव क्षेत्र म्हणून ओळखल्या जाणाऱ्या क्षेत्रात स्त्री आपलं कर्तृत्व, सामर्थ्य सिध्द करते आहे. इंजिनियर, व्यावसायिक, उच्च अधिकारी प्रशासक, निर्माती, दिग्दर्शिका, उद्योजक, कलावंत, अशा विविध क्षेत्रात ती पुरुषांच्या बरोबरीने कार्य करताना दिसते आहे. काही दशकापूर्वी केवळ घर एके घर असे क्षेत्र असणारी स्त्री आज विमान, रेल्वे, अंतराळ इत्यादी क्षेत्रात नावलौकीक मिळवत आहे म्हणजेच एका बाजूला ती स्वतंत्र, कर्तृत्ववान होते आहे, तर दुसऱ्या बाजूला बाजार संस्कृती तिला पारंपारिक सौंदर्यसंपन्न विक्री वस्तूमध्ये करकचून बांधून ठेऊ इच्छित आहे. अशा दुहेरी चक्रव्यूहात भारतीय स्त्री अडकली आहे. तिला या चक्रव्यूहाचा भेद करावाच लागणार आहे. तिच्या सौंदर्याने नव्हे तर तिच्या कर्तृत्वाने, ज्ञानाने, प्रतिभेने ती ओळखली जावी अशी माणूसपणाची प्रतिमा ओळख तिला निर्माण करावी लागणार आहे. हे एक फार मोठे आव्हान स्त्रियांना आजच्या संक्रमण अवस्थेतून जाताना पेलावं लागणार आहे. अर्थात त्यासाठी पुरुषांची आणि समाजाची साथ तिला हवी आहे. तिला पक्षपात नको तर समान न्याय हवा आहे. पुरुषांनी तिला मानवतेत, समानतेत वागवावं आणि सहकारी मानावं एवढीच तिची माफक अपेक्षा आहे. ||५||

एक बाब सुर्यप्रकाशाएवढी स्वच्छ आहे की स्त्रियांना आजही केवळ भारतातच नव्हे तर संपूर्ण जगातच कमी - अधिक प्रमाणात दुय्यम स्वरूपाची वागणूक मिळते. लिंगभेद, स्त्री हिंसाचार, घटस्फोट, अपहरण, जाळून मारणे, अॅसिड फेकणे, स्त्री - भ्रूणहत्या या सारख्या घटनेतून महिला मोठ्या प्रमाणात मृत्यूला सामोरे जाताना आपणास दिसून येतात. अशा घटना दैनंदिन जीवनात आपणास प्रत्यक्ष - अप्रत्यक्ष, आजू-बाजूला, देशविदेशात सातत्याने घडताना दिसून येतात. यावरून आज आपण एकविसाव्या शतकात वाटचाल करत असलो तरी स्त्रीला अजूनही पुरुषप्रधान समाजव्यवस्थेने माणूस म्हणून स्विकारलेले दिसून येत नाही. परिणामी हजारो स्त्रीया विविध कारणास्तव अन्याय, अत्याचार व मृत्यूला सामोरे जात आहेत. इ.स. २००५ मध्ये महिला सक्षमीकरण कायदा पारित करून देशात महिलांच्या संदर्भात सुरक्षाकवच निर्माण करण्याचा कायदा निर्माण केला गेला. ज्यामुळे भारतीय समाजातील विविध रुढी परंपरा, प्रथा- परंपरेला फाटा देऊन महिलांना नवजीवन देणारा हा कायदा आहे असेच म्हणावे लागेल. एकेकाळी चुल आणि मुल सांभाळणारी चार भितींच्या आत बंदिस्त जीवन जगणारी तोंड असून मुकी बनलेली, डोळे असून आंघळी झालेली, बुद्धी असून शिक्षणाअभावी अज्ञान ठरलेली परिणामी लाचार, गुलाम, दासी बनलेली स्त्री महिला सक्षमीकरणामुळे आज डोळस बनली आहे. बुद्धीप्रामाण्यवादी बनण्याचा प्रयत्न करत आहे. समाजकारण, धर्मकारण, अर्थकारणात अग्रेसर बनू पाहत आहे. महिलांना आपल्या प्राचीन इतिहासातील दुय्यमपणाची तुच्छ, कनिष्ठ गुलाम, दासी या बाबींची चीड होती. ती आज त्यांच्या कर्तृत्वाला महिला सक्षमीकरणाचे पंखाचे बळ मिळाल्यामुळे त्या स्वतःचे कर्तृत्व निर्माण करू लागलेल्या आहेत. आज महिला खऱ्या अर्थाने राष्ट्रमाता जिजाऊ - सावित्रीच्या लेकी बनून इंदिरा गांधीपासून मदर तेरेसापर्यंत व कल्पना चावला पासून ते कर्णमल्लेश्वरी,

सानिया मिर्झापर्यंत अशा हजारो महिला स्वतःची एक वेगळी ओळख निर्माण करून नव इतिहास निर्माण करू लागल्या आहेत. अर्थात या बाबतीत दुसरी बाजूही विचारत घ्यावी लागेल. महिला सशक्तीकरणाचे वारे केवळ शहरी व सुशिक्षित महिलापर्यंतच मर्यादित ठेवता कामा नये. राजकीय वारसा असलेल्या कुंटूंबातीलच महिला राजकारणात येत आहेत. हे चित्र बदलण्यासाठी काही उपायांची आवश्यकता निश्चित आहे. स्त्रियांच्या सर्वांगीण विकासासाठी पुरुष मानसिकतेत बदल होणे आवश्यक आहे. प्रत्येक राजकीय पक्षाने जाणीवपूर्वक महिलांचा सहभाग व उमेदवारी वाढवली पाहिजे. सामाजिक रुढी, परंपरा, अत्याचारापासून स्त्री मुक्त होण्यासाठी तीव्र प्रयत्नाची आवश्यकता आहे. निवडणुकामधील व राजकारणातील भ्रष्टाचार, गुन्हेगारी व काळ्या पैशांचा वापर संपुष्टात आणणे आवश्यक आहे.

महिलाविषयक प्रगतीसाठी केवळ कायदेशीर तरतूदीच उपयोगाच्या ठरणार नाहीत तर त्यासाठी सामाजिक चळवळी जिवंत व ज्वलंत असल्या पाहिजेत. कुंटूंब व्यवस्था व प्रसार माध्यमांनी महिलांच्या प्रश्ना संदर्भात संवेदनशील असणे आवश्यक आहे. स्त्रियांच्या सक्रीय सहभागाशिवाय भारतासारख्या सर्वांत मोठ्या प्रजासत्ताक राष्ट्राला महासत्तेचे स्वप्न पूर्ण करता येणे अशक्य आहे.

संदर्भग्रंथ -

- १) गोटे शुभांगी, 'महिला सबलीकरण', वरद पब्लिकेशन, औरंगाबाद २००३.
- २) देवळाणकर शैलेंद्र, 'समकालीन जागतिक राजकारण प्रमुख प्रश्न' विद्या बुक्स पब्लिशर्स, औरंगाबाद, २००५.
- ३) शर्मा मंजु, 'भारतीय राजनीति में महिलाओं का योगदान' राज पब्लिशिंग हाऊस, जयपूर, २००९.
- ४) परांजपे शकुंतला, 'काही आंबट काही गोड' श्री. विद्या प्रकाशन, पुणे, १९८८.
- ५) ओझा चित्तरंजन, 'नारी शिक्षा एवं शक्तीकरण', रिंगल पब्लिकेशन्स, नई दिल्ली, २०१०.
- ६) वाणखेले प्रगती - 'आत्मसन्मानाची वाटचाल' (लोकराज्य), महिला व जनसंपर्क महासंचालनालय, महाराष्ट्र शासन, डिसेंबर २००७.
- ७) खंडेला मानचंद - 'महिला सक्षमीकरण', अरिहंत पब्लिशिंग हाऊस, जयपूर, २००८.



148.

कौटुंबिक हिंसाचार - प्रकार आणि स्वरूप**प्रा. डॉ.शिंदे सुरेखा सदाशिवराव**

लोकप्रशासन विभाग प्रमुख

कै. डॉ. शंकरराव सातव कला व वाणिज्य महाविद्यालय, कळमनुरी

प्रस्तावना: भारतातील महिलांबद्दल सर्वसाधारणपणे काही भूमिका मांडणे अवघड आहे. कारण पुरुष प्रधान संस्कृतीने स्त्रियांना नेहमीच प्रत्येक क्षेत्रात दुय्यम दर्जा दिला. पुरुषांच्या तुलनेत सर्वबाबतीत असमानता आणि गौणत्व त्यांना अनुभवायला येते. सामाजिक आणि मानवी विकासाच्या सर्व निदर्शकांसाठी महिलांची पिछेहाट झालेली आपल्याला दिसून येते. ^{०१} परंपरेने बायकी व पुरुषी या दोन शब्दांना काही वेगळे सांस्कृतिक अर्थ दिले आहेत. लिंगभेद मानने हे जीवशास्त्रीय किंवा शास्त्रीय पध्दतीने सुरू झालेले नाही तर ती एक सांस्कृतिक निर्मिती मानली जाते. याचाच अर्थ संस्कृतीने पुरुषाला माणूस म्हणून जे स्थान दिले ते स्त्रीला मिळाले नाही. ^{०२} हे आपल्याला समाजातील स्त्रियांच्या विविध समस्यातून लक्षात येईल जसे. हुंडाबळी, लैंगिक अत्याचार, घटस्फोट, स्त्री - भ्रूणहत्या इ. सामाजिक समस्येबरोबरच कौटुंबिक हिंसाचार ही एक आधुनिक काळातील ज्वलंत समस्या बनत चालली आहे.

भारतीय समाजात स्त्रियांवर अत्याचार होणे हे परंपरागत चालू आहे. स्त्रियांच्या जन्मापासून म्हणण्यापेक्षा आज असे म्हणावे लागेल गर्भात असण्यापासून हा अत्याचार या ना त्या रूपाने सतत चालू आहे. सर्वसाधारणपणे कुटूंबात व्यक्तीला एक प्रकारचे माणसिक व शारीरिक संरक्षण लाभते. परंतु वास्तवात बहुतांश ठिकाणी स्त्रियांसाठी संरक्षणाचे हे केंद्रच त्यांच्यावर होणाऱ्या हिंसाचाराचे माहेरघर बनत चालले आहे. प्रत्यक्ष अप्रत्यक्षपणे कुटूंबातून स्त्रियांवर अत्याचार होत असतात. जसे - नितीनियमांची बंधने, कनिष्ठतेची वागणुक देवून तिचे स्वातंत्र्य हिरावून घेणे, माणसिक छळ केला जातो. असे अत्याचार करणारा घटक प्रामुख्याने पुरुष असतो. परंतु बहुतांशवेळा अशा हिंसाचारात कुटूंबातील इतर स्त्रियांचा वाटा मोठा असल्याचे निदर्शनास येते. असा हिंसाचार बऱ्यावेळा उघडकीस येतच नाही. घराची स्वामीनीच कुटूंबाच्या हिंसाचाराला बळी पडते. अशाप्रकारचे हिंसाचार कधी पत्नीवर, कधी मुलीवर, कधी सूनूवर एवढेच नव्हे तर आधुनिक युगात असेही निदर्शनास येत आहे की कौटुंबिक हिंसाचारास आई ही बळी पडत आहे. थोडक्यात असे म्हणता येईल की त्यामध्ये गरीब - श्रीमंत, उच्चशिक्षित - निरक्षर, शहरी - ग्रामीण अगदी गर्भात असणाऱ्या स्त्रीअभंकापासून ते वृद्ध स्त्रियांपर्यंत कुणीही याला अपवाद नाही. ^{०३}

कौटुंबिक हिंसाचार म्हणजे काय ?

"कौटुंबिक हिंसाचार म्हणजे मारहान, शारीरिक इजा करणे, लैंगिक छळ, भावनात्मक पिळवणूक करणे, गलिच्छ भाषेचा वापर करणे, शिवीगाळ करणे, शारीरिक व माणसिक छळ करणे, वैयक्तीक खर्चासाठी पैसे न देणे इत्यादी कृती करणे होय. " ^{०४}

कौटुंबिक हिंसाचारचे प्रकार : भारतीय समाजामध्ये कौटुंबिक हिंसेच्या प्रकाराचे पुढीलप्रमाणे वर्गीकरण करण्यात आले आहे.

- ०१) पत्नीला मारहान करणे.
- ०२) पत्नीला वाईट वागणुक देणे.
- ०३) नववधुला जाळणे.
- ०४) विधवा स्त्रियांवर अत्याचार करणे.
- ०५) लैंगिक दुर्व्यवहार करणे.
- ०६) वृद्ध महिलांशी दुर्व्यवहार करणे.
- ०७) पत्नीला घराबाहेर हाकलून देणे.
- ०८) कुटूंबातील नातेवाईक असलेल्या स्त्रीवर बलात्कार करणे.
- ०९) मुलींना शिक्षणापासून वंचित ठेवणे.
- १०) विविध कारणावरून स्त्रीला आत्महत्येस प्रवृत्त करणे. इत्यादी ^{०५}

कौटुंबिक हिंसेचे स्वरूप :

"घरगुती हिंसेपासून महिला संरक्षण कायदा २००५ " या कायद्यामध्ये कौटुंबिक हिंसेचे स्वरूप स्पष्ट करण्यात आले आहे. त्याचे विवेचन पुढील प्रमाणे करता येईल.

०१) माणसिक छळ :

माणसिक छळामध्ये कुटुंबातील अत्याचारीत स्त्रीला अविरत खोचकपणे, माहेरचा उध्दार करून घालून पाडून बोलले जाते. घृणास्पद व लाजिरवाण्या शिब्या देवून तिचा अपमान करण्यात येतो. कौटुंबिक घरकामात सतत चुका काढून तिचा आत्मविश्वास कमी करण्याचा प्रयत्न केला जातो. थोडक्यात वरील विविध प्रकारातून तिच्यावर माणसिक तानदेण्याचा प्रयत्न केला जातो. ही फार मोठी घातक हिंसा आहे.

०२) शारीरिक छळ :

यामध्ये अतिश्रम, मारझोड आणि दुखापत इ. बाबींचा समावेश होतो. कनिष्ठ स्तरामध्ये पतिने पत्नीला मारणे हा पतीचा हक्कच समजला जातो. एवढेच नव्हे तर सुशिक्षित घराण्यातून सुध्दा बहुतांशवेळा पत्नीला मारहान करण्यात येते. लोकलाजेस्तव स्त्रीयां याची वाच्यता करीत नाहीत. अर्थार्जन करणाऱ्या स्त्रियांच्या चारित्र्यावर संशय घेवून त्यांचा छळ केला जातो. अशाप्रकारच्या हिनकस व माणूसकी विरहीत प्रकारांना समाजातील किती तरी महिलांना कुटुंबातून सामोरे जावे लागते.

०३) उपासमार :

कौटुंबिक हिंसाचाराचा आनखीन एक असा मुद्दा समोर येतो की, केवळ शारीरिक व मानसिक छळ करून तिच्यावरचे अत्याचार थांबत नाहीत. तर प्रसंगी तिची उपासमार ही केली जाते. तर काही कुटुंबातून सुनेला शिळे व उष्टे अन्नही देण्यात येते. यावरून असे म्हणता येईल की, तिच्याकडून अति शारीरिक श्रमाची अपेक्षा केली जाते. परंतु पुरेसा व सकस आहार दिला जात नाही.

०४) हुंडाबळी :

स्त्रियांवरील कौटुंबिक हिंसाचाराचा कळस म्हणजे हुंडाबळी होय. स्वार्थापायी मुलाच्या विवाहात हुंडा दिला नाही किंवा कमी दिला तर त्या नवविवाहीतेचा शारीरिक व माणसिक छळ केला जातो. तिला आत्महत्येस प्रवृत्त केले जाते. किंवा तिला जाळले जाते. भारतातील सर्वच राज्यांमधून हुंडाबळीच्या घटना दिवसेंदिवस वाढतच आहेत.^{०६}

अशा प्रकारे कौटुंबिक हिंसेचे स्वरूप आहे. विशेष बाब आपल्याला लक्षात घ्यावी लागेल की, एखाद्या स्त्रीवर कुटुंबातील व्यक्तीनी अन्याय अत्याचार केला तरी तो अपराध किंवा गुन्हा आजही समजला जात नाही. शेजारच्या लोकांना कौटुंबिक हिंसेसंदर्भात माहिती झाली तरी ते पोलिसामध्ये तक्रार करीत नाहीत. कारण घरगुती हिंसा ही त्या कुटुंबाची खाजगी बाब आहे असेच समजले जाते. परंतु कायद्याच्या दृष्टीने मात्र हा गुन्हा आहे. हिंसा करणारी व्यक्ती ही पिडीत व्यक्तीची नातेवाईक असते. त्यामुळे ती व्यक्ती तक्रार करत नाही. त्यामुळे अर्थातच हिंसा करणाऱ्या व्यक्तीला प्रोत्साहन मिळते. म्हणूनच दिवसेंदिवस अशा घटनांमध्ये वाढ होताना आढळून येत आहे. ही एक मोठी सामाजिक समस्या बनली आहे. ही समस्या सोडवण्यासाठी स्त्रियांनी स्वतः जागृत होऊन त्याचा प्रतिकार केला पाहिजे. म्हणजेच प्रत्येक स्त्रीमध्ये आत्मविश्वास निर्माण झाला पाहिजे. तिने आत्महत्येचा मार्ग न स्वीकारता अन्यायाचा प्रतिकार केला पाहिजे. असं जर आपल्याला वाटत असेल तर प्रत्येक आईवडीलांनी मुलीला लग्न होऊन सासरी जाताना हा विश्वास द्यावा की, सासरी तू व्यवस्थित वाग. परंतु जर व्यवस्थित राहूनही तुझी अवहेलना झाली, मारझोड झाली तर तुझ्यासाठी माहेरचं आंगण आहे. माहेरच एक घर आहे. माहेरची मायेची उब देणारी माणसं आहेत. हा विश्वास जर प्रत्येकाने आपल्या मुलीमध्ये रूजवला तर नक्कीच ती आत्मविश्वासाने होणाऱ्या अन्यायाचा प्रतिकार करेल. सामाजिक समस्या बनू पाहणाऱ्या कौटुंबिक हिंसाचाराला आळा बसू शकेल.

संदर्भ सूची :

- ०१) योजना मासिक : भारताच्या संदर्भात महिला सबलीकरण पृष्ठ : १७
 ०२) Editor : Digambar Riode - Problems of women in India Page No. : १०७
 ०३) डॉ. ए. एस. पैठणे, डॉ. साधना जावळे - भारतीय समाज : प्रश्न आणि समस्या पृष्ठ : ६१
 ०४) डॉ. प्रदिप आगलावे - भारतीय समाज : प्रश्न आणि समस्या पृष्ठ : ७५
 ०५) डॉ. प्रदिप आगलावे - भारतीय समाज : प्रश्न आणि समस्या पृष्ठ : ७५
 ०६) प्रा. डी. एल. तोरणे व प्रा. सौ. जयश्री महाजन - भारतीय समाज : प्रश्न आणि सामाजिक समस्या



149.

भारताच्या संदर्भात महिला सबलीकरण

प्रा.डॉ. टि.जी. सिराळ

अर्थशास्त्र विभाग प्रमुख,

नागनाथ कला, वाणिज्य व विज्ञान महाविद्यालय, औंढा-नागनाथ जि.हिंगोली

राष्ट्राच्या विकासासाठी, समुदायाच्या, कुटुंबाच्या विकासासाठी आणि कल्याणासाठी लिंगभाव समानता अर्थात स्त्री-पुरुष समानता आणि महिलांचे सक्षमीकरण अत्यंत आवश्यक आहे, हे बहुसंख्य देशांनी आज मान्य केले आहे. ज्या कुटुंबात, समाजात, देशात निम्मी लोकसंख्या असलेल्या स्त्रिया आणि मुलींना सन्मानाने वागवले जात नाही, त्या मुक्त नाहीत, आनंदी नाहीत, त्या कुटुंबाची, समाजाची, राष्ट्राची भरभराट होऊ शकत नाही. तिथे आनंद नांदू शकत नाही.

केवळ भारतातच नव्हे तर जगातल्या बऱ्याच देशांमध्ये स्त्री पुरुषांमध्ये भेदभाव केला जातो. सर्व पातळ्यावरील निर्णय प्रक्रियेपासून महिलांना दूर ठेवले जाते. अधिकारापासून वंचित ठेवले जाते. याला कारण म्हणजे सर्वत्र प्रचलित असलेली पितृसत्ताक पध्दती. अशा समाजव्यवस्थेमध्ये महिलांपेक्षा पुरुष श्रेष्ठ मानले जातात. साधनसंपत्ती, निर्णय प्रक्रिया आणि विचारसरणी यांच्यावर पुरुषांचे जास्त नियंत्रण असते. महिलावरील हिंसाचार हा या पितृसत्ताक व्यवस्थेचा भागच मानला जातो. हिंसा किंवा हिंसाचाराचा धाक दाखवून महिलांना ताब्यात ठेवले जाते. संयुक्त राष्ट्रसंघाच्या म्हणण्यानुसार, प्रत्येक तीन स्त्रियांपैकी एका स्त्रिला अत्याचाराचा अनुभव येतो. याचाच अर्थ, सुमारे एक अब्ज स्त्रियांना हिंसाचाराला सामोरे जावे लागते. जगात सध्या हेच महायुद्ध चालू आहे आणि सर्वात दुःखदायक बाब अशी की ते कुटुंबातच खेळले जात आहे.

भारतातील महिला अधिकाराच्या उतरंडीवर सर्वात खालच्या स्थानावर:

भारतातील महिलांबद्दल सर्वसाधारणपणे काही भूमिका मांडणे अवघड आहे. कारण ठिकठिकाणच्या महिलांच्या परिस्थितीमध्ये खूप फरक आढळून येतो. त्या वेगवेगळ्या वर्ग, जाती, धर्म, समुदायातील आहेत. पण त्यांच्यात एक समान धागा आहे आणि तो म्हणजे त्या बहुसंख्या जणींना पितृसत्ताक समाजरचनेचा आणि विचारसरणीचा जाच सहन करावा लागतो. पुरुषांच्या तुलनेत सर्व बाबतीतील असमानता आणि गौणत्व त्यांना अनुभवायला येते. सामाजिक आणि मानवी विकासाच्या सर्व निदर्शकांमध्ये महिलांची पिछेहाट झालेली आपल्याला दिसून येते. भारतातील स्त्रियांचे पुरुषांशी असलेले प्रमाण जगामध्ये सर्वात कमी आहे. त्यांची आयुर्मर्यादा ही पुरुषांपेक्षा कमी आहे. आरोग्य, पोषण आणि शिक्षण या पातळ्यावर देखील त्या पुरुषांपेक्षा लक्षणीयरीत्या कमी स्थानावर आहेत. बहुतांश महिला या कमी कौशल्याच्या आणि कमी पैसे देणाऱ्या कामांवर राबत असतात. पुरुषांपेक्षा त्यांना कमी वेतन मिळते. साहजिकच त्यांचे उत्पन्नही पुरुषांच्या तुलनेत कमी असते. मालमत्तेवर महिलांचा अधिकार किंवा उत्पादनांच्या साधनांवर त्यांचे नियंत्रण हे अगदी क्वचितच आढळून येते. महिला कुटुंबप्रमुख असणाऱ्या घरांची संख्या आपल्या देशात आता वाढू लागली आहे. पण खेदाची गोष्ट अशी की ही सगळी अत्यंत गरीब कुटुंब आहेत. राजकीय आणि सामाजिक क्षेत्रातील निर्णय प्रक्रियेत महिलांचा सहभाग कधीही १० टक्क्यापेक्षा जास्त नाही. कायदेविषयक अधिकारापासून तर त्यांना दूरच ठेवण्यात आले आहे. त्यांचे आयुष्य ज्या नियमाने चालवले जाते ते सामाजिक, आर्थिक, कायदेविषयक, राजकीय, नियम बनवण्यात त्यांच्या म्हणण्याला फारच कमी किंमत असते. त्यामुळे त्या या सगळ्या व्यवस्थेच्या अंकित राहतात.

देशातील सगळ्या नव्हे पण बऱ्याचशा भागांमध्ये मुलींना प्रतिकूल परिस्थितीशी सामना करावा लागतो. त्यांच्यावर अनेक ओझी असतात आणि सततची भीती त्यांच्या मनामध्ये दडलेली असते. ओझे असते, उपेक्षेचे, भेदभावाचे, घरकामाचे, लहान भावंडाना सांभाळण्याचे, घराबाहेर पडून काम करण्याचे. मूली कायम भीती बाळगूनच जगत असतात. सुरुवात होते जन्माच्या आधीपासून एखाद्या स्त्रीला मुलगी होणार आहे हे कळले तर तिला गर्भपात करायला सांगतात, त्यांची भीती असते. मुलींना भीती असते विषप्रयोग होण्याची भीती असते उपेक्षित जीवन जगायला लागण्याची आणि भीती असते ती मेली तरी कोणाला त्याचे काही न वाटण्याची भीती असते. पुरेसे प्रेम, ममता न मिळण्याची भीती असते, कोणी काळजी न घेण्याची, पोषक आहार न मिळण्याची, वैद्यकीय मदत, शिक्षण न मिळण्याची, याशिवाय आपल्या मुलींना भीती असते लैंगिक गैरवर्तनाची आणि हे वर्तन त्यांच्याशी लैंगिक चाळे करण्यापासून ते बलात्कारपर्यंत काहीही असू शकते. सुधारित आणि अतिशय कडक कायदे होऊनही निर्घण सामूहिक बलात्काराचे प्रमाण वाढतच आहे. लग्नानंतरही त्यांना ऐकटेपणाची, सासरच्या परिस्थितीशी जमवून घेता येईल की नाही याची, मानसिक आणि शारिरीक छळाची भीती वाटत राहाते.

महिला आंदोलने, नागरी समाज संघटना यांच्यामुळे निर्माण झालेला दबाव, सरकारने केलेली कृती याचा खरोखरच सकारात्मक परिणाम महिलांची स्थिती बदलण्याबाबत दिसून आला. उदाहरणार्थ स्त्री-पुरुष समानतेबाबत लोकांच्यात जागृती होत आहे. समाजात सध्या स्त्रीला गौण स्थान दिले जात आहे हे मान्य होऊन ते बदलण्याची गरज आहे हे लोकांना आता पटु लागले आहे. समाजात स्त्रियांबाबत हिंसाचार घडत आहे हे आता जाणवत आहे. निर्णय घेणाऱ्या संस्थामध्ये महिलांचा सहभाग महत्वाचा मानला जाऊ लागला आहे. कायदेविषयक काही तरतुदीमध्ये सुधारणा घडून येत आहेत. महिलांसाठी शिक्षण आणि व्यवसायाच्या संधीही उपलब्ध होत आहेत. धोरणात्मक निवेदनांमध्ये स्त्रियांच्या प्रश्नांबाबत विशेष जागरूकता दाखवली जात आहे. शासकीय विकास संस्था, पंचायती राज्य संस्था आणि कार्याक्रमांमध्ये महिलांचा सहभाग वाढत आहे. लिंगभाव समानतेच्या प्रश्नावर चर्चा करण्यासाठी आपल्या सरकारने महिला कार्यालये, आयोग, विभाग, आणि मंत्रालयांची स्थापना केली आहे.

सक्षमीकरण ही गतिशिल राजकीय प्रक्रिया

आपल्याला जर लिंगभाव समानता आणायची असेल तर महिला आणि मुली यांचे सक्षमीकरण करण गरजेचे आहे. एखाद्या व्यक्तीच्या सक्षमीकरणाविषयी जेव्हा आपण बोलतो तेव्हा प्रथम अधिकार म्हणजे काय ? हे समजून घेणे आवश्यक ठरते. अधिकार म्हणजे मुक्तपणे आणि स्वतंत्रपणे एखादी कृती करण्याची क्षमता. इतरावर नियंत्रण किंवा प्रभाव पाडण्याची क्षमता. अधिकार म्हणजे स्वायत्तता, स्वातंत्र्य, स्वतःच्या मताप्रमाणे निवड करणे. स्वतःचा आवाज असणे.

मानवी समाजात साधनसंपत्ती आणि विचारसरणी यांच्यावर नियंत्रण मिळवून अधिकार प्राप्त करून घेण्यात आले. लोकांचे विचार, त्यांच्या श्रद्धा, विश्वास आदिवर तसेच साधन संपत्तीवर जे लोक नियंत्रण मिळवतात ते निर्णय घेणारे बनतात आणि कुटूंब, समुदाय आणि देश यांच्यावर नियंत्रण ठेवू लागतात.

महिला सक्षमीकरणासाठी आपल्या समाजात सध्या अस्तित्वात असलेल्या पितृसत्ताक विचारसरणीत बदल करणे आवश्यक आहे. त्यासाठी नैसर्गिक, मानवी, बौद्धिक, आर्थिक, अंतर्गत साधन संपत्तीवरील नियंत्रण महिलांकडे येणे आवश्यक आहे. त्यांना निर्णय घेण्याच्या प्रक्रियेत सामावून घेतले पाहिजे.

अधिकाराविषयी सध्या प्रचलित असलेले मत बदलले तरच महिला सक्षमीकरण होऊन महिलांच्या जीवनमानात सुधारणा घडून येईल, असे मला वाटते. सक्षमीकरण याचा अर्थ इतरांवर अधिकार, सत्ता गाजवणे नव्हे, किंवा आपल्या हिंश्यापेक्षा जास्त वाट्यावर आपला हक्क सांगणे नव्हे तर सक्षमीकरण म्हणजे व्यक्तीने लोभ, हाव, हिंसेची वृत्ती यांच्यावर नियंत्रण ठेवण्याचा अधिकार, इतरांनाही वाटू देण्याचा, त्यांना दिलासा देण्याचा, त्यांची काळजी घेण्याचा अधिकार, न्याय, नितीतत्वे, सदाचरणासाठी लढा देण्याचा अधिकार, मनाचा आंतरिक विकास करून स्वतःमध्ये शहाणपण, इतरांविषयी अनुकंपा निर्माण करण्याचा अधिकार.

महिला सक्षमीकरण ही सातत्याने चालणारी, गतिशिल प्रक्रिया आहे. महिलांना दुय्यमत्व देणारी रचना, विचारसरणी बदलवण्यासाठी त्यांची ताकद वाढवणारी आहे. सक्षमीकरणामुळे त्यांना साधन संपत्तीवर आणि निर्णय प्रक्रियेवर नियंत्रण मिळवण्याची संधी उपलब्ध होईल. स्वतःचे आयुष्य कसे जगायचे हे ठरवायचा अधिकार मिळेल. त्यांना अधिक स्वायत्तता मिळेल. या प्रक्रियेमुळे महिलांना आत्मसन्मान आणि स्व-प्रतिष्ठा जोपासण्यासाठी शक्ती मिळणार आहे. त्यामुळे त्यांची स्व-प्रतिमा आणि सामाजिक प्रतिमा सुधारण्यासाठी मदत होणार आहे.

सक्षमीकरण प्रक्रिया ही महिला आणि पुरुष यांच्यात सध्या अस्तित्वात असलेले अधिकारांचे नातेसंबंध बदलविण्याचे उद्दिष्ट बाळगणारी राजकीय प्रक्रिया आहे.

स्त्री-पुरुष विषमतेबाबत जी उतरंड आहे, केवळ तिच्यामध्ये बदल करणे एवढेच मर्यादित उद्दिष्ट महिला सक्षमीकरणाचे नाही, तसे ते असायलाही नको. तर उतरंडीवर आधारित समाजात अस्तित्वात असलेल्या सर्व प्रकारच्या संबंधामध्ये उदाहरणार्थ वर्ग, जात, वंश तसेच उत्तर-दक्षिण संबंध आदिमध्ये बदल घडवून आणणे, हे आहे. कारण स्त्री-पुरुष विषमता एवढीच बाब समाजात अस्तित्वात आहे असे होत नाही. तर त्यावर इतरही घटक परिणाम करत असतात. त्याचा समाजातील आर्थिक, सामाजिक आणि राजकीय व्यवस्थेची संबंध असतो. या इतर व्यवस्था आणि उतरंडीमध्ये जोपर्यंत बदल होत नाही, तो पर्यंत केवळ लिंगभाव उतरंडीमध्ये आपण बदल करू शकत नाही.

महिला सक्षमीकरण ही निसर्गाच्या सक्षमीकरणापासून स्वतंत्र अशी बाब नाही आणि तशी ती असूही शकत नाही. सर्व दुर्लक्षित लोक आणि देश यांच्या सक्षमीकरणापासूनही ती वेगळी असू शकत नाही. म्हणूनच महिलांचे लढे आणि चळवळी या समाजातील शांतता पर्यावरण, कामगार आणि शेतकरी, मानवी अधिकार, लोकशाही आणि विकेंद्रीकरण यांसारख्या विविध चळवळींशी जोडल्या जाण्याची गरज आहे. या वेगवेगळ्या चळवळी म्हणजे एकाच लढ्यासाठीच्या विविध बाजू आहेत. एकाच स्वप्नाची विविध रूपे आहेत. म्हणूनच या सगळ्या चळवळींचे एकमेकांशी दृढ संबंध असावेत, त्यांच्यामध्ये युती असावी.

महिला सक्षमीकरणाबाबत बोलत असतांना आपण स्त्रीवादी विचारसणीच्या सक्षमीकरणाविषयीही बोलणे आवश्यक आहे. त्याचबरोबर समानता, न्याय, लोकशाही आणि शाश्वतता या तत्वांचेही सक्षमीकरण व्हायला हवे. याचा अर्थ आमचा सर्वच महिलांना त्या कोणत्या मतांचा पुरस्कार करतात याचा सारासार विचार न करता पाठिंबा आहे असे नव्हे. ज्या महिला हुकूमशहा आहेत, ज्या पुरुषसत्ताक पध्दतीचा आणि जातीयतेचा पुरस्कार करतात अशा महिला केवळ महिला आहेत म्हणून त्यांचे सक्षमीकरण व्हायला हवे असे आमचे मत नाही. काही महिला या पुरुषसत्ताक पध्दत मानणाऱ्या आणि वर्चस्व गाजवणाऱ्या असू शकतात. तर काही पुरुष हे पितृसत्ताक पध्दत आणि उतरंडीवर आधारित व्यवस्थेविरुद्धच्या आमच्या लढ्यात आमचे सहकारी असतात, याची आम्हाला जाणीव आहे. म्हणूनच आमचा लढा हा काही तत्वांसाठी आहे. महिला आणि पुरुष जिथे समान आहेत, तिथे दोघांनाही जगण्याची, वाढण्याची आणि सहभागी होण्याची समान संधी आहे, अशा समाजासाठी आहे.

केवळ महिलांचे नव्हे तर महिलाबाबतच्या दृष्टिकोनाचे सक्षमीकरण होणे गरजेचे आहे. कारण महिला म्हणजे केवळ एक स्वतंत्र विभाग नाही. त्याही या समाजाचा एक महत्वाचा घटक आहेत. म्हणूनच लष्करीकरण असो वा मानवाधिकार किंवा शाश्वत विकास असो प्रत्येक समस्येबाबत महिलांची मते, दृष्टिकोन आणि विचार जाणून घेणे आवश्यक आहे. समाजातील प्रत्येक प्रश्न हा महिलांसाठीही तेवढाच महत्वाचा आहे.

महिला सक्षमीकरण कार्यक्रम सांमर्थ्यवान, व्यापक आणि महत्वाचा होण्यासाठी तो समाजातील सर्व पातळ्यांवर आणि सर्व विभागांमध्ये राबवला जाणे आवश्यक आहे. त्यासाठी तळागाळातील महिलांसाठी काम करणाऱ्या महिला कार्यकर्त्या, मध्यस्थ म्हणून काम करणाऱ्या कार्यकर्त्या, सरकारमध्ये, प्रसारमाध्यमांमध्ये काम करणाऱ्या महिला, राजकारणातील, शिक्षण क्षेत्रातील, कलाकार, उद्योजक, अशा सर्व स्तरातील महिलांचे एकमेकांशी संपर्क जाळे विणले गेले पाहिजे. सूक्ष्म स्तरापासून व्यापक स्तरापर्यंत काम करण्यासाठी अशी संपर्क साधणारी यंत्रणा असायला हवी. या कामाबद्दल सहानुभुती असणाऱ्या पुरुषांच्या पाठिंब्याचीही या सर्व पातळ्यांवर आम्हाला गरज आहे. काही महिला कार्यकर्त्या जाऊन इतरांना सक्षम करून आल्या, अशी ही ऐकरी प्रक्रिया नाही. तर ही देवाण-घेवाणीची दुहेरी प्रक्रिया आहे. यामध्ये आम्ही इतरांना सक्षम करतो आणि आम्ही ही सक्षम होतो. आम्ही कोणीतरी शिकवायला आलो आहोत. अशी भावना यामध्ये राहत नाही, तर आमच्याकडून शिकण्यासारखे काही आहे आणि आम्हालाही तुमच्याकडून काही शिकायचे आहे, ही भावना महत्वाची! सक्षमीकरण हा आपल्या सर्वांचाच सातत्याने चालू राहणारा प्रवास आहे.

संपूर्णतया व्यक्ती सक्षम झाली आणि ती इतरांना सक्षम बनवण्यासाठीची तज्ञ झाली आहे असे होत नाही.

महिलांचे सक्षमीकरण ही बहुआयामी आणि एकात्मिक प्रक्रिया आहे. या प्रक्रियेमध्ये पुढील काही मुद्यांचा किंवा सर्व मुद्यांचा समावेश असावा. * समाजाप्रति महिलांचे योगदान किती महत्वाचे आहे, हे लोकांपुढे येणे गरजेचे आहे. त्या केवळ मुलांना जन्म देत नाहीत तर त्यांचे संगोपन करतात. कुटूंबाची जबाबदारीही त्यांच्यावरच असते. या व्यतिरिक्त त्या शेतकरी मजूर, कारागीर, व्यावसायिक अशा कितीतरी रुपात काम करत असतात. उत्पादन प्रक्रियेत त्यांचा समावेश असून देशाच्या सकल राष्ट्रीय उत्पन्नात महत्वाचा वाटा असतो. त्या जीवनाची निर्मिती करणाऱ्या, नैसर्गिक साधन संपत्तीच्या व्यवस्थापक असतात. असे अनेक मुद्दे समाजापुढे यायला हवेत. * कृषी, आरोग्य, हस्तकला, यासारख्या कितीतरी क्षेत्रात महिलांनी आपल्या ज्ञानाचा, क्षमतांचा, कौशल्यांचा वापर पूर्वीही केला होता आणि आताही त्या करीत आहेत, याची जाणीव महिलांना आणि समाजाला करून द्यायला हवी. * महिलांना आत्मसन्मान आणि आत्मविश्वास देऊ शकेल अशा सामाजिक पर्यावरणाची निर्मिती करणे.

* मुली आणि महिलांना त्यांच्यातील सुप्त क्षमताची जाणीव होण्यासाठी संधी निर्माण करणे. यामध्ये त्यांना विविध पर्याय समोर ठेवून निवडीचे स्वातंत्र्य द्यावे. पारंपारिक भूमिकाच पार पाडायला लागतील अशा स्वरूपाच्या नौकऱ्या, या व्यवसाय नसावेत. त्यांना केवळ घरगुती कामात अडकवून न ठेवता शिक्षण देऊन सक्षम करावे.

* स्वतःच्या आयुष्यबाबतचे निर्णय स्वतः घेण्यासाठी महिलांना समर्थ बनविणे. लग्न करायचे की नाही ? केव्हा करायचे ? कोणाशी करायचे ? मुले होऊ द्यायची की नाही ? केव्हा होऊ द्यायची ? शिकायचे की नाही ? काय शिकायचे ? याबाबत निर्णय त्यांना घेता यावेत. तसेच कुटूंबातील, समुदायातील आणि राष्ट्रीय घडामोडीबाबतचे निर्णय त्यांना घेता यायला हवेत, या दृष्टीने सक्षम बनवणे. महिलांचा सर्व स्तरांवरील राजकीय सहभाग वाढवणे. * स्त्रिया आणि पुरुषांमध्ये, मुली आणि स्त्रियांच्या खऱ्याखऱ्या गरजांबाबत जागरूकता निर्माण करण्यासाठी प्रयत्न करणे. कुटूंबातील आणि समाजातील त्यांचे स्थान, त्यांचे हक्क आणि जबाबदाऱ्या याविषयीही जाणीव निर्माण करणे गरजेचे आहे. * अन्न, वस्त्र, निवारा या स्त्रियांच्या मुलभूत गरजा, तसेच आरोग्य आणि सुरक्षेबाबतच्या त्यांच्या काही विशेष गरजा भागविणे त्यासाठीच्या सुविधा आणि साधने पुरवणे.

* महिलांना उत्पादनाची साधने उपलब्ध करून देणे. मालमत्तेबाबतचे आणि इतर साधन संपत्तीचे अधिकार मिळवून देणे. स्वतःचे उत्पन्न आणि ते कसे खर्च करावयचे याबाबतचे निर्णय घेणे, या सगळ्यासाठी मदत करणे.

विशेष लक्ष देण्याची आणि प्रयत्न करण्याची गरज असलेले महिलांचे प्रश्न

महिला सक्षमीकरणाची अशी अनेक महत्वाची क्षेत्रे आहेत. ज्यांच्याकडे यापूर्वी पुरेसे लक्ष दिले गेलेले नाही त्यांच्यावर आता भर देणे आवश्यक आहे. या क्षेत्राकडे, अतिशय काळजीपूर्वक लक्ष देऊन त्यांच्याबाबत प्रभावी धोरण आखण्याची गरज आहे.

समाजातील महिलांचे स्थान कमी असल्याचे सर्वात महत्वाचे कारण म्हणजे मालमत्ता आणि इतर उत्पादक साधनांबाबत त्यांना अधिकार नाहीत. त्यामुळेच महिलांना कायम असुरक्षित वाटते. बीना आगरवाल यांनी आपल्या 'अ फिल्ड ऑफ वन्स ओन: जेन्डर अँड लँड राईट्स इन साऊथ एशिया' पुस्तकात अतिशय ठामपणे हा मुद्दा मांडला आहे. मालमत्तेवरची मालकी आणि अधिकार याबाबत स्त्री-पुरुषांमध्ये असलेले अंतर हा महिलांची आर्थिक स्थिती, समाजातील स्थान आणि सक्षमीकरण यांच्यावर परिणाम करणारा एकमेव घटक आहे, असे त्यांचे म्हणणे आहे. या प्रश्नाकडे सर्व स्तरांवर तातडीने लक्ष देण्याची गरज आहे.

अर्थपूर्ण रोजगाराच्या उपलब्धतेचा अभाव हा आणखी एक महत्वाचा प्रश्न घरात पैसा कोण आणते यावर विशेष भर दिला जातो. महिलांना जर शिक्षणाच्या, त्यांच्या कौशल्य विकासाच्या संधी नाकारल्या गेल्या तर त्या पैसा आणणार कोठून ? आणि त्यांना अर्थपूर्ण रोजगार तरी कसा मिळणार ? महिला जे घरकाम करतात त्याला मोल नाही. त्या पैसा मिळवून आणत नसल्यामुळे त्यांच्या कामाचे अवमूल्यन केले जाते. त्या ओझे किंवा लोढणे आहेत असे मानले जाते. प्राध्यापक अमर्त्य सेन आणि प्राध्यापक जिन ड्रीझ यांनी केलेल्या संशोधनातून ते या निर्णयाप्रत पोहोचले की, ज्या महिला घराबाहेर पडून काम करतात आणि ज्यांना रोजगारातून पैसा मिळतो, ज्यांच्याबाबत कूटंबामधील अंतर्गत वितरणामध्ये महिला विरोधी दृष्टीकोन कमी प्रमाणात आढळतो. जगामध्ये अनेक भागात महिला या विशेष वंचित असतात. त्यातून बाहेर पडण्यासाठी त्यांना आर्थिक कार्यक्रमांत सहभागी करून घेणे हा भौतिक घटक लाभदायक ठरू शकतो. असे ते सुचवतात. भारतात आपण महिलांसाठी उत्पन्न निर्मितीच्या कार्यक्रमांविषयी बरीच चर्चा केली आणि ते सुरु केले. मात्र त्यातील बहुतेक कार्यक्रम महिलांना मदत करण्यास अपयशी ठरले. उलट त्यामुळे महिलांवरील कामाचे ओझे वाढले पण त्यांच्या उत्पन्नात मात्र तितकीशी वाढ झाली नाही. या मुद्द्याचा काळजीपूर्वक विचार करणे आवश्यक आहे.

घरकाम आणि बालसंगोपन या क्षेत्राकडेही विशेष लक्ष देणे आवश्यक आहे. कारण महिलांचे सर्वात जास्त गौण स्थान या ठिकाणी आहे. या दोन्ही कामात महिलांचा खूप वेळ जातो. या कामांमधून ना त्यांना कधी फुरसत मिळते. ना कधी विश्रांती, ना कधी अभ्यासाची संधी, ना कधी विकासाची संधी मिळते. महिला समानता आणि सक्षमीकरण यांच्या मार्गावरील हा सर्वात मोठा अडथळा आहे. कुटूंबातील इतरांनी त्यांच्या कामात मदत केली तर महिलांचे हे कष्ट कमी होण्यास मदत होईल. मुलांनी आणि पुरुषांनीसुद्धा लहान मुलांचा साभोळ आणि घरकामात मदत केल्यास महिलांना थोडी तरी विश्रांती मिळेल, स्वतःसाठी आवडीच्या गोष्टी विकसित करता येतील.

महिलांच्या लैंगिकतेवर नियंत्रण या विषयाचा देखील नीट समजून घेऊन अभ्यास केला पाहिजे. लहान वयात लग्न, पडदा पध्दत, महिलांच्या वागण्यावर बंधने या सर्वांतून महिलांच्या लैंगिकतेवर नियंत्रण ठेवले जाते. त्यामुळे मुली आणि महिलांच्या स्वातंत्र्य आणि स्वायत्ततेवर त्याचा गंभीर परिणाम होतो.

विचारसरणी हा देखील एक महत्वाचा मुद्दा आहे. कारण त्यातूनच पुरुषप्रधान रचनेचे, व्यवहाराचे आणि वर्तणुकीचे समर्थन केले जाते. प्रसार माध्यमांचा या विचारसरणीच्या निर्मिती आणि प्रसारात किती मोठा वाटा आहे हे आपण जाणतोच. प्रसारमाध्यमे ही पूर्वीपासूनच लिंगभेद मानणारी, पुरुषांचे श्रेष्ठत्व आणि महिलांचे कनिष्ठत्व मानणारी, महिलाविरोधी होती आणि आहेत. हे ही आपल्याला माहित आहे. माध्यमांतील स्त्री प्रतिमा बदलण्यासाठी मोठ्या प्रमाणावर प्रयत्न केले गेले पण दुदैवाने त्यामुळे परिस्थिती आणखीनच बिघडत गेली.

धर्म हा देखील पुरुषप्रधान विचारसरणीचा निर्माता आहे. धर्मग्रंथ आणि पुराणातून, धार्मिक आणि सांस्कृतिक रुढींमध्ये, चालीरितींमधून पुरुषी श्रेष्ठत्वाचे उपदेश केले गेले, समर्थन केले गेले. या सर्वाला पूर्वीपेक्षा जास्त प्रखरपणे आपण आव्हान द्यायला हवे. मात्र हे क्षेत्र असे आहे की इथे आपण आव्हान द्यायला हवे मात्र हे क्षेत्र असे आहे की इथे आपण सावधपणे, जागरूकतेने वाटचाल करायला हवी. पण वाटचाल तर करायला हवीच. हे असे क्षेत्र आहे की ज्यामध्ये एका रात्रीत बदल होणार नाही. मात्र आपण जर गप्प बसलो तर त्यामध्ये कधीच बदल होणार नाही. जाती, वर्ग, लिंगव्यवस्थेच्या उतरंडीचे समर्थन धर्माकडून केले जाते. तेंव्हा सध्याच्या काळात त्यांची चिकित्सा न करता आपण स्वीकार केला असे होऊ शकत नाही. जे धार्मिक कायदेकानून प्रथा आपल्या राज्य घटनेच्या विरोधात जातात. जे महिलांना त्यांचे मुलभूत अधिकार नाकारतात त्यांना आव्हान देणे गरजेचे आहे. याबाबत काय करायचे आणि कसे करायचे हे एक संवेदनशील काम आहे. म्हणून ते करण्याआधी त्याविषयी काळजीपूर्वक चर्चा घडून येणे आणि त्याचे नियोजन होणे अत्यंत आवश्यक आहे. यामध्ये कोणाच्याही भावना दुखावता कामा नये किंवा त्यांचा प्रतिकूल परिणाम होता कामा नये.

महिला सक्षमीकरणासाठी शिक्षण आवश्यक :

महिलांचे शिक्षण हा एक महत्वाचा घटक आहे. महिला सक्षमीकरणासाठी ते आवश्यक आहे. त्यासाठी हस्तक्षेपाची जरूरी असून या शिक्षणाचा आशय आणि कार्यपध्दती ठरवतांना ती महिलांच्या बाजूची असणे गरजेचे आहे.

आपल्याला कशा प्रकारचे शिक्षण हवे :

महिलांना शिकवण्याचे, सुसंस्कृत करण्याचे सध्या सुरु असलेले प्रयत्न आपण अधिक बळकट करण्याची गरज आहे, त्याची व्याप्ती वाढवण्याची गरज आहे. या शिक्षणामुळे जी माहिती आणि ज्ञान त्यांना मिळेल ते त्यांना पितृसत्ताक ज्ञान, नियम, मूल्ये, वर्तनपध्दती यांना आव्हान देण्यासाठी मदत करतील. एखादा शब्द वाचायचा त्याचा अर्थ समजून घ्यायचा यांचे शिक्षण मिळण्यासाठी तर आपण महिलांना मदत करणार आहोतच. पण एवढ्यापुरते हे शिक्षण मर्यादित नाही, तर यामुळे त्यांना आजूबाजूच्या भवतालाचे जगाचे ज्ञान आणि भान त्यांना मिळायला हवेत. यामुळे त्यांना स्वतः मिळवलेल्या पैशावर हक्क तर सांगता येणार आहेच, पण त्याचबरोबर स्वतःच्या आयुष्याबाबतचा अधिकार त्यांना मिळणार आहे. स्वामित्व मिळणार आहे. स्वतःची नियती त्या स्वतःच ठरवणार आहेत. जीवनाच्या वेगाने बदलणाऱ्या वास्तवाचे विश्लेषण करण्यासाठी आवश्यक असणारी कौशल्ये मिळवण्यासाठी मदत करणारे शिक्षण महिलांना मिळणे गरजेचे आहे. अपमानकारक आणि अमानुष परिस्थितीपुढे शरणागती पत्करण्यास नकार देण्याची ताकद आणि आत्मविश्वास या शिक्षणामुळे त्यांच्यात आला पाहिजे. महिलांसाठी सुरु करण्यात येणारे साक्षरता वर्ग हे त्यांच्यात स्वतःविषयी जाणीव जागृती करणारे असावेत. आपले सशक्त असे गट बनवण्याची ताकद त्यांना शिक्षणामुळे मिळायला हवी जेणेकरून आपल्या आयुष्याविषयीचा अधिकाधिक अधिकार त्यांना प्राप्त होईल. आपले मौन सोडण्याची संधी त्यांना मिळेल. स्वतःच्या आयुष्याविषयीची स्पष्टता येईल. या साक्षरता वर्गामुळे मोकळेपणाचे वातावरण निर्माण व्हावे. यामुळे त्यांना स्वातंत्र्याचा अनुभव येईल. स्वतःमधील सुप्त मानवी क्षमतांची ओळख करून घेण्याची संधी उपलब्ध होईल. महिला सक्षमीकरणासाठी शिक्षण ही सातत्याने चालणारी, सामुहिक आणि सखोल मनन करायला लावणारी प्रक्रिया असावी. महिलांची बौद्धिक क्षमता आणि कौशल्ये लक्षात घेऊन त्यानुसार त्यांना शिक्षण देण्यात यावे. शिक्षणाच्या माध्यमातून महिलांशी संवाद साधत त्या प्रत्येकीमधील लपलेले गुण व्यक्त होण्यासाठी प्रयत्न करणे आवश्यक आहे.

महिलांना शिक्षण देणारी पध्दत ही सर्वांना सहभागी करून घेणारी आणि विना-उत्तरंढीची असावी. त्यांना काय शिकायचे आहे, त्यांना कशाला प्राधान्य द्यायचे आहे त्यांची शिक्षणाची गती कशी आहे. या सगळ्याबाबत त्यांच्याशी चर्चा करणे गरजेचे आहे. शिक्षणाच्या या प्रक्रियेमुळे त्यांच्या मनात स्वतःविषयी छान भावना निर्माण व्हायला हवी, त्यांच्यात आत्मविश्वास आणि आत्मसन्मान निर्माण व्हायला हवा. त्यांच्यातील सर्जनशीलता मुक्तपणे फुलू द्या. त्यांना उत्साही, आनंदी बनवा. एका शब्दात सांगायचे तर त्यांना सक्षम बनवा.

शिक्षण हे नवीन कौशल्ये आणि ज्ञानाचा शोध घेण्यासाठी आणि ते संपादन करण्यासाठी मदत करणारे तर असावेच पण त्याचबरोबर ते शिकणाऱ्यांमध्ये आणि समाजातील दबलेल्या गटांमध्ये न्याय, समता, प्रामाणिकपणा, सत्यता आणि एकता अशा प्रकारची मूल्ये रुजवणारे असावे. शिक्षण हे महिलांना विविध पातळ्यावर द्याव्या लागणाऱ्या लढ्यांसाठी त्यांच्यात विश्वास आणि धैर्य आणि ऊर्जा निर्माण करणारे असावे.

शिक्षण हे महिलांमध्ये तीव्र स्पर्धा आणि महत्वाकांक्षा निर्माण करणारे नसावे. तर ते त्यांच्यात विश्वास आणि ऐक्य निर्माण करणारे असावे. विविध पातळ्यावरील संस्था, संघटनाशी जोडून घेण्यासाठी मदत करणारे असावे.

शिक्षणाने आजूबाजूचे वास्तव समजून घेण्यासाठी महिलांमध्ये विश्लेषण करण्याची आणि प्रश्न विचारण्याची क्षमता, तसेच वैज्ञानिक दृष्टीकोन विकसित करायला हवा. सूक्ष्म आणि व्यापक वास्तवातील संबंध तसेच सूक्ष्म वास्तव आणि व्यापक धोरणे यांच्यातील संबंध, स्थानिक आणि जागतिक यांच्यातील संबंध जाणून घेण्यासाठी शिक्षणाने महिलांना मदत करावी.

थोडक्यात महिला सक्षमीकरण म्हणजे मानवी मूल्यांचे सक्षमीकरण, याचा पुनरुच्चार करायला हवा.

महिला सक्षमीकरण हे पुरुषांच्या दृष्टीनेही चांगले आहे हे जेव्हा पुरुषांनाही कळेल तेव्हाच या कार्यक्रमाला गती मिळेल आणि कुटूंबाच्या आणि राष्ट्रांच्या दृष्टीनेही चांगले होईल.

आपण लक्षात ठेवायला हवे
गुणवत्ता ज्या पुरुषांच्या ठायी
स्त्री-पुरुष समानतेची भीती त्यांना नाही.

संदर्भ :

१. आशा परुळेकर, स्त्री विषयक महत्त्वाचे, मेघा राजहंश, उन्मेश प्रकाशन, सिंहगड रोड, पुणे.
२. आशा श्रीवास्तव/सुधाराणी श्रीवास्तव, महिला शोषण और मानवाधिकार, अर्जुन पब्लिकेशन, नवी दिल्ली.
३. आपटे म.श., पुष्पा रोडे, भारतातील महिला विकासाची वाटचाल, डायमंड प्रकाशन, पुणे.
४. डॉ.शुभांगी गोटे/गव्हाणे-स्त्री परिवर्तनाची आव्हाने, साऊथ एशियन सोशल रिसर्च पब्लिकेशन, सिडको, औरंगाबाद.
५. Indian Insitution of Human Rights, Gender and Human Rights.
६. लोकसत्ता (दैनिक), १२ नोव्हेंबर, २०१३.
७. डॉ.मंजुललता छिल्लर, भारतीय नारी शोषण के बदलते आयाम, अर्जुन पब्लिकेशन, नवी दिल्ली.
८. प्रज्ञा शर्मा, महिला व लैंगिक असमानता एक अपराध, अविष्कार पब्लिकेशन अँड डिस्ट्रीब्युटर, जयपूर.
९. डॉ.राजकुमार (संपादक), भारतीय नारी, अर्जुन पब्लिकेशन, नवी दिल्ली.
१०. Shailaja Negendra, Learning Post Graduate Programme, Women and Human Rights.



150.

महिलावरील अत्याचार : स्वरूप, कारणे व उपाय**- प्रा.डॉ.जयदीप सोळुंके**

भूगोल विभाग,

श्री पंडितगुरु पाडीकर महाविद्यालय, सिरसाळा

ता.परळी-वैजनाथ जि.बीड

प्रस्तावना :-

महिलांचे दुय्यम स्थान हे नैसर्गिक नाही तर त्याचा उगम इतिहासात आहे. वेदपूर्वकाळात महिलाच कुटूंबप्रमुख होत्या आणि समाजात मातृसत्ताक कुटूंबव्यवस्था होती. पुढील काळात शेतीतील अतिरिक्त उत्पादनाबरोबर अर्थकारणात खाजगी, मालकी समाजात वर्गाची आणि कुटूंबात पितृसत्ताक कुटूंब व्यवस्थेची सुरुवात झाली. यातूनच महिलांचे दुय्यम स्थान व पिळवणूक सुरू झाली. पितृसत्ताक कुटूंबव्यवस्थेत महिलांचे काम पुरुषांची लैंगिक इच्छा, प्रजननक्षमता आणि एकंदर महिलांचे अस्तित्व हे पुरुषांच्या नियंत्रणाखाली असतं म्हणून महिलांकडे मालमत्ता म्हणून पाहिलं जातं.

महाभारतात युधिष्ठिराने आपल्या पत्नीला पत्याच्या डावावर सट्टा लावला. दुर्योधनाने भरसभेत तिचे वस्त्रहरण करून नग्न करण्याचा प्रयत्न केला. श्रीकृष्णाने तिला वस्त्र पुरवून इज्जत वाचविली. रावणाने सीतेला पळवले. रामाने सीतेचे पावित्र्य तपासण्यासाठी अग्निपरीक्षा घेतली. या कथा व पुराणामधून स्त्रियांना दुय्यम स्थान दिल्याचा प्रयत्न दिसून येतो. अशाच प्रकारच्या घटना आजही आधुनिक काळात दिसून येत आहेत नव्हे तर मोठ्या प्रमाणात विकृत व हिंसक स्वरूपात घडत आहेत.

कुटूंबामध्ये महिलांवर होणारे अत्याचार, त्यांना होणारी मारहाण असो की भर रस्त्यात किंवा कामाच्या जागी होणारी लैंगिक छेडछाड असो, हुंडाबळी असो की आत्महत्येला प्रवृत्त करण असो. जाहिराती, चित्रपट आणि वृत्तपत्र यातून होणार बाईच अवमूल्यन असो की अगदी सहजपणे तोंडातून निघणाऱ्या शिब्या असोत. हे सर्व अत्याचाराचेच अविष्कार आहेत. बलात्कार हा पुरुषी वर्चस्वाचा अंतिम अविष्कार असतो.

संशोधनाची उद्दिष्टे :-

- १) महिलांवरील अत्याचाराच्या कारणांचा शोध घेणे.
- २) महिलांवर होणाऱ्या अत्याचाराचे स्वरूप लक्षात घेणे.
- ३) महिलांवर होणाऱ्या अत्याचारावर उपाय शोधणे.

संशोधन पध्दती :-

प्रस्तुत शोधनिबंधासाठी माहितीचे संकलन हे दुय्यम माहिती स्रोतातून घेण्यात आले आहे. विविध ग्रंथ, मासिके, नियतकालिके यातून माहिती गोळा करण्यात आली आहे.

विषय विवेचन :-

'महिलांवर होणारा अत्याचार म्हणजे, महिलांच्या जवळच्या नातेवाईकांकडून व अन्य लोकांकडून होणारी हिंसा आणि शोषण, महिलांवर आर्थिक, सामाजिक व मानसिक आघात देणाऱ्या घटनांचा समावेश यात होतो.'

'महिलांना पुरुषप्रधान समाज व्यवस्थेत पुरुषांकडून, स्त्रियांकडून व पतीच्या लोकांकडून होणारी छळवणूक वा जाच याला महिलांच्या विरोधातील हिंसा किंवा अत्याचार असे म्हणतात.'

महिलांवरील अत्याचाराचे स्वरूप :-

अ) बलात्कार :- बलात्कार हा स्त्रियांवर होणार सर्वात हीन, पुरुषी अत्याचार आहे. भारतीय दंडसंहिता नियम ३७६ नुसार बलात्कार एक दंडनीय अपराध व गुन्हा आहे. जेव्हा एखादा पुरुष स्त्रिला तिची इच्छा व सहमती नसताना धाक दाखवून संभोग करतो. त्याला बलात्कार म्हणतात. बलात्काराच्या घटना दिवसेंदिवस मोठ्या प्रमाणात घडत आहेत. अल्पवयीन मुलींवर होणारे बलात्कार, पित्याकडून मुलींवर होणारे बलात्कार यांचे प्रमाण वाढत आहेत. या गुन्ह्यात शिक्षा होण्याचे प्रमाण अत्यल्प आहे. याचे कारण असा अत्याचार सोसणाऱ्या महिला व मुलींना कुटुंब आणि परिवाराच्या पाठींब्याअभावी तसच सामाजिक बदनामीच्या भीतीमुळे कायद्याची लढाई लढता येत नाही. बलात्काराच्या जेवढ्या घटना झालेल्या आहेत, त्यातील ५० ते ६० टक्के घटना ह्या स्त्रियांच्या घरीच झालेल्या आहेत व बाकीच्या ५० ते ४० टक्के घटना ह्या ज्यांनी बलात्कार केला त्यांच्या घरी केल्याचे दिसते.

ज्या महिलांवर बलात्कार झाला आहे. त्या महिला वैद्यकीय तपासणी, पोलीस केस व न्यायालयीन चौकशीस नकार देतात. न्यायालयीन प्रक्रिया दीर्घकाळ चालते. उदा.भारतात एका बलात्कारीत महिलेच्या १८ व्या वर्षी झालेल्या प्रकरणाचा निकाल तिच्या ७२ व्या वर्षी लागलेला आहे. भारतात १९९३ मध्ये ९६०० घटना बलात्काराच्या नोंदणीकृत आहेत.

ब) हुंडाबळी :- बलात्काराइतकाच महत्वाचा दुसरा अत्याचार म्हणजे हुंडाबळी होय. भारतात हुंडाबळीची समस्या एक गंभीर समस्या आहे. हुंड्यासाठी भारतात दररोज हजारो महिलांना जाळले जाते. १९६१ मध्ये हुंडा प्रतिबंधक अधिनियम बनला आहे. या कायद्याअंतर्गत हुंडा देणे व घेणे कायद्याने गुन्हा मानला जातो. या कायद्यातील उणीवामुळे हुंड्याची प्रथा व हुंडाबळीत सातत्याने वाढ होत आहे. विवाहाप्रसंगी विशिष्ट रक्कमेपर्यंतच्या भेटवस्तु देण्या-घेण्यास कायद्याची परवानगी आहे. परंतु भेटवस्तु दिल्यास व घेतल्यास हे सिध्द करणे अवघड आहे. विवाहानंतर वरपक्षाकडून केलेल्या मागण्या या कायद्याच्या कक्षेत येत नाहीत. त्यामुळे मागण्या ह्या सतत वाढत जातात. त्यामुळे हुंडा हा महाभयंकर कॅन्सर रोगाप्रमाणे पसरत गेलेला आहे. आज समाजात हुंड्यावरून कुटूंबाची प्रतिष्ठा ठरवली जाते.

भारतातील हुंडाबळीचे प्रमाण

वर्ष	हुंडाबळीची संख्या
२००७	८०९३
२००८	८१७२
२००९	८३८३
२०१०	८३९१
२०११	८६१९

भारतातील वरील आकडेवारीवरून हे लक्षात येते की, हुंडा प्रथा व बळीची संख्या कमी होण्याऐवजी दिवसेंदिवस वाढतच आहेत.

क) छेडछाड :-

महिलांच्या विरुद्धच्या गुन्ह्यामध्ये छेडछाड करणे ही प्रवृत्ती वाढतच आहे. महाविद्यालयात, रेल्वेस्टेशन, बसस्थानक, बाजारपेठ, चित्रपटगृहे, सार्वजनिक वाहने इ. ठिकाणी महिलांना पुरुषांकडून छेडछाड होते. वार्ड शब्द, शिवीगाळ व चाळे केले जातात. गाडीवरून कट मारणे, अशिलल चाळे करणे, इ. माध्यमातून महिलांची छेडछाड केली जाते. अशा प्रकारची प्रकरणे महानगरातून मोठ्या प्रमाणात होत आहेत. कामाच्या ठिकाणी होणाऱ्या छेडछाडीबाबत अनेकदा होत असं की जिला त्रास होतो, तिच्या कपड्यांवर वर्तणूकीवर खापर फोडलं जातं. छेडछाडीचे प्रकार दिवसेंदिवस वाढत आहेत.

ड) अपहरण (पळवून घेऊन जाणे) :-

भारतात दरवर्षी सुमारे १५०० महिलांना पळवून व पलायन करून घेवून जातात. म्हणजेच दररोज ४२ महिलांचे अपहरण केले जाते. ज्या महिलांचे वा स्त्रियांचे पलायन केले जाते. त्यांचे वय १८ ते ३० च्या आत असून हे प्रमाण ५४.८% आहे. ३० ते ५० पर्यंतच्या महिलांचे प्रमाण ३५% आहे. १८ पेक्षा कमी वयाच्या मुलींचे प्रमाण ४.५% आणि ५० पेक्षा जास्त वय असलेल्या महिलांचे प्रमाण ५.४% आहे. अपहरणाचे प्रकरणे सर्वात जास्त उत्तर भारतात आहेत.

अपहरण केलेल्या महिलांवर जबरदस्ती, लैंगिक संबंध प्रस्थापित केले जातात. बळजबरीने विवाह करून घेतला जातो. विवाहित स्त्रियांपेक्षा अविवाहित स्त्रियांना अधिक प्रमाणात पळवून घेवून जातात. पळवून नेणारा नातेवाईक किंवा ओळखीचा असतो. पलायन केलेले जोडपे भिन्न जाती व धर्माचे असतात. पलायन झालेल्या ८० टक्के प्रकरणात लैंगिक अत्याचार होतो.

इ) पत्नीला मारपीट करणे :-

हुंड्यासाठी होणारी मारहाण असो किंवा भाकरी करपली म्हणून होणारी मारहाण असो. पुरुषांकडून संशयाने केलेली मारहाण असो किंवा दारु पिऊन केलेली असो, मूल होत नाही म्हणून केलेली असो किंवा मुलीच होतात म्हणून केलेली असो, महिला ती निमूटपणे सहन करत असते. त्याबद्दल बोलण्याची तिला शरम वाटते. अशिक्षित मजूर वर्गातील बाईला नवरा हा मारणारचं असं वाटतं असतं.

कोटुंबिक हिंसाचाराच्या नोंदवल्या जाणाऱ्या तक्रारीचे तपशील मन सुन्न करणारे आहेत. ५० टक्के तक्रारीत गरोदर महिलेला नवरा किंवा अन्य पुरुषांनी लाथाबुक्यांनी जबर मारहाण केलेली असते. तर सततच्या छळाला कंटाळून ७५ टक्के महिलांनी आत्महत्येचा प्रयत्न केलेला असतो.

महिलांवरील अत्याचाराचा आणखी एक प्रकार म्हणजे गर्भलिंगनिदान चाचणी व स्त्री गर्भाची हत्या स्त्रीभ्रूण हत्येची वार्षिक आकडेवारी बघितल्यावर वंशद्वेषापेक्षाही भयानक स्वरूपाची कत्तल झालेली दिसते. मुलीला ओझं समजणारे आई-बाप अजूनही

मोठ्या प्रमाणात आहेत. त्यामुळे भारतात दरवर्षी होणाऱ्या ४५ लाख लग्नापैकी ३० लाख लग्न हे १५ ते १९ या वयोगटातील मुलींचे असतात. १९२९ साली झालेल्या बालविवाह मनाई कायद्याची अंमलबजावणी अजूनही प्रभावीपणे होताना दिसत नाही. एकीकडे 'माझ या शरीरावर माझा अधिकार' अस म्हणणाऱ्या महिला असताना दुसरीकडे अनैच्छिक व अपरिपक्व मातृत्व पत्करून लाखो अल्पवयीन मुलींना वेगळ्याच समस्यांना तोंड द्यावे लागते.

महिला अत्याचाराची कारणे

१) पुरुषप्रधान संस्कृती :-

भारत हा पुरुषप्रधान संस्कृती असलेला देश आहे. स्त्रियांच्या अत्याचाराचे मूळ यात आहे. पुरुषप्रधान संस्कृतीत कुटूंबातील सर्व अधिकाराची सत्ता ही पुरुषांकडे असते. स्त्रियांना या व्यवस्थेत दुय्यम स्थान असते. त्यामुळे पुरुष आपल्या सत्तेचा दुरुपयोग करून स्त्रियांवर अन्याय, अत्याचार करीत असतात. कुटूंबात पुरुषांची एकाधिकारशाही चालत असलेली दिसून येते. महिलांच्या आर्थिक, शैक्षणिक, राजकीय स्वातंत्र्यावर व हक्कावर निर्बंध घातले जातात. त्यामुळे कौटूंबिक हिंसाचार व अत्याचार होतात. महिलांचे कुटूंबातील स्थान 'चूल व मूल' इतकेच असते.

२) मुलगा हाच वंशाचा दिवा :-

भारतीय समाजात मुलाला वंशाचा दिवा समजले जाते. त्यामुळे एखाद्या स्त्रिला मुलीच होतात म्हणून तिच्यावर अत्याचार केला जातो. मारहाण केली जाते. कुटूंबात महिलांना दुय्यम स्थान दिले जाते. मुली ह्या परक्याचे धन म्हणून त्यांच्या आरोग्य, शिक्षणाकडे दुर्लक्ष केले जाते. मुलगी झाली म्हणजे पित्याला तिच्या लग्नाचा प्रश्न सतावतो. तिला हुंडा देणे, तिचे लहान वयात लग्न करणे, लग्न केल्यानंतर तिने पतीच्या घरीच संसार करावा, तो जशी वागणूक देईल त्या परिस्थितीत जीवन जगावे किंवा तिथेच मरावे अशी चुकीची समजूत आहे. मुलींना कायद्याने जरी पित्याच्या किंवा पतीच्या मालमतेत हक्क दिला असला तरी प्रत्यक्षात तसे होत नाही. यातूनच स्त्री भ्रूण हत्या होतात. परिणामी लिंग गुणोत्तर वाढत आहे.

३) महिलांचे आर्थिक परावलंबन :-

भारतीय समाज व्यवस्थेत महिला आर्थिक दृष्ट्या स्वावलंबी नाहीत. त्यांना आर्थिक दृष्ट्या पुरुषांवर अवलंबून रहावे लागते. पती पत्नीचे पालनपोषण करतो. म्हणून पतीचा अन्याय व अत्याचार सहन करावा लागतो. तो ज्या परिस्थितीत ठेवेल, तसे जीवन जगावे लागते. पुरुषाने घराबाहेर काढले तर खूपच वाईट परिस्थितीत जीवन जगावे लागते. स्त्रियांकडे शिक्षण, कौशल्य व व्यवसाय करण्याची क्षमता असली तरी पतीच्या व घरातील सदस्यांच्या संमती शिवाय नोकरी व कामधंद्यासाठी घराबाहेर पडता येत नाही. परिणामी स्त्रियां पुरुषांच्या अत्याचाराच्या शिकार बनतात.

४) अज्ञान व निरक्षरता :-

भारतात स्त्री साक्षरतेचे प्रमाण फक्त ५९ टक्के आहे. स्त्रिया निरक्षर असल्या कारणाने स्वतःच्या हक्काबाबत जागरूक नाहीत आणि स्त्रियांच्या हिताचे कायदे याची माहिती त्यांना नसते. अत्याचार झाला तर कोणाकडे जावे, कोणाची मदत घ्यावी याची माहिती त्यांना नसते. समाजाची व नातेवाईकाची मदत त्यांना होत नाही. परिणाम महिलांवर अत्याचार होतात.

५) समाजातील कुप्रथा परंपरा :-

समाजव्यवस्थेत अनेक वाईट कुप्रथा व परंपरा आहेत. उदा. बालविवाह, घोषापध्दती, हुंडा, विधवा व घटस्फोटीतांच्या पुनर्विवाहाचा प्रश्न, सामाजिक व धार्मिक कार्यात महिलांना दुय्यम स्थान इ. कुप्रथा समाजात आहेत. यातून महिलांवर मोठ्या प्रमाणात अन्याय व अत्याचार होतात. त्यांना जीवनात अपमानात जीवन जगावे लागते. समाजातील या कुप्रथामुळे महिलांवर माहेर व सासर या दोन्ही कुटूंबाकडून त्रास होतो.

६) व्यसनाधीनता :-

कुटूंबातील ताण-तणाव, आर्थिक कारणे व इतर कारणामुळे पुरुष व्यसनाच्या अहारी जातात. यात प्रामुख्याने दारूचे व्यसन सर्वाधिक असल्याचे दिसून येते. दारू पिऊन आलेला पुरुष पत्नीला मारपीट, शिवीगाळ करतात. लहान मुलांना मारहाण करतात. स्त्रीची इच्छा नसतानाही तिच्यावर बलात्कार केला जातो. इतकेच नव्हे तर नशेत पत्नी मुला बाळांना जीवंत जाळतात किंवा जिवे मारतात. व्यसनाधीनता हे महिला अत्याचाराचे प्रमुख कारण आहे.

७) महिलांविषयी द्वेष भावना :-

समाजात कायद्याने स्त्री-पुरुष समानता असली तरी प्रत्यक्षात परिस्थिती वाईट असते. महिलांविषयी समाजाची द्वेषभावना पहावयास मिळते. पती, वडील, आई व सासू मुलींचा व महिलांचा द्वेष करतात. त्यांना दुय्यम वागणूक देतात. आई व सासू महिला

असून देखील आपली मुलगी व सुनेला दुय्यम वागणूक व त्रास देतात. महिलांना परक्याचे धन, भोगवस्ती या भावनेतून समाज पाहत असतो. कांही मनोविकृत पुरुष महिलांना जाणून-बुजून त्रास देतात. स्त्रियांवर अत्याचार केल्याशिवाय पुरुषांना शांती भेटत नाही. परिणामी स्त्रियांकडे द्वेषाच्या भावनेने पाहतात.

८) आर्थिक, कौटुंबिक ताण-तणाव :-

आर्थिक व कौटुंबिक ताणतणावातून महिलांना अत्याचाराला बळी पडावे लागते. घरातील आर्थिक परिस्थितीचे खापर महिलांवर फोडले जाते. आर्थिक अडचणीतून पित्याकडून मुलींवर अन्याय होतो. जसे बालविवाह, देहविक्री, विजोड विवाह, आरोग्याकडे व शिक्षणाकडे दुर्लक्ष इ. आपल्या कुटुंबाच्या आर्थिक परिस्थितीला स्त्रिला जबाबदार धरले जाते. यातून कौटुंबिक कलह निर्माण होतात. पती-पत्नीच्या वर्तमान व स्वभावात सामंजस्य नसेल तेंव्हा ते दोघेही एकमेकांवर दबाव टाकण्याचा प्रयत्न करतात. यातून महिलांना अन्याय व अत्याचाराला सामोरे जावे लागते. अत्याचाराला बळी पडलेल्या स्त्रीया न्यायालयात व पोलीसात जावू शकत नाही. म्हणून तिच्यावर सहज अत्याचार केला जातो.

महिलांवरील होणाऱ्या अत्याचारावर उपाययोजना :-

१) लिंगभेद असमानता दूर करणे :-

जगात सर्वत्र लिंगाच्या आधारे भेदभाव केला जातो. यालाच लिंगभेद किंवा स्त्री-पुरुष असमानता म्हटले जाते. या असमानतेचे मूळ पुरुषप्रधान संस्कृतीत आहे. स्त्रियांना निम्न दर्जा दिल्यामुळे त्यांच्यावर अत्याचार होतात. त्यामुळे स्त्री-पुरुष असमानतेची भावना दूर करणे आवश्यक आहे.

२) स्त्रियांना आर्थिकदृष्ट्या स्वावलंबी बनविणे :-

स्त्रिया आर्थिक दृष्ट्या सक्षम झाल्या तर त्यांच्यावरील अन्याय व अत्याचार कमी होतील. समाजात त्यांना प्रतिष्ठा प्राप्त होईल. महिलांनी स्वयंरोजगार, व्यवसाय व नोकरी करून स्वतःच्या पायावर सक्षम उभे राहिले पाहिजे.

३) जाणीव जागृती करणे :-

महिलांवरील अत्याचार रोखण्यासाठी समाजात जाणीव जागृती करणे आवश्यक आहे. शासन, स्वयंसेवी संस्था, समाजसेवक, सामाजिक कार्यकर्ते, शिक्षण संस्था, महाविद्यालय, शाळा इत्यादीच्या माध्यमातून या समस्येच्या विरोधात जाणीव जागृती करणे आवश्यक आहे. तंटामुक्त गावाप्रमाणेच 'हिंसामुक्त कुटुंब' अशी योजना राबवून ज्या गावात हिंसाचाराच्या घटना घडणार नाहीत अशा गावांना पुरस्कार द्यावे.

४) हुंडापध्दती नष्ट करणे :-

हुंड्याची कुप्रथा नष्ट करण्यासाठी सुशिक्षित लोकांनी आपल्या कुटुंबापासून याची सुरुवात करावी. हुंडाविरोधी समाजाचा पुरस्कार करावा. तरुणांनी विवाहात हुंडा, भेट वस्तू स्विकारू नये. मुलींनी हुंडा मागणाऱ्या तरुणांशी विवाह करू नये.

५) दंडाची व्यवस्था :-

जे पुरुष महिलांवर अत्याचार करतात, मारपीट करतात, दारू पिऊन मारहाण करतात. अशा पुरुषांना सार्वजनिक ठिकाणी बांधून त्याची निंदा करावी. राळेगणसिध्दी गावात दारू पिऊन येणाऱ्यास झाडाला बांधले जाते व शिक्षा देतात. म्हणजे एकाचे पाहुन दुसरे पुरुष असे करण्याचे धाडस करणार नाहीत.

६) सुशिक्षित महिलांच्या रणरागिनी सारख्या संघटना स्थापन कराव्यात.

७) समाजात प्रत्येक आईने आपल्या मुलीला, सासूने सुनेला महिलाविरोधी अत्याचारासाठी लढण्यासाठी सक्षम बनवावे. लहान वयातच मुलींना कराटे, स्वसंरक्षणाचे धडे यांचे ज्ञान द्यावे.

८) गावात-वार्डात महिला अत्याचार विरोधी संघटनांची स्थापना करावी. यात परिसरातील सर्व महिलांना सदस्यत्व द्यावे.

९) महिलांच्या विरोधात होणाऱ्या अत्याचाराचे खटले चालवण्यासाठी स्वतंत्र न्यायालयाची स्थापना करावी, त्यामुळे लवकर निकाल लागेल.

१०) महिला अत्याचार विरोधी कायद्याने महिलांना मानवी वागणूक दिली असून ती विवाहित स्त्री, आई, बहिण, भावजय मेहूणी मुलगी अशी घरातील कोणतीही स्त्री या कायद्याचा आधार घेवू शकते.

सारांश :-

कायदा काय करू शकतो यापेक्षा सामूहिक व व्यक्तीगत पातळीवर विरोधाच पाहिलं पाऊल महिलांनीच उचलायला हवे. दारुबंदीकरिता महिला ज्या प्रकारे सामूहिकरित्या प्रयत्न करताहेत, तसेच प्रयत्न आपल्या आसपासच्या स्त्रिला जर कुटूंबात मारहाण होत असेल तर व्हायला हवेत. आपल्यावर हात टाकणाऱ्या नवऱ्याला काठीन बदडायला बाईनं हात उचलायला हवा. रस्त्यात, बाजारात, प्रवासात, जेव्हा-जेव्हा धक्के मारणं, अंग चटीला येणं हे प्रकार होतात, तेव्हा गप्प बसून चालणार नाही. आरडा-ओरड करून त्या माणसाला टागोट करायला हवं. सगळ्याच बायकांनी एकत्र येऊन विरोध करायला हवा. आजकाल बऱ्याच कार्यालयात बायकांची संख्या मोठी असते. कामाच्या ठिकाणी अचकट-विचकट बोलणाऱ्या पुरुषाला सर्व बायकांनी एकत्र येवून खरमरीत सुनावलं तर इतरही पुरुषांवर दहशत बसवता येते.

संदर्भ ग्रंथ :-

- १) डॉ.कालिदास भांगे, प्रा.चांगदेव मुंडे, 'सद्यकालीन भारतीय सामाजिक समस्या', चिन्मय प्रकाशन, औरंगाबाद.
- २) डॉ.दिलीप रामदास खैरनार, 'आधुनिक भारतातील सामाजिक समस्या', चिन्मय प्रकाशन, औरंगाबाद
- ३) डॉ.दा.धो.काचोळे, 'ग्रामीण नागरी प्रश्न आणि समस्या', कैलास पब्लिकेशन्स, औरंगपुरा, औरंगाबाद
- ४) डॉ.डी.एन.मोरे, 'ग्रामीण समस्या आणि नागरी प्रश्न', एज्युकेशनल पब्लिशर्स अॅण्ड डिस्ट्रीब्युटर्स, औरंगपुरा, औरंगाबाद.
- ५) चन्द्र सिंह 'चेतन', 'क्या अपराध है औरत होना?', ग्रन्थ विकास, सी ३७ राजापार्क, आदर्श नगर, जयपूर
- ६) अंधश्रध्दा निर्मूलन वार्तापत्र, मार्च २०१० मासिक
- ७) समाज कल्याण, मार्च २०१२ मासिक
- ८) समाज कल्याण, जानेवारी २०१३ मासिक



151.

महिला सुरक्षा : एक दृष्टिक्षेप**प्रा.डॉ.सोमवंशी मुक्ता (गंगणे)**

लोकप्रशासन विभाग प्रमुख

कै.रमेश वरपुडकर महाविद्यालय सोपेट जि.परभणी

प्राचार्य डॉ.अजय पाटील

सुशीलादेवी देशमुख महाविद्यालय,

लातूर

गोष्टवारा : आधुनिक समाजात महिला सुरक्षेची समस्या अतिशय तीव्र बनत आहे. दररोजच्या वर्तमानपत्रात, मासिकात, पाक्षिकात, नियतकालिकात, त्रैमासिकात महिलांवरील अत्याचाराच्या बातम्या वाचावयास मिळतात. यातील काही बातम्या अत्यंत गंभीर स्वरूपाच्या असतात. ग्रामीण क्षेत्र असो अथवा महानगर स्त्री-सुरक्षेचा प्रश्न सर्वत्र आढळून येतो. म्हणजेच स्त्री-सुरक्षा हा सार्वत्रिक स्वरूपाचा प्रश्न बनला आहे. जगात बहुतांश देशात पितृसत्ताक समाजव्यवस्था असल्यामुळे स्त्रिला दुय्यम स्थान प्राप्त झाले. तसेच स्त्री-पुरुषांमधील श्रमविभागणीमुळेही महिलांना दुय्यम स्थान मिळाले. घरकाम, शेती आणि मुलांचे संगोपन करण्याची जबाबदारी स्त्रियांकडे सोपवण्यात आली. यातून स्त्रियांवर अनेक बंधने लादण्यात आली. अप्रगत अवस्थेत समान स्तरावर असलेली स्त्री-प्रगतीच्या काळात अंधकारात ढकलल्या गेली. मातृसत्ताक पध्दती ऐवजी पितृसत्ताक पध्दती उदयास आली. पुरुषाने घरातही आपले वर्चस्व निर्माण केले. स्त्रीची किंमत कमी झाली व तिचे स्वातंत्र्य बंदिस्त झाले. स्त्री गुलाम, दासी झाली. येथूनच स्त्रियांवरील अत्याचाराला सुरुवात झाली. एकटी स्त्री असुरक्षीत झाली. ही परिस्थिती आजच्या प्रगत काळातही बदलेली नाही, तर उलट महिलांच्या सुरक्षेचा प्रश्न अधिकच गंभीर बनला आहे.

आधुनिक कालखंडात मानवी हक्काचा पुरस्कार करणाऱ्या विचारवंतांनी महिलांच्या स्वातंत्र्याकडे मानवतावादी दृष्टीकोणातून पाहिले. स्त्री-ही एक व्यक्ती आहे. तिलाही पुरुषांप्रमाणे सर्व हक्क मिळाले पाहिजेत. स्त्रीचा सर्वांगीण विकास झाला पाहिजे ही विचारधारा रूढ झाली. यासाठी स्त्री चळवळ झाली. जागतिक स्तरावरून स्त्रियांच्या विकासासाठी विचारमंथन झाले. समाजसुधारक व उदारमतवादी राज्यकर्त्यांच्या प्रयत्नामुळे महिलांच्या विकासासाठी अथवा महिला सबलीकरणासाठी विविध कायदे, उपक्रम व योजना राबवण्यात आल्या. परिणामस्वरूप आज महिला विविध क्षेत्रात पुरुषांच्या बरोबरीने नव्हेतर एक पाऊल पुढे जाऊन अधिक उत्कृष्ट कार्य करीत आहेत. मात्र आजही स्त्रियांकडे पाहण्याचा समाजाचा दृष्टीकोन बदललेला आहे असे पूर्णतः म्हणता येत नाही. महिलांवर वेगवेगळ्या स्वरूपाचे अत्याचार होताना दिसून येतात. जसे कौटुंबिक हिंसाचार, सार्वजनिक ठिकाणी होणारी विटंबना, कार्यस्थळी होणारे लैंगिक अत्याचार, हुंडाबळी, एकतर्फी प्रेमातून होणारे हल्ले, जातीय संघर्षात महिलांनाच वेटीस धरले जाते अशा वेगवेगळ्या स्वरूपाचे अत्याचार जगात सर्वत्र महिलांवर होताना दिसून येतात.

प्रस्तावना :-

विद्यमान परिस्थितीचा अभ्यास करता महिला विविध क्षेत्रात कार्य करीत असतांना दिसून येतात.आज महिला कठिण परिस्थितीतही उत्कृष्ट कार्य करीत आहेत. स्त्री कोमल असते, नाजूक असते, ती कष्टाचे व अवजड कामे करू शकत नाही. स्त्री ही कुटूंबाची मर्यादा आहे. यामुळे तिने उंबरा ओलंडता कामा नये. या सर्व बाबी कालबाह्य ठरल्या आहेत. परंतु आजही स्त्रीवादी लेखिका विद्युत भागवत यांच्या मताप्रमाणे 'स्त्री पुरुषांमध्ये असणाऱ्या शारीरिक भिन्नतेमुळे स्त्रिया दुय्यम झाल्या नाहीत, तर वैदिक काळापासून ते आजपर्यंत स्त्री-पुरुषांच्या शारीरिक भिन्नतेला जे अर्थ दिले, जे मूल्य चिकटविले त्यामुळे स्त्रियांची पिळवणुक झाली व होत आहे'^१ स्त्रीचे स्त्रीत्व म्हणजे कृतिहिन्ता आणि परावलंबता तर पौरुष म्हणजे कृतिप्रवणता, नवनिर्मिती आणि स्वातंत्र्य असे समीकरण आजवरच्या पुरुषी वर्चस्व असलेल्या इतिहासाने मांडले. विवाह संस्था, कुटूंब संस्था, धर्मसंस्था आणि उत्पादन क्षेत्रात स्त्रीची भूमिका दुय्यम व आनुषंगिक मानली गेली. तिचे सर्वच क्षेत्रातील स्वातंत्र्य नाकारले गेले. आज ही परिस्थिती बदलली आहे. मात्र समाजाची मानसिकता बदललेली नाही. यामुळे आजही महिलांना हिन समजून त्यांच्यावर अत्याचार केले जातात. थोडक्यात जगातील सर्वच समाजात लिंगभेदावर आधारीत विषमता असलेली दिसून येते. या संदर्भात स्त्रीवादी विचारवंत फायरस्टोन म्हणतात, 'मानवी समाजाचा इतिहास हा वर्ग संघर्षाचा नसून तो लैंगिक संघर्षाचा इतिहास आहे.'^२

❖ संशोधन पध्दती :-

प्रस्तुत शोधनिबंध लिहिण्यासाठी दुय्यम साधनसामग्रीचा वापर करून तथ्य संकलण्यात करण्यात आले आहे. तसेच लिखाणासाठी, वर्णनात्मक व विश्लेषणात्मक पध्दतीचा अवलंब करण्यात आला आहे.

❖ उद्देश :-

- १) महिलांवरील अत्याचाराचे प्रकार स्पष्ट करणे.
- २) महिला सुरक्षेची आवश्यकता स्पष्ट करणे.

३) महिला सुरक्षेसाठी उपाय योजना सोधने.

❖ **गृहितकृत्य :-**

- १) महिला सुरक्षाविषयक कायद्यांची योग्य अंमलबजावणी होत नाही.
- २) महिला सुरक्षे अभावी महिला सक्षमीकरणाच्या प्रक्रियेत आडथळे निर्माण होत आहेत.

● **महिलांवरील अत्याचाराचे प्रकार :-**

महिलांवर होणारे आत्याचाराचे प्रकार विविध स्वरूपाचे आहेत. त्यात प्रामुख्याने खालील प्रकार स्पष्ट करता येतात.

१) **कौटुंबिक अत्याचार :-**

कौटुंबिक आत्याचारांतर्गत स्त्रीची उपासमार करणे, तिच्याकडून अतिश्रम करून घेणे, सतत अपमानास्पद वागणूक देणे, मारझोड करणे, तिच्या मताविरुद्ध गर्भपात करणे, माहेराहून पैसे आणण्यासाठी शारीरिक व मानसिक त्रास देणे, समाजापासून अलिप्त ठेवणे, लैंगिक दुरुपयोग करणे, विनयभंग करणे, मालमत्तेपासून दूर ठेवणे, खून करणे, जाळणे असे अमानुष अत्याचार आजही घडताताना निदर्शनास येतात. कौटुंबिक हिंसाचारांतर्गत एक बाब अतिशय गंभीर स्वरूपाची असते जेव्हा एक स्त्री दूसऱ्या स्त्रीवर आत्याचार करीत असते. याप्रसंगी आत्याचार करणारी स्त्रीही पुरुषांच्या आहारी जाऊन किंवा तिच्या मानसिकतेमुळे आपणही एक स्त्री आहोत याचा तिला विसर पडतो.

२) **सार्वजनिक ठिकाणी होणारा अत्याचार :-**

आधुनिक काळात महिलांना सर्वक्षेत्रात समान संधी प्राप्त झाल्यामुळे सार्वजनिक क्षेत्रातील महिलांची संख्या हळूहळू वाढत आहे. परंतु अशा ठिकाणी कार्य करीत असतांना महिलांना अनेक प्रकारांना समोरे जावे लागत आहे. बसस्टॅंड, रेल्वे स्टेशन, आशा ठिकाणी वार्डेट प्रवृत्तीच्या लोकांचा महिलांकडे पाहण्याचा दृष्टिकोण फार वेगळा असतो. आशा लोकापासून साधन राहण्यासाठी महिलांना सतत प्रयत्न करावे लागतात. त्यांना मुक्त श्वास घेता येत नाही. जाणीवपूर्वक महिलांची विटंबणा करण्याचा प्रयत्न केला जातो. तिच्या मनामध्ये दहशत निर्माण करून व्यक्तीमत्त्व विकासात बाधा निर्माण केली जाते.

३) **सामाजिक व धार्मिक प्रथा परंपराच्या माध्यमातून अत्याचार :-**

प्राचीन काळापासून सामाजिक धार्मिक प्रथांच्या माध्यमातून महिलांची मोठ्या प्रमाणात पिळवणूक झालेली आहे. एक पत्नी असतानाही अजून कितीही विवाह करण्याची परवानगी पुरुषांना दिली. बहुपत्नी विवाह करणे हे प्रतिष्ठेचे लक्षण मानले जाऊ लागले. तसेच या स्त्रियांना जास्तीत जास्त पडद्यात ठेवणे हे कुलीन घराण्याचे लक्षण समजले जात होते. तेंव्हा सतीप्रथा, बहुपत्नी विवाहप्रथा आणि पडदापध्दतीमुळे मध्ययुगीन कालखंडातील स्त्रियांचे जीवन असह्य झाले. पुरुष प्रधान समाजव्यवस्थेने आपली प्रतिष्ठा, मानसन्मान जपण्यासाठी स्त्रियांचा बळी दिला. याचा परिणाम आजही आपल्याला जाणवतो. सतिप्रथा कायद्याने बंद करूनही राजस्थानमध्ये कितीतरी स्त्रिया सती गेल्या आहेत व तिथे सतीमंदिरे उभी आहेत^३ आज कायद्याने बालविवाहास प्रतिबंध आहे, तरीसुद्धा अल्पवयीन मुलीचे विवाह होताना आढळून येतात. मुलगा हा वंशाचा दिवा असतो. या भावनेतून अनेक कुटूंबात मुलगी जन्माला घालणाऱ्या मातांवर अत्याचार होतात. स्त्रीभ्रूणहत्या केल्या जातात. हे सर्व प्राचीन काळी समाज व धार्माच्या माध्यमातून स्त्रियांवर जी बंधने घालण्यात आली त्यांच्या आधारे आजही स्त्रियांवर अत्याचार आहेत.

४) **कार्यस्थळी होणारे अत्याचार :-**

आज वैज्ञानिक प्रगतीच्या देणगीमुळे तसेच महिलांकडे पाहण्याच्या दृष्टिकोनात जो कांही बदल झाला आहे. यामुळे महिला उंबरा ओलांडून घराबाहेर पडत आहेत. त्यांना वेगवेगळ्या क्षेत्रात कार्य करण्याची संधी मिळत आहे. परंतु तेथेही महिलांना सहज संचार करणे शक्य होत नाही. कार्यालयात सुध्दा पुरुष सहकारी, वरिष्ठ अधिकारी यांच्याकडून महिला कर्मचाऱ्यांवर आत्याचार केल्याचे अनेक प्रकार घडले आहेत. स्त्री ही कोठेही गेली तरी तिच्याकडे एक व्यक्ती म्हणून पाहण्याचा समाजाचा दृष्टिकोन नसतो. यामुळे स्त्रियांना अतिशय कठिण परिस्थितीत आपली कर्तव्य पूर्ण करावी लागतात.

महाराष्ट्रात २००७, २००८ व २००९ या वर्षात महिलांवर झालेल्या आत्याचाराचा आलेख खाली दिला आहे. त्यावरून या अत्याचाराची कल्पना येते.

महाराष्ट्रातील स्त्रियांवरील अत्याचार *

गुन्हाचे शीर्षक	वर्ष		
	२००७	२००८	२००९
हुंड्यासाठी खून	१९२	१७५	२१७
हुंड्यासाठी खुनाचा प्रयत्न	१३५	१४०	१५५
हुंडाबळी	४३६	३९०	३४१
आत्महत्येस प्रवृत्त करणे	१३५९	१३३३	१२००
बलात्कार	१४५२	१५५८	१४८३
पती व पतीच्या नातेवाईकांकडून अत्याचार	७३५६	७८२९	७६८१
विनयभंग	३३०६	३६१९	३१९६
लैंगिक अत्याचार	१०३९	१०९१	१०९९
इतर	३५९	३७७	३२२
एकूण	१६,५१०	१७,५१०	१६,६२०

➤ वरील तक्त्यावरून महाराष्ट्रातील अत्याचारग्रस्त महिलांची संख्या अधिक आहे हे स्पष्ट होते.

दिल्ली सरकारच्या महिला व बालविकास विभागाच्या सर्वेक्षणानुसार १०० पैकी ८० महिला आपल्या सुरक्षेविषयी चिंतीत आहेत. कारण दिल्ली येथे वर्षामध्ये तीनपैकी दोन महिलांवर अत्याचार होत आहे. तसेच भारतात २० मिनीटाला एक महिला अत्याचारग्रस्त होत आहे. यावरून महिला सुरक्षाविषयक कायद्यांची योग्य अमलबजावणी होत नाही हे स्पष्ट होते. यामुळे पोलीस प्रशासनावरील महिलांचा विश्वास कमी होत चालला आहे. तसेच अत्याचारग्रस्त महिलां पोलीस ठाण्यात तक्रार देण्यासाठी गेली असता तिला पोलिसाकडून सहकार्य मिळत नाही, अशा अनेक तक्रारी महिला आयोगाकडे करण्यात आल्या आहेत.

सध्याच्या यंत्रणेत चौकशीची योजना आहे, ती पुरेशी नाही. एका सरकारी नोकराची चौकशी दुसरा सरकारी नोकर करणार आणि तोही अधिकारी कित्येकदा असा असतो की, तो त्याच तराजून तोलला जाऊ शकतो. तक्रार केली तर न्याय मिळेल, असा भरवसा स्त्री-कर्मचाऱ्यांना वाटत नाही, म्हणून तक्रारी करण्याची प्रवृत्ती देखील कमी झाली आहे. अलीकडे महिला कर्मचाऱ्यांना आपल्या तक्रारी निसंकोचपणे करता याव्यात यासाठी विशाखा समित्यांची स्थापना करणे बंधनकारक केले आहे. परंतु विशाखा समिती विषयीची संपूर्ण माहिती बहुतांश महिला कर्मचाऱ्यांना आहे, असे म्हणता येत नाही. यावरून महिला सुरक्षेविषयीच्या कायद्यांची योग्य पध्दतीने अमलबजावणी होत नाही हे स्पष्ट होते.

❖ महिला सुरक्षेची आवश्यकता :-

महिला ही समाजाचा अविभाज्य घटक असून प्रत्येक समाजात महिलांचे कमी अधिक निम्मे प्रमाण असते. अर्थात मानवी समाजाची आधी शक्ती स्त्रीकडे असते. परंतु समाजाच्या या मानवी बळाचा योग्य तो वापर करून घेतल्या जात नाही. स्त्रियांना समाजात दुय्यम स्थान देऊन त्यांना अंधकारात ठेवण्याच्या प्रयत्न सातत्याने करण्यात आला. यातून स्त्रियांच्या सामाजिक सुरक्षेवर प्रश्नचिन्ह निर्माण झाले आहे. सामाजिक सुरक्षा ही व्यक्तिजीवनाची मूलभूत गरज आहे. सुरक्षेशिवाय व्यक्ती चांगल्या प्रकारे जीवन व्यतीत करू शकत नाही.

आधुनिक काळात सामाजिक सुरक्षेला विशेष महत्व प्राप्त झाले आहे. कोणत्याही देशाची सामाजिक प्रगती लक्षात घेताना, त्या देशाने सामाजिक सुरक्षेच्या क्षेत्रात कितपत प्रगती केली आहे. याचा आढावा घेतला जातो. सामाजिक सुरक्षेअंतर्गत सर्व घटक समाविष्ट होतात. त्याच बरोबर वेगवेगळ्या प्रकारची सुरक्षा आपेक्षित असते. उदा. आरोग्य, आर्थिक, मानसिक, श्रमसुरक्षा इत्यादी. समाजाची आधी संख्या असलेल्या स्त्रियांच्या सुरक्षेचा विचार केला त्यांना अनेक बाबतीत सुरक्षा नसल्याचे जाणवते. यातूनच स्त्रियांवरील अत्याचारात वाढ होत आहे. स्त्रियांच्या सुरक्षेअभावी त्यांच्या जीवनात विविध प्रश्न निर्माण होत आहेत. आरोग्य विषयक सुरक्षेच्या अभावी भारतीय महिलांना वेगवेगळ्या रोगांची लागत होत आहे. सरासरी ७५% महिलांना रक्ताची कमतरता आहे. प्रस्तूती दरम्यान महिलांच्या मृत्युचे प्रमाण इतर देशांच्या तुलनेत अधिक आहे. कर्करोगाचे प्रमाणही वाढले आहे. तेंव्हा महिलांना निरोगी जीवन जगण्यासाठी आरोग्य सुरक्षा प्रदान करणे आवश्यक आहे.

भारतीय महिलांचा सत्ता संपत्ती मधील वाटा पहिला असता महिलांच्या नावे संपत्ती असण्याचे प्रमाण फार कमी आहे. श्रीमंत कुटूंबामधील महिलांच्या नावे संपत्ती असल्याचे दिसून येते परंतु मध्यम व गरीब कुटूंबातील महिला आर्थिकदृष्ट्या असुरक्षित आहेत. यामुळे त्यांच्या व्यक्तिमत्त्व विकासावर परिणाम होऊन त्या मागासलेले जीवन व्यतीत करीत आहेत. सामाजिक सुरक्षेचा विचार करता महिलांना आजही समाजात पुरुषांच्या तुलनेत दुय्यम समजले जाते. यातून सार्वजनिक ठिकाणी कार्य करणाऱ्या महिलांना विविध समस्यांना सामारो जावे लागते. समाजात त्यांना योग्य प्रमाणात मानसन्मान दिला जात नाही. तिच्याकडे कलागुण असून ही केवळ ती एक स्त्री आहे म्हणून तिच्याकडे दुर्लक्ष करायची पुरुषप्रधान संस्कृतीची मानसिकता बदललेली दिसून नाही.

आजही स्त्रीला मापदंडामध्येच जीवन जगावे लागत आहे. तीला आपल्या कल्पना विस्ताराला व आनंदी जीवन जागण्याला मर्यादा घालून घ्याव्या लागतात. यामुळेही महिलांमधील सुप्तगुणांचा विकास होत नाही. परिणामी राष्ट्राच्या विकासावर त्याचा परिणाम होतो.

मानसिक सुरक्षाच्या अनुषंगाने अभ्यास केला असता स्त्रिला जन्मापासून तिरस्काराचा सामना करावा लागतो. मुलाची आपेक्षा प्रत्येक कुटूंबात केली जाते. कुटूंबात पहिला मुलगा झाल्यानंतर जो आनंद साजरा केला जातो तो प्रथम समयी मुलगी झाल्यानंतर होताना दिसत नाही. दुसरा मुलगा झाल्यानंतर घरात खंत व्यक्त केली जातेच असे नाही, परंतु दुसरीही मुलगीच झाली तर कुटूंबात फार मोठे संकट आल्यागत स्थिती निर्माण होते. आशावेळी आईची मानसिकता काय असेल ? निश्चितच तिलाही असुरक्षित वाटते. अशा सामाजिक विचारसरणीमुळे महिला मानसिकदृष्ट्या असुरक्षित आहेत. यातून त्यांच्या मनावर वाईट परिणाम होऊन त्या अंधश्रद्धेच्या आहारी जातात. यातून त्यांच्यावर अनुचित प्रसंग ओढवतात.

सार्वजनिक ठिकाणी, कार्यालय, बस, रेल्वे, मधील असुरक्षित वातावरणामुळे महिलांच्या कार्यावर मर्यादा येत आहेत. निर्भया घटनेनंतर महिलांनी आपल्या पदारचा त्याग केल्याच्या घटनाही घडल्या आहेत. नोकरी करीत असतांना महिलांना प्रथम पद कोणते आहे ? यापेक्षा तेथे सुरक्षा आहे का ? याचा अधिक विचार करावा लागतो.

वरील विवेचनावरून हे स्पष्ट होते की, स्त्रियांच्या सर्वांगीण विकासाच्या दृष्टीने त्यांना सर्वप्रकारची सुरक्षा मिळणे आवश्यक आहे. सुरक्षे अभावी महिलांना आपल्या कामामध्ये योग्य योगदान देणे कठिण आहे. राष्ट्राच्या विकासात स्त्रियांचा वाटा फार महत्वाचा आहे. त्यामुळे त्यांना सुरक्षित जीवनाची हमी मिळणे अत्यावश्यक आहे.

❖ महिला सुरक्षेसाठी उपाय योजना :-

महिला सुरक्षा ही केंद्र व राज्य सरकारासमोरील ज्वलंत समस्या आहे. शासनाने आतापर्यंत महिला सक्षमीकरणाच्या दृष्टीने अनेक धोरणे आखून व कायदे करून स्त्री-पुरुष समता निर्माण करण्याचा प्रयत्न केला. स्त्रीयांना संरक्षण देण्यासाठी विशेष कायदे केले आहेत. परंतु अद्यापर्यंत स्त्री सुरक्षेचा प्रश्न गंभीर असल्याचे अनेक घटनाद्वारे सिद्ध झाले आहे. महिलांना सुरक्षा देण्यासाठी काही ठोस निर्णय घेण्याची आवश्यकता आहे. त्यासाठी खाली उपाय सुचविता येतात.

- १) महिला सुरक्षेच्या कायद्याची कडक अमलबजावणी व्हावी.
- २) महिलांच्या तक्रारीची नोंद करून घेतांना पोलिस ठाण्यात त्यांना सन्मानाची वागणूक मिळावी.
- ३) महिलांवरील अत्याचाराच्या घटनांचा निकाल लवकर देऊन गुन्हेगारांना तात्काळ शिक्षा व्हावी.
- ४) स्त्रीयांना स्वसंरक्षणाचे प्रशिक्षण देण्याची व्यवस्था शासनाद्वारे करण्यात यावी.
- ५) शालेय व महाविद्यालय स्तरावर मुलींना स्वसंरक्षण देण्यासाठी व्यवस्था करणे बंधनकारक असावे.
- ६) महिला आयोगाला अधिक स्वातंत्र्य असावे तसेच महिला आयोगाची संघटना सतत कार्यरत असावी.

● निष्कर्ष :-

स्त्रियांसाठी दुषित सामाजिक वातावरणतून मोकळ्या प्रसन्न वातावरणाची निर्मिती करावयाची असेल व स्त्रीला सामाजिक सुरक्षितता द्यावयाची असेल, तर सामाजिक परिस्थिती झपाट्याने बदलली पाहिजे. व्यसनी लोकांना शिस्तीच्या बडग्याखाली शिक्षा केली पाहिजे. स्त्रीत्वाचा उपमर्द हा गुन्हा ठरला पाहिजे. स्त्रीला एक व्यक्ती म्हणून दर्जा मिळाला पाहिजे. जो पर्यंत स्त्री-पुरुषांमधील लैंगिक विषमतेची मानसिकता बदलत नाही तोपर्यंत खऱ्या अर्थाने स्त्रीयांकडे पाहण्याचा दृष्टिकोन बदलला जाणार नाही. ज्याप्रमाणे कुटूंबात मुलींना मर्यादाची उजळणी केली जाते. त्याचप्रमाणे मुलांवरही संस्कार होणे आवश्यक आहे. तरुण युवक युवतींना योग्य ते मार्गदर्शन करून त्यांच्या भावनांचा विकास घडवून आणता येतो. यातून पुढील काळात एक नवसामाजिक निर्मिती होऊ शकते.

● संदर्भ सूची -

- १) प्रा.टी. कांबळे व इतर - भारतातील सामाजिक चळवळीची रूपरेषा, कियेटिव्ह पब्लिकेशन, २०१० पृ.क्र. १४६
- २) उपरोक्त पृ.क्र. १४७
- ३) डॉ.सौ.नंदिनी तडकलकर - महिलांचे सबलीकरण आणि शेतकरी महिला आघाडी योगदान, अल्फा पब्लिकेशन्स, नांदेड, डिसेंबर २००८ पृ.क्र. ३२
- ४) प्रा.डॉ.सौ तेजस्विनी मुंडेकर - पर्यायी दृष्टिकोण - २०१२ संपादक कॉम्रेड गोविंद पानसरे, श्रमिक प्रतिष्ठान, कोल्हापूर पृ.क्र. ४२
- ५) तारा धर्माधिकारी - तारामुक्त (लेखसंग्रह) हरिवंश प्रकाशन चंद्रपूर, ऑक्टोबर २००९ पृ.क्र. २८



152.

महिला सुरक्षा : उपाययोजना आणि प्रतिबंधात्मक कायद्याचा अभ्यास

प्रा. जी.एन.सोनवणे

श्री.पंडितगुरू पार्डीकर महाविद्यालय, सिरसाळा, ता. परळी (वै.) जि. बीड

अलिकडच्या काळात महिला सुरक्षेचा प्रश्न ऐरणीवर आलेला आहे. त्या मागचे कारणही आहे. दिल्लीतील निर्भया बलात्कार प्रकरण असेल, कोपडीची घटना असेल, अंबड येथील हत्या प्रकरण असेल अथवा शेळगाव येथील बालीकेवरील बलात्कार प्रकरणामुळे महिलांच्या सुरक्षेची समस्या दिवसेंदिवस वाढतच चालली आहे. या बरोबर महिलांच्या समोर सामाजिक प्रश्नही अनेक आहेत. त्यात प्रमुख्ये गर्भलिंग निदानाचा उल्लेख करता येईल, तसेच बालविवाहाची समस्येचा हि उल्लेख करता येईल. अशा प्रकारच्या सुरक्षात्मक समस्येवर उपाययोजना करणे अत्यावश्यक ठरत आहे. स्त्रियांना समाजात संरक्षण देण्याच्या हेतुने भारतीय संविधानात विशेष तरतुदी करण्यात आल्या आहेत. या तरतुदींना अनुसरून राष्ट्रीय महिला अयोगाची स्थापना करण्यात आली. त्याच धर्तीवर महाराष्ट्रात इ.स.1993 साली महाराष्ट्र राज्य महिला आयोगाची स्थापना करण्यात आली. भारतीय संविधानातील अनुच्छेद 14,15 व16 अन्वये स्त्रियांच्या संदर्भात हमी देण्यात आलेले. मुलभूत हक्क मिळवून देण्याच्या उद्देशाने महिला आयोग स्थापन करण्यात आला आहे. या आयोगाद्वारे महिलांना संरक्षण तसेच त्यांचे सक्षमीकरण करण्याच्या उद्देशाने राज्य महिला आयोग कार्यरत आहे. तरी महिलांवरिल अत्याचाराच्या संख्येत वाढ होतच आहे. या दृष्टीकोनातून महिलांमध्ये कायदेविषयक जागृतीची भावना निर्माण करणे आवश्यक आहे. या प्रमुख उद्देशाने हा शोधनिबंध प्रस्तुत करण्यात आला आहे.

शोध निबन्धाचे उद्देश

1. महिला वर्गामध्ये सुरक्षात्मक जनजागृती घडवून आणण्याच्या दृष्टीकोनातून प्रयत्न करणे.
2. महिला सुरक्षासाठीच्या उपाययोजनांचा आढावा घेणे.
3. महिला सुरक्षेच्या दृष्टीकोनातून निर्माण करण्यात आलेल्या कायदेविषयक तरतुदीचा परामर्श घेणे.

महिला संरक्षेच्या दृष्टीकोनातून करण्यात आलेल्या उपाययोजनांचा व कायदेविषयक तरतुदीचा आढावा आपल्याला पुढील मुद्द्यांच्या आधारे स्पष्ट करता येईल.

1. महिला सुरक्षा कक्ष

महाराष्ट्र सरकारकडून महिला सुरक्षेच्या दृष्टीकोनातून एक महत्वपूर्ण निर्णय घेण्यात आला. तो म्हणजे संयुक्तराष्ट्र महिला कोश (युनिफेम) आणि टाटा इन्स्टीट्यूट ऑफ सोशल सायन्सेसच्या सहकार्याने राज्यातील पोलीस ठाण्यांमध्ये महिला सुरक्षा कक्ष सुरु करण्यात आला आहे. या कक्षाकडून तक्रार नोंदणीचे कार्य केले जाते. या बरोबरच पिडीत महिलेला आश्रय मिळवून देणे तसेच त्यांच्या कौटुंबिक समस्या असतील तर त्या समस्यांचे निराकरण करणे या सारखी कामे या कक्षाच्या माध्यमातून करण्यात येत असतात. महिला अत्याचाराविरुद्ध या कक्षाद्वारे कार्यवाही करण्याचे प्रमुख कार्य तसेच महिला सुरक्षात्मक स्वरूपाचे कार्य या कक्षाद्वारे केले जाते.

2. महिला समुपदेशन केंद्र

महिलांच्या सुरक्षात्मक उपाययोजनेच्या दृष्टीकोनातून महिला आयोगा अंतर्गत महिला समुपदेशन केंद्राची व्यवस्था करण्यात आली आहे. या केंद्रातील समुपदेशकांकडून महिलांच्या सुरक्षात्मक समस्यांची सोडवणूक केली जाते. महाराष्ट्र अधिनीयम 15 मधील कलम 12(2) अन्वये महिलांची तक्रार दाखल करून घेउन संबंधित व्यक्ती विरुद्ध कार्यवाही करण्याचे अधिकार समुपदेशकाला प्राप्त करून देण्यात आले आहेत. समुपदेशन केंद्राच्या माध्यमातून अन्याय पिडीत महिलेला सुरक्षागृह तसेच इतर कौटुंबिक मदत पुरविण्यात येते. या बरोबरच महिलांना आवश्यकतेनुसार वैद्यकीय, मनोरुग्ण, शैक्षणिक मार्गदर्शन संबंधीची देखील मदत पुरविण्यात येत असते. पिडीत महिलेस न्याय मिळवून देण्याच्या उद्देशाने मोफत कायदेविषयक मदतही पुरविण्यात येत असते. समुपदेशन केंद्र म्हणजे राज्य महिला आयोगाची मान्यता प्राप्त संस्था असून गरजू महिलांना मोफत समुपदेशन या केंद्राद्वारे करण्यात येत असते.

3. विशेष न्यायालय

महिलांवरील अत्याचाराची प्रकरणे निकाली काढण्यासाठी महाराष्ट्रात विशेष न्यायालयाची तरतुद करण्यात आली आहे. सद्यस्थितीत महाराष्ट्रात महिलांना न्याय मिळवून देण्यासाठी 12 विशेष न्यायालये कार्यरत आहेत. त्यात अहमदनगर, औरंगाबाद, अकोला, अमरावती, बीड, जळगाव, नागपुर, यवतमाळ, ठाणे, पूणे, कोल्हापुर आणि मुंबई या शहरातील न्यायालयांचा समावेश आहे. या न्यायालयात कौटुंबिक अत्याचार प्रतिबंधक कायदा, हंडा विरोधी कायदा, तसेच स्त्रि-भूणहत्या विरोधात दाखल होणाऱ्या

तक्रारीची, प्रकरणांची सुनावणी होत असते. या विशेष न्यायालयाच्या माध्यमातून महिलांना त्वरीत न्याय मिळवून देण्याचा प्रयत्न केला जातो.

या बरोबर महाराष्ट्रात एकुण 16 कौटुंबिक न्यायालये स्थापन करण्यात आली आहेत. या पैकी मुंबईत 7, पुणे शहरात 5, औरंगाबाद मध्ये 2 तर नागपुर येथे 2 कौटुंबिक न्यायालये स्थापन करण्यात आली आहेत. या न्यायालयात घटस्फोट, नवरा आणि बायको यांना विभक्त राहण्याची परवानगी, घटस्फोटानंतर महिलेला मिळणारी पोटगी, मुलांचा ताबा या बाबतीत सुनावण्या घेण्यात येत असतात. अशा प्रकारची महिला अत्याचाराचे निराकरण करण्यासाठीची विशेष न्यायालयांची तरतुद महाराष्ट्रात करण्यात आली आहे.

4. कौटुंबिक हिंसाचार प्रतिबंधक कायदा

महिलांच्या हिंसाचारावर उपायोजना करण्याच्या दृष्टीकोनातून महाराष्ट्र शासनाकडून राज्यात कौटुंबिक हिंसाचार प्रतिबंधक कायद्याची अमलबजावणी केली जाते. या कायद्यान्वेय जिल्हा महिला व बालविकास अधिकारी, प्रांताधिकारी, तहसिलदार, नायब तहसिलदार यांना महिला संरक्षण अधिकारी म्हणून घोषित करण्यात आले आहे. राज्यभरात अशा संरक्षण अधिकाऱ्यांची संख्या 3625 इतकी उसुन या मध्ये 257 महिला आहेत. या कायद्याची अमलबजावणी करताना महिलांसाठी 72 आश्रयगृहे, तर 82 संस्थाना सर्दीस प्रोव्हायडर म्हणुन मान्यता देण्यात आली आहे. अशा प्रकारची व्यवस्था महिलांना संरक्षण देण्याच्या उद्देशाने कौटुंबिक हिंसाचार प्रतिबंधक कायद्यांतर्गत करण्यात आली आहे.

5. बालविवाह प्रतिबंधक कायदा

बालवयात होणारे विवाह त्यानंतर येणारे मातृत्व आणि त्यातून निर्माण होणारे माता बालकांमधील कुपोषण हे एक दुष्टचर्क आहे. राज्यातील मुलिचे सरासरी विवाहाच वय 19 असल्याचे 2002 च्या मानव विकास निर्देशांक अहवालात नमुद करण्यात आले आहे. या अहवालानुसार राज्यातील बालविवाह हा एक चिंतेचा विषय ठरला आहे. या दृष्टीकोनातून राज्यात बालविवाह प्रतिबंधक कायदा राबविण्यात येत आहे. या कयद्यान्वेय राज्यात होणारे बालविवाहास प्रतिबंध घालुन त्या व्दारे महिलांना संरक्षण प्रदान करण्याचे प्रयत्न करण्यात येत असतात.

6. गर्भलिंग प्रतिबंधक कायदा

महाराष्ट्र राज्यात दर हजारी पुरुषमागे 922 महिला आहेत. तर 0 ते 6 या बयोगटात 1 हजार मुलामागे 913 मुली असे व्यस्त प्रमाण आहे. गर्भ लिंग चिकित्सा आणि स्त्रि -भृण हत्या हे त्या मागचं महत्वाचे कारण आहे. 2002 च्या राज्य मानव विकास निर्देशांकप्रमाणे मुलिचे प्रमाण कमी होत असल्याचे निदर्शनास आले आहे. याला प्रतिबंध घालण्यासाठी महाराष्ट्रात गर्भलिंग चिकित्सा प्रतिबंधक कायद्याची अमलबजावणी प्रभावीपणे सुरु करण्यात आलि आहे. या तील सर्व गुणहे दखलपात्र व अजाममिनपात्र करण्यात आले आहेत.

7. इतर कायदे

महिलांच्या सुरक्षास्तव महाराष्ट्र राज्यात इतरही प्रतिबंधात्मक कायद्यांची अमलबजावणी करण्यात येत असते. यात प्रामुख्याने हुंडा प्रतिबंधक कायदा - 1961, बालविवाह निषेध कायदा- 1929, कौटुंबिक हिंसाचार प्रतिबंधक कायदा - 2005, गर्भलिंग चाचणी प्रतिबंधक कायदा - 1994, सती प्रथा प्रतिबंधक कायदा - 1987 महाराष्ट्र देवदासी प्रथा प्रतिबंधक कायदा - 2005 या कायद्यांच्या अमलबजावणीचा समावेश आहे. या कायद्याव्दारे स्त्रियांना संरक्षण प्रदान करण्याच्या प्रयत्न करण्यात येतो.

निष्कर्ष

महिलांच्या संरक्षणार्थ त्यांना सुरक्षा प्रदान करण्याच्या हेतुने महाराष्ट्रात विविध स्तरावरून प्रयत्न होताना दिसुन येताता. यात प्रामुख्याने कायद्याव्दारे प्राथमिकता देण्यात आली आहे. महिला अत्याचार प्रमिबंधात्मक कायदे निर्माण करुन त्यांची महाराष्ट्रात अमलबजावणी होत आहे. या प्रयत्नात या प्रयत्नात महिला सुरक्षा कक्ष, महिला समुपदेश केंद्र यांच्या व्दारे उल्लेखनिय स्वरुपाचे कार्य करण्यात येत आहे. महिलांना त्वरीत न्याय मिळवुन देण्यासाठी महाराष्ट्रात 12 विशेष न्यायालये आणि कौटुंबिक न्यायालयांचीही व्यवस्था करण्यात आली आहे. या बरोबरच महाराष्ट्रात कौटुंबिक हिंसाचार प्रतिबंधक कायदा, गर्भलिंग प्रतिबंधक कायदा, बालविवाह प्रतिबंधक कायद्यांची प्रभाविपणे अमलबजावणी करण्यात येत आहे. या सर्व प्रयत्नांच्या माध्यमातून महिला सुरक्षात्मक उपाययोजनेची समस्या सोडविण्याचे उदिष्ट साध्य करण्यात येत असल्याचे दिसुन येते.

संदर्भ ग्रंथ सुचि

1. वार्षिक अहवाल - राज्य महिला आयोग, 2010
2. दै. लोकसत्ता - मार्च 2009
3. लोकराज्य - मासिक पत्रिका, मार्च 2010
4. कुरुक्षेत्र - मासिक पत्रिका, मार्च 2012



153.

स्त्री ही माणूस आहे

प्रा. सुपारे यु.पी.

मराठी विभाग प्रमुख

तोष्णीवाल महाविद्यालय, सेनगांव

“न स्त्री स्वातंत्र्यम अर्हति |” या मनुवचनाला स्त्रीने केव्हाच कालबाहय ठरविले आहे. पूर्वी स्त्रीला वेलीची उपमा दिली जात असे वेल उभी राहते ती वृक्षाच्या आधाराने त्याप्रमाणे स्त्री ही पुरुषाच्या आधाराविना उभी राहूच शकत नाही अशी एक भ्रामक कल्पना होती. बालपणी पित्याची, तरुण वयात पतीची आणि वार्धक्यात पुत्राचा आधार स्त्रीला घ्यावा लागतो. हीच समजूत सर्व सामान्य होती. कारण स्त्री ही अबला आहे. हे तिच्या मनात ठासून भरविले गेले होते. त्यामूळे कोणत्याही गोष्टीचा निर्णय ती कसा घेऊ शकणार ? मग स्त्रीला कुणी देवत्व दिले ? ‘यज नार्यस्तु पूज्यन्ते रमते तज देवता |’ अशी स्तुती सुमने तिच्यावर उधळून तिला अंधान्या देव्हान्यात कोंडले गेले. स्त्रीचे कार्यक्षेत्र म्हणजे स्वयंपाक घर, फार झाले तर माजघर असे मानले जात होते. त्यामूळे चूल आणि मूल एवढाच मर्यादित तिचा वावर असे.

अशा या स्वार्थी पुरुषप्रधान समाजरचनेत स्त्री ही देखील एक माणूस आहे या गोष्टीचाच मूळी विसर पडला होता. घरातील कणगी, धान्याची पोती तशीच स्त्री ही एक उपभोग वस्तु, घरमालकाच्या प्रतिष्ठेचे दर्शन घडविणारी बाब ठरली होती. तेवढ्यासाठी तिला सोन्या-मोत्याच्या अलंकारानी मढविले जात असे पण अशा दागिन्यांवरच काय, घरातील सुतळीच्या तोड्यावरही तिचा अधिकार नव्हता. वर्षाकाठी तिला लागणारी पातळे ही घरातील कर्ता पुरुष मर्जी होईल तेव्हा आणून देत असे. पूर्वीच्या संयुक्त कुटूंब पध्दतीत तर कुटूंब प्रमुख सर्वत्र वावर, वरचष्मा असे स्वतःच्या मुलावरही त्या बिचाऱ्या अभागिनीचा अधिकार नसे.

या सर्व पुरुषी दादागिरीला नव्या युगातील स्त्रीने जबरदस्त धक्का दिला आहे. आपल्या भोवती उभारला गेलेला अनेकविध बंधनाचा पिंजरा तिने पार तोडून टाकला आहे. वर्षानुवर्ष तिला बंद केलेल्या वाटा तिने स्वतःसाठी खुल्या केल्या आहेत. आणि स्वतःच्या सर्वकष कर्तृत्वाने दाखवून दिले आहे की स्त्री अबला नाही ती एक कर्तबगार तेजस्वी महिला आहे. तिला कोणत्याही कार्यक्षेत्रात प्राविण्य मिळविणे अशक्य नाही. राजकीय, सामाजिक आणि आर्थिक सारे निर्णय ती पुरुषाइतेच - किंबहुना अधिक निर्भयतेने व तडफेने घेऊ शकते.

स्त्रीचे हे कर्तृत्व आज अनेकांनी मान्य केले आहे. महात्माजींना स्त्रीच्या या अलौकिक सामर्थ्याचा साक्षात्कार घडला होता. ते म्हणत “ एक माता ही शंभर शिक्षकांपेक्षा श्रेष्ठ आहे. तुम्ही प्रथम स्त्रीला शिक्षणाची दारे खुली करा मग कुठली ही सुशिक्षित माता आपल्या मुलांना अशिक्षित ठेवणार नाही.

आता काळ केवढा बदलला आहे ? जीवनाच्या सर्वत्र क्षेत्रात स्त्रियांनी नेजदिपक कामगिरी बजावली आहे. शिक्षक, डॉक्टर, इंजिनियर, प्राध्यापक, यासारख्या व्यवसायांतही स्त्रियांनी अलौकिक यश मिळविले आहे. काही विद्यापीठाच्या कुलगुरूपदांचे सन्मान त्यांना लाभले आहेत. तर भारतात पंतप्रधानपदी विराजमान झालेल्या इंदिराजी किंवा ब्रिटनच्या मार्गारेट थॅचर, भारताच्या माजी राष्ट्रपती प्रतिभाताई पाटील यांनी आपल्या अलौकिक कर्तृत्वाने स्त्रीच्या अंगी असलेल्या अलौकिक गुण समूच्चयाचे दर्शन सर्वांना घडविले आहे. पुरुषांच्या खांद्याला खांदा लावून अंतरिक्षात देखील भ्रमण करून आली आहे. कोणतीही सामान्य स्त्री आता आपले स्वतःचे निर्णय स्वतः घेऊ शकते. स्वतःची आवडनिवड स्वतः ठरवू शकते. स्वतःचे कार्यक्षेत्र स्वतः निवडते. स्वतःचा जन्माचा जोडीदार ती स्वतः पसंत करू शकते. कारण ती पण एक समर्थ माणूस आहे.

शैक्षणिक क्षेत्रात तर आज स्त्रीने सर्वाधिक यशाचा शिखर गाठला आहे. समाजात प्रचलित असलेल्या अनिष्ट प्रथा, रूढी परंपरा, अंधश्रद्धा या गोष्टींना आता स्त्रियांनी नकार देऊन जीवनाच्या उज्वल वाटेची निवड स्त्रियांनी केली आहे. वटसावित्रीची पूजा करून जन्मोजन्मी हाच पती आपल्याला मिळावा म्हणून उपास तापास करणारी स्त्री आज सावित्रीची लेक झाली आहे. कुणावरही अवलंबून न राहता ती आज समर्थपणे स्वतःच्या पायावर उभी राहून आर्थिक हातभार आपल्या संसाराला, कुटूंबाला लावून संसाराचा गाडा सुरळीत चालवत आहे. संसाररथाची दोन चाके म्हणजे स्त्री-पुरुष आहेत. भारतीय संस्कृतीत स्त्रीला वंदनीय मानले आहे. प्रत्येक कर्तबगार माणसामागे एक स्त्री असते. अशा कित्येक वचनांतून स्त्री जातीचा गौरवपूर्ण उल्लेख आलेला असतांना स्वतः माज म्हणत असते. नको हा स्त्रीचा जन्म याला कारण म्हणजे मिळणारी विशेषतः पुरुषांकडून अमानुष वागणूक अशा आपल्यावरील अमानुष वागणूकीचा प्रतिकार समर्थपणे करू शकतात. त्याला वाच्या फोडण्याचे सामर्थ्य आजच्या स्त्रीमध्ये जागृत झाले आहे.

संदर्भ ग्रंथ :-

१. भारतीय इतिहासातील स्त्रीया व स्त्री जीवन - डॉ. एस.एस. गाठळ
२. अबला झाल्या सबला , मराठवाडा दिवाळी अंक १९७१
३. स्त्री पूरूष तूलना (संपा) नागनाथ कोत्तापल्ले
४. शिवकालीन व पेशवेकालीन स्त्री जीवन - शारदा देशमूख
५. डॉ. बाबासाहेब आंबेडकर व स्त्री सूधारणा - विलास झूरवाडे (संपा)
६. आधुनिक भारतातील स्त्री जीवन - सरल धारणकर
७. भारतीय स्त्री जीवन- गीता साने
८. डॉ. आंबेडकर व स्त्रीमूक्ती - प्रतिमा परदेशी
९. भारतीय स्त्री जीवन - लीला पाटील
१०. स्त्री जीवनाची वाटचाल -सरोजनी बाबर
११. स्त्री परिवर्तनाची आव्हाने - शूभांगी गव्हाणे
१२. महिला कल्याण व विकास - माधवी कवी.



154.

स्त्रियों की सुरक्षा : चुनौतियाँ और सुधारात्मकता

(एसिड हमलों से पीड़ित महिलाओं के विशेष संदर्भ में)

डॉ. तावरे राजश्री लक्ष्मण

पद्मभूषण वसंतदादा पाटील

महाविद्यालय, पाटोदा

'सुरक्षा' इस शब्द से ही किसी भी वस्तु की मौलिकता का अनुमान लगाया जा सकता है। 'सुरक्षा' उस वस्तु को प्रदान की जाती है, जिसके खो जाने, चोरी हो जाने या नष्ट हो जाने का डर लगा रहता है। स्त्रियों के बारे में सुरक्षा का मुद्दा भी लगभग इसी तरह का है। सच मानो तो स्त्रियों का दुर्भाग्य, पीड़ा और उत्पीड़न इसकी अगली कड़ी है। स्त्रियों को एक संपत्ति और वस्तु की तरह समझा जाता है, इसके बहुत सारे उदाहरण हैं, जैसे की किसी व्यक्ति को दुख पहुँचाना हो तो उस व्यक्ति के बेटी, माँ, पति को जलिल करो, गाली दो। यहाँ तक तो बहुत सारी भद्दी गालियाँ भी स्त्रियों के ऊपर ही होती है। सिर्फ गालि-गलौज पर निपटारा नहीं होता, तो उसकी बहु, बेटी, पति जो-जो स्त्रियों उसे व्यक्ति के साथ जुड़ी होती है, उनको परेशान करो, उनको उठवाओं, उनकी इज्जत के साथ खेलों आदि कारणों से किए जाते हैं। बेचारी-सी वह औरत ही हर किसी का निशाना बनती है। इसलिए तो उसकी सुरक्षा के बारे में सोचना बेहद आवश्यक है। फिर भी चुनौतिपूर्ण है। क्योंकि परंपरागत मानसिकता के किड़े दिमागों में हमेशा उत्पात मचाते हैं, वह मरने के बजाय उनकी तादात बढ़ती जा रही है, जिसके परिणाम स्वरूप स्त्रियों को विभिन्न स्तरों पर पीड़ित किया जाता है। जो दिखता तो नहीं, चुभता जरूर है। एसिड हमला भी उसी प्रकार की चुभन है, जो जीवनभर उसका साथ नहीं छोड़ती ना जीने देती है, ना मरने देती है। उसके बीच केवल उसकी तड़प बाकी रहती है।

स्त्री एक मानवीय है, उनमें संवेदना है, वह भी महसूस करती है, वह इन्सान है यह भूलकर उसे एक संपत्ति के रूप में देखा जाता रहा है, इसी कारण उसके मानवाधिकारों का खंडन हो जाता है और वहीं से शुरु हो जाती है, उसकी त्रासदी। यह स्त्रियों से संबंधित त्रासदी आज ही नहीं न जाने कितने जमानों से मानव मस्तिष्क पर रूढ़ होती रही है। यहाँ सवाल केवल त्रासदी का नहीं है, स्त्रियों का मानव के रूप में प्रतिष्ठित करने का है। समाचार पत्रों की सुर्खियाँ केवल देश विकास या हमारी भारतीय संस्कृति के ढोल बजाने तक ही सीमित नहीं...स्त्रियों के ऊपर हो रहे अनगिनत अत्याचारों का कच्चा चिन्ना बनकर रह गया है। उसमें से ही एक नई और विकृत मानसिकता की उपज 'एसिड हमला' है।

एसिड हमला स्त्रियों को बदसूरत बनाने की भावना से प्रेरित होकर किया जाता है, जो हमारे भारत ही नहीं विश्व के कितनों ही देशों में उभरी है, परंतु भारत की दृष्टि में यह अधिक चिंतनीय है। एसिड सर्वाइवर्स ट्रस्ट इंटरनेशनल (ssti) की रिपोर्ट के अनुसार - 'विश्व भर में होनेवाले १५०० एसिड अटैक में से अकेले भारत में सबसे ज्यादा १००० दर्ज हुए अटैक में से अकेले भारत में सबसे ज्यादा १००० दर्ज हुए देश में हर हफ्ते इससे जुड़े तीन/चार मामले दर्ज किए जाते हैं। ये हमले ज्यादातर महिलाओं पर किए जाते हैं। जिनमें घरेलू, भूमि और शादी प्रस्ताव को टुकराने के कारण उन पर एसिड अटैक किया जाता है और डर के वजह से ऐसे ज्यादातर केस रजिस्टर्ड नहीं किए जाते हैं।' १ इस प्रकार भारत में सबसे ज्यादा एसिड हमलों से पीड़ित स्त्रियों की संख्या है। 'विश्वकुटूब' की भावना से प्रेरित यही भारत, जो शांति का दूत माना जाता है, विविधताओं में एकता का संदेश देता है, वहीं स्त्रियों की हालत कितनी बदतर है। इस प्रकार स्त्रियों के बारे में एक दूसरे छोर की सच्चाई है। अनुपमा ऋतु 'सत्य के दूसरे छोर पर स्त्री' में लिखती हैं कि 'भूमंडलीकरण की लहर के बाद थोड़े-बहुत शिल्पगत परिवर्तनों के साथ कुछ वाक्यों को कहने-सुनने का सिलसिला-सा चल पड़ा है, यह कि स्त्री की दुनिया बहुत बदली है...कि उसने पुरानी जंजीरों को तोड़ डाला है और जाल के बारे में सब कुछ जानने वाली स्त्री एकदम मुक्त है...उसके पास हौसला है, पंख है और आसमान भी है...देखा जाए तो ये बातें एकदम दुरुस्त हैं। बिल्कुल सही है, लेकिन हर सही और दुरुस्त बात क्या पूरे सत्य का प्रतिनिधित्व करती है? सत्य के कई छोर उस तरफ भी हो सकते हैं, जहाँ तक अभी हम कई छोर उस तरफ भी हो सकते हैं, जहाँ तक अभी हम पहुंचे हैं।' २ इस प्रकार आज के आधुनिक स्त्री के मुक्ति के पीछे वहीं जंजीरें हैं, जो कितने जमाने से लगी हैं। जो शिक्षित समाज के असंवेदनशीलता का प्रतिक है। विश्वभर में हमारे धर्म, संस्कृति का बोलबाला है फिर भी स्त्रियों पर हो रहे अत्याचारों की बढ़ती कहीं-न-कहीं विकृत मानसिकता कि उपज ही है। जिसके पीछे के कारण शायद बहुत बड़े हो या छोटे परंतु उसका हर्जाना स्त्रियों को भूगतना पड़ता है। इस दृष्टि से अनुसंधान करने की आवश्यकता है। जिस भारत में इतने उच्च आदर्शों की खोज हुई, उच्च विचारधाराओं की निंव रखी गई, अहिंसा परमोधर्म माननेवाले भारत में हिंसाचार पगपग में क्यों दिखाई देता है, स्त्रियों की सुरक्षा की बात तो आगे की है, क्योंकि वह तो 'दोयम' है।

मनुष्य की प्रवृत्ति होती है कि जो चिज नहीं मिलती उसे छिन लिया जाता है, या फिर उसे तहस-नहस किया जाता है। स्त्रियों के अॅसिड हमलों के पिछे यही एक प्रमुख कारण है। गोवंडी के एक डान्सबार में काम करनेवाली लड़की के बारे में शर्मिला गुलटकर कहती है कि, 'गोवंडी के एक डान्सबार में वह गाती है, एक कस्टमर उसके पीछे पड़ जाता है, कहता है - 'घुमने चलो, फिल्म दिखाता हूँ', शराब पीकर बार में हर दिन शोर शराबा करता है, बार के लड़के उसे उठाकर रिश्ता में बिठा देते। इस तरह का सिलसिला महिनों चलता है फिर भी वह लड़की नहीं मानती तो वह उस पर नजर रखता है और उस मना करनेवाले चेहरे पर अॅसिड फेंककर वह भाग निकलता है। वह लड़की असह्य वेदनाओं को झेलते हुए तड़पती रहती है।' ३ इसी प्रकार स्त्रियों को मना करने के कारण इसी तरह की विभिन्न पीड़ाओं को सहना पड़ता है। पर यहाँ वह असुंदरता/बदसुरती के अनचाहे बोझ को उठाती है। उसके साथ ही उसके पीड़ा का अंत नहीं होता, तो वहाँ से शुरु हो जाती हैं, एक संघर्ष की कहानी दूसरों के साथ लड़ने के साथ ही अपने हिनता के साथ लड़ने का साहस वह जुटाती रहती है, कभी अपनों के सहानुभूति के द्वारा कभी अपने अंदर के विश्वास के द्वारा। २ जुलाई २०१७ की घटना है 'लखनऊ के अलीगंज इलाके में गंगरेप और एसिड अटैक की शिकार पर कुछ अज्ञात लोगों ने एसिड से हमला किया है।' ४ इस घटना में तो पहले से एसिड पीड़ित को फिर से उस पर एसिड अटैक होता है। क्या इस तरह के वारदात स्त्री जीवन के सुरक्षा पर सवाल तो खड़े करते हैं, उसके साथ ही असंवेदनशीलता और विकृति को भी दर्शाती है। तमिलनाडू की एक महिला पुलिस कर्मी भी इसी तरह के हमले का शिकार होती है। एनडीटीवी पर २४ दिसंबर, २०१६ की खबर है - 'महिला कॉन्टेबल पर नकाबपोश हमलावरों ने एसिड फेंका' ५ सच मानो तो यह घटना और अधिक चिंतनीय है, क्योंकि यहाँ एक पुलिसकर्मी पर हमला का मामला है। अर्थात् यहाँ सवाल कानून की व्यवस्था और उसके प्रति लोगों के मन में डर का है। मैं यहाँ केवल स्त्री के पक्ष को नहीं रख रही तो मानवता के घातक कृत्यों का ब्यौरा दे रही हूँ, क्योंकि अधिक-से-अधिक घटनाएँ स्त्रियों पर हो रहे एसिड हमलों से संबंधित है। मतलब यह नहीं की पुरुषों पर एसिड हमले नहीं होते हाल ही की घटना है कि, 'बंगलुरु में एक लड़कीने अपने प्रेमी लड़के पर तेजाब फेंका जिससे वो गंभीर तौर पर घायल हो गया, लड़के ने शादी करने से इनकार कर दिया था।' ६ अब इस घटना में पुरुष भी एसिड अटैक से घायल हुआ है। इस घटना को दर्ज करने का कारण यही है कि, स्त्री और पुरुष हमले और उसके कारणों को देखेंगे तो उसमें प्रमुख हैं, गुस्से की भावना। मनुष्य में जब-जब गुस्सा भर जाता है, या अत्यधिक क्रोध आ जाता है तो वह अपने आपे में नहीं रहता वह पुरुष हो या स्त्री। फिर भी इसे मानवता के रूप में देखना बेहद आवश्यक है। गुस्सा या क्रोध आने के बहुत सारे कारण हैं, उनमें से एक कारण है किसी के अहम् को ठेस पहुँचना। प्रीति राठी के मौत का कारण भी यही बना। ६ सितंबर की खबर में रिपोर्टर बताता है कि - 'अंकुर उसकी कामयाबी से जलता था और इस बात से दुखी था कि उसके परिवारवाले उसे बेरोजगार होने के ताने देते उस वक्त प्रीति की कामयाबी के बारे में कहते रहते थे, सो बताया गया है कि वह मुंबई आया, प्रीति पर तेजाब फेंका और दूसरी ट्रेन पकड़कर तुरंत ही वापस चला गया।' ७ यहाँ तक कहा जाता है कि, जब प्रीति के मौत के बाद जब उसे फाँसी की सजा होती है, तो वह हँसता है। कोई भी व्यक्ति अपने मृत्यु को सामने देखकर हँसे तो उसके मन में क्रूरता कितनी हो सकती है। उसमें कहीं-भी अपने किए का कोई पछतावा नहीं है। ऐसी मानसिक स्थितिओं का अध्ययन करना बेहद आवश्यक है।

क्रिमिनल लॉ (संशोधन) एक्ट २०१३ अप्रैल २०१४ के संशोधन के बाद पीड़िता को २० हजार दिए जाते थे। जस्टिस जे.एस.वर्मा कमिशन ने एसिड पीड़ितों के संदर्भ में कुछ मुख्य सुझाव भी दिए परंतु पूनर्वास के लिए विशेष सुधारात्मक मुद्दोंपर चर्चा करनी भी जरूरी है। कानून के शिकंजे इतने कसे हुए होकर भी एसिड की खुली में बिक्री, दोषियों को देरी से सजा मिलना आदि के कारण एसिड अटैक पर रोकथाम नहीं हो पा रही है। सोनाली बोस के अनुसार- 'एसिड अटैक पर न्यायपालिका के साथ-साथ सरकार को अब ऐसे कुछ सख्त कानून बनाने चाहिए जो इस देश के साथ-साथ दुनिया के लिए एक ट्रेंड सेटर साबित हो साथ ही ऐसा कोई कानूनी प्रावधान भी होना चाहिए जिसमें एसिड हमलों की शिकार सुनिश्चित हो जाए जैसे कि पीड़िता को मुफ्त इलाज के लिए 'एसिड अटैक विक्टिम डेवलपमेंट सोसाइटी' आदि संस्थाओं का गठन भी होना चाहिए ताकि एसिड अटैक की पीड़ित को कहीं से कुछ तो राहत मिल सके।' ८ इस प्रकार एसिड अटैक पीड़ित स्त्रियों के लिए सख्त कानून तो बनाने आवश्यक है, इसके साथ ही उनके पुनर्वास के लिए प्रयास भी करने चाहिए।

संदर्भ ग्रंथसूचि -

1. <http://www.inkhabar.com/other/७९४४-india-is-number-one-country-in-acid-attack-cases>
2. अहा जिंदगी - संपा. आलोक श्रीवास्तव, जयपुर, राजस्थान, जुलाई २०१५
3. महाराष्ट्र टाइम्स, मुंबई, १८ सितंबर, २०१६
4. एनडीटीवी(NDTV) - २ जुलाई, २०१७
5. एनडीटीवी(NDTV) - २४ दिसंबर, २०१६
6. एनडीटीवी(NDTV) - १८ जनवरी, २०१७
7. एनडीटीवी(NDTV) - ६ सितंबर, २०१६
8. http://hindi.webdunia.com/current-affairs/acid-attack-११४१२८०००८५_१.html

155.

महिला सुरक्षेत महिला आयोगाची भुमीका**डॉ. सुनिता आत्माराम टेंगसे**

समाजशास्त्र विभागप्रमुख

कै. रमेश वरपुडकर महाविद्यालय, सोनपेट

ता. सोनपेट जि.परभणी मो.८९८३७७६०७७

प्राचीन काळापासून स्त्रिया सामाजिक व कौटुंबिक अन्यायाचा सामना करत आहेत. परंपरागत समाजात स्त्रियांना अनेक हक्कापासून वंचित ठेवण्यात आले होते. परिणामी स्त्रियांची एक दुर्बल व अन्यायग्रस्त घटक अशी स्थिती निर्माण झाली होती. महिलांना शोषण, आत्याचार व गुन्हाच्या दृष्टीने सहज लक्ष मानले जाते. त्यामुळे महिलांच्या विरोधात गुन्हे वाढत आहेत. कुटूंब, शाळा, महाविद्यालये, कार्यालये, कारखाने, समाजात अशा सर्वच ठिकाणी विविध प्रकारच्या शोषणांना व गुन्हांना त्यांना समोर जावे लागते महिलांना संरक्षण प्रदान करण्याच्या दृष्टीने संयुक्त राष्ट्रसंघाने वेळोवेळी प्रयत्न केले. २० वे शतक हे महिलांच्या मानवाधिकाराच्या संदर्भात महत्वाचे मानले जाते, कारण या शतकापासून जागतिक स्तरावर महिलांचा विविध प्रश्नांकडे अस्थिने पाहिले जाऊ लागले. लिंगभेदासह कोणत्याही प्रकारचा भेदभाव न करता मानवी अधिकार व मुलभूत स्वातंत्र्य या विषयी आदर व्यक्त करणे आणि त्यास चालना देणे हे आपले महत्वाचे उद्दिष्ट असल्याचा संयुक्त राष्ट्रसंघाच्या सनदेतच स्त्रियांच्या अधिकाराचा स्पष्ट शब्दात उल्लेख करण्यात आला आहे. संयुक्त राष्ट्र संघाच्या सनदेतील अनेक कलमात स्त्रियांच्या अधिकाराचे रक्षण करण्यासाठी प्रयत्नशील राहाण्याचे उल्लेख आहेत. स्त्रियांच्या अधिकारांचे रक्षण व समस्यांचे निर्मुलन करण्यासाठी महिला आयोगाची स्थापना केली. या आयोगाने स्त्रियांच्या विविध समस्यांचे अध्ययन करण्यासाठी सातत्याने प्रयत्न केला, तसेच त्यासंबंधी अत्यंत महत्वाचा सुचना व शिफारशीही वेळोवेळी केल्या. स्त्रियांना समाजात पुरुषांच्या बरोबरीचे स्थान मिळावे आणि स्त्रि - पुरुष समानतेचे तत्व मान्य व्हावे या दृष्टीने महिला आयोगाने महत्वाची कामगिरी पार पाडत आहे.

शोधनिबंधाचा उद्देश :

- महिला सुरक्षेत महिला आयोगाची भुमीका स्पष्ट करणे.
- महिला सबलीकरणात महिला आयोगाची भुमीका जाणुन घेणे.
- महिला आयोगाची कार्यपध्दती स्पष्ट करणे.

संशोधन पध्दती :

प्रस्तुत शोधनिबंध लेखनासाठी वर्णनात्मक व विश्लेषणात्मक संशोधन पध्दतीचा अवलंब करुन दुय्यम तथ्य संकलन साधनांचा वापर केला आहे.

गृहीतके :

- महिला आयोगा महिलांना सुरक्षीतता प्रदान करत आहे.
- महिला सबलीकरणात महिलाआयोगाचे कार्य खुप महत्वाचे आहे.
- महिला आयोगामुळे पिडीतेस आधार मिळाला आहे.

मानवा अधिकाऱ्याच्या जाहीरनाम्यात महिला अधिकारांचा समावेश :

डिसेंबर १९४८ रोजी संयुक्त राष्ट्र संघटनेकडून घोषित करण्यात आलेल्या मानव अधिकाराच्या जाहीरनाम्यात महिला अधिकारांचा मानव अधिकार म्हणून समावेश करण्यात आला. या जाहीरनाम्याच्या सरनाम्यत स्त्री आणि पुरुषांसाठी समान अधिकार म्हणून करण्यात आला आहे. मानव अधिकाराच्या उल्लेख करण्यात आला आहे. मानव अधिकाराच्या जाहीरनाम्याकडे स्त्रीमुक्तीचा जाहीरनामा म्हणून देखील पाहिले जाते. महिला सबलीकरणासाठी आंतरराष्ट्रीय पातळीवर पडलेले हे पहिले महत्त्वपूर्ण पाऊल होते. महिलासबलीकरणाची जाणीव वैश्विक बनण्यास यामुळे मदत झाली.

महिला अधिकारांविषयी आंतरराष्ट्रीय परिषद :-

संयुक्त राष्ट्रसंघाने १९७५ हे वर्ष आंतरराष्ट्रीय महिला वर्ष म्हणून घोषित केले. या निम्मीत एका आंतरराष्ट्रीय महिला परिषदेचे अयोजन केले व परिषदेत महिला व पुरुष असा भेद न करता महिलांना व पुरुषांना समान अधिकार मिळावेत असा ठराव एकमुखाने मंजूर करण्यात आला, तसेच महिलांच्या विविध समस्यां विषयी संशोधन करून त्या सोडविण्याच्या दृष्टीने सुचना देण्यासाठी, महिलांच्या विकासात्मक कार्यामध्ये सहभाग वाढावा त्यासाठी त्यांना अवश्यक प्रशिक्षण देण्यासाठी संयुक्त राष्ट्र संघटनेच्या अधिपत्याखाली एक आंतरराष्ट्रीय संस्था स्थापन केली जावी असे परिषदेत सुचविण्यात आले.

आंतरराष्ट्रीय महिला आयोग:-

आंतरराष्ट्रीय मानव अधिकाराच्या धर्तीवर संयुक्त राष्ट्र संघाने आंतरराष्ट्रीय महिला आयोगाची स्थापना केली. यांचे कार्य म्हणजे युनो मार्फत महिलांच्या हक्कांविषयी मंजूर करण्यात आलेल्या विविध ठरावांची पूर्तता सदस्य देशांकडून होते की नाही हे पाहाने, मानवीहक्कांच्या उल्लंघनाची नोंद घेणे, महिला सक्षमीकरणासाठी युनोच्या अधित्याखालील ज्या विविध संस्था समित्या कार्य करतात त्यांच्यात समन्वय साधने.

महिला आयोगाची रचना :

महिला आयोगाचे मुख्यालय दिल्ली येथे आहे. या आयोगाचा अध्यक्ष केंद्र सरकार मार्फत नियुक्त केला जातो. आयोगाचे पाच सदस्य केंद्रसरकार मार्फत नियुक्त केले जातात. यांची निवड कायदा कामगार संघटना, स्त्रियांच्या सेवाभावी संस्था, प्रशासन आर्थिक विकास, आरोग्य, शिक्षण, किंवा समाज कल्याण क्षेत्रातील अनुभवी क्षमतावंत व्यक्ती मधुन केली जाते. सदस्यसचिवाची निवड केंद्रसरकार मार्फत केली जाते. ही निवड करतांना व्यवस्थापन संघटात्मक संरचना किंवा समाजशास्त्रीय चळवळ या क्षेत्रातील अनुभवी व्यक्ती. नागरी सेवेतील सदस्य अधिकारी असतील.

स्वातंत्र्योत्तर कालखंडात शासकीय प्रयत्नांचा भाग म्हणुन राष्ट्रीय व राज्य पातळीवर महीला आयोगाची स्थापना केली गेली. स्त्रियांच्या मुलभुत प्रश्नाची सोडवणुक करण्यासाठी स्वतंत्र यंत्रणेची गरज निर्माण झाल्याने ३० ऑगस्ट १९९० ला राष्ट्रीय महिला आयोगाची स्थापना केली.

महाराष्ट्र महिला आयोग :-

महिलांच्या सामाजिक दर्जा उंचवला व त्यांना सर्वांगीक विकासाची चालना मिळावी यासाठी २५ जानेवारी १९९३ ला महाराष्ट्र राज्य शासनाने महिला आयोगाची स्थापना केली. महाराष्ट्र राज्यातील स्त्रियांच्या शारिरीक, मानसीक, भावनीक जीवनाची गुणवत्ता सुधारणे तसेच राजकीय, आर्थिक, मानसीक, सामाजिक, सांस्कृतीक क्षेत्रात समानता प्रस्तपीत करण्यासाठी शासनाला ऊचीत शिफारशी करण्याचे काम महिला आयोगाला करावे लागते.

निष्कर्ष:-

महिला आयोगाच्या कार्याचा आढावा घेतल्यावर असे निदर्शनास येते की महिला आयोग हा महिलांच्या सामाजिक, राजकीय, आर्थिक, सांस्कृतीक, मानसीक, संरक्षणासाठी व सबलीकरणासाठी निश्चितच मोलाचे आहे. तक्रारदार बाधीत महिलांना आयोगाचा फार मोठा भावनीक आधार मिळतो व त्या महिलांची सर्वसामान्याप्रमाणे जीवन जगण्याची मानसीकता बनवण्यात महिला आयोगाला मार्फत राबवल्या जाणाऱ्या उपक्रमा मार्फत ते शक्य होते, तसेच महिलांना आरोग्य संपन्न व स्वावलंबी बनवण्यासाठी महिला आयोग मार्फत मोठ्या प्रमाणात प्रयत्न केले जातात. आज महिला आयोगाची साथ आसल्यामुळेच आपल्यावर होणाऱ्या अन्यायाची विरुद्ध महिला निर्भीडपणे वाच्यता करत आहेत.

महिला आयोगाची कार्य :

- स्त्रियांच्या आर्थिक प्रगतीचा सत्तर उंचावण्यासाठी आवश्यक असणाऱ्या गोष्टी सुचवने वा त्याबाबत मार्गदर्शन करणे.
- महिला सर्वेक्षणासाठी कायदेशीर आणि घटनात्मक तरतुदींचे पुनर्यल्यंकन करणे, त्यासाठी कायदेशीर उपाययोजना करणे.
- महिलांच्या तक्रारी कमी करण्यासाठी असलेली धोरणे चांगल्या पध्दतीने राबवण्यासाठी उपाययोजना सुचवने.
- महिला आयोगाकडे आलेल्या तक्रारींचे निवारण करणे व त्यांना न्याय देण्यासाठी प्रयत्नशील राहणे.

- बालविवाह कायद्याने अमान्य असला तरीही काही ठिकाणी ते अद्याप होत आहेत. त्या ठिकाणी जागृती, जनजागृती करणारे कार्यक्रम घेणे व उपायांची कार्यवाही करणे.
- महिलांना हुंडाप्रतिबंधक कायद्याची माहिती देणे. महिलांना कुटुंबन्यायालया विषयी जनजागृती करणे.
- महिलांच्या सबलीकरणासाठी विविध स्पर्धा, परिसंवाद, परिषदा, सेमिनार यांचे आयोजन करणे.
- महिलांना त्यांच्या अधिकारापासून वंचित करणाऱ्या घटकांवर स्वप्रेरणेने लक्षदेणे आणि सक्षम अधिकाऱ्या समोर प्रस्तुत करणे.
- ज्या ठिकाणी महिलांना कस्टडीमध्ये ठेवण्यात येते अशा जेल, सुधारगृहे इ. ठिकाणाचे परिक्षण करणे आणि जेथे आवश्यक आहे तेथे सुधारणात्मक कार्यवाहीचा प्रस्ताव करणे.
- महिलासंबंधी मुद्यांचा अभ्यास करणे आणि महिलांच्या सामाजिक, आर्थिक विकासासाठी नियोजन प्रक्रियेत भाग घेणे व सल्ला देणे, त्यामध्ये झालेल्या प्रगतीचे मुल्यांकन करणे.
- आपल्या चर्चेचा अहवाल शासनाला सादर करणे आणि तोच अहवाल सरकारी चर्चेसाठी सभागृहात मांडणे.

संदर्भ सूची :

- १) महिला सक्षमीकरण स्वरूप व विकास, संपादन, प्रा. मुद्दुटे, अरुणा प्रकाश लातुर, फ्रेबु. २०१६ पान नं. ५५२ ते ५५४
- २) महिला गौरव ग्रंथ, संपादन, डॉ. कुवर, प्रा. गुप्ते, बहुजन साहित्य प्रसार केंद्र नागपूर मार्च २०१६, पान ९० ते ९३
- ३) Role of human rights in empowerment t of women, editon Dr. Deshmukh, Dr. Arbhapurkar. Aruna prakqshan latar. Feb, २०१२, PN.१९०, १९१
- ४) मानवी हक्क, प्रा. व्ही. बी. पाटील, के, सागर पब्लिकेशन, २००९, पान नं. ३६० ते ३६२.
- ५) समकालीन जागतिक राजकारण, डॉ. शैलन्द्र देवळाणकर विद्या बुक्स पब्लिशर्स , औरंगाबाद, सप्टेबर २०११, पान ३४६ ते ३४७.
- ६) हाशिचे की आवाज , मार्च २०१७, पान नं. २.
- ७) www vijaya rahatkar .co.in
- ८) https :\\ en.m. Wikipedia.org> wiki > Nation
- ९) दै. सकाळ १२ जुलै २०१७.



156.

क्रीडा क्षेत्रात महिलाचे सबलीकरण - विचार मंथन**प्रा. संध्या ठाकरे**

कला, वाणिज्य, महिला कॉलेज,

अंबाजोगाई

सारांश :

आज महिला ह्या सक्षमत होत आहेत. समानतेच्या दृष्टीकोनातून बघताना सामाजिक, आर्थिक, शैक्षणिक, राजकीय अशा सर्व आघड्यावर स्त्रियाबाबत विचार करताना दिसून येतो. आधुनिक विचारसरणीची कास धराताना आज च्या स्त्रियांना अनेक गोष्टींना तोंड द्यावे लागत आहे. कारण कितीही म्हटले तरी आजच्या समाजत देखील स्त्री उपेक्षित आहे. शहरी भागापेक्षा ग्रामीण भागात स्त्रियांच्या वाटेला दुय्यमतच येते. याच कारणास्तव विषय निवडला आहे. क्रीडा क्षेत्रातील महिा सक्षमीकरणत येणारे अडथळे ह्या वर प्रकाश टाकण्याचा प्रयत्न आहे. त्याची किती आवश्यकता आहे. यावर विचारमंथन आवश्यक आहे.

प्रस्तावना :

कधी दिसण्यावरून कधी वागण्यावरून कधी नोकरीधंदा करण्यावरून स्त्री-पुरुष असा भेदभाव केला जातो. पुरुषाचे काम वेगळे स्त्रियांचे काम वेगळे ही मानसिकता आजही समाजात बघायला मिळते. इथ एक उदाहरण देते, चित्रपट लेखिका लता रविंद्र यांनी दिलेले-

त्यांची एक मैत्रीण अंत्यत हुशार होती. तिला खुप वरच्या पोस्टला एका मोठ्या कॉपरेट सेटअपमध्ये काय करत होती. ती सिगारेट ओढायची, तिचा एक कलीग आणि ती डब्बा खात बसले होते त्यान तिला म्हटल तू, सांग तुझ्या आईला! त्यावर मैत्रीण म्हणाली, मी बनवलय हे त्यांचा विश्वासच बसेना तो म्हणला तू सिगारेट ओढत असुन तुला स्वयंपाक येतो ? परत एक गृहीतक ज्या स्त्रिया सिगारेट ओढतात किंवा दारु फक्त मज्जा मारतात. त्या कर्तव्यदक्ष नसतात त्या चारीत्र्याने सैल असतात. वास्तविक आपल्या देशात दारु पिऊन बायकोला मारणारे किती नवरे आहेत? प्रत्येक चार घरामागे एक घर खर तर चांगले म्हणवणारे कर्तव्यदक्ष पुरुष आठवड्यातून एखाद दोनदा स्त्रिया सोबत जाऊन पाट्या करत असतात. पुरुष पितात तेव्हा कुणीच त्याच्या चारित्र्याबद्दल शंका होत नाही. याचा अर्थ स्त्रिया नी दारु प्यायची का हा मुददाच नाही. मुद्दा व्यसनाचापण नाहीये. आहे तो एका गोष्टी स्त्री आणि पुरुष दोघाना वेगळे मापदंड लावले जातात. स्त्रियानाच जज केल जात पुरुषाला केल जात नाही. सार्वजनिक ठिकाणी स्त्रियावर होणाऱ्या अत्याचाराबद्दल स्त्रियांना पेहरावा बद्दल दोषी ठरवले जातेच, पण आता कुंटूबातही पत्नीला व सुनानासुध्दा त्यांनी नवऱ्याच्या अथवा कुंटुबाच्या व्यावसायिक गरजाना साजेल असे आधुनिक राहणीमान ठेवले पाहिजे असा दबाव आणला जात असेल तर अशा आधुनिकतेला काय अर्थ आहे.

या सर्व समस्याचे मूळ कारण म्हणजे स्त्रियांच्या शिक्षणाने त्यांचा सर्वांगिण विकास होऊन त्या निर्णयक्षम होतील व अशा स्त्रियांना सामावून घेणारी व्यवस्था आपण निर्माण करू शकलो नाही. त्यामुळे स्त्रियांना सक्षम करणारी सरकारी धोरणे व अनेक कायदे अस्तित्वात येऊन सुध्दा प्रत्यक्षात मात्र कौटुंबिक व सामाजिक जीवनात तसेच व्यावहारिक जगात वावरताना स्त्रियांना अनेक समस्यांना तोंड द्यावे लागते.

या समस्या सोडविण्यासाठी आपण संघटीतपणे उभे राहिले पाहिजे याची सुध्दा जाणीव त्यांना होताना दिसत नाही. त्यामुळे स्त्रियांच्या हक्कासाठी झटणाऱ्या संस्था संघटना सुध्दा एक-एक प्रश्नाला घेऊन स्वतंत्रपणे लढताना किंवा भूमिका मांडताना दिसतात.

कामाच्या ठिकाणी (खेळाच्या संदर्भात देखिल) होणारे स्त्रियांचे लैंगिक शोषण अधिनियम २०१३ बाबत सुध्दा म्हणता येईल, तक्रारीची दखल घेण्याची समिती स्थापन झालेली नाही. सर्व सामान्यपणे स्त्रिया मिळेल त्या मदतीचा आधार घेवून आपले प्रश्न सोडविण्याचा प्रयत्न करताना दिसतात. मिताली राज भारतीय महिला क्रिकेटची कर्णधार तिने देखिल महिला खेळाडुचा अन्याया बाबत खंत व्यक्त केली. आज स्त्रियांनी एकत्र येऊन वेगवेगळ्या मार्गानी आपल्या वर होणाऱ्या अन्यायाबाबत कटिबद्ध होण्याची प्रतिज्ञा केली पाहिजे.

वैदिक काळात स्त्री-पुरुषाच्या बौद्धिक आणि सामाजिक स्थानात फारसा भेदभाव नव्हता. पुरुष स्त्रियाचे सहकार्य घेत. तिला तेवढा मान देखिल दिला जात होता. एकुणच वैदिक काळात स्त्रीचे स्थान गौरव पूर्व होते.

१८ व्या शतकात मात्र स्त्रियावर अत्याचार व अपमानात जीवन जगणे आले मध्य युगात स्त्रियावर अनेक बंधने आली. आजही कुंटूबात स्त्रीचे स्थान दुय्यम आहे. स्त्री ही पुरुषाच्या बरोबरीने काम करते पण आजही जन्माला येण्यापूर्वी स्त्री लिंगाची केली जाते. सवलती देण्यामध्ये कचुराई केली जाते. भावी आयुष्यासाठी मुलाकडे बघितले जाते शिक्षणा विषयी देखिल मुलीला अग्रक्रम

दिला जात नाही. मुलीला शिकुन काय करायचे शेवटी घरकामच करायचे आहे. अशी मानसिकता मुलीसाठी असते. क्रीडा क्षेत्रातही अशीच स्थिती पहावयास मिळते. संरक्षण देणे गरजेचे आहे. सामाजिक, विषमता आज ही आहे. त्यांच्या बाबतीत हक्क या शब्दाचा विचाराच केला जात नाही.

निर्भया प्रकरणे वाढतच आहेत. त्यांना स्वतःच्या संरक्षणासाठी तयार केले जात नाही. शाळा महाविद्यालयापासून हया बाबी सक्तीच्या केल्या पाहिजेत.

कोणत्याही समाजाला समृद्ध व सशक्त होण्यासाठी त्या समाजातील प्रत्येक वर्गाला सबल होण्याची समान संधी देणे आवश्यक आहे. कारण सबलता हि विकासाच्या समान संधीतूनच निर्माण होत असते. परंतू ज्या ठिकाणी भेदाभेद केला जातो तो समाज अशी सक्षकता असमर्थ किंवा दुबळा ठरत असतो. मिडिया देखिल दुय्यमपणा करते. महिला क्रीडा स्पर्धांच्या बाबतही तेच चित्र दिसत. थेट मुलाखत, सामना प्रक्षेपण ईबाबत दुजाभाव केला जातो. वृत्तपत्रात देखिल पुरुषाच्या मुलाखती येतात. सेलीब्रेटी म्हणून मान मिळतो पण महिला खेळाडूच काय ? पोर्णिमाराव भारताची माजी क्रिकेट कॅप्टन किती जणाना माहित आहे. जेवढी प्रसिध्दी छपायला हवी तेवढी मिळत नाही. हा अन्यायच आहे.

भारतीय स्त्रियांना साचेबंद आयुष्य प्रदान करण्यात करण्यात येते. अपवाद असतील देखिल सनिया मिर्झाचया खेळाचा गणवेश, त्यावरून वाद झाला. धर्म, जात आडवे येतात महिला खेळाडू च्या बाबतीत. आधुनिकतावादी अविष्कारात त्यांच्या अस्तित्वाचाच अंत करण्याचे षडयंत्र रचले गेले आणि जात आहेत.

मानवी हक्क :

मानवी हक्काची गरज व महत्व मानवी विकासाच्या प्रारंभिक अवस्थेपासूनच राहिलेले आहे. व्यक्तीला स्वतःच्य विकासाची जाणीव जेव्हा झाली तेव्हापासून तो हक्क संबधी मागणी करुन लागला. परंतु खेळाच्या हक्का बदल काय ? महिलाना त्यांच्या आरोग्याच्या हक्काबद्दल काय ? मुलीच्या प्राथमिक शिक्षणापासून ते उच्च शिक्षण घेत असताना त्यांच्या शारीरिक क्षमतेबद्दल काय ? त्यांचा तो हक्कच हिरावून घेतला जात आहे.

समाजात व्यक्तिला स्वतःच्या व्यक्तिमत्वाचा विकास करण्यासाठी मानवी हक्क गरजेचे ठरतात. व्यक्तिया आशा आकांक्षाना मूर्त स्वरुप देण्यासाठी योग्य सामाजिक परिस्थिती आवश्यक आहे आणि ती हक्काच्या माध्यमातून निर्माण होत असते. ज्या समाजात व्यक्तिला हक्क प्रदान केले जात नाहीत त्याठिकाणी व्यक्ति स्वतःचा विकास करू शकत नाही. एकीकडे स्त्रियांची आराधना व दुसरीकडे त्यांची प्रतारणा अस दुटप्पीपणा भारतीय समाजाचे लक्षण बनले आहे. आंतर विरोधाने ग्रासलेल्या समाजात लोकशाहीच्या स्विकारानंतर ही स्त्रियांना समाजात आणि सामाजिक न्यायाची प्राप्ती होवु शकली नाही उलटपक्षी परंपरागत नियमांच्या आधीन राहुन तिला दुय्यम नागरीक मानले गेले.

स्त्रीयांची शारीरिक क्षमता :

महिलाच्या मुलीच्या शारीरिक क्षमतेत ही शंका घेतली जाते. आंतरराष्ट्रीय वेटलिफ्टिंग मध्ये जेवढे वजन स्त्रीया उचलतात तेवढे वजन सर्वसामान्य वजन पुरुषांना उचलणे केवळ अशक्य आहे.

फ्लोरेन्स ग्रिफिथ :

ती जगातील सर्वात वेगवान धावपटु आहे. पी.टी.उषा हिच्या पळण्याचे सामर्थ्य किती सर्वसामान्य पुरुषामध्ये आहे. थोडक्यात स्त्रिया हे सामर्थ्य मिळवु शकतात. पुरुषार्थ गाजवु शकतात. तिच्या क्षमतेचे खच्चीकरण केले आहे. तिची क्षमता उमलु दिली जात नाही. हे सत्यच पचवायला जड जात आहे.

क्रीडा क्षेत्रातील महिलाची कामगिरी :

स्वातंत्र्याच्या फार पूर्वीपासून महिलांचे प्रमाण हे कमीच आहे. बोटावर मोजण्या इतके प्रमाण नगण्य आहे. आली होत त्यामानाने आज थोडे प्रमाण वाढले ओ त्या ही अनेक अडचणीना तोंड देवुन आल्या आहेत. त्यांची शारीरिक क्षमतेचे सक्षमीकरण झालेले दिसत नाही. जिथे रोजच्या खाण्यातही भेदभाव केला जातो किंवा तशी गरजही समजली जात नाही. महिला खेळाडूच्या फिटनेसबाबतही जागरुकता दिसत नाही. महिला खेळाडु परदेशातुन परत येतात तेव्हाही चित्र वेगळे असते स्वागत. माजी खेळाडुना बऱ्याचदा विशेष कार्यक्रमाचे नियंत्रण देखिल नसते.

महिला खेळाडुना प्रसिध्दी कमी दिली जाते. खेळामध्ये करीअर करण्याची संधी दिली जात नाही. विवाहाचे बंधनही असतेच.

महिला मार्गदर्शक/व्यवस्थापक :

खेळाच्या संघाना महिला मार्गदर्शकाची कमतरता भासते. सुरक्षेच्या दृष्टीने तशी काळजी घेतली जात नाही. बऱ्याच वेळा आपण तक्रारी एकतो पुरुष मार्गदर्शकाचा व व्यवस्थापकांच्या महिला खेळाडुला त्रास होतो. विनयभंग होण्याचा प्रयत्न केला जातो. संघामध्ये स्थान दिले जात नाही याला आळा घातला जात नाही. महिला प्रशिक्षकांची संख्या कम आहे. सहाय्यक प्रशिक्षक राणी रामपाल हॉकीसाठी परवा प्रथमच साई (पतीयाळा) यांनी महिला प्रशिक्षकाची नियुक्ती केली . महिला खेळाडुना न्याय मिळणार केव्हा ? पुरुष क्रिकेट वर्ल्ड कपची पुस्तके तयार मिळतात पण महिला क्रिकेट वर्ल्ड कपला साधे प्रेक्षक वर्गही लाभत नाही.

खेळात सहभाग - सामाजिक अडचण :

आजही आपल्याकडे समाजाचा दृष्टीकोन फारसा चांगला किंवा अनुकूल नाही. समाधानकारक नाही. त्यांच्या वर जाती व्यवस्थेचा पगडा आहे. त्यांना खेळण्याची परवानगी दिली जात नाही. खेळण्यातून त्यांनी सर्वांगाने प्रगती होवू शकते. यामध्ये अनेक समज गैरसमज असतात. पालकाना तशी भीती वाटते आपल्याकडे खेळ सांस्कृतीचा अभाव आहे. क्रीडा समुपदेशनाची नितांत आवश्यकता आहे.

मुलींना स्वतःला आपल्या जीवनात काय करायच आहे. तिच्या मनात कोणत्या आशा, आकांक्षा स्वप्न आहेत याच विचार करण्याची मुभा जग देत नाही कित्येक मुलींना मनापासून लग्न नको असत त्यांना दुसरे क्षितीत खुणावत असतात. करीअर असंख्य वाटा तिच्या समोर पसरलेल्या असतात हाका मारत असतात. पण जगासमोर त्यांच काही चालत नाही. मुळात लहानपणापासूनच तिच्यावर संस्कारच तसे केले जातात. खेळासाठी तर परवानगी मिळत नाहीच अजूनही मुलींना आपल्याकडे लग्नानंतर या मुलींना करीअरसाठी सांस्कारीक गोष्टी मधुन सुट मिळते का ? आपल्या कुटूंब संस्थेत सुनेचे बायकोचे करीअर याचा विचार कधी येणार ?

निष्कर्ष :

- १) क्रीडा क्षेत्रात मुलीची दखल कमी घेतली जाते त्यांचा लेखा जोखा जगासमोर घेतला जात नाही.
- २) सामाजिक न्यायासाठी तिला झगडावे लागते.
- ३) महिला खेळाडूच्या प्रशिक्षणाच्या बाबतीत, विकासाबाबतही भेदभाव केला जातो.
- ४) प्रसार माध्यमाची महिला खेळाडूच्या अडचणीच्या संदर्भात ठोस भाष्य होताना दिसत नाही.
- ५) महिला खेळाडूच्या आपआपसात वाद विवाद आढळतात.

संदर्भग्रंथ सूची :

- १) महाराष्ट्रातील महिला उद्योजक- प्रा.शैलेजा सांगळे, डायमंड प्रकाशन-पुणे, प्रथम आवृत्ती २००९.
- २) स्त्री प्रश्न- एक आवर्त-अंजली कुलकर्णी, प्रथम आवृत्ती- नोव्हेंबर २०१२ नंदिनी प्रकाशन-पुणे.
- ३) महिला सबलीकरण - डॉ.शुभांगी गोटे-गव्हाणे वरद प्रकाशन औरंगाबाद, प्रथम आवृत्ती डिसें. २००४.
- ४) फिटनेस - प्रदर्शन एंव स्वास्थ्य- मौसम चौहान, स्पोर्ट्स प्रकाशन, नई दिल्ली, प्रथम आवृत्ती २०१३.
- ५) मानवी हक्क आणि समाज- डॉ.राजशेखर सोलापुर, अरुणा प्रकाशन लातूर प्रथम आवृत्ती १० डिसें२०१४ मानवी हक्कदिन
- ६) वर्ल्डकप - हायलाईट्स, द्वारकादास संजगीरी- रोहन प्रकाशन द्वारकानाथ - प्रथम आ.पुणे ३ मार्च २००७
- ७) दैनिक वृत्तपत्रे, साप्ताहिक सकाळ, वै. पंच्छी बनु - दै.सकाळ दि.२३/७/२०१७ लेखावरून लोकसत्ता दि. ११ मार्च २०१७ लेख बदल घडतो आहे.



157.

स्त्री सुरक्षते बाबत महिला आयोगाची भूमिका**प्रा. उबाळे पी.जे.**

राज्यशास्त्र विभाग

तोष्णीवाल महाविद्यालय, सेनगांव

भ्रमणध्वनी क्रमांक : ८६०५१६६०९१

प्रस्तावना :-

भारतीय समाज जीवनात प्राचीन काळापासून स्त्री हा घटक कायम उपेक्षित राहिलेला आहे. भारताला स्वातंत्र्य मिळून साठ वर्षांचा कालावधी उलटून गेला पण विकासाची फळे अद्यापही सर्व महिला वर्गाला प्राप्त होऊ शकली नाहीत महिलांच्या संरक्षणासाठी तिच्या सबलीकरणासाठी आणि राज्यपातळीवर अनेक कायदे करण्यात आले. पण महिला अधिकार उल्लंघनाच्या घटना दिवसेंदिवस वाढतच आहेत. लिंग भेदावर आधारित विषमतेला आणि शोषणाला स्त्रिला तोंड द्यावे लागत आहे. परिणामी महिलांच्या प्रश्नाविषयी अधिक संवेदनशीलतेची गरज आहे. स्त्रियांचे प्रश्न काय आहेत?, त्यांच्या मुख्य मागण्या कोणत्या आहेत हे लक्षात घेऊन राष्ट्रीय आणि आंतरराष्ट्रीय स्तरावर महिला आयोगाची स्थापना करण्यात आली आहे.

भारतात गौतम बुद्धानंतर १२ व्या शतकात महात्मा बसवेश्वरांनी स्त्री- पुरुष समानतेचा पूरस्कार करून अनुभव मंडप सारख्या धार्मिक संसदेत महिलांना पुरुषांच्या बरोबरीने शिक्षणाचा अधिकार आणि स्त्री स्वातंत्र्याचा विचार मांडला. विसाव्या शतकात महात्मा फुले, न्या. रानडे, आगरकर, महर्षी कर्वे, डॉ. बाबासाहेब आंबेडकर आदि समाज सुधारकांनी स्त्रियांच्या गुलामगिरीविरुद्ध आवाज उठविला. महिलांना पुरुषांच्या बरोबरीने सर्वच क्षेत्रात समान अधिकाराची मागणी केली.

पाश्चात्य देशांचा विचार करता महिलांना मतदानाचा अधिकार मिळावा यासाठी १९ व्या शतकाच्या उत्तरार्धात चळवळी सुरू झाल्या. १८९३ मध्ये महिलांना मतदानाचा अधिकार देणारे न्यूझीलँड हे पहिले राष्ट्र बनले. अमेरिकेत सन १९२० मध्ये महिलांना मतदानाचा अधिकार देण्यात आला. दुसऱ्या महायुद्धानंतर महिला चळवळीबरोबरच महिला सबलीकरणाची प्रक्रिया गतीमान बनली. महिला सबलीकरणाची जाणिव वैश्विक बनविण्यात युनोसारख्या आंतरराष्ट्रीय संघटनेचे योगदान महत्वपूर्ण आहे. स्त्रीवादी विचारसरणीच्या आधारावर निर्माण झालेल्या दबावगटांनी आणि राजकीय पक्षांनी महिला सक्षमीकरणाची जाणीव प्रस्तूत करण्यात महत्त्वाची भूमिका बजावली आहे. आंतरराष्ट्रीय पातळीवर काही सूद्धा प्रयत्न झाले आहेत.

१. मानवाधिकाराच्या जाहिरनाम्यात महिला घटकांचा समावेश :-

१० डिसेंबर १९४८ मध्ये संयुक्त राष्ट्रसंघाचा मानवाधिकार जाहिरनाम्यात महिला अधिकारांचा समावेश करण्यात आला. या जाहिरनाम्याच्या प्रस्तावनोत स्त्री-पुरुष यांच्यासाठी समान अधिकारांचा उल्लेख करण्यात आला असून पहिल्या दोन कलमात सर्व व्यक्ती जन्मतःच समान असून वंश, लिंग, भाषा, धर्म यावरून त्यांच्यात भेदभाव करता येणार नाही. कलम २३ मध्ये स्त्री आणि पुरुषांसाठी समान कामासाठी समान वेतन अशी तरतूद आहे. म्हणूनच या मानवाधिकाराच्या जाहिरनाम्याकडे स्त्री मूक्तीचा जाहिरनामा म्हणून पाहिले जाते.

२. महिलांच्या राजकीय अधिकारा विषयीचा ठराव १९५२ :-

महिलांना राजकीय अधिकार मिळावा राजकीय निर्णय प्रक्रियेतील त्यांचा सहभाग वाढवा यासाठी १९५२ मध्ये संयुक्त राष्ट्रसंघातर्फे एक ठराम पास करण्यात आला. महिलांना राजकीय निर्णय प्रक्रियेत संधी मिळावी पुरुषांप्रमाणेच महिलांनाही राजकीय अधिकार प्राप्त व्हावेत अशी मागणी करणाऱ्या या ठरावावर बहुसंख्य राष्ट्रांनी संमती दिली. त्यामूळेच मतदानाचा अधिकार निवडणूक लढविण्याचा अधिकार इ. सारख्या महत्वपूर्ण राजकीय अधिकारांचा समावेश करण्यात आला.

३. आंतरराष्ट्रीय महिला वर्ष १९७५ :-

संयुक्त राष्ट्रसंघाने १९७५ हे वर्ष आंतरराष्ट्रीय महिला वर्ष म्हणून घोषित केले. त्या निमित्त एका आंतरराष्ट्रीय महिला परिषदेचे आयोजन केले व परिषदेत महिलांना पुरुषांच्या बरोबरीने सर्वच क्षेत्रात समान अधिकार मिळावेत असा ठराव मंजूर करण्यात आला.

४. महिलांसाठी आंतरराष्ट्रीय संशोधन आणि प्रशिक्षण संस्था :-

सन १९७५ साली आंतरराष्ट्रीय महिला परिषदेने सुचित केल्याप्रमाणे १९७६ साली युनोच्या अधिपत्याखाली महिलांसाठी एक आंतरराष्ट्रीय संशोधन आणि प्रशिक्षण संस्थेची स्थापना करण्यात आली. ही एक स्वायत्त संस्था आहे. तिचे मुख्यालय सेंटो डॉमिंगो मध्ये आहे. या संघटनेचे प्रमुख कार्य म्हणजे महिलांशी निगडित प्रश्नाविषयी संशोधन करणे, विकासात्मक कार्यात महिलांचा

सहभाग वाढावा म्हणून त्यांना प्रशिक्षण देणे हे असून ही संस्था आपल्या कार्यासाठी युनोच्या आर्थिक आणि सामाजिक परिषदेला जबाबदार असते.

५. आंतरराष्ट्रीय महिला आयोग :-

आंतरराष्ट्रीय मानव अधिकार आयोगाच्या धर्तीवर संयुक्त राष्ट्र संघाकडून आंतरराष्ट्रीय महिला आयोगाची स्थापना करण्यात आली.

१. युनोकडून महिलांच्या हक्कांविषयी मंजूर करण्यात आलेल्या विविध ठरावाची पूर्तता सदस्य देशांकडून होत किंवा नाही हे पहाणे.
२. महिला हक्कांच्या उल्लंघनाच्या घटनांची नोंद घेणे.
३. महिला सक्षमीकरणासाठी युनोच्या अधिपत्याखालील ज्या विविध संस्था समित्या कार्य करतात त्यांच्यात समन्वय साधणे.

६. राष्ट्रीय व राज्य महिला आयोग :-

महिलांच्या अधिकारात वाढ करण्यासंबंधी काही घटनात्मक तरतुदी करण्यात आल्या भारतीय घटनेतील कलम १४,१५ आणि १६ अन्वये महिलाना ज्या मूलभूत हक्कांची ग्वाही दिली गेली तसेच कलम ३८,३९,३९अ आणि ४२ मध्ये महिलांच्या विशेषाधिकारांच्या संदर्भात जे निर्देश दिले गेले होते. त्यांच्या दिशेने जाण्याच्या उद्देशातून १९९० मध्ये राष्ट्रीय महिला आयोगाची स्थापना करण्यात आली.

राष्ट्रीय स्तरावरील महिला आयोगाप्रमाणेच महाराष्ट्रात राज्य महिला आयोगाची स्थापना करण्याचा कायदा १२ जानेवारी १९९३ राजी संमत करण्यात आला. महिलांचा सामाजिक दर्जा उंचवावा व त्यांच्या सर्वांगिन विकासाला चालना मिळावी या उद्देशातून या आयोगाची निर्माती करण्यात आली. महिलांचा अवमान, मानखंडणा करणाऱ्या रूढी, परंपरा शोधून त्याबद्दल उपाययोजना सूचविणे. महिला संबंधीच्या कायद्याचे पालन करण्यास प्रात्साहान देणे. महिलांचा दर्जा उंचावण्यासाठी कोणत्या गोष्टी करणे आवश्यक आहे याबाबत शासनाला सल्ला देणे हे तिचे प्रमुख कार्य आहे.

समारोप :-

महिला आयोग शासनासाठी एक संदर्भ केंद्र म्हणून कार्य करतो. महिला अधिकार उल्लंघनाच्या घटनांमध्ये लक्ष घालून महिलांना न्याय मिळवून देण्यासाठी राष्ट्रीय महिला आयोग प्रयत्नशील आहे. राष्ट्रीय महिला आयोग राज्य महिला आयोग तसेच आंतरराष्ट्रीय महिला आयोग प्रतिवर्षी महिलांच्या दर्जा विषयी शासनाला एक अहवाल सादर करतात या अहवालाच्या आधारावर केंद्र तसेच राज्य शासन महिलांच्या संरक्षणासाठी आणि सक्षमीकरणासाठी विविध योजनांची आखणी करित असते. मानवाधिकाराच्या जाहिरनाम्यात महिला हक्कांचा समावेश महिलांच्या राजकीय अधिकारांविषयीचा ठराव आंतरराष्ट्रीय महिला वर्ष, महिलांसाठी आंतरराष्ट्रीय संशोधन आणि प्रशिक्षण संस्था आंतरराष्ट्रीय महिला आयोग , राष्ट्रीय व राज्य महिलाआयोग इ. समावेश होतो.

संदर्भ ग्रंथ :-

१३. आंतरराष्ट्रीय संबंध - डॉ. प्र.भा. वाडकर
१४. आंतरराष्ट्रीय संबंध - वा.भा. पाटील
१५. आंतरराष्ट्रीय संबंध - डॉ. प्रा. सुधाकर कूलकर्णी
१६. स्त्री आणि स्त्रीत्व - आशा परुळेकर
१७. महिलांचे सबलीकरण आणि शेतकरी महिला आघाडीचे योगदान - डॉ. नंदिनी ताकलकर



158.

भारतातील लिंगभेदः एक अभ्यास

प्रा. दयानंद उजळंबे

A) प्रस्तावना:

प्रस्तुत शोधनिबंधामध्ये भारतातील लिंग असमानता कशा पद्धतीची आहे. त्याला कोणते घटक जबाबदार आहेत. विशेषतः लिंग गुणोत्तर, साक्षरता, महिलांचे सामाजिक, आर्थिक, राजकीय, प्रशासकीय स्थान कसे आहे. महिलांना शासकीय नौकरीच्या संधी. पुरुषांच्या तुलनेमध्ये स्त्रियांचे स्थान, वेगवेगळ्या क्षेत्रात स्त्रीयाला दिले जाणारे स्थान जसे सैन्यसेवा, पोलीस दल, प्रथम, द्वितीय श्रेणीच्या नौकऱ्या, शिक्षण, अन्न, वस्त्र निवाऱ्याची पुरुषांच्या तुलनेत उपलब्धता, आरोग्य, लैंगिक समानता, पितृसत्ताक कुटुंबेपद्धतीमध्ये महिलांचे स्थान, मुलगा-मुलगी भेदभाव, मुलींच्या प्रती भेदभाव, धर्मनिहाय महिलांचे स्थान, गरिबी आणि शिक्षणामुळे लिंगभेद मध्ये झालेली वाढ, भ्रूणहत्या, महिला सशक्तीकरणाबाबत सरकारची, कायद्याची भूमिका आणि भविष्यात महिलांचे स्थान, महिला सबिलीकरणाचे सरकारचे प्रयत्न या संदर्भातील संशोधन प्रस्तुत शोध निबंधामध्ये आहे.

B) बीजसंज्ञा:-

लिंग असमानता, स्त्रीभ्रूणहत्या, भारतीय राज्यघटनेत महिला सबिलीकरणाची तरतूद, जंटरगॅप

C) उद्दिष्ट्ये:-

1. भारतातील लिंग असमानता जाणून घेणे.
2. लिंग असमानतेस कोणते घटक कारणीभूत आहेत ते जाणून घेणे.
3. भारतातील लिंग गुणोत्तर आणि साक्षरतेचा अभ्यास रणे.
4. महिलासबिलीकरणासाठी आर्थिक, सामाजिक, शैक्षणिक, राजकीय स्थिती जाणून घेणे
5. लिंग असमानता दूर करण्यासाठी उपाययोजना सांगणे.

D) विषय निवड आणि अभ्यासपद्धती:-

प्रस्तुत शोधनिबंधासाठी भारतातील लिंग असमानतेची स्थिती एक अभ्यास या विषयाची निवड केली असून १९५१ ते २०११च्या जनगणनेनुसार भारतातील स्त्री-पुरुष लोकसंख्या, साक्षरता, लिंग गुणोत्तर यामध्ये बदल झालेला आहे याबद्दलची माहिती सांख्यिकीय स्वरूपाची असून त्याचे विश्लेषण करून आलेखीय पद्धतीने त्यामध्ये बदल झालेला आहे. याची माहिती शेकडा पद्धतीने दर्शविली असून शासनाने प्रकाशित केलेल्या सांख्यिकीय रिपोर्ट, अहवाल वेबसाईटवरची माहिती प्रस्तुत शोध निबंधासाठी संकलित रून निष्कर्ष काढण्याचा प्रयत्न केलेला असून, जंटरगॅप काढण्यासाठीही सांख्यिकीय पद्धतीचा वापर केलेला आहे. तसेच जंटरगॅप, लिंगगुणोत्तर आणि साक्षरता काढण्यासाठी वेगवेगळ्या सूत्राचा वापर केला आहे.

E) भारतातील लिंग गुणोत्तर आणि लिंगभेद:-

भारताच्या जनगणनेनुसार देश स्वतंत्र होण्यापूर्वी आणि भारत देश स्वतंत्र झाल्यानंतर पहिल्यांदा १९५१ ला जनगणना झाली तेव्हापासून ते २०११ पर्यंत भारतातील (Sex Ratio) तक्त्याद्वारे दाखविण्यात आलेला आहे.

टेबल .१)

भारतातील लिंग गुणोत्तर ते

अ.क्र	जनगणना वर्ष	लिंग गुणोत्तर दर पु षामागे असणाऱ्या स्त्रियांचे प्रमाण
	१९०१	९७२
२	१९११	९६४
३	१९२१	९५५
४	१९३१	९५०
५	१९४१	९४५
६	१९५१	९४६
७	१९६१	९४१
८	१९७१	९३०
९	१९८१	९३४
१०	१९९१	९२७
११	२००१	९३३
१२	२०११	९४०

आलेख .

भारतातील लिंग गुणोत्तर ते

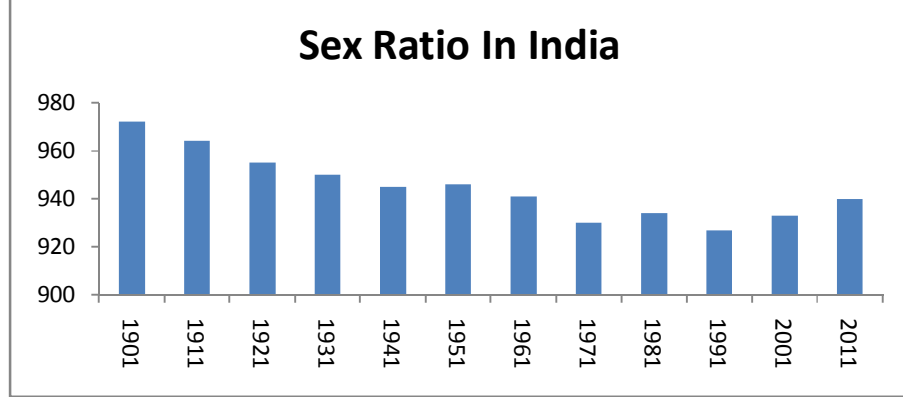

भारतातील लिंग गुणोत्तर दर एक हजार पु षाच्या मागे स्त्रियांचे किती प्रमाण आहे. सूत्राच्या सहाय्याने काढले जाते. टे ल नुसार भारतातील लिंग गुणोत्तराचा अ यास ला असता देशस्वातंत्र्यापूर्वी लिंग गुणोत्तर समाधानकारक होते. कारण दर एक हजार पु षाच्या तुलनेत किमान स्त्रिया पाहिजेत ती स्थिती च्याजनगणनेपर्यंत होती देश स्वातंत्र्यानंतर मध्ये पहिली जनगणना झाली त्यावेळी लिंग गुणोत्तर होते. तर च्या जनगणनेनुसार च्या जनगणनेच्या तुलनेत लिंग गुणोत्तर ने मी होऊन वर आले आहे. विशेष म्हणजे ते या दरम्यान साक्षरता वाढूनही लिंगगुणोत्तर मी झालेले आहे. यावरून पु ष प्रधान संस्कृतीत स्त्रियांचे स्थान किती आहे हे कळते. आणि समाजाच्या विशेषतःधर्मनिहाय स्त्रीयाकडे पाहण्याचा दृष्टीकोन कसा आहे हे लक्षात येते.

F) भारतातील साक्षरता आणि लिंग ेद

भारतातील साक्षरताप्रमाण दशकानिहाय से आहे त्याचा लिंगभेदावर परिणाम सा आहे याची माहिती टेबलक्र. २ वरून माहिती मिळते.

टेबल . २
भारतातील साक्षरता % मध्ये (१९०१ ते २०११)

अ.क्र.	जनगणना वर्ष	एकूण साक्षरता % मध्ये	पुरुषसाक्षरता% मध्ये	स्त्री साक्षरता % मध्ये	पुरुष साक्षरता आणि स्त्री साक्षरतेच्या टक्केवारीमधील फरक
०१	१९०१	५.३५	८.८३	०.६	-९.२३
०२	१९११	५.९२	१०.५६	१.०५	-९.५१
०३	१९२१	७.१६	१२.२१	१.८१	-१०.४
०४	१९३१	९.५	१५.५९	२.९३	-१२.६६
०५	१९४१	१६.१	२४.९	७.३	-१७.६
०६	१९५१	१६.६७	२४.९५	९.४५	-१५.५
०७	१९६१	२४.०२	३४.४४	१२.९५	-२१.४९
०८	१९७१	२९.४५	३९.४५	१८.६९	-२०.७६
०९	१९८१	३६.२३	४६.८९	२४.८२	-२२.०७
१०	१९९१	४२.८४	५२.७४	३२.१७	-२०.५७
११	२००१	६४.८३	७५.२६	५३.६७	-२१.५९
१२	२०११	७४.०४	८२.१४	६५.४६	-१६.६८

आलेख . २

भारतातील साक्षरता % मध्ये (१९०१ ते २०११)

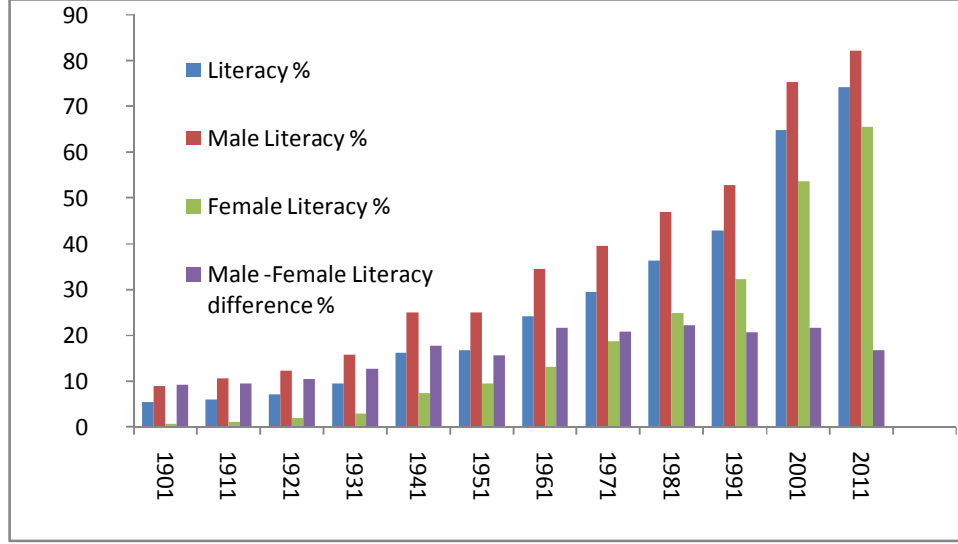

टे ल . वरून ारतीय जनगणनेचा ते च्या आकडेवारीचे अवलोकन ले असता साक्षरतेचे प्रमाण च्या तुलनेत अधिक आहे. परंतु पु ष आणि स्त्रियांच्या साक्षरतेचा तुलनात्मक अ यास केला असता असे निदर्शनास येते की, प्रत्येक दशकात पु षापेक्षा स्त्रियांचे साक्षरतेचे प्रमाण मी आहे. यावरूनच असे निदर्शनास येते की, ारतातील लिंग ादास साक्षरता हे प्रमुख कारण आहे. च्या जणगणनेपासून च्या जणगणनेपर्यंत पु ष आणि स्त्रियांच्या साक्षरतेमध्येखूपगंण दिसून येतो च्या जणगणनेनुसार तो थोडा मी इ ाल्याचे दिसते.महिला साक्षरतेचे प्रमाण च्या जणगणनेनुसारजरी वाढले असले तरी स्त्री सक्षमीकारणासाठी विशेष ादल हवा होता तो झाला नाही.

G) इतर घटक:

लिंग ाद ही ारतातील समस्या, ारतातील पितृसत्ताक ा पद्धतीमुळे निर्माण झाली असून, स्त्रियांकडे ाघण्याचा दृष्टीकोन पु षप्रधानसंस्कृतीमध्ये समाधानकारकराहिलेला नाही. धार्मिक नियम आणि पगडा देखील याला कारणी ात आहे. सामाजिक,राजकीय,सांस्कृतिक,क्रीडाक्षेत्रात विशेषतः शिक्षण ात्रातही स्त्रियांचा पु षाच्या तुलनेत कमी वाव आहे. जागतिक आर्थिक पाहणीत ारत अंक प्राप्त रून देशाच्या सूचीमध्ये वे स्थानआहे. विशेष म्हणजे ारतीय राज्यघटनेच्या अनुच्छेद B नुसार लिंग धर्म, जाती, जन्मस्थान या ात ाद ाव रण्यास कायदा प्रति ांध करतो. तर अनुच्छेद नुसार लहान मुले आणि महिलासाठी विशेष अधिकार दिलेले असतानाआजही स्त्री ाणहत्या, गरि ाी, वेश्या व्यवसाय, स्त्रियांना दुय्यम ादेणे अशा प्रथा ारतासारख्या ाष्ट्रात आहेत ही दुर्दैवी ाा आहे .विशेष म्हणजे पुणे जिल्हासारख्या जास्त साक्षरता असणाऱ्या जिल्हात सुद्धा स्त्री ाणहत्याचे प्रमाण जास्त असणे हेच लिंग ादाचीमुख्य समस्या आहे. महिला सक्षमीकरणासाठी सरकार धोरणे आखते परंतु त्याची अंमल ाजावणी होत नाही.त्यासाठी शासनाची धोरणात्मक, घटनात्मक कार्यवाही करणे ारजेचे आहे.

H) निष्कर्ष:

- 1) ारतातील लिंगगुणोत्तराचेप्रमाण च्या जणगणने नुसार दरएक हजार पु षाच्या पाठीमागे वळ असून विकसित ाष्ट्राच्या तुलनेमध्ये अतिशय नग्न्य आहे. ते च्या ारतातील लिंग गुणोत्तराचेअवलोकन ले असता.लिंग गुणोत्तराचे प्रमाण ने घटले आहे. लिंग असमानतेसाठीही ा ा आहे.

- 2) १९०१ते २०११च्या जणगणनुसार भारतातील साक्षरतेचा अभ्यास लेा असता. साक्षरतेमध्ये वाढ जरी झाली असलीतरी पुरुषाच्या तुलनेमध्ये स्त्रीयांच्या साक्षरतेचेप्रमाणखूप मी असल्याचेआकडेवारीवरून निदर्शनास येते. २०११ च्या जणगणनुसारपुरुष साक्षरतेच्या स्त्री साक्षरतेचे प्रमाण १६.६८ ने घटले आहे.
- 3) भारतीय राज्यघटनेनुसार स्त्रियांना जे अधिकार प्रधान ले आहेत. त्याचे ळटेकोरणे पालन होत नसल्याचे अभ्यासअंती दिसते.
- 4) सामाजिक आर्थिक शैक्षणिक आणि राजकीय ढेत्रात आजही पुरुषाइतके अधिकार नसल्याचे आकडेवारीवरून सिद्ध होते.
- 5) भारतातील लिंगभेदास ळरिबी आणि शिक्षण हे दोन घटक प्रमुखकारणीभूत आहेत.

1) उपाययोजना:

- 1) भारतातील लिंगगुणोत्तरसम- समान रण्यासाठी धोरणात्मक निर्णय घेण्याची रज.
- 2) स्त्री साक्षरतेचे प्रमाण वाढवून, लिंगभेद दूर रण्यासाठी दीर्घकालीन उपाययोजना आखणे.
- 3) राजकीय ढेत्रात ५०% आरक्षण देऊन त्याची डक अंमलबजावणी रावी. राजकारणातील सर्व निर्णय ढुर्चीवर बेसणाऱ्या स्त्रियांनीच घेतले पाहिजे.
- 4) स्त्रियांनापदवी आणि पदव्युत्तर शिक्षण मोफत मिळाले पाहिजे
- 5) स्त्रियांचीगरिबी दूर होण्यासाठीआर्थिक समृद्धी योजना राबविणे रजेचे आहे.
- 6) नौकरी रण्याच्या ठिकाणी स्त्रियांना सुरक्षितता मिळणे रजेचे आहे.
- 7) राष्ट्रीय, आंतरराष्ट्रीयस्तरावर स्त्रियांना सर्वच ढेत्रात प्रतिनिधित्व रण्याची संधी मिळाली पाहिजे.
- 8) आर्थिकदृष्ट्या दुर्बल, अल्पभूधारक,बैरोजगार ढुंबातील मुलीची लग्न रण्यासाठी सरकारचे विशेष ढुढाकार घेतला पाहिजे.
- 9) हुंडा बेदी ळयदा प्रभावी राबिवून, मोठे लग्न रणाऱ्या ढुंबावर ळयवाही झाली पाहिजे.
- 10) स्त्रियांच्या सामाजिक सुरक्षितता आणि आर्थिक प्रगतीसाठी दीर्घकालीन योजना राबविणे विशेषतः आदिवाशी ढेत्रात आणि उत्तर ढूर्व भारतातील राज्यात यांची प्रभावी अंमलबजावणी होणे रजेचे आहे.
- 11) भारतीय राज्यघटनेनुसार महिलांना जे अधिकार दिलेले आहेत. त्याचाप्रचार आणि प्रसार रून अंमलबजावणी रणे.
- 12) मोफत शिक्षणासोबत आर्थिक दृष्ट्या दुर्बल आणि ६० वर्ष वयोगटापुढीलमहिलांना ढेंशन देण्याची सोय रणे.
- 13) महिलांना स्वयंसुरक्षिततेसाठी प्रशिक्षण आणि अत्याचारित महिलांना सामाजिक सुरक्षितता प्रदान रणे.
- 14) महिलावर अत्याचार रणाऱ्या व्यक्तींना फास्टट्रॅक ढोर्टाद्वारे फाशीची शिक्षा सहा महिन्याच्या आत देणे.
- 15) बेटी बेचाव, बेटी बेढाव, सुकन्यायोजना सारख्या समकक्ष योजनांना बेल देणे.
- 16) वळमुलीचअसणाऱ्या ढुंबाला विशेष सवलती देणे. महिलांना उद्योगासाठी, उच्चशिक्षण(व्यावसायिक) घेण्यासाठी ढॅकातर्फे मी दराने र्ज मिळणे रजेचे आहे.देश पातळीवर वळ महिलांसाठीच ढॅकाची निर्मिती रणे.
- 17) ग्रामीण भागातील महिलांना शिक्षणाच्याप्रवाहात आणून बेचत ळटाद्वारे स्वयंरोजगार व्यवसाय रण्यास भर देणे.

References:-

- 1) [Http://www.ewellnesexpert.com](http://www.ewellnesexpert.com)
- 2) <http://www.hindikiduniya.com>
- 3) <http://www.bic.org>
- 4) <http://www.kunozhalwara.com>
- 5) Office of registrar general of India ,Ministry of home affairs ,Ministry of statistics, Government of India, New Delhi
- 6) महिला सक्षमीकरण(लेख) प्रा. डॉ. दयानंद उजळंबे, ढोदातीर समाचार परभणी.



159.

हिंदू-कोड बिल : - डॉ. बाबासाहेब आंबेडकर**प्रा.डॉ. वाघमारे हरी साधू**

(भूगोल विभाग प्रमुख)

संभाजी कॉलेज (कला, वाणिज्य व विज्ञान)

मुरुड ता.जि.लातूर -४१३५१२

प्रस्तावना : विश्वभूषण बोधीसत्व भारतरत्न परमपुज्य डॉ. बाबासाहेब आंबेडकरांच्या संपूर्ण कार्याची विभागणी प्रमुख तीन भागात केलेली आहे. त्यामध्ये क्र.१ म्हणजे भारतीय संविधान क्र.२ म्हणजे हिंदू-कोड बिल आणि क्रमांक ३ म्हणजे बुध्द आणि त्यांचा धम्म. या ती प्रमुख कार्ये विभागणीमध्ये दुसरे प्रमुख कार्य म्हणजे जे की, डॉ.बाबासाहेब आंबेडकरांनी केलेले आहे. ते म्हणजे हिंदू-कोड बिल होय. डॉ.बाबासाहेब आंबेडकर यांच्याकडे प्रचंड विद्वता असल्यामुळे ते एखादया घटकाविषयी भूतकाळ , वर्तमानकाळ व भविष्य काळाच्या संदर्भाने त्याकडे पाहत असत. म्हणूनच डॉ. बाबासाहेब आंबेडकरांनी वैदिक काळातील स्त्रियांकडे पाहिले असता विविध जाती धर्माच्या पगडयामुळे स्त्रियांची प्रचंड अवहेलना होत असल्याचे दिसून आले. स्त्रियांना एखादया पशु प्रमाणे वागविण्यात येत असे. त्यांच्यावर प्रचंड अन्याय व अत्याचार केला जात असत. आणि विशेष म्हणजे स्त्रिया देखील हा अन्याय अत्याचार सहन करण्यासाठी स्त्रिया जन्म झालेला आहे. असे तत्कालीन स्त्रिया समजत असत या सर्व प्रकारामुळे डॉ.बाबासाहेब आंबेडकर स्वतः त्रस्त होत असत. म्हणूनच त्यांनी स्त्रियांवरील अन्याय, अत्याचार दूर करण्यासाठी व त्यांना सन्मानाने जिवन जगता यावे म्हणून संबंध स्त्रि उध्दारासाठी हिंदू-कोड बिल तयार केले. आणि तमाम भारतीय स्त्रियांना सन्मान व स्वाभीमान मिळवून देण्याचे प्रयत्न केले.

उद्देश :

- १) हिंदू-कोड बिल काय ते समजून घेणे.
- २) हिंदू-कोड बिल डॉ. बाबासाहेब आंबेडकरांनी कोणासाठी व का मांडले याचा अभ्यास करणे.
- ३) हिंदू-कोड बिला संदर्भात तत्कालीन राज्यकर्ते ,भांडवलदार, व्यापारी यांची मानसिकता अभ्यासणे.
- ४) हिंदू-कोड बिल संदर्भात तत्कालीन स्त्रियांची भूमिका अभ्यासणे.
- ५) हिंदू-कोड बिलासाठी डॉ. बाबासाहेब आंबेडकरांचा संघर्ष जाणून घेणे.
- ६) हिंदू-कोड बिलाच्या माध्यमातून तमाम भारतीय स्त्रियांच्या प्रगतीचा आढावा घेणे.

हिंदू-कोड बिलाचा मध्यवर्ती संक्षिप्त आशय :

डॉ.बाबासाहेब आंबेडकर सातत्याने स्त्रिवादी असल्याचे स्पष्ट होते. कारण डॉ. बाबासाहेब आंबेडकरांसारख्या विद्वान महामानवाने असे असणे अपेक्षितच आहे. स्त्रियांवरील अन्याय, अत्याचारांमुळे डॉ. बाबासाहेब आंबेडकरांना प्रचंड मानसिक त्रास होत असे. म्हणूनच त्यांचे असे म्हणणे होते की, “गुलामाला गुलामीची जाणीव करून दिल्यानंतर तो आपोआपच बंड करेल.” पुढे डॉ. बाबासाहेब आंबेडकर म्हणतात की, “एखादया समाजातील स्त्रियांची प्रगती किती झाली यावरून त्या समाजाच्या प्रगतीचे मोजमाप करता येते.” तत्कालीन अन्याय, अत्याचाराचा विचार केला असता स्त्रियांना स्वातंत्र्य, समता न्याय व स्वाभीमान मिळवून देण्यासाठीच डॉ. बाबासाहेब आंबेडकरांनी आपल्या एकूण कार्यापैकी हिंदू-कोड बिलाला अधिक महत्व दिलेले आहे.

इ.सन १९४१ ला हिंदू-कोड बिल समिती स्थापन केली . या समितीला धर्मांध सनातनी लोकांनी विरोध केला. जोगेंद्रनाथ मंडल यांनी सर्वप्रथम हिंदू-कोड बिलाचा मसुदा मांडला. सदरील मसुदयाचा डॉ. बाबासाहेब आंबेडकरांनी सखोल आणि दूरदृष्टीने विचार करून त्यामध्ये अनेक घटकांचा समावेश करून ३ ऑगष्ट १९४७ रोजी भारताचे पहिले कायदेमंत्री डॉ. बाबासाहेब आंबेडकरांनी तमाम स्त्रियांच्या सर्वांगीन उध्दारासाठी संसदेमध्ये हिंदू-कोड बिल सादर करण्याचा प्रयत्न केला. स्त्रियांच्या सन्मानासाठी आणि हक्कासाठी किंवा स्वातंत्र्यासाठी संसदेत हिंदू-कोड बिलाच्या स्वरूपाने बिल मांडणारे पहिले डॉ. बाबासाहेब आंबेडकर हेच आहेत.

हिंदू-कोड बिल म्हणजे काय ?

“स्त्रियांना न्याय, स्वातंत्र्य, समता, हक्क व स्वाभीमान मिळवून देणारा मसूदा म्हणजे हिंदू-कोड बिल होय.”

हिंदू-कोड बिलातील सर्वकष स्त्रि उत्कर्षाचे संक्षिप्त ठळक मुद्दे :

- १) सर्व स्त्रियांना वडीलोपार्जीत संपत्तीत वाटा मिळवून देणे.

- २) हिंदू महिला मुल दत्तक घेण्याचा अधिकार असणे.
- ३) स्त्रियांना आंतरजातीय विवाहाचा अधिकार असणे.
- ४) हिंदू पुरुषाला अनेक विवाह करण्यावर बंदी घालणे
- ५) स्त्रियांना पुरुषाप्रमाणे समान अधिकार मिळवून देणे.
- ६) स्त्रियांना धार्मिक, सामाजिक, शैक्षणिक, राजकीय, आर्थिक स्वातंत्र्य मिळवून देणे.
- ७) स्त्रियांना रितसर सन्मानपूर्वक घटस्फोट मिळवून देणे व पतीकडून स्थावर किंवा आर्थिक स्वरूपात पोटगीचे हक्क मिळविणे.
- ८) विवाहीत स्त्रिया पतीकडून व तिच्या सासरकडून होणारा छळ थांबविणे.
- ९) पतीच्या मृत्यूनंतर स्त्रिया संपत्तीसाठीचा छळ थांबविणे.
- १०) मूल किंवा मुलगा होत नाही म्हणून अपशकुन समजून सासरकडून होणारा त्रास थांबविणे.
- ११) स्त्रियांना शिक्षण-आरक्षण व संरक्षण देणे.
- १२) धार्मिक देवदेवतांच्या पूजा पाठाचे अधिकार मिळवून देणे.
- १३) बाल विवाह प्रतिबंध करणे.
- १४) संतती नियमन व स्त्रियांचे शोषण थांबविणे.
- १५) विवाहीत स्त्रियांना पुर्नविवाहाचा अधिकार मिळवून देणे.
- १६) स्त्रिया कामाच्या सुलभ वेळा (समान काम समान दाम) बाळांतपणातील रजा मिळवून देणे.
- १७) स्त्रियांना आचार विचार नेतृत्व समता आणि स्वातंत्र्याचा अधिकार मिळवून देणे इत्यादी.

या स्त्रिया उध्दाराच्या मसुदयालाच हिंदू-कोड बिल या नावाने ओळखले जाते.

डॉ.बाबासाहेब आंबेडकरांनी संसदेत हे हिंदू-कोड बिल मांडल्यावर सदरील बिलाला बऱ्याच मान्यवरांनी जाणीवपूर्वक विरोध केला तर कांही मान्यवर पुरुष संसद सदस्यांनी आणि ज्यांच्यासाठी प्रामुख्याने हे बिल बाबासाहेबांनी तयार केलेले होते. त्या स्त्रिया संसद सदस्यांनी देखील जागृती अभावी सदरील बिलाला विरोध केला. त्यावेळी डॉ. बाबासाहेब आंबेडकर यांना प्रचंड वाईट वाटले. या बिलाच्या समर्थनार्थ तत्कालीन पंतप्रधान पंडीत जवाहरलाल नेहरुन कायदेपंडीत पा.वा.काने, दुर्गाबाई देशमुख, न्यायमुर्ती गजेंद्र गडकर, प्रसिध्द लेखक वि.स.खांडेकर, न.वि.गाडगीळ, पंडीत कुंझरु व अनुसूचित समाजाचे पंजाबचे संत ब्रह्मदास इत्यादी मान्यवर होते.

काळजीवाहू सरकार इ सन १९४७ ते १९५२ या कालावधीमध्ये असतांना सदरील बिलाच्या विरोधात तत्कालीन राष्ट्रपती डॉ. राजेंद्र प्रसाद, उप पंतप्रधान केंद्रीय गृहमंत्री सरदार वल्लभभाई पटेल, लोक सभेचे सभापती अय्यंगर, राम मनोहर लोहीया व काँग्रेस पक्षातील बहुतांशी सनातनी मंत्र्यांनी विरोध केला. याशिवाय तत्कालीन उद्योगपती बजाज, बिर्ला, दालमिया यांनी बिल मंजूर होऊ नये म्हणून मंत्र्यावर संसद सदस्यावर दबाव टाकला. एवढेच नव्हे तर दालमिया यांनी यासाठी मोठ्या प्रमाणावर पैसा देखील खर्च केला. इ.सन १९५२ च्या सार्वत्रिक पहिल्या निवडणुकीमुळे पंडीत जवाहरलाल नेहरुन यांनी देखील नंतर जाणीवपूर्वक हिंदू-कोड बिलाला पाठींबा दिलेला नाही. तत्कालीन संसद सदस्यांनी जाणीवपूर्वक हिंदू-कोड बिल संसदेत पोहचू दिलेले नाही. त्यामुळे प्रचंड श्रमाने आणि व्यपक्तेने डॉ. बाबासाहेब आंबेडकरांनी तयार केलेले हिंदू-कोड बिल संसदे समोर पोहचू शकले नाही. त्यामुळे डॉ. बाबासाहेब आंबेडकर प्रचंड उदासीन झाले. त्यावेळी त्यांनी असे उद्गार काढले की, **“माझा मुलगा वारला असता तरी मला एवढे दुःख झाले नसते. तेवढे दुःख मला या हिंदू-कोड बिलाच्या पराभवामुळे झालेले आहे.”**

इ.सन १९५१ रोजी या समग्रस्त स्त्रिया स्वातंत्र्याच्या लढयाच्या पराजयामुळे आणि ओबीसीच्या आरक्षणामुळे डॉ. बाबासाहेब आंबेडकरांनी आपल्या कायदेमंत्री पदाचा राजीनामा दिलेला होता. डॉ. बाबासाहेब आंबेडकरांनी सदरील स्त्रिया स्वातंत्र्याच्या हिंदू-कोड बिलाची आणि ओबीसी आरक्षणाची उणिव संविधानाच्या माध्यमातून भरून काढली. हे या देशातील तमाम स्त्रियांना व ओबीसींना माहित असले पाहिजे.

आपल्या देशातील तमाम स्त्रियांनी डॉ. बाबासाहेब आंबेडकर यांच्या विषयी कायम कृतज्ञ राहिले पाहिजे व त्यांचे आपल्यावर सर्वतोपरी कधीही न फिटणारे ऋण समजून घेतले पाहिजे. अशा या महामानवाला आपण त्रिवार वंदन करूया.

निष्कर्ष :

सदरील संशोधन पेपरमधील निष्कर्ष थोडक्यात समजून घ्यावयाचे झाल्यास डॉ. बाबासाहेब आंबेडकरांनी गुलामाला गुलामीची जाणीव करून दिलेलीच आहे याशिवाय संविधानाच्या माध्यमातून स्त्रियांच्या समता, स्वातंत्र्य व न्यायासाठी हिंदू-कोड बिलातील सर्व कायदे संविधानाच्या माध्यमातून बहाल केलेले आहेत. म्हणून आज स्त्रियांची सामाजिक, सांस्कृतिक, आर्थिक, राजकीय प्रगती झालेली दिसून येते. उदा. ग्राम पंचायतच्या सदस्या पासून ते राष्ट्रपती सारख्या पदापर्यंत स्त्रियांना बहुमान मिळालेला आहे. तसेच सरकारी नौकऱ्यामध्ये देखील स्त्रियांना आरक्षण व संरक्षण मिळालेले आहे. याशिवाय सामान्य स्त्रियांना संविधानामुळे स्वाभिमानाने जिवन जगता येत आहे. हे केवळ डॉ. बाबासाहेब आंबेडकर यांच्या कार्याची सफलता आहे.

टिप :- एवढा मोठा विषय मी फारच संक्षिप्त संशोधन पेपराच्या स्वरूपात मांडत आहे. नजरचुकीने माझ्याकडून कांही चुकले तर ते समजून घेऊन संशोधकाच्या लक्षात आणून दयावे.

संदर्भ ग्रंथ :

- १) डॉ. बाबासाहेब आंबेडकरांच्या सहवासात सविता भिमराव आंबेडकर
- २) दैनिक सम्राट (१४ एप्रिल २०१६ जयंती महाविशेषांकामधील विविध मान्यवराचे लेख)
- ३) भारतीय संविधान
- ४) दैनिक सम्राट. (६ डिसेंबर २०१६ महापरिनिर्वाण दिन विशेषांक विविध मान्यवरांचे लेख)
- ५) दैनिक सम्राट (१४ एप्रिल २०१७ जयंती विशेषांकातील विविध मान्यवरांचे लेख)



160.

हुंड्यामुळे पालकांना येणाऱ्या आर्थिक अडचणींचा अभ्यास विशेष संदर्भ - वांगी

प्रा. वाळके ए.बी.

श्री.पंडितगुरू पार्डीकर महाविद्यालय, सिरसाळा
ता. परळी (वै.) जि. बीड

प्रस्तावना :- हुंडा ही एक सामाजिक समस्या असून स्वातंत्र्यप्राप्तीनंतर देखील समस्या ज्वलंत आहे. हुंडा देणे किंवा घेणे हा कायद्याने गुन्हा आहे. हुंडा म्हणजे मुलाने मुलिकडून किंवा मुलीने मुलांकडून परस्परांची किंमत ठरवून केलेला व्यवहार होय. आजही आपण रोज पेपरला, न्युज चॅनेल्सवर पाहत किंवा ऐकत असतो, की हुंड्यामुळे नववधुंचा छळ होतो, हुंडाबळी होते त्याचा प्रतिबंध करण्यासाठी आज आपल्याला प्रचलित रुढी, परंपरेच्या विरुद्ध जावून त्याची जाणीवजागृती करण्याची आवश्यकता आहे. ही प्रथा बदलणे आपल्यासाठी खुप मोठे आव्हान आहे. हुंड्याविषयी समाजात जी मानसिकता आहे ती बदलायची क्षमता समाजातील तरुणांच्या व युवा शक्तीच्या हाती आहे. हुंडा देणे किंवा घेणे ही अनिष्ट प्रथा आहे. ती नष्ट झाली नाही तर समाजातील मुलींवर, स्त्रियांवर, हुंडाबळी सारखे प्रकार घडत आहेत व पुढेही असेच घडत राहतील तसेच हुंड्यामुळे युवतिंना वैवाहिक जीवनातून बाहेर पडावे लागत आहे अनेक समस्यांना सामोरे जावे लागत आहे. त्यांची मुले प्रेमापासून वंचित राहत आहेत. कुटुंबाची दुर्दशा होत आहे. यावर उपाय म्हणून सरकारने हुंडा प्रतिबंध कायदा तयार केला गेला तरी देखील हुंड्याचा व्यवहार राजरोस होत असताना आपण पाहतो.

हुंड्याची व्याख्या :-

हुंडा प्रतिबंधक कायदा, 1961 या अधिनियमातील कलम 2 अन्वये हुंडा या शब्दाची व्याख्या विवाहातील एका पक्षाने विवाहातील अन्य पक्षास किंवा विवाहातील कोणत्याही पक्षाच्या आई-वडिलांना अथवा अन्य कोणत्याही व्यक्तीने किंवा तत्पुर्वी किंवा त्यानंतर कोणत्याही वेळी प्रत्यक्ष किंवा अप्रत्यक्षपणे दिलेली किंवा दयावयाचे कबुल केलेली कोणतीही संपत्ती अथवा मुल्यवान रोख असा आहे.

भारतात बहुतांशी भागात हुंड्याची प्रथा दिसून येते इ.स.2000च्या अहवालानुसार प्रत्येक 90 मिनिटाला एक हुंडाबळी जातो . महाराष्ट्रनेही 2002 हे महिला सबलीकरण वर्ष जाहीर केले. तरी सुद्धा हुंडाबळी सुरुच आहेत. हुंडाबळीच्या बहुतांशी घटना 20 ते 24 वयोगटातील युवतींच्या संदर्भात घडलेल्या आहेत. मध्यमवर्गीय संयुक्त कुटुंबात याचे तुलनेने प्रमाण जास्त आढळते. या सर्व बाबी थांबण्यासाठी शासनाने 2006 साली कौटुंबिक अत्याचार महिला सुरक्षा कायदा अस्तित्वात आणला. कायद्याने हुंडाबळीसाठी विशेष शिक्षेची तरतुद केली.

❖ कायद्याची तरतुद

1. हुंडा देण्याबद्दल किंवा घेण्याबद्दल शिक्षा :-

हुंडा प्रतिबंधक कायदा 1961 च्या कलम 3 अन्वये हुंडा देण्याबद्दल किंवा घेण्याबद्दल कमीत-कमी 5 वर्ष इतक्या मुदतीची कारावासाची आणि कमीत - कमी रुपये 15,000/- अथवा अशा हुंड्याच्या मुल्याइतकी रक्कम यापैकी जी रक्कम ज्यास्त असेल इतक्या रकमेची दंडाची रक्कम जास्त असेल इतक्या रकमेची दंडाची शिक्षा करण्यासाठी तरतुद आहे.

2. जाहीरात बंदी:-

हुंडा प्रतिबंधक कायदा, 1961 च्या कलम 4 अ अन्वये कोणत्याही व्यक्तीने हुंड्या संदर्भात जाहिरात छापल्यास किंवा प्रसिध्द केल्यास कमीत - कमी 6 महिने परंतु 5 वर्षपर्यंत असु शकेल इतक्या मुदतीची किंवा कारावासाची किंवा रुपये 15,000/- पर्यंत असु शकते दतकी दंडाची शिक्षा करण्याची तरतुद आहे.

3. हुंडा मागण्याबद्दल शिक्षा :-

हुंडा प्रतिबंधक कायदा, 1961 च्या कलम 4 अन्वये कोणत्याही व्यक्तीने हुंडा प्रत्यक्ष किंवा अप्रत्यक्षपणे मागितल्यास त्यास कमीत-कमी 6 महिने परंतु 2 वर्षांपर्यंत असु शकते इतक्या मुदतीची कारावासाची आणि रु.10,000/- पर्यंत असु शकेल इतकी दंडाची शिक्षा करण्याची तरतुद आहे.

अशाप्रकारे कायदेशिर हुंडा घेण्यास किंवा देण्यास शिक्षा असुनही समाजात मुलींच्या पालकांना हुंडयासाठी विविध प्रकारे हुंडयाची जमवा-जमव करावी लागते. त्यामुळे त्यांना कर्ज काढावे लागते व कर्जातुन त्यांना अनेक मानसिक छळाला सामोरे जावे लागत आहे.

आपल्या भारतात बहुतांशी शहरात असो की गावात असो व्यक्ती गरीब असो की श्रीमंत असो हुंडा हा घेण्यात किंवा देण्यात येतो. ग्रामिण भागात हुंडयाविषयीची मुलींच्या पालकांची मानसिकता कशी आहे, हे अभ्यासण्यासाठी आम्ही परळी तालुक्यातील वांगी या गावाची निवड केली वांगीतील मुलींच्या पालकांना हुंडयामुळे आर्थिक अडचणी आल्या व त्यांनी हुंडा कित्ती व हुंडा देण्याची रक्कम तयार करण्यासाठी कोणत्या मार्गाचा अवलंब केला ते अभ्यासण्यासाठी 'हुंडयामुळे पालकांना येणाऱ्या आर्थिक अडचणींचा अभ्यास' या विषयाची निवड केली.

उद्देश :-

1. वांगी येथील मुलींच्या विवाहासाठी पालकांना येणाऱ्या आर्थिक अडचणींचा अभ्यास.
2. पालकांच्या व्यवसायाचा अभ्यास.
3. पालकांच्या शिक्षणाचा अभ्यास.

माहिती संकलन:-

या संशोधन पेपरसाठीची माहिती प्रश्नावली पद्धत, विविध पुस्तके, मासिके, वर्तमानपत्र व वेबसाईटचा वापर करण्यात आला.

हुंडाप्रथेची कारणे:-

धार्मिक अधीष्टान, अंतरविवाह नियम, विवाहाची अनिवार्यता, प्रमिष्टा प्राप्ती, मुलीची कुरुपता, भरपाईचे तत्व, संसाराची उभारणी इ. हुंडा प्रथेची कारणे आढळतात.

हुंडा प्रथेचे दुष्परिणाम :-

आर्थिक पिळवणुक, मानसिक त्रास, शारिरिक त्रास, उपासमार, स्त्री बालहात्या, विजोड विवाह, बालविवाह, हुंडाबळी, घटस्फोट, परित्याग, आत्महत्या, वेश्यावृत्ती इ. प्रकारे दुष्परिणाम आपणास समाजात पहावयास मिळतात. हुंडापद्धत बंद करण्यासाठी समाजात युवा वर्गांनी व समाजातील प्रत्येक घटकाने जागृत राहुन हुंडाविरोधी मोहीम राबविण्याची गरज आहे. तसेच प्रत्येक मुलाने व मुलीने मी हुंडा घेणार व देणार नाही असा निर्धार करण्याची आवश्यकता आहे.

सांख्यिकी विश्लेषण व निष्कर्ष:-

वांगी गावातील विवाह झालेल्या मुलींच्या पालकांसाठी प्रश्नावली तयार करुन स्वतः प्रत्यक्ष भेट देवुन प्रश्नावली भरुन घेण्यात आल्या त्यामधील माहितीचे पुढिलप्रमाणे सांख्यिकी विश्लेषण करण्यात आले.

- विवाहीत मुलींच्या पालकांचे वय 40 ते 45 वयोगट असणारे 15% व 45 ते 50, 50 ते 55 व 55 ते 60 पर्यंत अनुक्रमे 42.5%,25% व 17.5% असलेली आढळुन आली.
- पालक संयुक्त कुटुंबात केवळ 12.5% तर विभक्त कुटुंबात 87.5% निदर्शनास आली.
- पालकांच्या मुलींच्या संख्येचे प्रमाण 1,2,3,4 संख्या असणारे अनुक्रमे 32.5%,25%,25% व 17.5% आढळली
- मुलींच्या शिक्षणाचे प्रमाण प्राथमिक, माध्यमिक, उच्चमाध्यमिक व उच्च शिक्षण घेणाऱ्या मुली अनुक्रमे 55%,12.5%,20%,12.5% निदर्शनास आल्या.
- पालकांचे शिक्षण प्राथमिक, माध्यमिक, उच्चमाध्यमिक व उच्च शिक्षण घेणारे अनुक्रमे 80%,7.5%,12.5% व 0% आढळून आली.
- पालकांचा व्यवसाय सर्वात जास्त शेती करणारे 97.5% तर केवळ सरकारी नौकरी करणारे केवळ 2.5% निदर्शनास आली.
- वार्षिक उत्पन्न असणारे पालक 2 लाख पेक्षा कमी, 2 लाख, 3 लाख व 4 लाख अनुक्रमे 30%,45%,7.5%,12.5% आढळली.
- मुलींच्या विवाहासाठी आर्थिक तरतुद ही बचत, पॉलीसी, शेती विकणे व कर्ज काढणे अनुक्रमे 60%, 0.25%, 17.5%, 20% आढळून आले.

- मुलीच्या विवाहासाठी एकूण किती खर्च केला या मध्ये 50 हजार, 1 लाख, 2 लाख, अधिक प्रमाणात खर्च करणारे व जवळपास खर्च करणारे पालक अनुक्रमे 5%, 12.5%, 35%, 47.5% आढळून आले.
- हुंडा हा पालकांनी पैसे देवून, वस्तु देवून, सोने व सर्व प्रकाराणे हुंडा देवून अनुक्रमे 80%, 5%, 10%, 5% आढळले.
- पालकांनी मुलीच्या विवाहासाठी किती हुंडा दिला त्याची माहिती - 50 हजार, 2 लाख, 3लाख, या पेक्षा जास्त अनुक्रमे 35%, 17.5%, 20%, 20% व 7.5 % आढळून आली.

अशा प्रकारचे व इतर अनेक प्रकारचे प्रश्न पालकांना विचारून त्यांचे हुंडयाविषयाचे मत तपासण्यात आले.

संदर्भसूची:-

1. डॉ. दा.धो.काचोळे, जून 2014, ग्रामीण नागरी प्रश्न आणि समस्या, कैलाश पब्लिकेशन, औरंगपुरा, औरंगाबाद
2. डॉ. कालीदास भांगे, प्रा.चांगदेव मुंडे, सप्टेंबर 2013, सद्यकालीन भारतीय सामाजिक समस्या, चिनमय प्रकाशन, पैठण गेट, औरंगाबाद.
3. प्रा. डि.एल.तोरवणे, प्रा.जयश्री महाजन, 2008, भारतीय समाज प्रश्न आणि सामाजिक समस्या, प्रशांत पब्लिकेशन, जळगाव



SECTION 'G'

161.

SEXUAL HARASSMENT OF WOMEN AT THE WORKPLACE

Dr. M.B. Ali

Assistant Professor, Narayanrao Chavan Law College, Nanded.

Introduction : Sexual harassment is a standout amongst the most venomous issues that the general public is confronting today. The term had not been authored till the 1970's, however since it's docking in general society discussion, the idea has quickly extended. It has taken distinctive meanings and motivated differed perspectives over the timeframe. Lewd behavior can be extensively characterized as 'an unwelcomed lewd gesture that prompts the formation of a threatening and hostile workplace for a man'. The laws of various nations have endeavored to characterize it in various ways. However breaking down the wonder of lewd behavior through the restricted crystal of 'undesirable sexual conduct' would very point of confinement our comprehension of the idea.

The Indian judicial experience with sexual harassment started with the case of *Vishaka v. State of Rajasthan*. The case dealt with the brutal gangrape of Bhanwari Devi, a social worker who was working to spread awareness to end child marriage. The court chosen to utilize this chance to make a defensive system for the female workforce of this nation, a zone where there had been enormous lacunae in Indian Law. Along these lines extensive rules were issued by the Supreme Court to guarantee that the female workforce of this nation is shielded from sexual savagery and sexually charged sex separation in the work environment.

There were several judgments after the Vishaka Judgment that emphasized on the need for a comprehensive law on sexual harassment. The case of *Apparel Export Promotion Council v. Chopra* is one of them, which emphasized that sexual harassment is gender based discrimination and quoted the International Labour Organization for the same. The Sexual Harassment at Workplace Bill was tabled in the Parliament in 2007. This in turn prompted cases such as *Grewal v Vimmi Joshi* that emphasized on the stipulations of the bill while delivering judgments related to sexual harassment. However none of them overwhelmingly requested a bill to be passed, in this manner turning a visually impaired eye to the issue. It was at long last following 16 years that a bill was passed identifying with inappropriate behavior in India. One would along these lines normally anticipate that the bill will be exceedingly thorough and free from shortcomings. However that was not the situation to be. The bill blamed on certain fundamental arrangements, as well as neglected to assess certain sacred hypotheses identifying with the part of sexual savagery.

When one takes a gander at the present working environment situation, an examination of the Indian Act for the said issue turns out to be progressively vital. Late prominent cases, for example, the Tarun Tejpal case, and the charges against the Supreme Court Judges have conveyed significant thoughtfulness regarding the issue of inappropriate behavior in India. This article concentrates on the complexities that hold the issue, and completes a particular

legitimate investigation of The Sexual Harassment of Women at Workplace (Prevention, Prohibition and Redressal) Act 2013, to bring over the blame lines that plague the Act, which should be investigated.

Sociological Perspective: Feminist Strands and Complexity of the Issue

Sexual harassment as a wonder involves the working environment as its point of convergence. Hence the very idea of workplace brings into picture the part of 'energy', which has plagued records of lewd behavior in all literary works. Power, thus, is again typical of an exceptionally exclusionary idea, especially regarding the position of ladies in the general public. Consequently women's activist grant has portrayed lewd behavior inside more extensive examples of segregation and benefit, subsequently relating the wonder to sex-based disparity.

Women's activist hypothesis is packed with ideas that have a tendency to clarify the birthplace and proceeded with sign of lewd behavior in the working environment. The most prevailing among those is the idea of 'hegemonic manliness'. Hegemonic manliness as an idea is typical of the general public privileging a solitary standardizing thought of male conduct, one that is ruling, particularly as for the inverse sex. In this manner it involves preparing manliness in ways that frequently prohibit and make hurt ladies as a gathering.

The said idea again relates back to the part of energy, and ladies are focused on the off chance that they challenge their subordinate position in the sex framework. Lewd behavior turns into an instrument to police fitting methods for sexual orientation situating in the work environment, and to punish non-similarity with their particular parts. Subsequently sex-based social standing is to be regarded and conflicting with the standards is rebuffed through the device of badgering.

This takes us to another very corrupting idea of 'attributional predisposition', an idea that is to a great degree unavoidable in the work environment. The fittingness of conduct is paid colossal significance in this, however being very intelligent of the cliché thought with respect to females, especially in regards to their lead in the working environment. In this manner the overwhelming thought at that point turns into that the subjective sentiments of the harasser have been stimulated through the direct of the ladies who has been bugged, for the most part due to non-congruity of the female to the traits that have been doled out to her. Therefore this 'individual caused conduct' could be as aftereffect of 'uncovering garments', 'receptiveness of the female partner' and so on. The onus of managing sexual strains is put on the ladies, in this manner giving an interstate to the guys if there should arise an occurrence of any sexual wrongdoing on their part.

The reflection of such biased state of mind can be apropos exhibited through two models. One of the models is the 'defenseless casualty' show that is illustrative of a circumstance where the culprit is hierarchically better than the casualty. The work environment expert of the

casualties in these circumstances is exceedingly restricted and consequently it winds up noticeably less demanding for the culprit to subject them to badgering. However another model, one that has shockingly high inescapability in this day and age is the 'power-risk' show. This model is illustrative of those circumstances where the culprit is in a better position than the casualty. At the point when ladies can break the unreasonable impediment and achieve administration positions, cliché sexual orientation convictions about their "common" capacities keep on shaping view of their employment execution. In this manner ladies are numerous a period seen as undeserving of the position that they have accomplished in the general public. These "emphatic" ladies have a tendency to destabilize the sexual orientation progressive system that exists in the general public and hence are representing a humongous risk to the men. The reports of provocation show that such a model is quite the ascent in the present situation. Many contend this is for the most part because of expanded mindfulness among the more prosperous females, i.e. the individuals who are at the highest point of the stepping stool. In any case one truly needs to dissect and take into point of view the sociological undertone of such power danger recognition, wherein a cliché manly disposition would truly be narrower minded to predominance instead of defenselessness.

Counteractive action lies at the center of this Act, whereby there are particular obligations that have been put on the business to guarantee that there is expanded mindfulness about the issue of lewd behavior, and the results that can follow attributable to the nearness of this Act, something that one finds missing in the criminal law structure. Further, the Act tends to the deficiency of an inflexible system identifying with redressal of lewd behavior in specific areas, for example, the chaotic part, or places where the administration rules are absent, by covering sufficiently every last space of the work worldview through arrangement of an intensive technique in The Sexual Harassment of Women at Workplace (Prevention, Prohibition and Redressal) Rules, the rebelliousness of which would prompt inconvenience of punishment on the business.

Procedural Inconsistencies:

The constitution of the boards of trustees represents a major issue. It is hard to miss the wide ambit of capability that has been endorsed for the individuals. Of specific significance is the one accentuating on a 'pledge to the reason for ladies'. No satisfactory details have been offered with regards to the degree to which there should be sense of duty regarding the reason and what work they ought to have done in that specific field. Besides no necessity for a 'specialist in the field of law' has been given as a capability to the individuals. The main necessity is that they need lawful information, which is an exceptionally wide standard for an Act like inappropriate behavior.

Another self-invalidating variable is that the business should choose individuals to the advisory group, i.e. the Internal Committee. This arrangement totally disregards the power elements that is for the most part pervasive in the work environment. The power-danger measurement that has been discussed before in this article does not get dealt with when such an arrangement is there. Consequently such an arrangement gives a high ground to the

business who may be simply the culprit, or to a business who is in coordinate rivalry with the casualty. A conceivable arrangement could be the making of an outer board comprising of prominent individuals from the fields of law, sociology and so on., who could name the individuals for the inward advisory group in view of their reputation, execution in the organization, notoriety and so forth. Such a procedure would be more straightforward and would help, as it were, in managing the power progression of the working environment. Another procedure of designation could be through voting among the workers, which to a specific degree would guarantee a reasonable board of trustees to the lady representatives.

Conclusion

The constitution of the boards of trustees represents a major issue. It is hard to miss the wide ambit of capability that has been endorsed for the individuals. Of specific significance is the one accentuating on a 'pledge to the reason for ladies'. No satisfactory details have been offered with regards to the degree to which there should be sense of duty regarding the reason and what work they ought to have done in that specific field. Besides no necessity for a 'specialist in the field of law' has been given as a capability to the individuals. The main necessity is that they need lawful information, which is an exceptionally wide standard for an Act like inappropriate behavior.

Another self-invalidating variable is that the business should choose individuals to the advisory group, i.e. the Internal Committee. This arrangement totally disregards the power elements that is for the most part pervasive in the work environment. The power-danger measurement that has been discussed before in this article does not get dealt with when such an arrangement is there. Consequently such an arrangement gives a high ground to the business who may be simply the culprit, or to a business that is in coordinate rivalry with the casualty. A conceivable arrangement could be the making of an outer board comprising of prominent individuals from the fields of law, sociology and so on. Who could name the individuals for the inward advisory group in view of their reputation, execution in the organization, notoriety and so forth? Such a procedure would be more straightforward and would help, as it were, in managing the power progression of the working environment. Another procedure of designation could be through voting among the workers, which to a specific degree would guarantee a reasonable board of trustees to the lady representatives.



162.

Social Approach Towards Women Over The Years

Nita R. Kalaskar

(M.Phil, sociology, Phd research scholar.)

Introduction:

As per Swami Vivekananda “It is impossible to think about the welfare of the world unless the condition of women is improved. It is impossible for a bird to fly on only one wing.”

Women as an independent group constitute nearly 48% of the country’s total population. The status of women in India has been subject to changes over the past few millennia. With a decline in their status from the ancient to medieval times, to the promotion of equal rights by many reformers, the history of women in India has been eventful. In modern India, women perform role of high officials including that of the President, Prime Minister, Speaker of the Lok Sabha, Leader of the Opposition, Union Ministers, Chief Ministers and Governors. Also Women’s execute multilateral role in the society i.e. as a breadwinner of her family, as a care taker of her family as a mother, wife, daughter, friend and service provider to the society. It is very important to have equity in the woman and men in the society.

Methodology:

This project discuss about social approach towards women over the years. The study has been conducted using descriptive and diagnostic method where Primary and Secondary data collection method are used to carry out the research. The study covers the reference period from Past independence to 2017. The researcher selected and collected data by secondary sources.

Objectives of the study:

The present study is undertaken with the following objectives in view:

1. To examine the women’s social status in present scenario.
2. To study the social approach towards women over the years.
3. To analyze the equity between men and women in the society.
4. Behavioral changes in the society against woman.
5. Making suggestions for upgrading status of women in the society.

Hypothesis:

For the purpose of the present study, the following hypothesis is being drawn.

1. Women as a female are dependent upon male.
2. Women status in family is treated as secondary.

3. Women are emotional and caring due to motherly hood.

Women: It is a popular misconception that the term "woman" is etymologically connected to "womb". "Womb" is actually from the Old English word 'wambe' meaning "stomach" (modern German retains the colloquial term "Wampe" from Middle High German for "potbelly"). In this context women are responsible for giving birth through womb i.e. stomach and is a great contribution to her family. She works to manage the family and also extend her hands in earning for family needs.

Points responsible for women insecurity:

In beginning of the human society many prehistoric cultures, women assumed a particular cultural role. In hunter-gatherer societies, women were generally the gatherers of plant foods, small animal foods and fish, while men hunted meat from large animals. In more recent history, gender roles have changed greatly. Originally, starting at a young age, aspirations occupationally are typically veered towards specific directions according to gender. This role of women according to gender itself becomes the cause of women's dependence in the family upon males.

7. Status of women in the society:

There have been innumerable debates about gender in India over the years. Much of it includes women's positing in society, their education, health, economic position, gender equality etc. What one can conclude from such discussions is that women have always held a certain paradoxical position in our developing country. The woman themselves banded in this role physiologically. This is reason for degradation of status of women in the society.

8. Literacy of women:

Women are not prospered in the field of education. The statistics in terms of education in our India and neighboring countries shows positive signs. But as compare to males it is not satisfactorily progressed the women's educational status. Bangladesh showed a drastic difference in literacy rate with respective males. Over a span of 12 years the following graphs shows the fact in our India and neighboring countries Nepal, Bhutan and Pakistan. This is also one of the facts for downing the status of women in the society in this region.

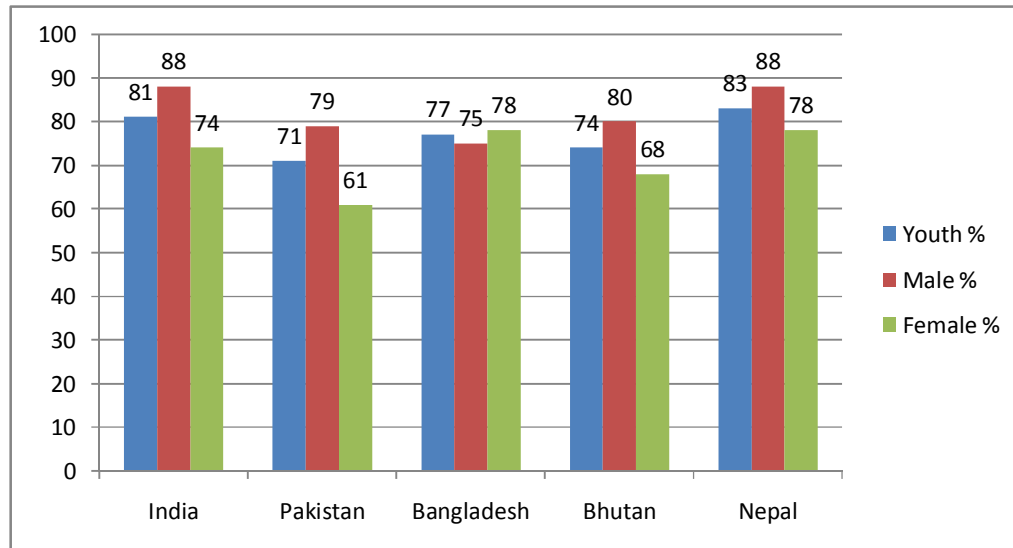

Source: Education For All (EFA) Report 2012

Fig: Comparison of Literacy Percentage

9. Employment of women:

Now a day the percentage of women's employment has been increased due to gradual increase in the girl's education (the above graph shows the gradual increase in education). The employment is somehow proven as a tool for upliftment of the women status but on the other hand this is proving a back door entry in the male dominating employment field and also because of minority percentage of women in the work place women are targeting for sexual harassment.

10. Dependence upon men:

Women's are lagging behind in self defense they are depending upon male partners. Women's are psychologically responsible for this dependence on males for self defense. A lonely women at lonely places, at the odd timings and without any male partner getting abused by male criminals or targeted by the criminals. This circumstances or instances are the proofs of female **dependence** on a male partner in the society.

11. Social behavior of society towards women:

As stated earlier due to male dominate society; the views of society towards women are also prejudiced. In case of sexual crime by males, though males are held responsible for crime but the targeted women will face the more problems by change in behavior of surrounding society.

12. Position of women in different community:

In India diversity of the different culture and the religion has the differences in vision of community towards women. Broadly speaking in India communities of Hindus and Muslims has the different behavior with women. In Hindus community there is more

liberty for women but whereas in Muslim the conditions are reverse. This inequality results in differences in the status of women living in the same region.

Analysis of social approach over the years towards women:

As we know in earlier times, women were exploited through every possible means by the society. They suffered a lot of criticism, lacked freedom and stood nowhere next to men. They were even deprived of the basic birthrights of a human being. It took a lot of effort and courage for them to mark an impression of “women power” and make a significant place in society. Women are no longer to be treated as birds in the cage; instead they should be given equal liberty and opportunities as men. Such supportive sections of society led to the developments that are responsible for the improved status of women in today’s society.

At the time of Indian freedom movement, the participation of women nationalists was widely acknowledged. When the Indian Constitution was formulated, it granted equal rights to women, considering them legal citizens of the country and as an equal to men in terms of freedom and opportunity. The sex ratio of women at that time was slightly better than what it is today, standing at 945 females per 1000 males. Yet the condition of women screamed a different reality.

2. Past independence period :

In ancient India, women enjoyed a position of respect and reverence. Several inscriptions make references to the status of women in that they enjoyed the freedom to make liberal gifts to religious institutions like Temples, Dharmashalas not merely for the welfare of heads of the families but for their parents as well. Women held very important position in ancient Indian society.

After the fall of the Mughal Empire British people established their complete political supremacy over the Indian people. During the British rule, a number of changes were made in the economic and social structures of our society. In this period some substantial progress was achieved in eliminating inequalities between men and women in education, employment, social right and so on. Some social evils such as child marriage, sati system, devadasi system, purdah system, prohibition of widow remarriage etc., which were a great hurdle in the path of women’s progress were either controlled or removed by suitable legislations. Social reformers with patriotic spirit on the one hand and the British Government on the other together took several measures to improve the status of women and to remove some of their disabilities.

2. Post independence period:

The status of Indian women has radically changed since independence. Women in independent India slowly started recognizing her true potential. She has started questioning the rules laid down for her by the society. As a result, she has started breaking barriers and earned a respectable position in the India. Today Indian women have excelled in each and

every field from social work to visiting space station. There is no arena, which remains unconquered by Indian women. Whether it is politics, sports, entertainment, literature, technology everywhere, its women power all along. Today women want equality, education and recognition. The advancement of women is the most significant fact of modern India. Gandhiji once said “woman is the noblest of God’s creation, supreme in her own sphere of activity.” These words are blossoming now, in the field of Politics, from Indira Gandhi to Shila Dixit, Uma Bharti, Jayalalithaa, Vasundhra Raje and Mamata Banerjee today, women are making their presence felt.

Challenges of women equality:

Though a number of constitutional amendments were made for women’s social, economic and political benefits, yet they were never effective to bring a radical change in the situation. The Millennium Development Goal on gender equality and women’s empowerment can be realized in India only when the traditional practices like female infanticide, dowry deaths, honour killings by khap panchayats, domestic violence, or sexual abuse is eliminated. It is only then that gender equality and women’s empowerment can become a reality.

Recommendations for upgrading status of women in the society:

8. Using women as a tool for changing the vision of society.
9. Upgrading status of women in the society by education.
10. Promoting employment of women keeping reservation.
11. Changing women’s mentality of whom dependent upon men.
12. Changing men’s behavior towards women.
13. Improving social behavior of society towards women
14. Counseling about woman equality to the different communities.

Conclusion:

In India and all over the world women have been made to suffer discrimination and deprivation of various kinds. Since from the ancient time, women have all along been denied even such basic rights as access to literacy and property. This global concern has steadily grown through the past few decades and has resulted in efforts to bring women into the mainstream of life, mainly through socio-economic activities aimed at empowering them and thus restoring equality between the sexes.

From the above study it is clearly seen that social approach towards women is the residue of the women’s view towards themselves and the conditions responsible for harassment of the women’s in today’s scenario. The nature created Women’s and that woman gives birth to the human society, this itself is a great contribution of the women towards the society. Today the society over sight this contribution of women and the males in the society dominates the women empowerment by using their superior position in the society. It is possible to make powerful women unity by using the strength of women in society.

References:

11. www.censusindia.gov.in
12. en.oxforddictionaries.com
13. Status of Women in Today's Society- Ranjita Singh.
14. Women's Rights in India: Problems and Prospects- Sutapa Saryal
15. Sivaramayya B., Status of Women and Social Change, Journal of Indian Law Institute,(1983)
16. Sunita Kishor, Kamla Gupta- "Gender equality and women's empowerment in india" August 2009.
17. Reecha Upadhyay - "Women's empowerment in india"
18. Women in India Wikipedia.
19. [Women in India: Role and Status of Women in India - Important India](#)
20. Rekha Singh- Status of Women in Indian Society.



भारतीय समाजरचनेतील अर्भक मर्त्यता: एक सामाजिक समस्या

प्रा. डॉ. सुरेश वि. धनवडे

(समाजशास्त्र विभाग प्रमुख)

कला, वाणिज्य व विज्ञान महाविद्यालय शंकरनगर,

ता. बिलोली जि. नांदेड (मराठवाडा)

प्रस्तावना: अर्भक मृत्यू ही लोकसंख्याशास्त्रीय संकल्पना आहे. हे जरी खरे असले तरी त्याचा परिणाम हा समाजावर पडत असतो. तसेच ही संकल्पना आंतरविद्याशाखीय आहे. स्त्री लिंगाचे घटते प्रमाण ही एक चिंताजनक समस्या आहे. दुसरीकडे भेडसावणारी लोकसंख्या वाढ अशा स्थितिमध्ये भारतीय समाज वाटचाल करत आहे. आरोग्य सुविधा, साक्षरता, सुख सुविधा, आधुनिक साधनाचा वापर आदी घटकामुळे मृत्युदर झपाट्याने कमी होत असतांना जन्मदरत सतत होणारी वाढ यामुळे एकेकाळी ३३ कोटी लोकांचा असणारा भारत आज १३४ कोटीच्या वर वाढ झाली आहे^१. जगाच्या एकूण भूभागापैकी २.४ टक्के भूभागावर स्थिरावला आहे. भारत देश आज लोकसंख्येत जगात दुसऱ्या क्रमांकावर आहे. एकूण लोकसंख्येपैकी ६९.२ कोटी लोकसंख्या पुरुषांची असून स्त्रियांची लोकसंख्या ६५.२ कोटी एवढी आहे. देशाचे सरासरी लिंग गूणोत्तर प्रमाण १ हजार पुरुषांमागे ९४५ स्त्रिया एवढे आहे. ही समाजासाठी धोक्याची घंटा आहे. UNFPA च्या अंदाजानुसार २००१ ते २००७ या वर्षात भारतात ६ लाख मुली गर्भपात करण्यात आले आहेत^२. यात आघाडीवर आहेत पंजाब, हरियाणा, जम्मू-काश्मीर, दिल्ली, राजस्थान इत्यादी. महाराष्ट्रातल्या ५५ हजार मुली जन्मापूर्वीच गायब झाल्या आहेत.

भारतीय लोकसंख्येमध्ये स्त्रियांचे प्रमाण कमी आहे. हे अगदी पहिल्या जनगणनेच्या आकडेवारीतून म्हणजे १९ व्या शतकाच्या उत्तरार्धातच लक्षात आले होते. यानंतरच्या शंभर वर्षांच्या काळात लोकसंख्येतील लिंगगुणोत्तराचे प्रमाण स्त्रियांच्या दृष्टीने अधिकाधिक खालावत गेलेले दिसते. १९०१ मध्ये हजार पुरुषांच्या मागे स्त्रियांचे प्रमाण ९७२ होते. तर २००१ मध्ये ते ९३३ पर्यंत खाली घसरले^३.

भारतीय समाजरचनेतील अर्भक मृत्यूप्रमानावर देश, विदेशातील विव्दानांनी विविधांगी संशोधनपर अध्ययन केले आहे. यापैकी उपलब्ध व विषयास अधिक समर्पक अशाच घटनांचा आढावा प्रस्तुत शोध निबंधात घेतला आहे. याच अनुषंगाने उपर्युक्त शिर्षकावरून विवेचन पुढील उद्दिष्टांना अनुसरून केले आहे.

१. भारतीय समाजातील अर्भक मृत्यूप्रमाणावर समाजशास्त्रीय दृष्टिकोनातून आकलन करणे.
२. अर्भक मर्त्यता आणि समाज यामधील परस्पर संबंध जाणून घेणे.
३. संशोधनाव्दारे अर्भक मर्त्यता या संकल्पनेचा अभ्यास करणे.
४. उत्तरआधुनिकतेत अर्भक मृत्यूचे महत्व जाणणे.
५. संकलित माहितीचे विश्लेषण करणे.

संशोधन पध्दती: प्रस्तुत शोधनिबंधासाठी वर्णनात्मक संशोधन आराखडा वापरण्यात आला आहे. तसेच शोधनिबंधात दुय्यम स्रोतांचा उपयोग, नियतकालीक, शासकीय लेख, वर्तमानपत्रे, वैचारीक लेख, संकेत स्थळे इत्यादींचा वापर करण्यात आला आहे.

भारताची संस्कृती ही जगातील प्राचीन संस्कृतींपैकी एक आहे. येथिल मूल्ये, कुटुंबव्यवस्था, स्त्रीला प्राचीन काळापासून मिळणारा मानसन्मान हा भौतिकदृष्ट्या पुढारलेल्या पाश्चिमात्य जगाच्या कुतुहलाचा कायमचा विषय ठरलेला आहे^४. 'यत्र नार्यस्तु पूज्यंते, रमन्ते तत्र देवता: म्हणजे जिथे स्त्रियांचा मानसन्मान केला जातो, तिथे देवता वास करतात. अशा अर्थाचे जूने सुभाषित आपल्याकडे आहे. स्त्री आणि पुरुष ही समाजाची दोन चाके आहेत. सुदृढ, निरोगी समाजाच्या जडणघडणीसाठी स्त्री-पुरुष प्रमाणाचा समतोल नैसर्गिकरित्या राखणे आवश्यक आहे. मात्र अलिकडच्या काळात अत्याधुनिक तंत्रज्ञानाच्या माध्यमाचा चुकीचा वापर करून हा समतोल कृत्रिमरित्या ढासळला जात आहे. मुलगा हा वंशाचा दिवा, त्यामुळे मुलगाच हवा, ही अत्यंत चुकीची भावना यामागे आहे. ही भावना नष्ट करणे हे आपल्या सर्वांसमोरचे सर्वात मोठे आव्हान आहे.

स्त्रिलिंगाच्या घटत्या प्रमाणाचे कारण शोधण्याचा भारतातील समाजशास्त्रज्ञ, जनगणना अधिकारी आणि स्त्री चळवळीत काम करणारे कार्यकर्ते या सर्वांनी विविध अंगांनी प्रयत्न केला आहे. काही वेळा काही भागातील मुलींची नोंदणीच बालविवाह प्रथेमुळे झाली नसण्याची शक्यता दिसते. काही ठिकाणी स्थलांतरामुळेही आकडेवारीत मुलींची नोंदणी कमी झाली असण्याची शक्यता वर्तविली जाते. परंतु १९७९ च्या विसरिया अहवालाने निश्चितपणे असे दाखवून दिले आहे की, स्त्रियांचे घटते प्रमाण हे

प्रामुख्याचे स्त्रियांचे वाढत्या मृत्युदराशी जोडले गेले आहे. १९८० पर्यंतच्या काळात पुरुषापेक्षा स्त्रीयांचे आयुष्य आकडेवारीनुसार दोन ते तीन वर्षांनी कमी होते^१. अगदी अलीकडे १९९० पासून मात्र ही आकडेवारी बदलताना दिसते. स्त्रियांना शारीरिकदृष्ट्या निसर्गाने अधिक चिवट आयुष्य दिले असूनही, भारतातील स्त्रियांचा हा उच्च मृत्युदर आपल्याला असे सांगतो की, येथील सामाजिक व्यवहार आणि सांस्कृतिक जडणघडण यामुळे अनेक प्रांतांमध्ये स्त्रीजीवन हीन दर्जाचे, अवमूल्यित स्वरूपाचे होते. महाराष्ट्रातील काही भागात स्त्रिया आणि मुलींचे प्रमाण कमी आहे असे दिसते. १९८१, १९९१, २००१ आणि २०११ या काळातील जनगणनांचे अहवाल पाहिले तर असा निष्कर्ष निघतो की, पूर्वी पारंपारिक पध्दतीने बालिकांचा एकतर दुर्लक्ष करून कुपोषण करून, जन्मल्याबरोबरच नख लावून छळ केला जात असे. मात्र आता नव्या तंत्रज्ञानाच्या सहाय्याने अर्भकावस्थेतच मुलींना जन्म घेण्यास मनाई केली जात आहे. मुख्य म्हणजे बालिकांचा गर्भ अर्भकावस्थेतच पाडून टाकण्याची रित संपूर्ण जगाने विकसित आणि विकसनशिल सारख्या देशाने अवलंबिली आहे. एकीकडे आपला देश महासत्ता होण्याच्या दिशेने पावले टाकताना विकासाचा वाढता दर आणि वाढती साक्षरता याविषयी मोठ्या गौरवाने जाहिरनामे काढीत आहे आणि याच काळात जन्म घेण्यापूर्वीच अनेक मुलींचे अर्भकावस्थेतच श्वास बंद केले जात आहेत. १९९१ पासून आतापर्यंत अपलब्ध आकडेवारीनुसार महाराष्ट्रातील अनेक जिल्ह्यांमध्ये अर्भकावस्थेतील मुलामुलींच्या लिंगगुणोत्तरामध्ये दरी पडत चालल्याचे दिसते^२. महाराष्ट्रासारख्या प्रगत राज्यात आज मुलींचे प्रमाण दिवसेंदिवस कमी होत आहे, ही चिंतेची बाब आहे. महाराष्ट्रात १९९१ मध्ये दर एक हजार मुलांमागे मुलींचे प्रमाण ९४६ होते, ते प्रमाण २०११ च्या जनगणनेनुसार मुलींचे प्रमाण आणखी ३० ने कमी होऊन ते ८८३ एवढे झाले आहे. आज मुलगी जन्माला येण्याचा हक्कच हिराऊन घेतला जात आहे. आधुनिक तंत्रज्ञानाचा उपयोग किंवा दुरुपयोग करून जन्माआधीच मुली मारल्या जात आहेत. ही बाब अतिशय गंभीर आहे. त्यामुळे भविष्यात अनेक अडचणी निर्माण होणार आहेत.

लिंगभेदाचे वाढते प्रमाण आणि लिंगचाचणी ही केवळ ग्रामीण भागातच बालिकांच्या अशा हत्या होताहेत असे नसून, शहरी मध्यमवर्गीय समाजामध्ये घडत आहे^३. जी कुटुंबे आता जागतिकीकरणाच्या, उत्तरआधुनिकीकरणाच्या लाटेत मोठ्या प्रमाणात, व्यापारात आणि परदेशीय नोकरीसाठी जात आहेत, अशा कुटुंबांमध्येच अतिशय थंड डोक्याने विचारपूर्वक, वैज्ञानिकरीत्या बालिकांच्या हत्या केल्या जात आहेत. लिंगभेदाचे वाढते प्रमाण आणि लिंगचाचणी करून गर्भपात करण्याचे जे षड्यंत्र आहे त्याकडे आपण सर्वांनीच गांभीर्याने पाहिले पाहिजे. या दुष्कृत्यामध्ये विशेषतः अत्यंत कुशल प्रशिक्षित असे डॉक्टर आणि सुशिक्षित म्हणवून घेणारे मध्यमवर्गीय स्त्री-पुरुष सहभागी होताना दिसतात. पहिली मुलगी झाल्यानंतर दुसऱ्या मुलीला जन्म देणे परवडत नाही म्हणून उपलब्ध तंत्रज्ञानाच्या आधारे गर्भपात करणे या तार्किकदृष्ट्या कोणतीही चूक नाही असा विचार सुशिक्षित पालक करत असावेत. येथे आणखी एक महत्त्वाचा मुद्दा मांडावसा वाटतो, तो म्हणजे प्रगत वैद्यकीय तंत्रज्ञानाच्या आधारे केले जाणारे गर्भपात फारच सहजपणाने आणि कोणतीही धास्ती किंवा दडपण मनावर न ठेवता केले जातात^४. यामध्ये स्त्रिया सहभागी असतात इतकेच नव्हे, तर पुढाकार घेतात. परंतु संपूर्ण भूल देऊन केली जाणारी गर्भपाताची शस्त्रक्रिया ही स्त्री शरीरामध्ये केलेला फार मोठा हस्तक्षेप असतो आणि त्यामध्ये होणारा रक्तस्राव आणि शारीरिक हानी काही वेळा जीवघेणी ठरू शकते. याचे भान मात्र कोणालाच दिसत नाही.

निष्कर्ष: २०११ च्या जनगणनेनुसार देशातील एक हजार पुरुषांमागे ९४० स्त्रिया आहेत. महाराष्ट्रात हे प्रमाण ९२५ आहे. महाराष्ट्राच्या शहरी लोकसंख्येचा विचार केला तर हे प्रमाण दर हजारी ८९९ आणि ग्रामीण भागात ९४८ आहे. शून्य ते सहा या वयोगटातील मुला-मुलींचे राज्यातील सरासरी प्रमाण दर हजार मुलांमागे ८८३ मुली आहे. शहरी भागात हे प्रमाण ८८८, तर ग्रामीण भागात ८८० आहे. ही आकडेवारी फारच चिंताजनक आहे. नांदेड जिल्ह्याचे लिंग गुणोत्तराचे प्रमाण दर एक हजार मुलांमागे ८९७ एवढे आहे. हे प्रमाण ग्रामीण भागात ९०३ तर शहरी भागात ८८२ एवढे आहे. परंतु महाराष्ट्राच्या लोकांच्या आजघडीला १२१३६२०९२ एवढी आहे. सदरील राज्याची घनता ३६५ एवढी आहे. तसेच लिंगगुणोत्तर प्रमाण ९४६ एवढे आहे. थोडक्यात, जागतिकीकरणाचे विकृत, उन्मादी, हिंसक रूप बदलून लिंगभेद, लिंगतापासणी, स्त्रीभ्रूणहत्या, ही मोठ्या आजाराची तात्कालिक लक्षणे आहेत त्यासाठी सम्यक परिवर्तनाचा विचार आणि कृतीची जोड हवी.

संदर्भ सूची:

१. WWW.indiaonlinepages.com
२. मुळ्ये संजीवनी, २०१२, पुरोगाम्यांच्या लेकी, नकोशा झाल्या लेकी, दै. सकाळ, १४ फेब्रुवारी.
३. Subbalkshmi A., २०१२, Gender Inequality. The Hindu, Sept. २७.
४. कर्वे इरावती, १९६२, मराठी लोकांची संस्कृती, देशमुख आणि कंपनी, पुणे: पृ.६,७.
५. भागवत विद्युत, २००६, गरज सम्यक परिवर्तनाच्या कृतीची, दै. सकाळ, २९.
६. Census of India (Provisional Population Totals of Maharashtra)
७. WWW.timesofindia.com
८. जोशी तर्कतीर्थ श्री. लक्ष्मणशास्त्री, १९७६, मराठी विश्वकोश, महाराष्ट्र राज्य साहित्य संस्कृती मंडळ, मुंबई: खंड १५, पृ. १५, ८७२.

164.

राजर्षी शाहू महाराजांचे महिला सुरक्षाविषयक धोरण**प्रा. डॉ. एस. बी. माने**

अर्थशास्त्र विभाग प्रमुख,

माधवराव पाटील महाविद्यालय पालम, जि.परभणी

जागतिक पातळीवर महिलांची सुरक्षितता हा विषय अत्यंत महत्त्वाचा समजला जात असून भारतासारख्या विकसनशील अर्थव्यवस्थेत सुद्धा महिलांच्या सबलिकरणासाठी शासकीय पातळीवरून सतत प्रयत्न केले जात आहेत.त्या दृष्टीकोणातून स्त्रिविषयक अभ्यासाला आणि स्त्रियांच्या समस्या सोडवणुक करण्यासाठी केल्या जात असलेल्या उपायोजनांच्या अभ्यासाला महत्त्व प्राप्त झाल्याचे दिसून येते. सन २०११ च्या जनगणने नुसार भारताची लोकसंख्या १२१,०९ कोटी इतकी आहे. त्यामध्ये दर १००० पुरुषांमागे स्त्रियांचे प्रमाण ९४३ इतके आहे. हे प्रमाण राज्य निहाय वेगवेगळे असल्याचे आढळून येते, महाराष्ट्रासारख्या पुरोगामी म्हणवल्या जाणाऱ्या राज्यात १००० पुरुषांमागे स्त्रियांची संख्या ९२९ इतकी आहे. आज महिला पुरुषांच्या बरोबरीने सर्व क्षेत्रात सहभागी होताना दिसून येत आहेत. तरीही महिला सुरक्षेची गरज असल्याचे प्रकर्षाने जाणवते कारण एकूण लोकसंख्येच्या जवळ-जवळ पन्नास टक्के असलेल्या स्त्रियांना पुरुषप्रधान संस्कृतीमध्ये स्वतंत्रपणे निर्णय घेण्याचे स्वातंत्र्य दिले जात नाही. असे असले तरीही महिलांच्या सुरक्षिततेविषयी शाहूकालीन कोल्हापूर संस्थानात राजर्षी शाहू महाराजांनी महिलांच्या सुरक्षिततेसाठी वेळोवेळी विचार मांडून प्रत्यक्ष धोरण राबविल्याचे दिसून येते.

राजर्षी शाहू कालीन कोल्हापूर संस्थानात राजर्षी शाहू महाराजांनी स्त्रियांच्या सुरक्षिततेसाठी आणि सबलीकरणासाठी आपल्या संस्थानामध्ये वेळोवेळी जे कायदे केले, प्रसंगी राजाज्ञा काढल्या आणि पुरुषप्रधान संस्कृतीत स्त्रियांना मिळणाऱ्या दुय्यम वागणुकीतून मुक्त करण्यासाठी संस्थानात स्त्री शिक्षणाला प्रोत्साहन दिले. स्त्रियांच्या नैसर्गिक हक्कांचे संरक्षण करणारे अनेक कायदे आमलात आणून स्त्रियांची समाजाकडून आणि कुटुंबाकडून होणारी पिळवणुक थांबवण्यासाठी जोरकस प्रयत्न केले. आशा प्रकारे राजर्षी शाहू महाराजांनी स्त्री संरक्षणविषयक धोरण राबविले. राजर्षी शाहू महाराजांनी ज्या स्त्रिविषयक सुधारणा केल्या त्यामध्ये बालविवाह प्रतिबंधक कायदा, विधवा पुनर्विवाह कायदा, आंतरजातीय विवाह कायदा, घटस्फोट विषयक कायदा, देवदासी प्रतिबंधक कायदा इत्यादी कायदे करून स्त्रियांना संरक्षण देण्याची आपली भूमिका स्पष्ट केली. राजर्षी शाहू महाराजांचे हे कार्य महिला संरक्षण धोरणाचा पूर्वार्ध आहे असे वाटते.

राजर्षी शाहू महाराज आणि स्त्री विषयक कायदे

मागासलेल्या समाजाचा उद्धार करणे व तो सुधारणे हे शाहू महाराजांचे जिवीत कार्यच बनून गेलेले होते. तत्कालीन समाजातील अखील स्त्री वर्ग हाही एक प्रकारे उपेक्षित व सर्वदृष्ट्या मागासलेल्या स्वरूपात होता. आपल्या देशाच्या कडूर पुरुषप्रधान संस्कृतीत स्त्रियांवर अनेक प्रकारचे अन्याय व अत्याचार होत होते. त्याकाळी स्त्रियांचे बालपनीच लग्न केले जाई. बालविवाह, विधवा विवाहास बंदी होती. शिक्षणास बंदी होती. पडदा पद्धती असल्याने स्त्रीचा बाहेर जगाशी फारसा संबंधच असत नसे. जुन्या बुरसटलेल्या रुढी परंपरांनी स्त्री चे जीवन असहाय्य व परावलंबी बनलेले होते. अशा काळामध्ये तिच्यावर होणाऱ्या अन्याय अत्याचाराला वाचा फोडण्याचे काम म.ज्योतिबा फुले यांनी सुरु केले. म.फुले, आगरकर इ. समाजसुधारकांनी या अत्याचाराला वाचा फोडण्याचे महत्त्वाचे काम केले. तसेच स्त्रीच्या ठिकाणी आत्मजागृतीचे सामर्थ्य आहे. तिला आपण शिक्षण दिल्यास ती सर्व कुटुंबाला शहाणे बनवेल व राष्ट्राचा उद्धार करेल याची त्यांना खात्री होती. म्हणून त्यांनी पुण्यात स्त्रीयांसाठी स्त्री शिक्षणाचे कार्य सुरु ठेवले. कर्वे फुल्यांनी चालू ठेवलेली स्त्री शिक्षणाची चळवळ ही जणू स्त्री मुक्तीचीच चळवळ होती. पुढे शाहू महाराजांनी आपल्या संस्थानामध्ये स्त्री शिक्षणास प्रोत्साहन दिले. त्याचबरोबर तिच्या नैसर्गिक हक्कांचे संरक्षण करणारे अनेक कायदेही केले व त्याची त्वरीत अमलबजावणीही करण्यास सुरुवात केली. त्यामुळे काही अंशी का होईना स्त्रीची समाजाकडून व तिच्या कुटुंबाकडून होणारी पिळवणुक थांबविण्याचा प्रयत्न झाला. हा एक प्रकारे स्त्री सुरक्षितता चळवळीस शाहू महाराजांचा हातभारच आहे.

विधवा पुनर्विवाह कायदा:

१९१७च्या जुलैमध्ये शाहू महाराजांनी आपल्या संस्थानामध्ये विधवांच्या पुनर्विवाहास कायदेशीर मान्यता देणारा कायदा संमत केला. समाजातील हिंदूंच्या अनेक जातीत विधवांच्या पुनर्विवाहाबाबत इतर विवाहाप्रमाणे योग्य विधी न करण्याची पद्धती असल्यामुळे अनेक अडचणी निर्माण होत होत्या. परंतु या कायद्यामुळे या अडचणी दूर झाल्या तसेच या कायदानुसार विवाहाची कायदेशीर नोंद करण्याची पद्धतीही सुरु केली गेली. त्यामुळे विधवा विवाहविधीचा कायदेशीर पुरावा अस्तित्वात राहू शकल्याने स्त्री वर्गावर होणाऱ्या संभाव्य अन्यायाचा प्रतिकार करण्याचे एक प्रभावी साधन स्त्रियांना शाहू महाराजांनी उपलब्ध करून दिले. समाजाच्या स्वास्थ्यासाठी विधवा विवाहास कायदेशीर मान्यता देणे आवश्यक व गरजेचे आहे असे मत राजर्षींनी त्यावेळी म्हणजे १९१९ मध्ये कानपूर येथे कुर्मी क्षेत्रीय परीषदेत व्यक्त केले होते. कुर्मी जमातीमध्ये विधवा विवाह प्रचलित असलेले पाहून त्यांना

आनंदही झाला होता. आपली क्षत्रिय जात भ्रूणहत्या, बालहत्या व व्याभिचार या सर्व पापांपासून सुरक्षित राहिल असा विश्वासही त्यांनी व्यक्त केला होता. वेदादी शास्त्रांमध्ये ही असे विवाह झाले आहेत असेही त्यांनी सांगितले होते. कुर्मी परिषदेत शाहू महाराजांनी स्त्री वर्गास उद्देशून असे म्हटले होते की, "स्त्रीला बंधनामध्ये जखडल्यामुळे तिच्या नैसर्गिक गुणांचा, बुद्धिमत्तेचा न्हास होत आहे." पडदा पद्धतीचाही महाराजांनी निषेध केला होता. त्या संदर्भात ते म्हणाले होते, "भारताच्या अधोगतीची तीन मुख्य कारणे आहेत, त्यातील पहिले कारण पडदा, दुसरे विधवा विवाह आणि तिसरे कोणाशीही मिळून भोजन न करणे. ज्या स्त्रियांनी रणांगण गाजविले त्यामध्ये (झांशीची राणी) लक्ष्मीबाई, महाराणी ताराबाई (कोल्हापूर राज्य संस्थापक), राजमाता जिजाबाई इ. स्त्रियांनी पडदा पाळला असता तर राज्य सांभाळणे अशक्य झाले असते" असेही सोदाहरण राजर्षींनी स्पष्ट केले होते.

बालविवाह पद्धतीविषयक कायदा:

१९१८ मध्ये शाहू महाराजांनी बालविवाह पद्धतीस कायद्याद्वारे बंदी केली. लहानपणी होणारे विवाह हे मानवी दृष्टीकोणातून चुकीचे आहेत असे त्यांनी आपले मत स्पष्ट केले होते. "पाळण्यात स्त्रीचे लग्न लावणे हे एक प्रकारे स्त्रीवर जाचक बंधन आहे. अन्यायीपणाने तिला जिवन जगण्यास भाग पाडण्यासारखेच नाही काय?" असा प्रश्नही त्यांनी समाजातील सवर्णीयांना केला होता. तिला तिचा जोडीदार शोधण्याचे स्वातंत्र्य हवेच त्यामुळेच बालविवाह बंद व्हायला पाहिजे असे त्यांचे ठाम विचार होते.

आंतरजातीय विवाह कायदा:

१२ जुलै १९१९ रोजी कोल्हापुरातील विवाह संबंधीचा कायदा या नावाने कोल्हापूर गॅझेटमध्ये प्रसिद्ध झाला. या कायद्यान्वये संस्थानातील हिंदु व जैन या दोन मुख्य धर्मांच्या लोकांना जाती धर्माचे निर्बंध न पाळता, कोणत्याही जाती, धर्माच्या मनुष्याशी विवाह करण्याची मुभा दिली गेली. अशाप्रकारे होणारे आंतरजातीय विवाह कायदेशीर ठरविले गेले. या कायद्याच्या एका कलमान्वये विवाहकाळी पुरुषाचे वय १८ वर्षे पूर्ण व स्त्रीचे वय १४ वर्षे पूर्ण असले पाहिजे असा निर्बंध घातला गेला. त्या काळामध्ये बालविवाह पद्धती सर्वत्र रूढ होती. मुलींचे विवाह सर्वसाधारणपणे १० वर्षांच्या आतच होत असत. १८१९ साली इंग्रजांनी अतिशय धाडसाने संमती वयाचा कायदा मंजूर करून विवाहोत्तर मुलींचे संभोग वय १२ वर्षे ते १४ वर्षे असावे असा दंडक घातला गेला. तसेच १८ वर्षे वयाच्या वरील स्त्रीला विवाहासाठी पित्याची अथवा पालकांची संमती आवश्यक असणारी नाही, स्त्रीला आपल्या जन्माचा जोडीदार निवडण्याचे स्वातंत्र्य देणारे हे मोठे वैशिष्ट्यपूर्ण व धाडसाचे काम होते. तसेच या कायद्याखाली होणाऱ्या विवाहांची रितसर नोंदणी करण्याची तरतूदही केली होती. अशाप्रकारे त्या काळाच्या मर्यादा ओळखून लक्षात घेऊन हा प्रस्तुतचा कायदा म्हणजे स्त्रियांच्या सामाजिक स्वातंत्र्याचा पुरस्कार करणारे महाराजांचे एक क्रांतीकारी पाऊल होते असे म्हटल्यास चुकीचे होणार नाही.

घटस्फोट विषयक कायदा (काडीमोड):

२ ऑगस्ट १९१९ रोजी सरकारच्या (कोल्हापूर) गॅझेटमध्ये घटस्फोट (काडीमोड) नियम हे स्त्रियांना संरक्षण देणारे आणखी दोन महत्त्वपूर्ण कायदे जारी केले गेले होते. अनेक कुटुंबात नवरा व त्याचे नातलग यांच्याकडून स्त्रीचा मानसिक व शारीरिक छळ होत असे. काही छळांचे प्रकार असे असत की छळ करणाऱ्या अपराध्यास इंडियन पिनल कोड (IPC) मधील तरतुदीच्या मर्यादेत आणता येत नसे. या त्रुटीचा विचार करून न्यायदेवतेच्या नजरेतून कोणत्याही छळाचा प्रकार सुटणार नाही, अशा प्रकारचा सर्वसमावेशक कायदा महाराजांनी तयार केला आणि हा कायदा जारी होण्यासाठी आपल्या सहीचा एक जाहीरनामा तयार केला व अमलबजावणीचाही हुकूम दिला. स्त्रियांवर होणाऱ्या अत्याचाराला आळा घालण्यासाठी हे एक महत्त्वाचे पाऊल होय. एकूण ११ कलमांच्या या कायद्यान्वये स्त्रीला क्रूरपणाची वागणूक देणाऱ्या अपराध्यास ६ महिने कारावास व २०० रु.पर्यंत दंड अशी शिक्षा देण्याची तरतुद केली गेली होती. घटस्फोटासंबंधीचा वेगळा कायदा लागू करून स्त्रीच्या हक्कांचे संरक्षण कसे होईल, घटस्फोटांतर तिचा चरीतार्थ (अन्न, वस्त्र, निवारा) याची व्यवस्था कशी केली जाईल? याचा विचार करून कायद्यात तशी कलमे तयार केली होती व त्यानुसार पोटगी, संततीवरील हक्क (ताबा) शिक्षणाची जबाबदारी व व्यवस्था याची कायद्याने सोय केलेली आढळते. प्रस्तुत कायद्याने जात पंचायतीच्या लहरीवर आधारलेला आणि स्त्रीवर अन्याय करणारा घटस्फोट अमान्य करण्यात येऊन तिच्या नैसर्गिक हक्कांना कायद्याचा भक्कम आधार देण्यात आला.

वारसा हक्काचा कायदा :

करवीर सरकारच्या गॅझेटमध्ये १७ जानेवारी १९२० रोजी हिंदु वारसा कायद्याच्या दुरुस्तीचा कायदा असा वारसा हक्कांसंबंधीचा कायदा केला गेला. या कायद्यानुसार शुद्रादी अनौरस संतती, ब्राह्मण, क्षत्रिय व वैश्य या सर्व वरिष्ठ जमातीतील अनौरस संततीला त्याचा वारसा हक्क समान मिळावा, बापाच्या मिळकतीमधील वारसा हक्क समानपणे मिळावेत अशी तरतुद केली गेली. त्यामुळे पतित स्त्रियांच्या उद्धाराच्या दृष्टीने हा कायदा महत्त्वाचा आहे.

देवदासी प्रतिबंधक कायदा :

तत्कालीन समाजात कनिष्ठ वर्गात देवाच्या नावावर मुली सोडण्याची प्रथा फार मोठ्या प्रमाणात होती. जोगतीण मुरळी, देवदासी, भाविण इ. प्रकारच्या स्त्रियांचा वर्ग अस्तित्वात आला होता. (आजही तिचे समूह निर्मूलन झालेले नाही) या कायद्यानुसार देवाला सोडलेल्या स्त्रीला तिच्या आईवडिलांच्या मिळकतीतील काही भाग वारसा म्हणून हक्काने मिळवून तिला सामाजिक दर्जाही प्राप्त झाला व ही प्रथा बंद करण्यासाठी पोट कायदा करून देवदासी प्रथाच उखडून टाकण्याचा महाराजांनी प्रयत्न केला. शाहू महाराजांनी अशाप्रकारे आपल्या कारकिर्दीत स्त्रियांच्या सामाजिक स्वातंत्र्याच्या हक्कांचे संरक्षण करणारे कायदे करून आपल्या

पुरोगामी व लोककल्याणकारी राज्यकारभाराची एक प्रकारे ग्वाही दिली होती. शंभरपेक्षा अधिक वर्षापूर्वी या राजाने स्त्री संरक्षाचा कायदा करून स्त्रीचा उद्धारच केला ही गोष्ट लक्षणीय होय.

संदर्भ

१. संपादक मंडळ : राजर्षी शाहू गौरव ग्रंथ, महाराष्ट्र राज्य शिक्षण विभाग सचिवालय, मुंबई, १९७६.
२. कीर धनंजय : लोकराजा शाहू महाराज व्यक्तित्व आणि विचार, सुधीर प्रकाशन, वर्धा, २०००.
३. संपादक बागल माधव : सत्यशोधक हीरक महोत्सव ग्रंथ राष्ट्रीय संघटक, समता सैनिक दल, नागपुर, २००२.
४. घोरपडे एकनाथ केशव : कोल्हापुरचे शाहू छत्रपती, ठोकळ प्रकाशन, पुणे, १९५९.



165.

महिला सबलीकरणाच्या शासकीय योजना**मार्गदर्शक****प्रा.डॉ. पाटील एस.व्ही.**

बर्हिजी स्मारक महाविद्यालय, वसतमतनगर, जि.हिंगोली.

संशोधिका**जाधव सत्यभामा विलास**

प्रास्ताविक :- पुरुषांनी हजारो वर्षांपासून स्त्रीयांना पुरुषनिर्मित सार्वजनिक संस्था, परंपरा, रुढी, धर्म, विवाह, कुटूंब इत्यादी घटकांनी शिकार बनविले. जीवनाच्या प्रत्येक क्षेत्रात पुरुषांचे वर्चस्व छाप दिसून येते. स्त्रीयांचे स्त्रीत्व, स्वत्व, स्वाभिमान, स्वातंत्र्य, स्वालंबन यांचा बळी देत समाजाची वाटचाल चालू झाली व शतकानुशतके स्त्री नीरस, निःसत्त्व, ध्येयशून्य जीवन जगू लागली. भारतीय समाजातील अनिष्ट चालिरीती व रुढी प्रथांनी स्त्री स्वातंत्र्यावर बंधने घातले. लहानपणी पित्याने, तरुणपणी पतीने, वार्धक्यात पुत्रांनी रक्षण करावे तिला स्वातंत्र्याची गरज नाही.

पिता रक्षति कौमार्थ |

पति : रक्षति यौवने |

पुत्र रक्षन्ति वार्धक्ये ||

न स्त्री स्वातंत्र्य मर्हति |

अशा रुढी परंपरेच्या अमानवी वर्तुनिकीच्या जखाडयातील साखळदडांनी स्त्रीयांना बांधून ठेवले होते. त्यामुळे ति विकासापासून, प्रगती पासून कोसो दूर होती तिला समाजाच्या विकासाच्या प्रवाहात सामिल करण्यासाठी समाजाचा एक सक्षम व प्रभावी घटक करण्यासाठी महिला सबलीकरण काळाची गरज आहे. स्त्री चळवळी प्रमाणे शासनानेही महिला सबलीकरणासाठी काही योजना आखलेल्या दिसून येतात.

संशोधनाची उद्दीष्ट्ये :-

- १) स्त्री सबलीकरणाचा अभ्यास करणे.
- २) स्त्री सबलीकरणाच्या शासकीय योजनांचा आढावा घेणे.

गृहीतके :-

- १) स्त्री सबलीकरण काळाची गरज आहे.
- २) स्त्री सबलीकरणाच्या शासकीय योजना स्त्रीयांच्या विकासात हातभार लावत आहेत.
- ३) स्त्री सबलीकरणाच्या शासकीय धोरणामुळे समाजाचा स्त्रीयांकडे पाहण्याचा दृष्टिकोन बदलेला आहे.

संशोधन पध्दती :-

प्रस्तुत संशोधनासाठी विश्लेषणात्मक, वर्णनात्मक, संदर्भान्वये या संशोधन पध्दतीचा वापर करण्यात आलेला आहे.

स्त्री सबलीकरणाच्या शासकीय योजना :-

महिलांच्या सबलीकरणासाठी शासन वेगवेगळ्या पध्दतीने प्रयत्न करित असते. स्त्री स्वावलंबी व स्वयंपूर्ण व्हावी त्याचा विकास व्हावा, त्या जोमाने विकास कामांत सहभागी व्हाव्यात यासाठी शासन अनेक योजना राबवित आहे. स्त्री सबलीकरणाच्या शासकीय योजनांचा आढावा पुढील प्रमाणे आहे.

महाराष्ट्रातील सर्व विद्यापीठात व महाविद्यालयां मध्ये पदवी अभ्यासक्रमासाठी ३०% आरक्षण देण्यात आले आहे. मुर्लीसाठी सैनिकी शाळा स्थापन करण्यात आल्या आहेत. शासकीय कागदपत्रांमध्ये पाल्याच्या वडिलांसोबत आता आईच्या नावाचाही उल्लेख केला जात आहे. महिलांसाठी सावित्रीबाई फुले योजना, मातृत्व अनुदान योजना, डॉक्टरांच्या मोफत सेवा या सारख्या अनेक योजना शासनाने महिला विषयक धोरणात जाहीर केल्या आहेत.

१) निराधारांसाठी शासनाचा आधार :-

ज्या महिला निराधार आहेत ज्यांचा सांभाळ करण्यास कोणी नाही अशा निराधार महिलांसाठी स्वयंसेवी संस्थामार्फत आधारगृहाची निर्मिती झाली. अशा निराधार महिलांना दरडोई मानधन, घर भाडे, औषध इत्यादी साहित्य दिले जाते. या निराधार महिलांच्या पुर्नवसनासाठी शासकीय महिला राज्यगृहांची स्थापना केलेली आहे. परितक्त्या, कुमारी माता, संकटग्रस्त महिला अशा स्त्रीयांना आश्रमस्थान यामुळे मिळाले आहे. या राज्यगृहांना त्यांच्या आरोग्याचीही काळजी घेतली जाते. त्यांना अन्न, वस्त्र, निवारा यांची सुविधा देऊन त्यांना शिक्षण, प्रशिक्षण

व कायदेशीर मार्गदर्शन करुन सुखी जीवन जगण्याचा अधिकार मिळवून दिला जातो.

२) **बालिका समृद्धी योजना :-**

ही योजना शहरी व ग्रामीण बालिकांसाठी राबविली जाते. या योजने अंतर्गत केंद्र शासना मार्फत एका कुटूंबातील जास्तीत जास्त दोन मुलींसाठी अर्थ सहाय्य दिले जाते, ज्या बालिका १९९७ नंतर जन्मलेल्या आहेत. यात राष्ट्रीय बचत योजना, सार्वजनिक मनुष्य निर्वाह निधी या योजनेत गुंतवला जातो व दरवर्षी शिष्यवृत्तीच्या रुपाने आर्थिक लाभ दिला जातो.

३) **इंदिरा गांधी महिला संरक्षण योजना :-**

पीडित महिलांसाठी इंदिरा गांधी महिला संरक्षण योजना सुरु करण्यात आलेली आहे. या योजने अंतर्गत पीडित स्त्रीचे पूर्णपणे पुनर्वसन होईपर्यंत मानधनाच्या स्वरुपात मदत दिली जाते.

४) **देवदासी पुनर्वसन योजना :-**

भारतात अनेक अनिष्ट रुढी प्रथा, परंपरा आहेत. त्यापैकी एक अत्यंत अमानवी, अशोभनीय प्रथा म्हणजे देवदासी प्रथा होय. या प्रथेमध्ये मुलींना देवाच्या नावावर बेवारस सोडले जाते. त्यामुळे समाजात अनेक समस्या निर्माण होतात. त्यावर उपाय योजना करण्यासाठी देवदासी पुनर्वसन योजने अंतर्गत ज्या देवदासी असतात त्यांना व त्यांच्या मुलींना विवाहासाठी १० हजार रुपये इतके अनुदान दिले जाते. त्याच बरोबर त्यांना शिक्षणासाठीही प्रोत्साहित केले जाते व त्यांना शिक्षणासाठी ५०० ते ६०० रुपयांपर्यंतचे अनुदान दिले जाते.

५) **महिलांसाठी व्यावसायिक प्रशिक्षण योजना :-**

महिला आर्थिकदृष्ट्या सशक्त, स्वावलंबी व्हाव्यात यासाठी १५ वर्षांच्या वरील स्त्रीयांसाठी व्यावसायिक प्रशिक्षण उपलब्ध करुन देणे हा या योजनेचा उद्देश आहे. यामध्ये निराधार, निराश्रित, राखीव गटातील स्त्रीया, विधवा अशा स्त्रीयांना प्राधान्य दिले जाते. या योजने अंतर्गत प्रशिक्षणाबरोबर उमेदवारांना ठरवून दिलेले विद्यावेतन ही दिले जाते.

६) **सुवर्ण जयंती ग्राम स्वयंरोजगार योजना :-**

शहरी भागातील महिलांसाठी सुवर्ण जयंती शहरी रोजगार योजना राबविले जाते. कामधेनू योजनेद्वारे महिला आर्थिकदृष्ट्या स्वावलंबी व्हाव्यात म्हणून त्यांना ५०% काम देण्याचा राज्य शासनाचा मानस आहे.

७) **महिला बचत गट :-**

बचत गटांच्या माध्यमातून महिलांनी स्वबळावर उभे रहावे म्हणून शासन मदत करीत असते. बचत गटामुळे महिला अभ्यासू तसेच बोलक्या होऊन दुःखामधून सावरण्याची शक्ती त्यांना मिळत आहे. जिद्द, मेहनत, धाडस या बळावर उद्योग व्यवसायामधून महिलांना यशस्वीपणे समृद्धी खेचून आणता येऊ शकते व त्याकामी शासनाची सदैव साथ मिळत आहे.

वेगवेगळ्या शासकीय योजना राबवून शासन महिलांचा / स्त्रीयांचा दर्जा उंचावण्याचा प्रयत्न करीत आहे. ही बाब नक्कीच कौतुकास्पद आहे. वरील योजना बरोबर राष्ट्रीय मातृत्व लाभ योजना १९९४, इंदिरा महिला योजना १९९५, राजराजेश्वरी विमा योजना १९९७, महिला आर्थिक विकास योजना १९७५, महाराष्ट्र राज्य महिला आयोग १९७३, महाराष्ट्र राज्य समाज कल्याण सल्लागार बोर्ड १९६० इत्यादी.

सारांश:-

स्त्री प्राचीन काळापासून हालाखीचे, दुय्यमत्वाचे, विषमतेचे, दयनीयतेचे जीवन जगत आली आहे. तिचे सतत परंपरा व रुढींच्या माध्यमातून शोषण केले गेले. यासर्व बाबींवर प्रकाश टाकून स्त्री स्वातंत्र्यातील व स्त्री विकासासाठी शासनाने केलेल्या योजना व आखलेल्या धोरणामुळे स्त्रीयांचे प्रश्न सुटण्यास मदत झाली आहे व स्त्री समाजात आज ताठमाने जीवन जगत असलेली दिसून येते.

संदर्भ ग्रंथ :-

- १) माधवी, कवि, २००६ महिला कल्याण आणि विकास, नागपूर विद्या प्रकाशन.
- २) गोरे, शुभांगी, २००४ महिला सबलीकरण स्वरुप व समस्या, औरंगाबाद, वरद पब्लिकेशन.
- ३) कविता फाले - बोरीकर, जिल्हा माहिती कार्यालय, नागपूर.



166.

नोकरदार महिलांच्या समस्या

डॉ. व्यंकट विळेगावे

सहयोगी प्राध्यापक व प्रमुख

लोकप्रशासन विभाग श्री गुरुबुद्धीस्वामी महाविद्यालय, पुर्णा (ज.) जि. परभणी

डॉ. नागनाथ कळंबडे

प्रस्तावना :

भारतीय समाजव्यवस्थेत महिलांना सतत वंचित ठेवण्यात आलेले आहे. त्यांच्या सर्वांगीण विकासाकडे फार मोठ्या प्रमाणात लक्ष देण्यात आलेले नाही. त्यामुळे महिला नोकरी जरी करत असल्या तरी त्यांचा विकास झालेला नाही. वैदिक काळापासून ते आजपर्यंत महिलांच्या जीवन स्थानात सतत चढ-उतार आणि बदल झालेले दिसून येतात. तरी पण महिलांच्या समस्या कमी झालेल्या नाहीत. सद्या समाजात बोटार मोजण्याइतक्या महिलांना समानतेचा दर्जा प्राप्त झालेला असला तरी सर्वच महिलांना समानतेचा दर्जा मिळाला नाही. भारतात काम करणाऱ्या महिलांचे सामान्यतः तीन गट पडतात (१) शेतीत काम करणाऱ्या महिला (२) उद्योग क्षेत्रात काम करणाऱ्या महिला (३) शासकीय व निमशासकीय सेवेत काम करणाऱ्या नोकरदार महिला. यापैकी नोकरदार महिलांच्या समस्यांचा या शोधनिबंधात आढावा घेण्यात येणार आहे.

भारतात इंग्रजांची राजवट सुरू होण्यापूर्वी शेती व हस्तउद्योग होते. या व्यवसायात महिला घरकामाबरोबरही काम करत होत्या. जेव्हा भारतात इंग्रजांचे आगमन झाले तेव्हा भारतीय अर्थव्यवस्थेत, समाजव्यवस्थेत सुधारणा होऊ लागल्याने औद्योगिकीकरण, नागरीकरण, स्त्री शिक्षण, पाश्चिमात्यकरण, व्यक्तीवाद, उच्च राहणीमान पद्धत यासारख्या घटकांना गती मिळाली होती. त्यामुळे महिलाही स्वकर्तृत्वावर सार्वजनिक क्षेत्रात येण्यास संधी शोधू लागल्या आणि नोकरी प्राप्त करून नोकरी करू लागल्या.

अलिकडील काळात लग्नाच्या व्यवहारात नोकरी करणाऱ्या मुलीस अधिक पसंती दिली जात आहे. तसेच महिलांना शासकीय व निमशासकीय सेवेत आरक्षण दिल्याने त्या आरक्षणाच्या आधारावर नोकरी प्राप्त करू लागल्या आहेत. कालांतराने नोकरदार महिलांची जशी संख्या वाढू लागली त्याच प्रमाणात समस्या वाढू लागल्याचे दिसते.

परिणामी नोकरदार महिलांच्या जीवनशैलीमध्ये मोठ्या प्रमाणात बदल झाला. महिला कुटुंबाच्या खर्चाचा वाटा उचलून आर्थिक हातभार लावत आहेत. मनमोकळेपणाने हौसे-मौजेच्या गोष्टी करत आहेत. आपण पुरुषांपेक्षा कुठेच कमी नाहीत, याची त्यांना चांगली जाणीव होऊ लागली आहे. स्वतःमधील न्यूनगंडाची भावना कमी झाली आहे. आर्थिक स्वावलंबनामुळे परावलंबित्वाचे जीवन संपुष्टात आणले जात आहे. स्वातंत्र्याच्या आविष्काराचा पूर्णपणे फायदा त्या करून घेत आहेत. परंतु यातून त्यांच्या एका बाजूला जितक्या समस्या सुटतात तितक्याच समस्या वाढत असल्याचे दिसत आहे.

शोधनिबंधाचे उद्देश :

- १) नोकरदार महिलांचे जीवन जाणून घेणे.
- २) नोकरदार महिलांच्या समस्यांचा अभ्यास करणे.

गृहितकृत्ये :

- १) नोकरदार महिलांवर दुहेरी जबाबदारी येत आहे.
- २) नोकरदार महिलांचे जीवन यांत्रिक पद्धतीने चालत आहे.

तथ्य संकलन :

सदर शोधनिबंध लेखनासाठी प्राथमिक व दुय्यम तथ्यांचा वापर करण्यात आला आहे.

नोकरदार महिलांच्या समस्या

१) दुहेरी जबाबदारीचा ताण :

पूर्वी महिलांची कुटुंबांतर्गतच जबाबदारी होती. केवळ घर-संसाराची कामे करावी लागत होती. परंतु अलिकडील काळात मुली शिक्षण घेऊन, उच्चविद्या संपन्न होऊन नोकरी करू लागल्या आहेत. त्यामुळे एका बाजूला कुटुंबाची जबाबदारी पार पाडवी

लागत आहे तर दुसऱ्या बाजूला नोकरीच्या ठिकाणी कामाचा व्याप वाढल्याने कार्यालयीन जबाबदारी पार पाडावी लागत आहे. त्यामुळे नोकरदार महिलांवर दुहेरी जबाबदारीचा ताण येत आहे.

२) आरोग्याची समस्या :

नोकरदार महिलांच्या समस्यांपैकी एक महत्त्वाची समस्या म्हणजे आरोग्याची समस्या होय. नोकरदार महिला कुटुंबातील संपूर्ण सदस्यांची खाण्या-पिण्यापासून ते स्वच्छतेपर्यंत कामे करत असतात. अशा वेळी त्यांना आपल्या आरोग्याकडे लक्ष देण्यासाठी वेळ मिळत नसतो. त्या वेळेवर जेवण करत नाहीत, पुरेशी विश्रांती आणि झोप मिळत नसते. सतत धावपळ होत असल्याने त्यांच्यात आरोग्याच्या समस्या निर्माण होतात. ज्यात अशक्तपणा येणे, सतत आजारी पडणे, मानसिक ताण-तणाव असतो. त्यामुळे नोकरदार महिलांना आरोग्याच्या अनेक समस्या उद्भवत आहेत.

३) यांत्रिक जीवन :

नोकरदार महिलांचा दिनक्रम यंत्राप्रमाणे चालत असतो. त्या घड्याळाच्या काट्याप्रमाणे दिवसभर कामात व्यस्त असतात. महिला सकाळी झोपेतून उठल्यापासून ते नोकरीवरून घरी येवून झोपेपर्यंत सतत काम करत असतात. घरातील संपूर्ण मंडळीचे कामे करून कार्यालयातील काम करण्यासाठी सज्ज होतात. कार्यालयाची सुट्टी झाली की परत घरातील कामाला हात लावणे, त्यामुळे महिलांना मनाप्रमाणे तनावरहित जीवन जगता येत नाही. महिलांच्या मनाचा, भावनेचा कोणीच विचार करत नाही. यंत्राप्रमाणे महिलांकडून काम करून घेतले जाते. म्हणून महिला आपले जीवन यंत्राप्रमाणे जगत असलेल्या दिसतात.

४) कनिष्ठतेची वागणूक :

आज प्रत्येक क्षेत्रात महिला काम करत आहेत. त्या आपल्या स्व-कर्तृत्वाच्या आणि गुणवत्तेच्या आधारावर उच्च पद प्राप्त करून जबाबदाऱ्या पार पाडत आहेत. तरी पण त्यांना कौटुंबिक आणि सामाजिक जीवनात कनिष्ठतेची वागणूक दिली जात आहे. एखाद्या कार्यालयात महिला उच्च पदावर काम करत असेल तर तिच्या हाताखाली एखादा पुरुष काम करत असेल तर अशावेळी त्या पुरुषाला स्वतःचा अपमान वाटत असतो. म्हणून महिला अधिकाऱ्यांना पुरुष कर्मचारी वेळेवर कामामध्ये मदत करत नाहीत. त्यामुळे महिला अधिकाऱ्यांना अनेक अडचणींना सामोरे जावे लागते. त्यामुळे महिला कितीही कर्तबगार झाल्या तरी त्या पुरुषी मानसिकतेसमोर कमी पडत आहेत, कनिष्ठ ठरत आहेत.

५) असमाधानी वैवाहिक जीवन :

अनेक कुटुंबातील दोघेही पती-पत्नी सुशिक्षित असले तरी विचारांतील मतभिन्नतेमुळे वैवाहिक जीवन असमाधानी असल्याचे दिसून येते. तसेच कुटुंबातील दोघेही पती-पत्नी नोकरदार असतील, पती जर चांगल्या स्वभावाचा, विचाराचा, समंजस असेल तर वैवाहिक जीवन समाधानी असते. परंतु पती जर संशयखोर, चिडचिड स्वभावाचा, व्यसनी असेल तर नोकरदार महिलांना अनेक समस्यांना सामोरे जावे लागते. नोकरदार महिलेचा कामाच्या ठिकाणी अनेक पुरुषांशी संबंध येतो. त्यांना त्या पुरुषांशी चांगल्या सहकार्याचे संबंध ठेवावे लागतात. काही वेळा एकटेच सहकाऱ्यांसोबत कार्यालयात काम करावे लागते. त्यांच्यासोबत सहभोजन करावे लागते. अशा गोष्टी जर पतीला आवडत नसतील तर पत्नीच्या चारित्र्याविषयी त्याच्या मनात संशय निर्माण होतो. त्यामुळे वैवाहिक जीवन असमाधानी बनत असल्याचे दिसून येत आहे.

६) कौटुंबिक ताणतणाव :

अलिकडील काळात नोकरदार महिला कुटुंबात ताणतणावाने जीवन जगत असल्याचे दिसून येते. नोकरदार महिलेला नोकरीच्या कामाच्या ताणाप्रमाणे कुटुंबातील कामाचाही ताण येत आहे. मुलांचे संगोपन करणे, घरातील कामे करताना चिडचिडे होणे, नैराश्य येणे, शारीरिक तंदुरुस्तीसाठी वेळ देता न येणे, कुटुंब कलह, कार्यालयीन कामाची वाढलेली वेळ किंवा तास यामुळे महिला तणावाखाली जीवन जगत आहेत. मानसिक तणावामुळे काही नोकरदार महिलांनी आत्महत्येचा मार्ग स्वीकारलेला दिसतो.

७) एकटेपणामुळे निर्माण होणाऱ्या समस्या :

कुटुंबातील दोघेही पती-पत्नी नोकरीला असतील आणि ते दोघेही वेगवेगळ्या ठिकाणी नोकरी करत असतील तर महिलांना एकटेपणाच्या समस्येला सामोरे जावे लागते. नोकरदार महिलांना नोकरी करताना बाल संगोपनही करावे लागते. तसेच एकट्या राहणाऱ्या नोकरदार महिलेकडे कोणी परपुरुष कामानिमित्त आला तर तिच्या चारित्र्यावर संशय घेऊन चर्चा केली जाते. अशा एकट्या राहणाऱ्या महिलांना वाईट प्रवृत्तीच्या लोकांशी सतत सामना करावा लागतो. तसेच महिलांना नातेवाईक, मित्र-मैत्रिणी यांना वेळ न दिल्यामुळे सुसंवाद घडून येत नाही. त्यामुळे त्या आत्मविश्वास गमावून एकट्या पडतात.

८) सामाजिक असुरक्षितता :

नोकरदार महिलांच्या असुरक्षिततेत दिवसेंदिवस वाढ होताना दिसत आहे. केवळ घराजवळच महिला नोकरी करत नसतात तर घरापासून फार मोठ्या अंतरावर नोकरी करत असतात. नोकरीला जाताना महिलांना रस्त्याने, रेल्वेमध्ये, बसमध्ये, कार्यालयात अनेक प्रकारच्या वाईट अनुभवांना सामोरे जावे लागते. कधी-कधी छेडछाडीला सुद्धा त्या बळी पडतात. आजच्या काळात नैतिक मूल्यांचा ऱ्हास होत असल्याने आणि गुन्हेगारी प्रवृत्ती वाढत असल्यामुळे महिला समाजामध्ये वावरत असताना असुरक्षित दिसत आहेत.

वरीलप्रमाणे नोकरदार महिलांच्या समस्या सांगता येतात.

निष्कर्ष :

- १) नोकरदार महिलांना दुहेरी जबाबदारी पार पाडावी लागत असल्याने त्या ताणतणावात जीवन जगत आहेत.
- २) नोकरदार महिला आर्थिकदृष्ट्या सबल होत असल्या तरी मानसिक आणि शारीरिक दृष्टीने त्या दुर्बल होत आहेत.
- ३) नोकरदार महिलांच्या मनाला आणि भावनेला कोणतेच स्थान नसल्यामुळे त्या यांत्रिक स्वरूपात जीवन जगत आहेत.
- ४) नोकरदार महिलांच्या कौटुंबिक आणि जीवनात असुरक्षितता वाढली आहे.

संदर्भ ग्रंथ

- १) राम आहुजा, सामाजिक समस्याएँ, रावत पब्लिकेशन, जयपुर, २०१३
- २) ज.शं. आपटे व पुष्पा रोडे, भारतातील महिला विकासाची वाटचाल, डायमंड पब्लिकेशन, पुणे, २०१२
- ३) कमलेशकुमार गुप्ता, महिला सशक्तीकरण, बुक एन्क्लेव, जयपुर, २००५

